

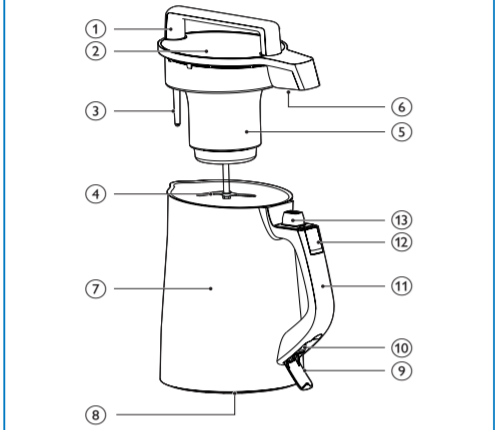

## 用户手册

PHILIPS

## 1 配件及功能介绍



① 机头提手
② 控制板
• 功能键
• 选择
• 启动
• 易清洗
• 干/湿豆浆
• 五谷豆浆
• 营养米糊
• 果蔬冷饮
• 蔬菜浓汤
• 玉米汁 (仅用于HD2073)
• 工作中
• 保温
• 易清洗
③ 防溢电极 - 用于检测豆浆沸腾, 防止豆浆或米糊溢出
④ 刀片
⑤ 机头上盖
⑥ 耦合器接口
⑦ 杯体
⑧ 底座
⑨ 插座盖板
⑩ 电源线接口
⑪ 杯体把手
⑫ 防水盖 - 清洗杯体时防止水溅入耦合器
⑬ 耦合器

## 重要事项

为便于您正确操作本产品, 使用前请仔细阅读本用户手册, 并妥善保管。

### 使用前须注意的事项:

- 将本产品连接电源之前, 请确保本产品电压与当地的供电电压相符。
- 本产品只能使用带接地线的电源插座。确保插头牢固插到电源插座上。
- 切勿用浸湿的手插接电源插头。
- 切勿将本产品连接至外部定时器, 以免发生危险。
- 将产品插接到电源插座前, 应正确组装本产品。
- 第一次使用前, 需将本产品清洗干净, 参见《第一次使用前的清洗》。
- 禁止使用本产品加热其它液体类食物。
- 严禁干烧。
- 所加食材 (包括清水) 切勿超过上水位, 或低于下水位。
- 如果插头, 电源线, 底座或产品本身已经损坏, 请不要使用。
- 如果电源软线损坏, 为避免危险, 必须由制造厂或其维修部或类似的专职人员来更换。
- 不要自行更换本产品的零配件, 以免发生危险。
- 本产品不打算由肢体不健全、感觉或精神上有障碍或缺乏相关经验和知识的人 (包括儿童) 使用, 除非有负责他们安全的人对他们使用本产品进行监督或指导。
- 照看好儿童, 确保他们不玩耍该产品, 并将电源线置于儿童无法接触到的地方。
- 建议只添加常温清水于机器中。
- 本产品仅供家用。

## 第一次使用前的清洗

### 方法一

- 1 将开水倒入杯体, 盖上机头, 浸泡10分钟。
- 2 按照《清洗》章节的要求, 将本产品彻底清洗干净。

### 方法二

- 1 按照干/湿豆浆制作方法所示, 制作豆浆。
- 2 豆浆制作完成后, 将豆浆倒掉不喝, 再按照《清洗》章节的要求, 将本产品彻底清洗干净。



### 使用中须注意的事项:

- 禁止在不稳或倾斜的台面使用本产品。
- 制作饮品时, 请将本产品置于儿童触摸不到的地方。
- 机器运行中, 切勿触摸杯体边沿金属部分, 防止高温或蒸汽烫伤。
- 本产品工作完成之前, 切勿切断电源, 或提出机头。
- 如果必须终止机器运行, 请务必先切断电源, 然后才继续其他操作。
- 在程序开始3分钟之后, 如果发生突然意外断电的情况, 切勿马上重新开始程序, 务必先更换新的食材和水再重新开始程序, 否则可能会发生糊锅、溢锅现象或机器长鸣。

## 3 使用方法

### 警告

- 如果选择了某项功能后想取消该功能, 切勿提出机头, 以免蒸汽烫伤脸部 (以免发生危险)。可以拔掉电源线后重新插上电源线, 再选择其他功能。

### 干/湿豆浆制作方法

- 按照使用方法量取食材, 可根据个人口味适量增减, 切勿大幅增减。
- 供2~4人食用份量。

- 1 用随机附送的量杯量取干豆1杯洗净备用。
  - 为延长刀片使用寿命, 建议制作前用清水充分浸泡干豆 (春秋季节8~9小时, 夏季6~7小时, 冬季9~10小时), 再将浸泡好的豆子洗净备用。
- 2 将洗净的豆子均匀平放在杯体底部。
- 3 杯体内加入清水, 不要超过上水位或低于下水位。
- 4 将机头正确放入杯体, 即接通耦合器。
- 5 打开电源接口盖板, 插上电源线, 接通电源。
  - ↳ 功能键指示灯循环闪烁, 表示电源接通。
- 6 按选择键, 选择干/湿豆浆。
  - ↳ 干/湿豆浆指示灯亮起。
- 7 按启动键。
  - ↳ 工作中指示灯闪烁且伴有1声蜂鸣, 豆浆制作开始。
  - ↳ 约25分钟后, 6声蜂鸣响起, 保温指示灯亮起, 此时豆浆制作完成。本机将自动进入保温功能, 并持续1小时后自动结束, 参见《保温功能》。
- 8 制作完成后, 拔去电源。用一只手握住杯体把手, 另一只手提出机头。
- 9 用过滤网过滤豆浆, 即可准备饮用, 也可加入适量砂糖搅拌均匀饮用。

### \* 提示

- 若想缩短制作时间, 可加入温水制作豆浆, 建议水温不要超过70°C。
- 也可直接将豆浆倒入豆浆杯中准备饮用。

### 五谷豆浆制作方法

- 按照使用方法量取食材, 可根据个人口味适量增减, 切勿大幅增减。
- 以大米黄豆米浆为例, 供2~4人食用份量。

- 1 用随机附送的量杯量取黄豆30克, 约1/2杯, 大米50克, 约1/2杯。
- 为延长刀片使用寿命, 建议制作前用清水充分浸泡干豆 (春秋季节8~9小时, 夏季6~7小时, 冬季9~10小时), 再将浸泡好的豆子洗净备用。
- 2 将洗净的豆子与大米均匀平放在杯体底部。
- 3 杯体内加入清水, 不要超过上水位或低于下水位。
- 4 将机头正确放入杯体, 即接通耦合器。

### 豆浆制作完成後须注意的事项:

- 制作完成后, 请务必先拔掉电源线, 切断电源, 然后继续其他操作。
- 提出机头时, 请与本产品保持一定距离, 谨防蒸汽烫伤脸部。
- 切勿让机头上的刀片划伤自己或他人。
- 在清洗或拆卸本产品之前, 请务必拔掉电源线, 切断电源。
- 严禁用水冲洗杯体外部与机头上盖 (包括机头提手, 控制板, 耦合器, 耦合器接口以及电源线接口), 严禁将机头浸入水中, 以免水进入机体内部而造成短路、触电等事故。
- 严禁将杯体的底座浸入水中 (底部留有散热孔), 避免水经过散

- 5 打开电源接口盖板, 插上电源线, 接通电源。
  - ↳ 功能键指示灯循环闪烁, 表示电源接通。
- 6 按选择键, 选择五谷豆浆。
  - ↳ 五谷豆浆指示灯亮起。
- 7 按启动键。
  - ↳ 工作中指示灯闪烁且伴有1声蜂鸣, 五谷豆浆制作开始。
  - ↳ 约26分钟后, 6声蜂鸣响起, 保温指示灯亮起, 此时五谷豆浆制作完成。本机将自动进入保温功能, 并持续1小时后自动结束, 参见《保温功能》。
- 8 制作完成后, 拔去电源。用一只手握住杯体把手, 另一只手提出机头。
- 9 将五谷豆浆倒入豆浆杯中, 即可准备饮用, 也可加入适量砂糖搅拌均匀饮用。

### \* 提示

- 若想缩短制作时间, 可加入温水制作豆浆, 建议水温不要超过70°C。

### 营养米糊制作方法

- 按照使用方法量取食材, 可根据个人口味适量增减, 切勿大幅增减。
- 以薏米百合米糊为例, 供2~4人食用份量。

- 1 用随机附送的量杯量取薏米、大米各35克, 约2/5杯, 鲜百合20克, 约7~8片。
- 2 将洗净的大米, 薏米和百合均匀平放在杯体底部。
- 3 杯体内加入清水, 不要超过上水位或低于下水位。
- 4 将机头正确放入杯体, 即接通耦合器。
- 5 打开电源接口盖板, 插上电源线, 接通电源。
  - ↳ 功能键指示灯循环闪烁, 表示电源接通。
- 6 按选择键, 选择营养米糊。
  - ↳ 营养米糊指示灯亮起。
- 7 按启动键。
  - ↳ 工作中指示灯闪烁且伴有1声蜂鸣, 营养米糊制作开始。
  - ↳ 约26分钟后, 6声蜂鸣响起, 保温指示灯亮起, 此时营养米糊制作完成。本机将自动进入保温功能, 并持续1小时后自动结束, 参见《保温功能》。
- 8 制作完成后, 拔去电源。用一只手握住杯体把手, 另一只手提出机头。
- 9 请将米糊倒入豆浆杯中, 即可准备饮用, 也可加入适量砂糖搅拌均匀饮用。

### \* 提示

- 若想缩短制作时间, 可加入温水制作豆浆, 建议水温不要超过70°C。

### 果蔬冷饮制作方法

- 按照使用方法量取食材, 可根据个人口味适量增减, 切勿大幅增减。
- 以香蕉果蔬制作为例, 供2~4人食用份量。

- 1 准备三根香蕉 (约400克), 切成约

- 热孔进入电器器件内部而造成短路、触电等事故。
- 放凉了豆浆建议用微波炉加热, 不要用本产品再次加热, 否则会糊锅。
- 在按照某些食谱制作果蔬饮品和蔬菜浓汤后, 防溢电极、机头上盖可能会有轻微染色, 这属于正常现象, 不影响使用。
- 使用完毕后请收好电源线, 将其置于干燥处, 切勿用其接插本产品以外的电器, 以防触电。

### 电磁场 (EMF)

- 这款飞利浦全自动家用豆浆机符合关于电磁场 (EMF) 的相关标准。据目前的科学证明, 如果正确使用并按照本使用手册中的说明进行操作, 本产品是安全的。

- 1 厘米见方大小块状备用。
- 2 将香蕉块均匀平放在杯体底部。
- 3 先往杯体内加入300毫升纯牛奶, 然后加入纯净水, 不要超过上水位或低于下水位。
- 4 将机头正确放入杯体, 即接通耦合器。
- 5 打开电源接口盖板, 插上电源线, 接通电源。
  - ↳ 功能键指示灯循环闪烁, 表示电源接通。
- 6 按选择键, 选择果蔬冷饮。
  - ↳ 果蔬冷饮指示灯亮起。
- 7 按启动键。
  - ↳ 工作中指示灯闪烁且伴有1声蜂鸣, 果蔬冷饮制作开始。
  - ↳ 约4分钟后, 6声蜂鸣响起, 果蔬冷饮制作完成。
- 8 制作完成后, 拔去电源。用一只手握住杯体把手, 另一只手提出机头。
- 9 请将香蕉果蔬倒入杯中, 即可准备饮用, 也可加入适量白糖搅拌均匀饮用。

### \* 提示

- 香蕉果蔬制作完成后, 请尽快饮用, 以免氧化。
- 要想多次使用果蔬冷饮功能时, 最好每次之间要间隔10分钟以上, 待电机冷却后再进行下一次工作, 以免影响电机使用寿命。

### 蔬菜浓汤制作方法

- 按照使用方法量取食材, 可根据个人口味适量增减, 切勿大幅增减。
- 以银耳莲子红枣汤为例, 供2~4人食用份量。

- 1 用随机配送的量杯量取银耳两朵, 约10克, 莲子35克, 约1/2杯, 红枣20克, 约1/2杯, 将所有食材洗净后充分浸泡。将浸泡后的银耳和红枣切成黄豆大小备用。
- 2 将准备好的莲子, 银耳和红枣均匀平放在杯体底部。
- 3 先往杯体内加入清水, 不要超过上水位或低于下水位。
- 4 将机头正确放入杯体, 即接通耦合器。
- 5 打开电源接口盖板, 插上电源线, 接通电源。
  - ↳ 功能键指示灯循环闪烁, 表示电源接通。
- 6 按选择键, 选择蔬菜浓汤。
  - ↳ 蔬菜浓汤指示灯亮起。
- 7 按启动键。
  - ↳ 工作中指示灯闪烁且伴有1声蜂鸣, 蔬菜浓汤制作开始。
  - ↳ 约26分钟后, 6声蜂鸣响起, 保温指示灯亮起, 此时蔬菜浓汤制作完成。本机将自动进入保温功能, 并持续1小时后自动结束, 参见《保温功能》。
- 8 制作完成后, 拔去电源。用一只手握住杯体把手, 另一只手提出机头。
- 9 请将蔬菜浓汤倒入豆浆杯中, 即可准备饮用, 也可加入适量砂糖搅拌均匀饮用。

### \* 提示

- 若想缩短制作时间, 可加入温水制作豆浆, 建议水温不要超过70°C。

### 玉米汁制作方法 (仅HD2073)

- 按照使用方法量取食材, 可根据个人口

### 符合国家标准

- GB4706.1-2005, 《家用和类似用途电器的安全》, 第一部分: 通用要求
- GB4706.19-2008, 《家用和类似用途电器的安全》, 液体加热器的特殊要求
- GB4706.30-2008, 《家用和类似用途电器的安全》, 厨房机械的特殊要求

- 味适量增减, 切勿大幅增减。
- 供2~4人食用份量。

- 1 用随机附送的量杯量取新鲜玉米粒300~350克, 约5~6杯, 洗净备用。
- 2 将洗净的玉米粒均匀平放在杯体底部。
- 3 杯体内加入清水, 不要超过上水位或低于下水位。
- 4 将机头正确放入杯体, 即接通耦合器。
- 5 打开电源接口盖板, 插上电源线, 接通电源。
  - ↳ 功能键指示灯循环闪烁, 表示电源接通。
- 6 按选择键, 选择玉米汁。
  - ↳ 玉米汁指示灯亮起。
- 7 按启动键。
  - ↳ 工作中指示灯闪烁且伴有1声蜂鸣, 玉米汁制作开始。
  - ↳ 约26分钟后, 6声蜂鸣响起, 保温指示灯亮起, 此时玉米汁制作完成。本机将自动进入保温功能, 并持续1小时后自动结束, 参见《保温功能》。
- 8 制作完成后, 拔去电源。用一只手握住杯体把手, 另一只手提出机头。
- 9 请将玉米汁倒入豆浆杯中, 即可准备饮用, 也可加入适量砂糖搅拌均匀饮用。

### \* 提示

- 若想缩短制作时间, 可加入温水制作豆浆, 建议水温不要超过70°C。

### 保温功能

在制作完干/湿豆浆, 五谷豆浆, 营养米糊, 蔬菜浓汤和玉米汁后, 6声蜂鸣声响起, 并于6秒后进入保温状态。保温指示灯亮起。保温功能时间为1小时, 1小时后保温功能自动结束。

### \* 提示

- 若制作完成后, 随即提起机头, 则不会进入保温功能。
- 制作完果蔬冷饮后, 本产品不会进入保温功能。



## 4 清洗

### 三 注意

- 在清洗或拆卸本产品之前，请务必拔掉电源线，切断电源。
- 切勿将机头浸入水中。
- 在机头、杯体内侧冷却前，切勿用手触摸，以防烫伤。
- 在清洗机头时，请格外小心，切勿让机头上的刀片划伤自己或他人。

- 盖上防水盖，随即用清水冲洗机头下盖，防溢电极，刀片和杯体内侧。
- 用百洁布将机头下盖、防溢电极和刀片上残余的黏附物擦干净。
- 用干抹布擦拭机头手柄、控制板、耦合器接口、电源线接口，杯体外侧可用湿抹布擦拭。

### 易清洗功能的使用

- 制作过程完成后，如果您未能及时清洗黏附在机头下盖及杯体内侧的食物残渣，这些食物残渣会变干、粘结在杯体内和机头上，不易清洗。这时，您可使用易清洗功能，将其加热润湿，让清洗过程更加方便。
- 建议在使用完成后10小时内使用易清洗功能清洗本产品，以免残留物变质，产生不易清除的异味。

- 杯体内加入清水，不要超过上水位或低于下水位。
- 将机头正确放入杯体，即接通耦合器。
- 打开电源接口盖板，插上电源线，接通电源。
  - 功能键指示灯循环闪烁，表示电源接通。
- 按易清洗键。
  - 易清洗指示灯亮起，工作中指示灯闪烁且伴有1声蜂鸣声，清洗开始。
  - 8分钟左右后，6声蜂鸣声响起，工作中指示灯熄灭，此时易清洗过程结束。
- 按照之前所描述的一般清洗要求，将本产品清洗干净。

## 产品规格

电机功率：150 W
加热功率：900 W
外形尺寸（长x宽x高）

- 豆浆机：239.1 x 176.2 x 310.3 mm
- 包装：230 x 230 x 345 mm

**重量**

- 净重：2.3 kg
- 毛重：3.1 kg

容量：1000~1300 ml（共 2~4 人食用份量）

有关额定电压和频率信息，请参阅产品上的铭牌。

以上产品规格如有更改，恕不另行通知，敬请谅解！包装内产品或零配件型号，请以实物为准。

## i 保修和服务

如果您需要服务或信息，或者有任何疑问，请访问飞利浦网站：www.philips.com/support。您也可与所在地的飞利浦客户服务中心联系，或者向飞利浦服务热线咨询。服务热线 4008 800 008。

## 环保回收

弃置产品时，请不要将其与一般生活垃圾堆放在一起；应将其交给官方指定的回收中心。这样做有利于环保。

## 豆浆营养食谱

您还可登陆飞利浦 MYKITCHEN 网站 www.philips.com/kitchen，获取更多营养食谱。

食谱	配料	制作方法
黄豆豆浆	干黄豆75克，满杯。	用水洗净后，并充分浸泡，放入杯体中，加水至上水位和下水位之间。
黑豆豆浆	黑豆85克，满杯。	接通电源，选择干/湿豆浆功能，待机器鸣音示意制作完毕，过滤后即可饮用。
红豆豆浆	红豆90克，满杯。	
绿豆豆浆	绿豆90克，满杯。	

### 五谷豆浆

食谱	配料	制作方法
经典五谷豆浆	• 黄豆15克，约1/5杯;米、小米各20克，约1/5杯，燕麦10克，约1/5杯;小麦仁10克。	将黄豆用水洗净后并充分浸泡，同洗净的米、小米、小麦仁和燕麦一起放入杯体中，加水至上水位和下水位之间。接通电源，选择五谷豆浆功能，待机器鸣音示意制作完毕，装杯，加入适量砂糖即可饮用。
黑米黄豆米浆	• 黑米50克，约1/2杯;黄豆30克，约1/2杯;黑芝麻，砂糖适量。	将黄豆用水洗净后并充分浸泡，同洗净的黑米和黑芝麻一起放入杯体中，加水至上水位和下水位之间。接通电源，选择五谷豆浆功能，待机器鸣音示意制作完毕，装杯，加入适量砂糖即可饮用。
红豆小米米浆	• 红豆50克，约1/2杯;小米35克，约2/5杯;砂糖适量。	将红豆与小米用水洗净后，放入杯体中，加水至上水位和下水位之间。接通电源，选择五谷豆浆功能，待机器鸣音示意制作完毕，装杯，加入适量砂糖即可饮用。
大米黄豆米浆	• 黄豆30克，约1/2杯;米50克，约1/2杯;砂糖适量。	将黄豆用水洗净后并充分浸泡，同洗净的米一起放入杯体中，加水至上水位和下水位之间。接通电源，选择五谷豆浆功能，待机器鸣音示意制作完毕，装杯，加入适量砂糖即可饮用。
南瓜黄豆豆浆	• 黄豆35克，约1/2杯;南瓜35克，约1/2杯。	将黄豆洗净，用水充分浸泡后，同去皮切丁（约1厘米大小块状）的南瓜一起放入杯体中，加水至上水位和下水位之间。接通电源，选择五谷豆浆功能，待机器鸣音示意制作完毕，过滤后即可饮用。
红薯黄豆豆浆	• 红薯40克，约1/2杯;黄豆35克，约1/2杯。	将黄豆洗净，用水充分浸泡后，同去皮切丁（约1厘米大小块状）的红薯一起放入杯体中，加水至上水位和下水位之间。接通电源，选择五谷豆浆功能，待机器鸣音示意制作完毕，过滤后即可饮用。
黑米黄豆核桃浆	• 黑米60克，约2/3杯，黄豆30克，约1/2杯，核桃肉5颗，砂糖适量。	将黑米与黄豆用水洗净后，同洗净掰碎的核桃肉一起放入杯体中，加水至上水位和下水位之间。接通电源，选择五谷豆浆功能，待机器鸣音示意制作完毕便倒入杯中，加入适量砂糖即可饮用。
绿豆薏仁糊	• 薏仁35克，约2/5杯，绿豆35克，约2/5杯;米20克，约1/5杯;燕麦10克，约1/5杯;砂糖适量。	将绿豆用水洗净后并充分浸泡，同洗净的大米，薏仁和燕麦一起放入杯体中，加水至上水位和下水位之间。接通电源，选择五谷豆浆功能，待机器鸣音示意制作完毕便倒入杯中，加入适量砂糖即可饮用。
核桃腰果糊	• 米、小米各 35 克，约2/5 杯；腰果、核桃肉各 5颗；去核红枣、桂圆各 5~10 颗；冰糖适量。	将米与小米用水洗净后，腰果、核桃肉洗净掰碎，同去核掰碎的红枣和桂圆一起放入杯体中，加水至上水位和下水位之间。接通电源，选择五谷豆浆功能，待机器鸣音示意制作完毕便倒入杯中，加入适量冰糖即可饮用。

## 故障分析及解决方法

如果本产品不能工作正常，请查询以下表格。如果问题仍未解决，则请联系您所在国家/地区的飞利浦客户服务中心。

故障	可能原因	解决方法
指示灯不亮。	耦合器未接通。 <p>食材放得太多。</p> <p>机头内进水或者指示灯损坏。</p>	重新放正机头。 <p>按规定量将食材平放在壶底。</p> <p>联系客户服务中心。</p>
指示灯亮，机器不工作。	未按启动键。 <p>工作过程中电源被切断。</p> <p>机器故障。</p>	按下启动键。 <p>须按正常工作步骤进行操作。</p> <p>联系客户服务中心。</p>
电机工作不停。	机器故障。	联系客户服务中心。
按键无反应。	机器故障。	联系客户服务中心。
豆子或米打不碎。	电压过低。 <p>加豆量太多。</p>	使用家用稳压器。 <p>按《使用方法》所示添加豆子和其他食材。</p>
	加水过少。	将水加至上水位和下水位之间。
	机器故障。	联系客户服务中心。
溢锅。	选错功能。 <p>豆浆太稀或豆加得太多。</p>	正确选择功能。 <p>按《使用方法》所示添加豆子和其他食材。</p>
	加水低于最低水位线或高于最高水位线。	将水加至上水位和下水位之间。
	机器故障。	联系客户服务中心。
	防溢电极未擦洗干净。	将防溢电极擦洗干净。
豆浆加工时间过长，其他正常。	电压过低。 <p>水温过低。</p>	使用家用稳压器。 <p>使用常温水。</p>
糊锅。	选错功能。 <p>杯体内部未清洗干净。</p> <p>加水太少。</p> <p>食材加得太多。</p>	正确选择功能。 <p>将杯体内部清洗干净。</p> <p>将水加至上水位和下水位之间。</p> <p>按《使用方法》所示添加豆子和其他食材。</p>

#### 营养米糊

食谱	配料	制作方法
全营养米糊	• 米35克，约1/2杯;小米15克，约1/5杯;黑芝麻10克；花生仁10颗；核桃肉 5 颗；去核红枣 5 颗。	将米与小米用水洗净后，核桃肉洗净掰碎，花生仁洗净，同去核掰碎的红枣一起放入杯体中，加水至上水位和下水位之间的中间水位。连接处电源后，选择营养米糊 功能。待机器鸣音示意制作完毕后便倒入杯中，加入适量冰糖即可饮用。
薏米百合米糊	• 薏米、米各 35 克，约 2/5 杯；鲜百合 20 克，冰糖适量。	将米与薏米用水洗净后，同洗净撕碎的鲜百合一起放入杯体中，加水至上水位和下水位之间。接通电源，选择营养米糊功能。待机器鸣音示意制作完毕后便倒入杯中，加入适量冰糖即可饮用。
山药红枣米糊	• 米 50 克，约 1/2 杯；山药 30 克，去核红枣5~10颗，冰糖适量。	将红枣去核掰碎与米用水洗净后，同去皮切丁（约1厘米大小块状）的山药一起放入杯体中，加水至上水位和下水位之间。接通电源，选择营养米糊功能。待机器鸣音示意制作完毕后便倒入杯中，加冰糖搅拌均匀即可饮用。
莲子花生米糊	• 大米 60 克，约 2/3 杯；花生仁 20 颗；莲子 10 颗；冰糖适量。	将大米与莲子用水洗净浸泡后，同花生仁一起放入机体中，加水至上水位和下水位之间。接通电源，选择营养米糊功能。待机器鸣音示意制作完毕后便倒入杯中，加入适量冰糖即可饮用。
红薯南瓜米糊	• 红薯 30 克，约 1/2 杯；南瓜 20 克，约 1/3 杯；米 35 克，约 1/3 杯；小米 35 克，约 1/3 杯。	将米与小米用水洗净后，同去皮切丁（约1厘米大小块状）的红薯和南瓜一起放入杯体中，加水至上水位和下水位之间。接通电源，选择营养米糊功能。待机器鸣音示意制作完毕后便倒入杯中，加入适量冰糖即可饮用。
杏仁米糊	• 杏仁40克;米50克,约 1/2 杯;冰糖适量。	先将略烘的杏仁分成1厘米大小后放入壶中，然后放入洗净的米。水加至上水位和下水位之间。接通电源，选择营养米糊功能。待机器鸣音示意制作完毕后便倒入碗中。加入适量的鲜奶和白糖即可饮用。

### 果蔬冷饮

食谱	配料	制作方法
香蕉奶昔	• 香蕉 400 克，牛奶 300 克。	将香蕉剥皮后切成约1厘米见方大小的块状，放入杯体中，加入牛奶，再加入纯净水至上水位和下水位之间。接通电源，选择 <b>果蔬冷饮</b> 功能，待机器鸣音示意制作完毕，装杯，即可饮用。
黄瓜汁	• 黄瓜一根，约 200 克。	将黄瓜洗净后切成约1厘米见方大小，放入杯体中，再加入纯净水至下水位。接通电源，选择 <b>果蔬冷饮</b> 功能，待机器鸣音示意制作完毕，装杯，即可饮用。

### 蔬菜浓汤

食谱	配料	制作方法
银耳莲子红枣汤	• 银耳两朵，约10 克； 莲子 35 克，约 1/2 杯； 红枣 30 克，约 1/2 杯。	将银耳用水洗净后并充分浸泡，同洗净的莲子和去核掰碎的红枣一起放入杯体中，加水至上水位和下水位之间。接通电源，选择 <b>蔬菜浓汤</b> 功能，待机器鸣音示意制作完毕便倒入杯中，加入适量冰糖即可饮用。

### 玉米汁 (仅限HD2073)

食谱	配料	制作方法
玉米汁	新鲜玉米粒 300~350 克，约 5~6 杯。	将新鲜玉米剥去叶子和根须后洗净，再掰下玉米粒。将玉米粒放入杯体中，加水至 上水位和下水位之间。接通电源，选择玉米汁功能，待机器鸣音示意制作完毕便倒入杯中，即可饮用。

故障	可能原因	解决方法
豆浆未煮熟，提前响起。	加水过多或其他食材加得太多。	• 按《使用方法》所示添加豆子和其他食材。 <p>• 将水加至上水位和下水位之间。</p>
	机器故障。 <p>海拔过高。</p>	联系客户服务中心。 <p>本产品仅适用于海拔2000 米以下的地区。</p>
一按任何键，豆浆机便自动搅打。	机器故障。	联系客户服务中心。

<b>PHILIPS</b>
产品 <span> </span> : 飞利浦豆浆机
型号 <span> </span> : HD2072
额定电压 <span> </span> : 220V~
额定频率 <span> </span> : 50Hz
电机功率 <span> </span> : 150 W
加热功率 <span> </span> : 900 W
容量 <span> </span> : 1000ml-1300ml
生产日期 <span> </span> : 请见产品底部
产地 <span> </span> : 中国
飞利浦（中国）投资有限公司 上海市天目西路218号1602-1605 全国顾客服务热线: 4008 800 008
本产品根据国标GB4706.1-2005, GB4706.19-2008, GB4706.30-2008造

<b>PHILIPS</b>
产品 <span> </span> : 飞利浦豆浆机
型号 <span> </span> : HD2073
额定电压 <span> </span> : 220V~
额定频率 <span> </span> : 50Hz
电机功率 <span> </span> : 150 W
加热功率 <span> </span> : 900 W
容量 <span> </span> : 1000ml-1300ml
生产日期 <span> </span> : 请见产品底部
产地 <span> </span> : 中国
飞利浦（中国）投资有限公司 上海市天目西路218号1602-1605 全国顾客服务热线: 4008 800 008
本产品根据国标GB4706.1-2005, GB4706.19-2008, GB4706.30-2008造