

**Saeco**

*GranBaristo*

21

Hrvatski

UPUTE ZA UPORABU

Tip HD8964

Pažljivo pročitajte prije nego započnete upotrebljavati aparat.



CR

21

CE

Registrirajte svoj proizvod i ostvarite pravo na podršku na stranici

[www.saeco.com/welcome](http://www.saeco.com/welcome)

Čestitamo vam na kupnji superautomatskog aparata za pripremanje kave Saeco GranBaristo!

Kako biste u potpunosti iskoristili sve prednosti korisničke podrške Saeco, registrirajte svoj proizvod na adresi **[www.saeco.com/welcome](http://www.saeco.com/welcome)**.

Ove upute za uporabu se odnose na model HD8964.

Aparat je namijenjen za pripremanje espresso kave od cjelovitih zrna kave i opremljen je vrčem za mlijeko za jednostavno i brzo pripremanje savršenog cappuccina ili latte macchiata. U ovom priručniku navedene su sve informacije potrebne za postavljanje aparata, njegovu uporabu i čišćenje te izvođenje postupka uklanjanja kamenca.

## SADRŽAJ

<b>VAŽNO</b> .....	<b>4</b>
Sigurnosne upute .....	4
Oprez .....	4
Upozorenja .....	6
Elektromagnetska polja .....	7
Zbrinjavanje.....	7
<b>POSTAVLJANJE</b> .....	<b>8</b>
Izgled proizvoda .....	8
Opći opis.....	9
<b>PRIPREMNE RADNJE</b> .....	<b>10</b>
Pakiranje aparata.....	10
Postavljanje aparata .....	10
Funkcija prezentacijskog načina rada.....	12
<b>PRVO POKRETANJE</b> .....	<b>13</b>
Odabiranje jezika.....	13
Izvođenje automatskog postupka ispiranja / čišćenja .....	14
Izvođenje postupka ručnog ispiranja .....	15
Mjerenje i programiranje tvrdoće vode.....	18
Postavljanje filtra za vodu "INTENZA+" .....	20
Zamjena filtra za vodu "INTENZA+" .....	24
<b>NAMJEŠTENJA</b> .....	<b>25</b>
Način ispuštanja kave .....	25
Omogućavanje novog načina ispuštanja.....	25
Onemogućavanje profila korisnika .....	26
Saeco Adapting System .....	28
Namještanje keramičkog mlinca za kavu .....	28
Odabiranje jačine arome.....	29
Namještanje ispusta .....	30
Namještanje količine kave u šalici .....	32
<b>ISPUŠTANJE KAVE</b> .....	<b>33</b>
Ispuštanje kave uz uporabu kave u zrnju .....	33
Ispuštanje kave uz uporabu prethodno samljevene kave .....	34
<b>VRČ ZA MLIJEKO</b> .....	<b>36</b>
Punjenje vrča za mlijeko .....	36
Umetanje vrča za mlijeko .....	37
Uklanjanje vrča za mlijeko .....	37

Pražnjenje vrča za mlijeko .....	38
<b>ISPUŠTANJE NAPITAKA S MLIJEKOM .....</b>	<b>39</b>
Izvođenje postupka SAMOČIŠĆENJA vrča .....	42
Namještanje vremena curenja napitka s mlijekom .....	43
<b>POSEBNI NAPITCI .....</b>	<b>45</b>
Vruća voda .....	45
Namještanje ispuštanja vruće vode .....	47
Ispuštanje drugih napitaka iz izbornika "Posebni napitci" .....	48
Namještanje ispuštanja količine drugih napitaka u šalicu iz izbornika "Posebni napitci" .....	49
<b>PROGRAMIRANJE NAPITAKA .....</b>	<b>50</b>
Aroma .....	51
Količina kave .....	51
Temperatura .....	51
Okus .....	52
Količina mlijeka .....	52
<b>PROGRAMIRANJE VRUĆE VODE .....</b>	<b>52</b>
Količina vode .....	53
<b>PONIŠTAVANJE PARAMETARA NAPITAKA .....</b>	<b>53</b>
<b>PROGRAMIRANJE APARATA .....</b>	<b>54</b>
Postavke vode .....	54
Postavke jezika .....	55
Postavke stanja pripravnosti .....	55
Zvuk tipki .....	56
Tvorničke postavke .....	56
<b>STATISTIKA .....</b>	<b>56</b>
<b>ODRŽAVANJE .....</b>	<b>57</b>
Uklanjanje kamenca .....	57
Izvođenje postupka čišćenja sklopa za ispuštanje .....	57
Postupak čišćenja vrča .....	58
<b>ČIŠĆENJE I ODRŽAVANJE .....</b>	<b>59</b>
Postupak dnevnog čišćenja aparata .....	59
Postupak dnevnog čišćenja spremnika vode .....	61
Postupak dnevnog čišćenja vrča za mlijeko .....	61
Postupak tjednog čišćenja vrča za mlijeko .....	64
Postupak tjednog čišćenja sklopa za ispuštanje .....	68
Postupak tjednog čišćenja spremnika kave u zrnju i plitice (ako je postavljena) .....	72
Postupak mjesečnog čišćenja vrča za mlijeko .....	73
Postupak mjesečnog podmazivanja sklopa za ispuštanje .....	77
Postupak mjesečnog čišćenja sklopa za ispuštanje uz uporabu tableta za odmaščivanje .....	78
<b>UKLANJANJE KAMENCA .....</b>	<b>81</b>
<b>SLUČAJNI PREKID IZVOĐENJA POSTUPKA UKLANJANJA KAMENCA .....</b>	<b>86</b>
<b>PORUKE NA ZASLONU .....</b>	<b>87</b>
<b>RJEŠAVANJE PROBLEMA .....</b>	<b>89</b>
<b>ŠTEDNJA ENERGIJE .....</b>	<b>92</b>
Stanje pripravnosti .....	92
<b>TEHNIČKE ZNAČAJKE .....</b>	<b>93</b>
<b>JAMSTVO I PODRŠKA .....</b>	<b>93</b>
Jamstvo .....	93
Podrška .....	93
<b>NARUČIVANJE PROIZVODA ZA ODRŽAVANJE .....</b>	<b>94</b>
<b>NAMJEŠTANJE NAPITAKA .....</b>	<b>96</b>

## VAŽNO

### Sigurnosne upute

---

Aparat je opremljen sigurnosnim uređajima. Obavezno pažljivo pročitajte i pridržavajte se sigurnosnih uputa koje su navedene u ovom priručniku za uporabu kako biste izbjegli nastanak slučajnih oštećenja predmeta i ozljeđivanja osoba uslijed pogrešnog rukovanja aparatom. Sačuvajte ovaj priručnik za buduću uporabu.



Izraz **OPREZ** i ovaj simbol upozoravaju korisnika na moguće opasne situacije koje mogu prouzrokovati nastanak teških ozljeda, opasnosti po život i / ili oštećenja aparata.



Izraz **UPOZORENJE** i ovaj simbol upozoravaju korisnika na opasne situacije koje mogu prouzrokovati nastanak lakših ozljeda i / ili oštećenja aparata.



Ovaj simbol upozorava na pažljivo čitanje priručnika prije izvođenja bilo koje radnje uporabe ili održavanja.

### Oprez

---

- Uključite aparat u odgovarajuću zidnu utičnicu čiji nazivni napon odgovara tehničkim podacima aparata.
- Uključite aparat u uzemljenu zidnu utičnicu.
- Kabel za napajanje ne smije visiti preko ruba stola ili radne površine ili dodirivati vruće površine.
- Ne uranjajte aparat, utikač ili kabel za napajanje u vodu jer se izlažete opasnosti od udara električne struje!
- Ne proljevajte tekućinu po priključku kabela za napajanje.

- Nikada ne usmjeravajte mlaz vruće vode prema dijelovima tijela jer se izlažete opasnosti od opekлина!
- Ne dodirujte vruće površine. Koristite ručke i drške.
- Isključite aparat pritiskom na glavni prekidač koji se nalazi na njegovom stražnjem dijelu i izvucite utikač iz strujne utičnice:
  - ako zamijetite pojavu nepravilnosti u radu,
  - ako se aparat neće koristiti duže vremensko razdoblje,
  - prije izvođenja postupka čišćenja aparata.
- Izvucite kabel za napajanjem povlačenjem utikača, a ne samog kabela za napajanje.
- Ne dodirujte utičnicu vlažnim rukama.
- Ne koristite aparat ako su utikač, kabel za napajanje ili sam aparat oštećeni.
- Ne obavljajte bilo kakve preinake na aparatu ili njegovom kabeu za napajanje. Philipsov ovlaštenu servisni centar treba izvršiti sve popravke kako bi se izbjeglo izlaganje bilo kakvoj opasnosti.
- Djeca mlađa od 8 godina starosti ne smiju upotrebljavati aparat.
- Djeca s navršениh 8 godina (i starija) smiju upotrebljavati aparat ako su prethodno upoznata s pravilnom uporabom aparata i mogućim opasnostima ili ako su pod nadzorom odrasle osobe.
- Djeca ne smiju izvoditi postupke čišćenja i održavanja osim ako imaju navršениh 8 godina ili više te ako su pod nadzorom odrasle osobe.
- Držite aparat i njegov kabel za napajanje izvan dosega djece koja nemaju navršениh 8 godina.
- Ovaj aparat smiju upotrebljavati osobe sa smanjenim fizičkim, mentalnim ili osjetilnim sposobnostima ili osobe

s nedovoljno iskustva i / ili znanja samo ako su prethodno upoznate s pravilnom uporabom aparata i mogućim opasnostima ili ako su pod nadzorom odrasle osobe.

- Nadzirite djecu kako biste spriječili da se igraju s aparatom.
- Nikada ne gurajte prste ili druge predmete u mlinac za kavu.

## Upozorenja

---

- Aparat je namijenjen samo za kućnu uporabu i nije prikladan za uporabu u prostorima kao što su menze ili kuhinje u trgovinama, uredi, tvornice i druge radne okoline.
- Uvijek postavite aparat na ravnu i stabilnu površinu.
- Ne postavljajte aparat na vruće površine, u blizini zagrijane pećnice, grijača i sličnih izvora topline.
- Uvijek puniti spremnik kave u zrnju isključivo prženom kavom u zrnju. Kava u prahu, topiva i sirova kava kao i neke druge tvari mogu oštetiti aparat ako se ubace u spremnik kave u zrnju.
- Pustite aparat da se ohladi prije nego što započnete s postavljanjem ili skidanjem bilo kojeg sastavnog dijela. Zagrijavajuće površine mogu zadržati preostalu toplinu nakon uporabe.
- Nikada ne ulijevajte u spremnik vode vruću ili kipuću vodu. Upotrebljavajte isključivo hladnu negaziranu vodu za piće.
- Za čišćenje nikada ne koristite abrazivna sredstva ili agresivne deterdžente. Upotrijebite mekanu krpu navlaženu vodom.
- Redovito izvodite uklanjanje kamenca. Ako ne obavite ovaj postupak, aparat više neće pravilno raditi. U tom slučaju, jamstvo ne pokriva popravak!

- Ne držite aparat na temperaturi ispod 0 °C. Preostala voda unutar sustava zagrijavanja može se zalediti i prouzrokovati oštećenje aparata.
- Ne ostavljajte vodu u spremniku ako se aparat neće koristiti tijekom dužeg vremenskog razdoblja. Voda se može onečistiti. Upotrebljavajte svježiu vodu prilikom svake uporabe aparata.

---

### **Elektromagnetska polja**

Ovaj aparat zadovoljava sve standardne i mjerodavne pravilnike o izloženosti elektromagnetskim poljima.

---

### **Zbrinjavanje**



Ovaj simbol na proizvodu označava da proizvod podliježe direktivi Europske unije br. 2012 / 19 / EZ. Raspitajte se o načinima sakupljanja električne i elektroničke opreme. Pridržavajte se lokalnih pravila i nikada ne odlažite proizvod s uobičajenim kućanskim otpadom. Pravilnim odlaganjem starih proizvoda doprinosite zaštiti okoliša i osoba od mogućih negativnih posljedica.

**POSTAVLJANJE**

**Izgled proizvoda**

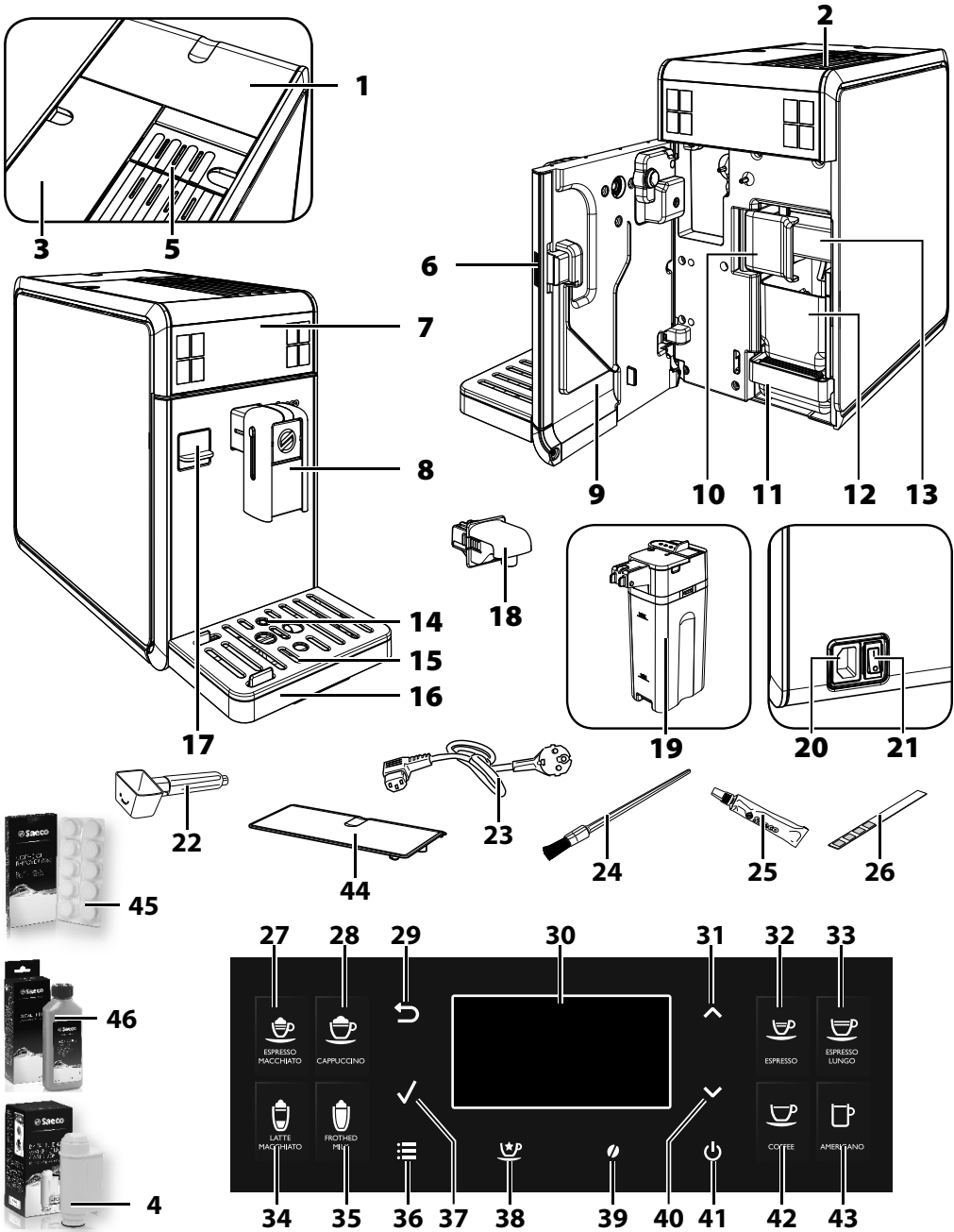



**Opći opis**

1. Poklopac spremnika i poklopac spremnika kave u zrnju
2. Ploča za zagrijavanje šalice
3. Spremnik vode + poklopac
4. Filtar za vodu INTENZA+ (dodatno)
5. Odjeljak za prethodno samljevenu kavu
6. Tipka servisnih vratašaca
7. Upravljačka ploča
8. Uklonjivi ispušt kave
9. Servisna vratašca
10. Ručka za zaprječivanje / uklanjanje sklopa za ispuštanje
11. Kadica za sakupljanje kapi (unutarnja)
12. Ladica za sakupljanje taloga
13. Sklop za ispuštanje
14. Pokazatelj napunjenosti kadice za sakupljanje kapi
15. Rešetka za odlaganje šalice
16. Kadica za sakupljanje kapi (vanjska)
17. Zaštitni poklopac (dodatno)
18. Ispust vode (na izvlačenje)
19. Vrč za mlijeko
20. Utikač kabela za napajanje
21. Glavni prekidač
22. Mjerica prethodno samljevene kave / ključ za namještanje mljevenja.
23. Kabel za napajanje
24. Kist za čišćenje (dodatno)
25. Mast za podmazivanje sklopa za ispuštanje (dodatno)
26. Provjera tvrdoće vode
27. Tipka za espresso macchiato
28. Tipka za Cappuccino
29. Tipka "ESC"
30. Zaslon LCD
31. Tipka "GORE"
32. Tipka za espresso kavu
33. Tipka za produženu espresso kavu
34. Tipka za latte macchiato
35. Tipka za vruće mlijeko
36. Tipka "IZBORNIK"
37. Tipka "POTVRDA"
38. Tipka "Posebni napitci"
39. Tipka "Aroma" - prethodno samljevena kava
40. Tipka "DOLJE"
41. Tipka za prijelaz u stanje pripravnosti
42. Tipka za kavu
43. Tipka za američku kavu
44. Zaštitni poklopac (dodatno)
45. Tablete za odmaščivanje (dodatno)
46. Otopina za uklanjanje kamenca (dodatno)

## PRIPREMNE RADNJE

### Pakiranje aparata

Izvorno pakiranje osmišljeno je i proizvedeno kako bi se zaštitio aparat tijekom prenošenja. Preporučujemo vam sačuvajte ga' za buduću uporabu kada aparat budete prenosili.

### Postavljanje aparata

**1** Izvadite kadicu za sakupljanje kapi s rešetkom i vrčem iz pakiranja.

**2** Izvadite aparat iz pakiranja.

**3** Kako biste omogućili neometani rad aparata i njegovu jednostavnu uporabu, preporučujemo vam da:

- odaberete sigurnu i vodoravnu površinu na koju ćete postaviti aparat, gdje ga nitko ne može prevrnuti ili se ozlijediti,
- odaberete dovoljno osvijetljeno i čisto mjesto s lako dostupnom utičnicom,
- postavite aparat poštujući pritom najmanju udaljenost od zidne površine kako je prikazano na slici.

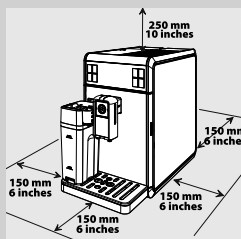

**4** Umetnite u aparat do kraja kadicu za sakupljanje kapi (vanjska) s rešetkom. Provjerite je li pravilno umetnuta; zvuk "KLIK" će se začuti kada se kadića zakvači.

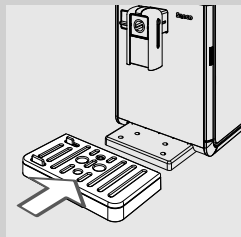

#### Napomena:

Kadića za sakupljanje kapi služi za sakupljanje vode koja izlazi iz ispusta tijekom izvođenja postupaka ispiranja / samočišćenja i kave koja može iscuriti tijekom pripremanja napitaka. Ispraznite i operite kadicu za sakupljanje kapi svaki dan i svaki puta kada se izdigne pokazatelj napunjenosti kadiće za sakupljanje kapi.

#### Upozorenje:

**NE izvlačite kadicu za sakupljanje kapi odmah nakon što uključite aparat. Pričekajte nekoliko minuta dok se ne dovrši izvođenje postupka ispiranja / samočišćenja.**

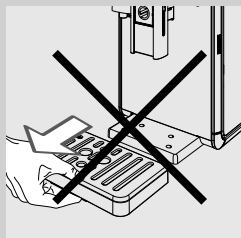

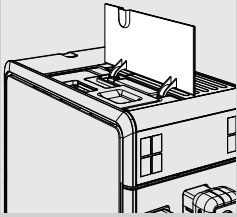

**5** Podignite lijevi vanjski poklopac.

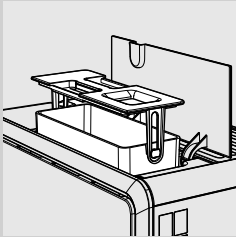

**6** Izvucite spremnik vode pomoću ručke ugrađene na unutarnji poklopac.

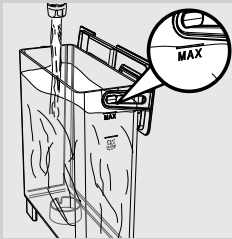

**7** Isperite spremnik svježom vodom.

**8** Napunite spremnik svježom pitkom vodom do razine MAX i ponovno ga umetnite u aparat. Provjerite je li umetnut do kraja.

**!** **Upozorenje:**

**Ne ulijevajte u spremnik vode vruću, kipuću ili gaziranu vodu ili druge tekućine koje bi mogle oštetiti spremnik i aparat.**

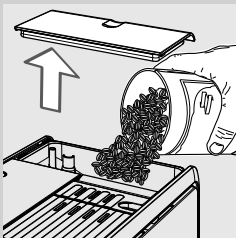

**9** Skinite poklopac sa spremnika kave u zrnju. Usipajte polagano kavu u zrnju.

**☰** **Napomena:**

Spremnik kave u zrnju je opremljen pliticom koja vibrira tijekom mljevenja i dovodi zrna u unutrašnjost mlinca za kavu.

**!** **Upozorenje:**

**Uvijek punite spremnik isključivo kavom u zrnju. Kava u prahu, topiva i karamelizirana kao i neke druge tvari mogu oštetiti aparat ako se ubace u spremnik kave u zrnju.**

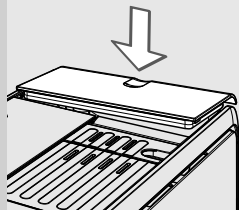

**10** Vratite poklopac na spremnik kave u zrnu.

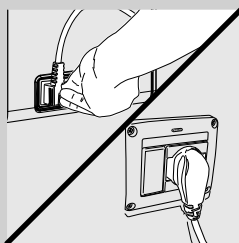

**11** Umetnite utikač u utičnicu koja se nalazi na stražnjoj strani aparata.

**12** Umetnite utikač s druge strane kabela za napajanje u zidnu utičnicu odgovarajućeg napona.

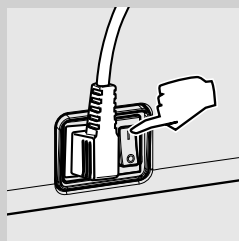

**13** Prebacite glavni prekidač, koji se nalazi na stražnjoj strani, u položaj "I" kako biste uključili aparat.

### Funkcija prezentacijskog načina rada

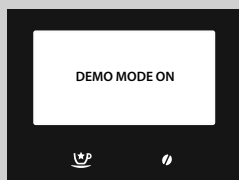

Aparat se isporučuje s prezentacijskim programom načina rada. Ako tipku "☺" držite pritisnutom više od osam sekundi, aparat prelazi u prezentacijski način rada. Izvucite kabel za napajanje iz utičnice i ponovno upalite aparat kako biste izašli iz prezentacijskog načina rada.

## PRVO POKRETANJE

Prije prvog pokretanja aparata napravite sljedeće:

- 1) odaberite jezik,
- 2) pustite aparat da izvede postupak automatskog ispiranja / čišćenja,
- 3) izvedite postupak ručnog ispiranja.

### Odabiranje jezika

Pri prvom pokretanju morate odabrati jezik.

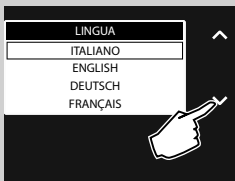

- 1 Prikazuje se zaslon koji je prikazan sa strane. Odaberite željeni jezik pritiskom tipke za pomicanje "▼" ili "▲".

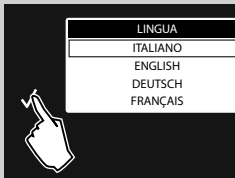

- 2 Pritisnite tipku "✓" kako biste potvrdili odabir.

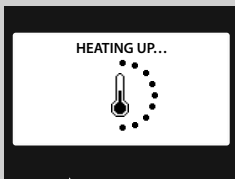

- 3 Aparat je u fazi zagrijavanja.

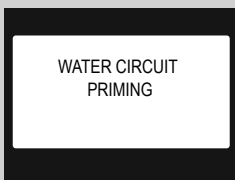

- 4 Nakon što se zagrijavanje završi, aparat automatski izvodi punjenje sustava vode.

### Izvođenje automatskog postupka ispiranja / čišćenja

Nakon dovršetka postupka zagrijavanja, aparat izvodi automatski postupak ispiranja / samočišćenja unutarnjih sustava svježom vodom. Izvođenje postupka traje kraće od jedne minute.

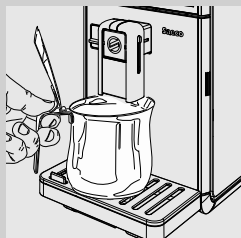

- 1 Postavite posudu ispod ispusta kave kako biste sakupili malu količinu vode koja istječe.

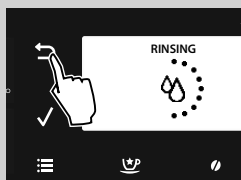

- 2 Prikazuje se zaslon koji je prikazan sa strane. Pričekajte da se izvođenje postupka dovrši automatski.



#### Napomena:

Pritisnite tipku "↶" ako želite zaustaviti ispuštanje.

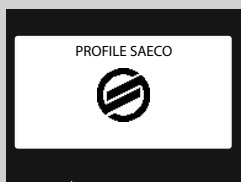

- 3 Na zaslonu aparata prikazuje se zaslon prikazan sa strane nakon završetka prethodno opisanih radnji. Sada možete pokrenuti izvođenje postupka ručnog ispiranja.

## Izvođenje postupka ručnog ispiranja

Prilikom prve uporabe aparata potrebno je pokrenuti izvođenje postupka ispiranja.

Tijekom ovog postupka obavlja se izvođenje postupka ispuštanja kave i svježa voda istječe kroz ispust. Izvođenje postupka traje nekoliko minuta.

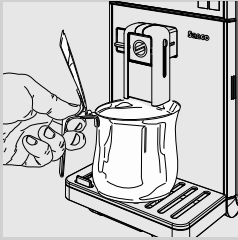

- 1 Postavite posudu ispod ispusta kave.

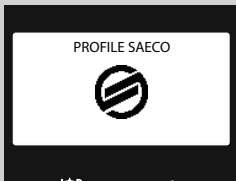

- 2 Provjerite prikazuje li se na zaslonu aparata zaslon prikazan sa strane.



- 3 Pritisnite tipku "☪" kako biste pristupili izborniku radi odabira arome.

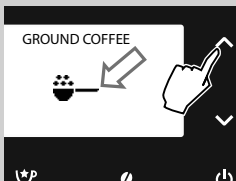

- 4 Kako biste odabrali funkciju ispuštanja prethodno samljevene kave, pritišćite tipke za pomicanje "▼" ili "▲" sve dok se ne prikaže ikona "☪".



### Napomena:

ne stavljajte prethodno samljevenu kavu u odjeljak.

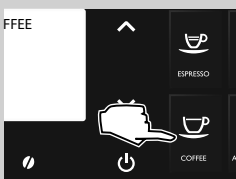

- 5 Pritisnite tipku "☪".



- 6** Aparat zahtijeva potvrdu usipanja kave u prahu nakon što odaberete napitak. Pritisnite tipku "✓". Aparat započinje ispuštati vodu iz ispusta kave. Ispraznite posudu nakon što se ispuštanje završi.

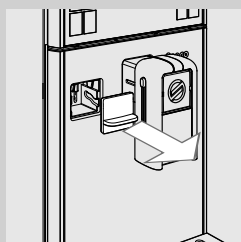

- 7** Uklonite zaštitni poklopac (ako postoji).



**Napomena:**  
spremite pažljivo poklopac.

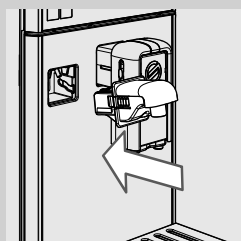

- 8** Nagnite lagano ispušt vode i umetnite ga u vodilice aparata do kraja. Pritisnite i zakrenite ispušt vode prema dolje dok se ne zakvači na aparat kako je prikazano na slici.

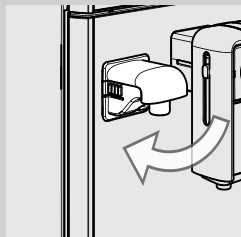

- 9** Postavite praznu posudu ispod ispusta vruće vode.

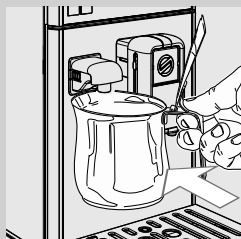

- 10** Pritisnite tipku "☺".







**11** Pritisnite tipku "✓".

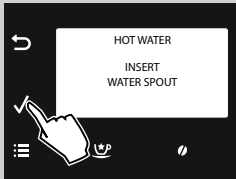

**12** Pritisnite tipku "✓". Nakon završetka faze zagrijavanja, aparat započinje ispuštati vodu.

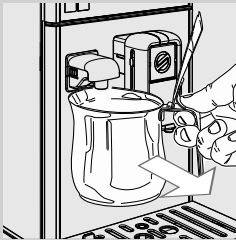

**13** Uklonite i ispraznite posudu nakon što se završi ispuštanje vode.

**14** Ponovite radnje od 10. do 13. točke sve dok se voda iz spremnika u potpunosti ne isprazni, a zatim prijedite na točku 15.

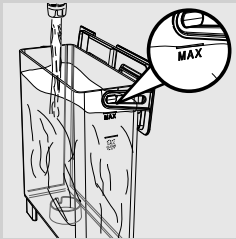

**15** Po završetku ponovno napunite spremnik vode do razine MAX. Aparat je spreman za ispuštanje kave. Prikazuje se simbol koji je prikazan sa strane.



**Napomena:**

Ako niste upotrebljavali aparat dva ili više tjedna, izvođenje automatskog postupka ispiranja / samočišćenja se obavlja prilikom njegovog uključivanja. Nakon toga, pokrenite izvođenje postupka ručnog ispiranja kako je prethodno opisano.

Izvođenje automatskog postupka ispiranja / samočišćenja se obavlja kada se aparat nalazi u stanju pripravnosti ili kada je isključen dulje od 15 minuta. Nakon završetka izvođenja postupka možete ispuštati napitke.

## Mjerenje i programiranje tvrdoće vode

Iznimno je važno obavljati mjerenje tvrdoće vode kako biste odredili raspored uklanjanja kamenca i pravilno postavili filtar za vodu "INTENZA+" (više pojedinosti o filtru za vodu pronađite u sljedećem poglavlju).

Prilikom mjerenja tvrdoće vode, pridržavajte se sljedećih uputa:

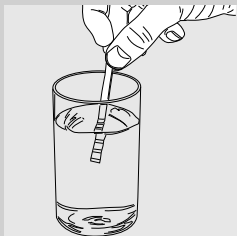

- 1 Uronite trakicu za provjeru tvrdoće vode u vodu i držite je uronjenom 1 sekundu kako biste provjerili tvrdoću vode (trakice se isporučuju s aparatom).



### Napomena:

trakica za provjeru je namijenjena jednokratnoj uporabi.

- 2 Pričekajte jednu minutu.

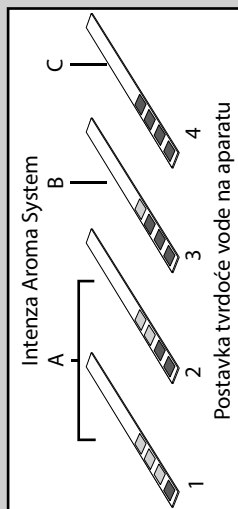

- 3 Provjerite koliko je kvadratića pocrvenjelo, a nakon toga pogledajte tablicu koja se nalazi sa strane.



### Napomena:

Brojevi na trakici za provjeru označavaju postavke za namještanje tvrdoće vode.

Točnije rečeno:

- 1 = 1 (iznimno mekana voda)
- 2 = 2 (mekana voda)
- 3 = 3 (tvrda voda)
- 4 = 4 (iznimno tvrda voda)

Slova odgovaraju oznakama koje se nalaze na dnu filtra za vodu "INTENZA+" (pogledajte sljedeće poglavlje).

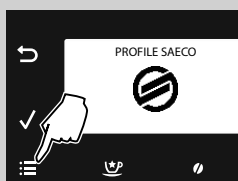

- 4 Pritisnite tipku "☰" kako biste pristupili glavnom izborniku aparata.

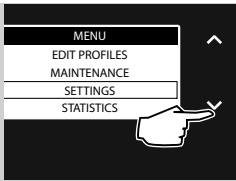

5 Pritisnite tipku "✓" kako biste odabrali "SETTINGS".

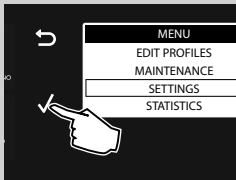

6 Pritisnite "✓" kako biste potvrdili.

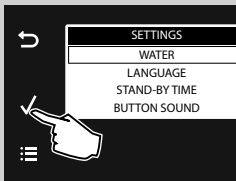

7 Pritisnite "✓" kako biste potvrdili odabir "WATER".

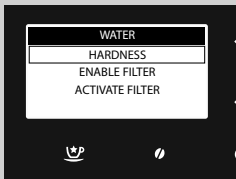

8 Pritisnite "✓" kako biste potvrdili odabir "HARDNESS".

 **Napomena:**

Aparat se isporučuje sa standardnom postavkom tvrdoće vode koja odgovara većini vrsta vode.



9 Pritisnite tipku "✓" kako biste povećali vrijednosti ili tipku "∧" kako biste je smanjili.

10 Pritisnite tipku "✓" kako biste potvrdili postavku.

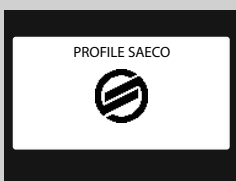

11 Pritisnite tipku "☰" kako biste izašli iz izbornika programiranja. Aparat je sada spreman za ispuštanje.

### Postavljanje filtra za vodu "INTENZA+"



Preporučuje se postavljanje filtra za vodu "INTENZA+" koji sprječava nastajanje kamenca unutar aparata i poboljšava okus vaše kave.

Voda je najznačajnija sastavnica u postupku ispuštanja vode zbog čega je važno profesionalno je pročišćavati. Filtrar za vodu "INTENZA+" može spriječiti stvaranje mineralnih naslaga te poboljšati kvalitetu vode.

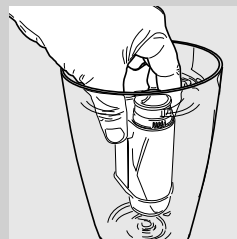

- 1 Izvadite filtar za vodu "INTENZA+" iz pakiranja, okomito ga uronite u hladnu vodu (s otvorom prema gore) i zatim pažljivo pritisnite njegove bočne strane kako biste izbacili iz filtra mjehuriće zraka.

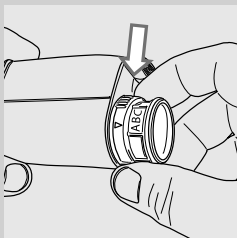

- 2 Namjestite filtar za vodu "INTENZA+" prema rezultatima provjere tvrdoće vode (pogledajte prethodno poglavlje) i njegovim značajkama:  
 A = mekana voda – odgovara broju 1 ili 2 na trakici za provjeru  
 B = tvrda voda (standardno) – odgovara broju 3 na trakici za provjeru  
 C = vrlo tvrda voda – odgovara broju 4 na trakici za provjeru

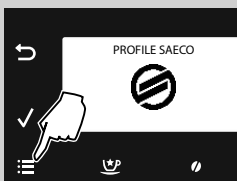

- 3 Pritisnite tipku "☰" kako biste pristupili glavnom izborniku aparata.

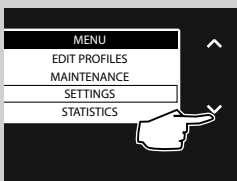

- 4 Pritisnite tipku "✓" kako biste odabrali "SETTINGS".

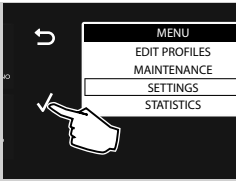

5 Pritisnite "✓" kako biste potvrdili.

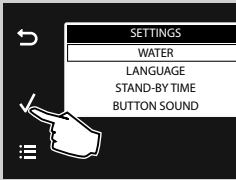

6 Pritisnite "✓" kako biste potvrdili odabir "WATER".

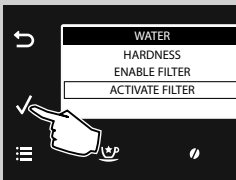

7 Pritisnite tipku "✓" kako biste odabrali "ACTIVATE FILTER".

8 Pritisnite "✓" kako biste potvrdili.

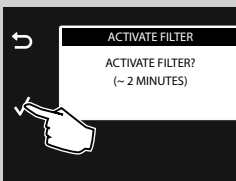

9 Pritisnite "✓" kako biste potvrdili.



**Napomena:**

Pritisnite tipku "↶" kako biste izašli iz postavljanja u pokret.

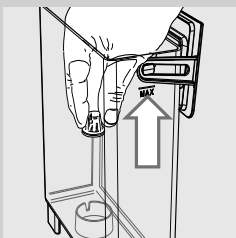

10 Uklonite mali bijeli filter koji se nalazi u spremniku vode i pohranite ga na suho mjesto.

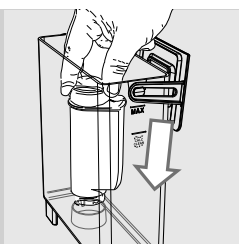

**11** Umetnite filtar za vodu "INTENZA+" u prazan spremnik vode. Gurnite ga do najnižeg mogućeg položaja.

**12** Napunite spremnik svježom vodom do razine MAX i ponovno ga umetnite u aparat.



**13** Pritisnite "✓" kako biste potvrdili.

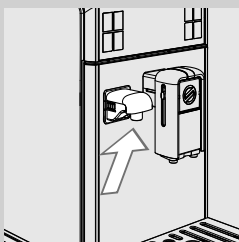

**14** Provjerite je li ispušt vode pravilno postavljen.

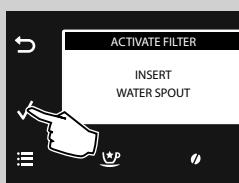

**15** Pritisnite "✓" kako biste potvrdili.

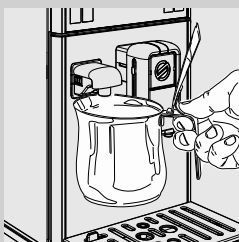

**16** Umetnite posudu ispod ispusta vruće vode.

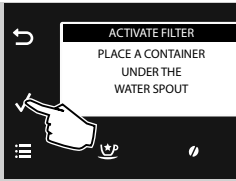

**17** Pritisnite "✓" kako biste potvrdili.

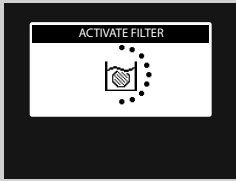

**18** Aparat započinje ispuštati vodu. Prikazuje se zaslon koji je prikazan sa strane.

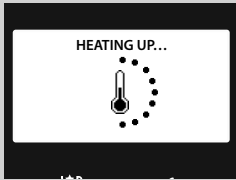

**19** Aparat se započinje zagrijavati.

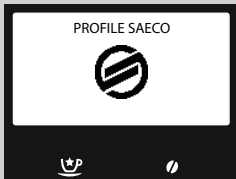

**20** Uklonite i ispraznite posudu nakon završetka ispuštanja. Aparat je sada spreman za ispuštanje.

Aparat je programiran da upozori korisnika kada je potrebno zamijeniti filter za vodu "INTENZA+".

### Zamjena filtra za vodu "INTENZA+"

Simbol prikazan sa strane se prikazuje kada je potrebno zamijeniti filter za vodu "INTENZA+".

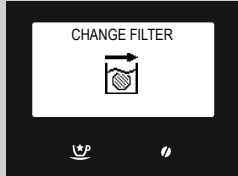

- 1 Izvedite zamjenu filtra kako je opisano u prethodnom poglavlju.
- 2 Aparat je programiran za uporabu novog filtra.

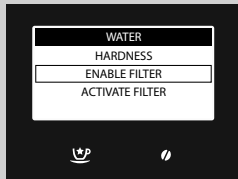

#### Napomena:

ako je filter već postavljen, a želite ga ukloniti da ga pritom ne zamijenite, odaberite mogućnost "**ENABLE FILTER**" i postavite je na OFF.

Ako filter za vodu "INTENZA+" nije postavljen, umetnite u spremnik mali bijeli filter koji ste prethodno uklonili.



#### Napomena:

Jedanput ili više puta pritisnite tipku "☰" kako biste izašli.



## NAMJEŠTENJA

Na aparatu možete namjestiti nekoliko postavki kako biste ispuštali najbolju moguću kavu.

### Način ispuštanja kave

Aparat omogućava zadovoljavanje pojedinih ukusa svakog korisnika uz mogućnost postavljanja do najviše 6 različitih načina ispuštanja.

Aparat se isporučuje s 3 prethodno postavljena načina ispuštanja koji su prilagođeni različitim tipovima kave koji se mogu naći na tržištu. Prethodno postavljeni načini ispuštanja su označeni ikonom koja je prikazana na lijevoj strani.

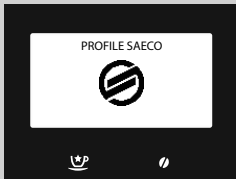

Možete omogućiti još 3 načina ispuštanja koji se mogu u cijelosti prilagoditi. Svaki korisnik može odabrati svoju ikonu tijekom postupka programiranja kako bi se omogućila jednostavna uporaba funkcije.

### Omožćavanje novog načina ispuštanja



**1** Pritisnite tipku "☰" kako biste pristupili glavnom izborniku aparata.

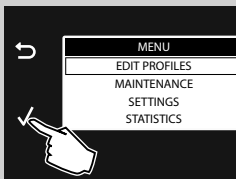

**2** Pritisnite "✓" kako biste potvrdili.

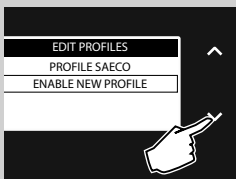

**3** Ako je potrebno, pritisnite tipku "✓" kako biste odabrali "ENABLE NEW PROFILE".



4 Pritisnite "✓" kako biste potvrdili.

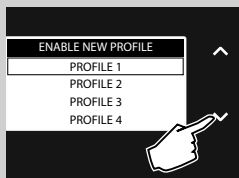

5 Pritisnite tipku "▼" ili tipku "▲" kako biste odabrali željeni način ispuštanja kojem će se dodijeliti posebna ikona.



#### Napomena:

Kada je neki način ispuštanja već omogućen, ne prikazuje se u dostupnim mogućnostima.

6 Pritisnite "✓" kako biste potvrdili.



7 Sada napitke možete prilagođavati (pogledajte poglavlje "**Programiranje napitaka**").

## Onemogućavanje profila korisnika

Možete onemogućiti već omogućeni profil korisnika, ali ne i unaprijed postavljeni profili.



#### Napomena:

U tom slučaju, sve pripadajuće postavke se zadržavaju u memoriji, ali se ne prikazuju, dok je ikona ponovno dostupna u mogućnostima za omogućavanje. Pogledajte odjeljak "**Omogućavanje novog načina ispuštanja**" kako biste ponovno omogućili željeni profil.

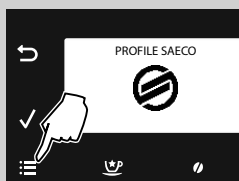

1 Pritisnite tipku "☰" kako biste pristupili glavnom izborniku aparata.



2 Pritisnite "✓" kako biste potvrdili.

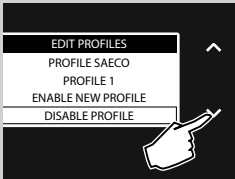

3 Pritisnite tipku "✓" kako biste odabrali "DISABLE PROFILE".

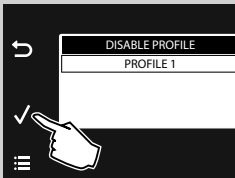

4 Pritisnite tipku "✓" kako biste odabrali profila koji želite izbrisati. Pritisnite tipku "✓" kako biste potvrdili odabir. Sada je profil onemogućen.



**Napomena:**

Na zaslonu sa strane može se prikazati onoliko profila koliko ih je prethodno omogućeno. Samo odabrani profil će biti onemogućen.

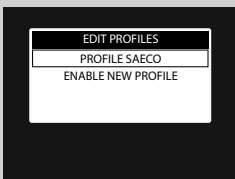

5 Prikazuje se zaslon koji je prikazan sa strane.

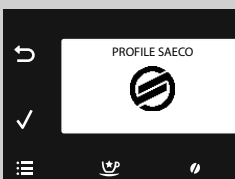

6 Pritisnite tipku "☰" kako biste izašli iz izbornika programiranja. Aparat je sada spreman za ispuštanje.

### Saeco Adapting System

Kava je prirodni proizvod čije se značajke mogu razlikovati ovisno o porijeklu, mješavini načinu prženja. Aparat je opremljen sustavom automatskog prilagođavanja koji omogućava uporabu svih vrsta kave u zrnju koje postoje na tržištu, osim karameliziranih ili aromatiziranih kava.

Aparat se prilagođava automatski nakon ispuštanja nekoliko kava kako bi se optimizirala ekstrakcija kave.

### Namještanje keramičkog mlinca za kavu

Keramički mlinci za kavu uvijek jamče savršeni stupanj mljevenja i specifičnu veličinu zrna za svaki napitak od kave.

Ova tehnologija omogućava očuvanje arome u potpunosti i jamči izvorni talijanski okus u svakoj šalici.



#### **Oprez:**

**Keramički mlinac za kavu je opremljen pomičnim dijelovima koji mogu biti opasni. Stoga je zabranjeno gurati prste ili druge predmete u njegovu unutrašnjost. Namjestite keramički mlinac za kavu isključivo pomoću ključa za namještanje mljevenja.**

Keramički mlinac se može namještanje kako bi se mljevenje kave prilagodilo vašem osobnom ukusu.

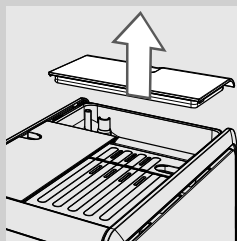

- 1** Uklonite poklopac sa spremnika kave u zrnju.

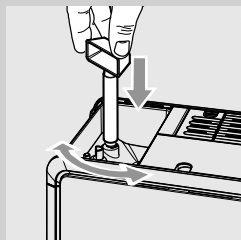

- 2** Pritisnite i **samo za jedan stupanj odjednom** okrećite ručicu za namještanje mljevenja, koja se nalazi ispod spremnika kave u zrnju. Upotrebljavajte ključ za namještanje mlinca za kavu koji se isporučuje s aparatom. Razlika u okusu se osjeti nakon pripremljene 2 do 3 šalice kave.



#### **Oprez:**

**Ne okrećite mlinac za kavu za više od jednog stupnja odjednom kako biste izbjegnuli nastanak oštećenja na aparatu.**

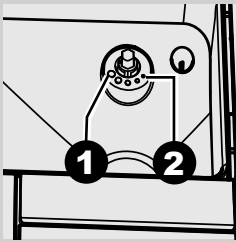

- 3** Oznake unutar odjeljka spremnika kave označavaju postavku stupnja mljevenja. Možete odabrati između 5 različitih stupnjeva mljevenja: od položaja 1 za grubo mljevenje i blaži okus, do položaja 2 za fino mljevenje i jači okus.

Ako namjestite keramički mlinac za kavu na stupanj finijeg mljevenja, okus kave će biti jači. Kako biste dobili kavu s blažim okusom, postavite keramički mlinac za kavu na stupanj grubljeg mljevenja.

### Odabiranje jačine arome

Aparat omogućava namještanje odgovarajuće količine samljevene kave za svaki pojedini napitak. Standardno namještanje za svaki proizvod možete programirati putem "EDIT PROFILES" (pogledajte poglavlje "Programiranje napitaka", mogućnost "STRENGTH").

- 1** Kako biste privremeno izmijenili količinu samljevene kave, pritisnite tipku "●" na upravljačkoj ploči.



#### Napomena:

izvršite odabir jačine arome prije nego što odaberete kavu.

- 2** Pritisćite tipku za pomicanje "∨" ili "∧" dok se ne prikaže željena aroma. Zatim odaberite napitak.



- = iznimno blaga aroma  
 ●●●●●●● = blaga aroma  
 ●●●●●● = normalna aroma  
 ●●●●● = jaka aroma  
 ●●●● = iznimno jaka aroma  
 ●●● = izrazito jaka aroma  
 ● = samljevena kava



#### Napomena:

Ova funkcija je uključena tijekom 30 sekundi nakon čega aparat poništava odabir i vraća se u prethodno stanje.



#### Napomena:

Odabir arome nije moguć za posebne napitke "Energetska kava", "Jaka espresso kava" i "Blaga espresso kava".

### Namještanje ispusta

Ispust kave se može namještatati po visini kako bi se bolje prilagodio dimenzijama šalice koje želite koristiti.

Kako biste ga namjestili, ručno podignite ili spustite ispust kave prstima kako je prikazano na slici.

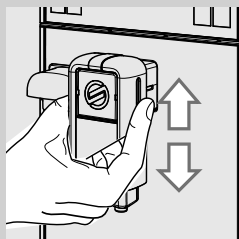

#### Napomena:

kada uklonite ispust radi uporabe velikih posuda ili radi njegovog čišćenja, obratite pažnju na stranu na koju se umeće tijekom postavljanja. Ako se trokut sa strane vidi, ispust je pogrešno postavljen.

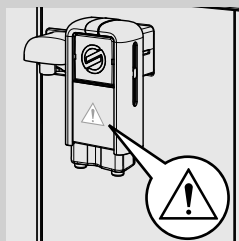

Preporučeni položaji su sljedeći:  
Prilikom uporabe malih šalina.

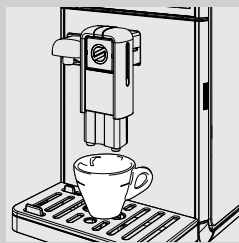

Prilikom uporabe velikih šalina.



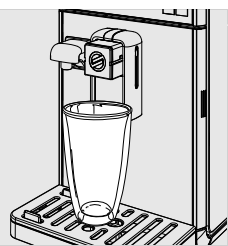

Prilikom uporabe čaša za latte macchiato.



**Napomena:**

možete pomaknuti ispušt prema aparatu.

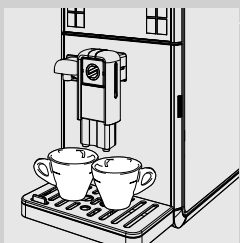

Ispod ispusta kave možete postaviti dvije šalice kako biste istovremeno ispuštali dvije kave.

## Namještanje količine kave u šalici

Aparat omogućava namještanje količine ispuštene kave ili mlijeka sukladno vašem ukusu i dimenzijama velikih šalica / malih šalica.

Svakim pritiskom tipke za espresso kavu "☕", Café Crème "☕", kavu "☕" i američku kavu "☕", aparat ispušta programiranu količinu proizvoda. Svaka tipka obavlja jednu vrstu ispuštanja i one su međusobno neovisne.

Sljedeći postupak prikazuje način programiranja tipke za espresso kavu "☕".

- 1 Postavite malu šalicu ispod ispusta kave.

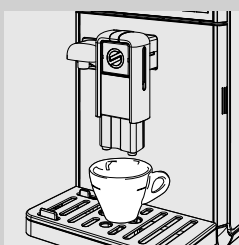

- 2 Držite pritisnutom tipku za espresso kava "☕" dok se ne prikaže ikona "MEMO", a zatim pustite tipku. Aparat obavlja programiranje. Aparat započinje ispuštati kavu.

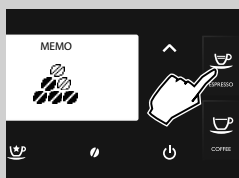

- 3 Pritisnite tipku za espresso kavu "☕" čim se postigne željena količina kave.

U tom je trenutku tipka za espresso kavu "☕" je programirana; svakim sljedećim pritiskom tipke, aparat ispušta istu količinu espresso kave koju ste programirali.

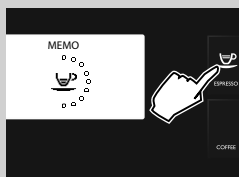

### Napomena:

pridržavajte se istog postupka za programiranje tipki za Café Crème "☕", kavu "☕" i američku kavu "☕".

Ponovno pritisnite tipku odabrane kave kako biste prekinuli ispuštanje kada se postigne željena količina.

Vrijeme curenja napitka također možete namještanje i putem "EDIT PROFILLES" (pogledajte poglavlje "Programiranje napitaka", mogućnost "COFFEE AMOUNT").



## ISPUŠTANJE KAVE

Prije nego što započnete ispuštati kavu, provjerite prikazuju li se kakva upozorenja na zaslonu i jesu li spremnik vode i spremnik kave u zrnju napunjeni.

### Ispuštanje kave uz uporabu kave u zrnju

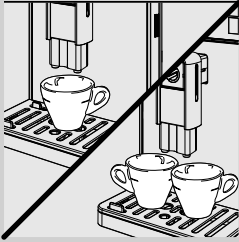

- 1 Postavite 1 ili 2 male šalice ispod ispusta kave.



- 2 Pritisnite tipku "☕" za jednu espresso kavu, tipku "☕" za jednu Café Crème, tipku "☕" za jednu kavu ili tipku "☕" za jednu američku kavu.



- 3 Pritisnite samo jedanput željenu tipku kako biste ispuštali 1 kavu. Prikazuje se zaslon koji je prikazan sa strane.

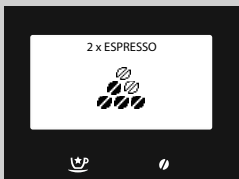

- 4 Pritisnite dva puta uzastopno željenu tipku kako biste ispuštali 2 kave. Prikazuje se zaslon koji je prikazan sa strane.

#### **Napomena:**

u ovom načinu rada aparat automatski melje i dozira odgovarajuću količinu kave.

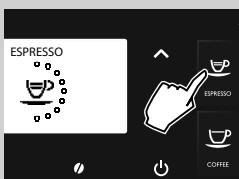

- 5 Kava započinje curiti iz ispusta nakon dovršetka izvođenja postupka predubrivanja.
- 6 Ispuštanje kave automatski se prekida kad se postigne namještena razina, ali ga možete prekinuti i ranije ponovnim pritiskom na istu tipku koju ste pritisnuli za pokretanje ispuštanja.

### Ispuštanje kave uz uporabu prethodno samljevane kave

Ova funkcija omogućava uporabu prethodno samljevane kave i kave bez kofeina. Uporabom funkcije prethodno samljevane kave možete istodobno ispustiti samo jednu kavu.

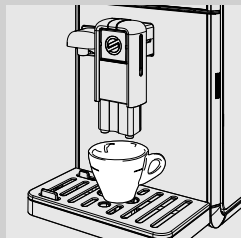

- 1 Postavite malu šalicu ispod ispusta kave.



- 2 Pritisnite tipku "☉" kako biste pristupili izborniku radi odabira arome.



- 3 Kako biste odabrali funkciju ispuštanja prethodno samljevane kave, pritisnite tipke za pomicanje "∨" ili "∧" sve dok se ne prikaže ikona "☉".

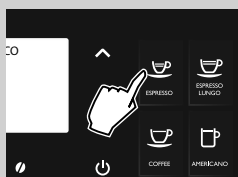

- 4 Pritisnite tipku "☉" za jednu espresso kavu, tipku "☉" za jednu Café Crème ili tipku "☉" za jednu kavu.

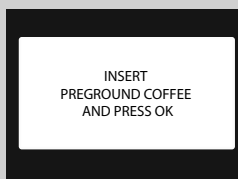

- 5 Aparat zahtijeva potvrdu usipanja kave u prahu nakon što odaberete napitak.

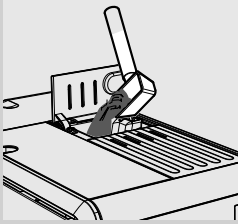

**6** Otvorite poklopac odjeljka za prethodno samljevenu kavu.

**7** Uspite u odjeljak jednu mjericu prethodno samljevene kave. Upotrebjavajte isključivo mjericu isporučenu uz aparat, a nakon toga zatvorite poklopac odjeljka za prethodno samljevenu kavu.



**Oprez:**

**u odjeljak za prethodno samljevenu kavu usipajte samo prethodno samljevenu kavu. Ubacivanje ostalih stvari i predmeta može prouzrokovati ozbiljna oštećenja aparata. Jamstvo ne pokriva ovu vrstu popravka.**

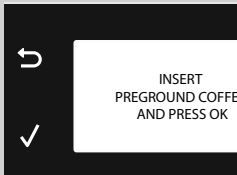

**8** Pritisnite tipku "✓". Kava počinje curiti iz ispusta nakon dovršetka izvođenja postupka predubrizgavanja.



**9** Ispuštanje kave se automatski prekida kad se postigne namještena razina, ali ga možete prekinuti i ranije ponovnim pritiskom tipke odabranog napitka.

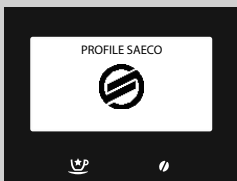

Po završetku ispuštanja, aparat se vraća na glavni izbornik.

Kako biste ispuštali još kava uz uporabu prethodno samljevene kave, ponovite prethodno opisane radnje.



**Napomena:**

Aparat ispušta samo vodu ako ne dodate potrebnu količinu kave u odjeljak za prethodno samljevenu kavu.

Ako je doza prevelika ili su dodane 2 ili više mjerica kave, aparat ispušta višak prethodno samljevene kave u ladicu za sakupljanje taloga. Ne možete memorirati vrijeme ispuštanja kada upotrebljavate prethodno samljevenu kavu.



**Napomena:**

Ova funkcija je uključena tijekom 30 sekundi nakon čega aparat poništava odabir i vraća se u prethodno stanje.

## VRČ ZA MLIJEKO

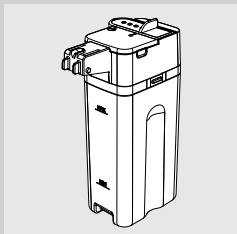

U ovom poglavlju je objašnjen način uporabe vrč za mlijeko prilikom pripreme napitaka na bazi mlijeka.



### Napomena:

Prije uporabe vrča za mlijeko temeljito ga očistite kako je opisano u poglavlju "Čišćenje i održavanje".

Preporučujemo vam da vrč napunite hladnim mlijekom (približno 5 °C).



### Oprez:

**upotrebljavajte isključivo vrč za mlijeko za pripremanje napitaka ili s vodom za njegovo čišćenje.**

## Punjenje vrča za mlijeko

Prije ili tijekom uporabe možete napuniti vrč za mlijeko.

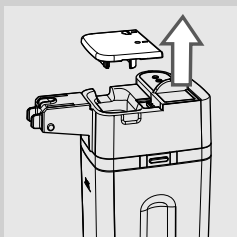

- 1 Podignite poklopac vrča kako je prikazano na slici.

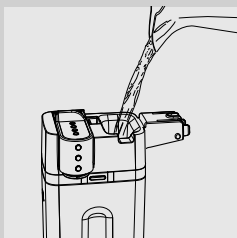

- 2 Ulijte mlijeko u vrč: razina mlijeka mora biti između oznaka za najmanju (MIN) i najvišu (MAX) razinu koje su označene na vrču. Vratite poklopac vrča.

- 3 Vrč za mlijeko je spreman za uporabu.

### Umetanje vrča za mlijeko

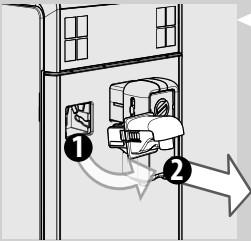

- 1** Ako je ugrađen ispušt vode, uklonite ga kako je prikazano na slici:
  - Pritisnite dvije bočne tipke kako biste otkočili ispušt i lagano ga podignite;
  - Povucite ispušt vruće vode kako biste ga uklonili.

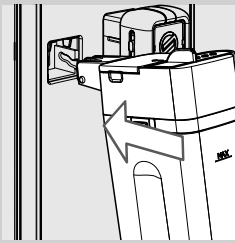

- 2** Nagnite lagano vrč za mlijeko. Umetnite ga u potpunosti u vodilice aparata.

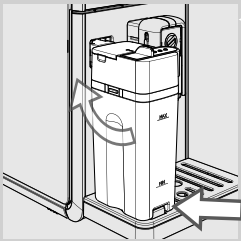

- 3** Pritisnite i zakrenite vrč prema dolje dok se ne zakvači na kadicu za skupljanje kapi. Ne gurajte vrč na silu.

### Uklanjanje vrča za mlijeko

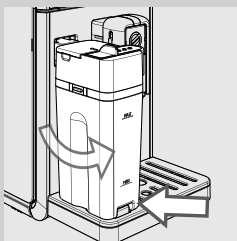

- 1** Okrećite vrč prema gore sve dok se ne odvoji od osovinice smještene na kadicu za sakupljanje kapi. Zatim ga uklonite.

## Pražnjenje vrča za mlijeko

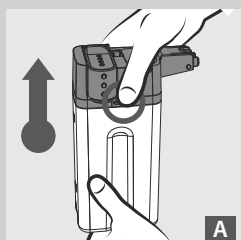

A

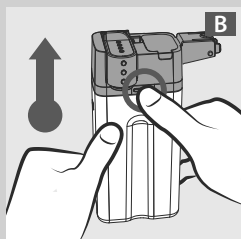

B

- 1 Pritisnite jednu od tipki za otpuštanje kako biste uklonili gornji dio vrča kako je prikazano na slikama (A ili B).

- 2 Podignite gornji dio vrča. Ispraznite vrč za mlijeko i očistite ga na odgovarajući način.

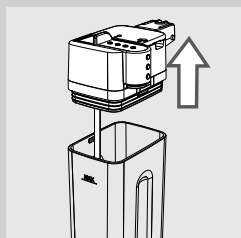

### Napomena:

nakon svake uporabe očistite vrč za mlijeko kako je opisano u poglavlju "Čišćenje i održavanje".

## ISPUŠTANJE NAPITAKA S MLIJEKOM

**Oprez:**

**Opasnost od opekлина! Na početku ispuštanja može doći do kratkog prskanja mlijeka i pare. Pričekajte da se postupak završi prije nego što uklonite vrč za mlijeko.**

Na upravljačkoj ploči nalaze se tipke za automatsko pripremanje espresso macchiata "☕", cappuccina "☕", latte macchiata "☕" i vrućeg mlijeka "☕".

Navodimo primjer kako ispustiti jedan cappuccino "☕".

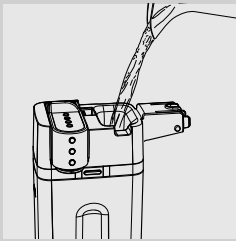
**1**

Napunite vrč mlijekom. Razina mlijeka mora biti između oznaka za najmanju (MIN) i najvišu (MAX) razinu koje su označene na vrču. Vratite poklopac vrča.

**Napomena:**

Upotrebljavajte hladno mlijeko (~ 5 °C / 41 °F) sa sadržajem masnoće od najmanje 3 % kako biste pripremili savršeni cappuccino. Možete upotrebljavati i punomasno mlijeko kao i obrano mlijeko prema osobnom ukusu.

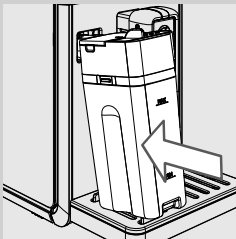
**2**

Umetnite vrč u aparat.

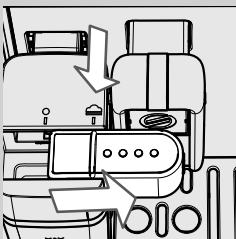
**3**

Izvučite ispust vrča udesno sve do simbola "☕". Provjerite je li drška ispusta savršeno poravnata sa simbolom "☕".

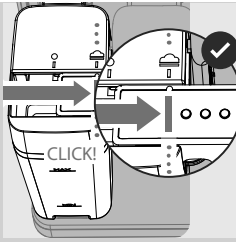

**4** Kada ispust vrča ulegne u pravilan položaj, začuje se KLIK!

**Napomena:**

Ako ispust vrča ne izvučete do kraja, može doći do ispuštanja pare i nepravilnog emulzioniranja mlijeka.

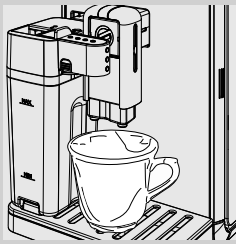

**5** Postavite šalicu ispod ispusta vrča.



**6** Pritisnite tipku cappuccino "☕" kako biste pokrenuli ispuštanje.

**Napomena:**

Napomena: Prilikom ispuštanja napitaka s mlijekom, pritiskom tipke ESC "↶" izvođenje postupka ispuštanja se prekida.

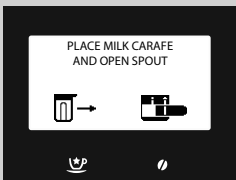

**7** Aparat pamti da je potrebno umetnuti vrč i izvući ispust vrča.



**8** Aparat melje prethodno programiranu količinu kave.





- 9 Budući da aparat treba određeno vrijeme da se predzagrije, u ovoj fazi se na zaslonu prikazuje ovaj simbol koji je prikazan sa strane.

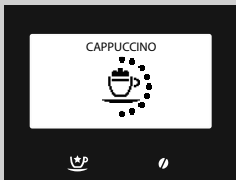

- 10 Aparat započinje ispuštati mlijeko. Ponovno pritisnite tipku odabranog napitka kako biste prekinuli ispuštanje koje će se zaustaviti nakon nekoliko sekundi.

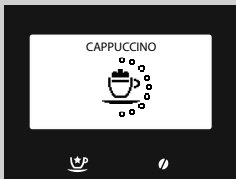

- 11 Nakon završetka ispuštanja emulzioniranog mlijeka, aparat ispušta kavu. Ponovno pritisnite tipku odabranog napitka kako biste prekinuli ispuštanje.



**Napomena:**

Nakon što završite s uporabom vrča za mlijeko, izvedite čišćenje kako je opisano u poglavlju "Čišćenje i održavanje".



**Napomena:**

Kako biste pripremili espresso macchiato "☕", latte macchiato "☕" ili vruće mlijeko "☕" pratite prikazane upute i pritisnite tipku željenog proizvoda kad dođete do točke 5.

### Izvođenje postupka SAMOČIŠĆENJA vrča

Nakon završetka pripremanja jednog ili više proizvoda s mlijekom, aparat omogućava izvođenje jednog brzog čišćenja kanala vrča.



- 1 Sljedeći zaslon se prikazuje tijekom 20 sekundi. Pritisnite tipku "✓" kako biste pokrenuli izvođenje postupka.



#### Napomena:

ako želite pripremiti još jedan napitak s mlijekom ili ako ne želite izvesti postupak ispiranja, pritisnite tipku "↶".

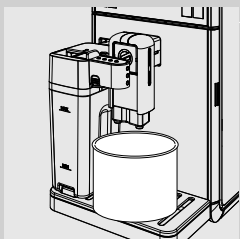

- 2 Izvucite ispušt vrča udesno sve do simbola "☄". Postavite neku posudu ispod ispusta vrča.

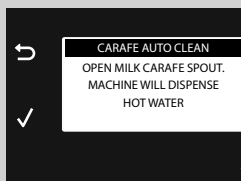

- 3 Pritisnite tipku "✓".



- 4 Na zaslonu se prikazuje izvođenje postupka. Kada se završi izvođenje postupka, pomaknite ispušt vrča sve do simbola "●" kako biste ga zatvorili i ispraznili posudu.



## Namještanje vremena curenja napitka s mlijekom

Svakim pritiskom tipke za espresso macchiato "☕", cappuccino "☕<sup>m</sup>", latte macchiato "☕<sup>l</sup>" i vruće mlijeko "☕<sup>h</sup>", aparat ispušta prethodno određenu količinu odabranog napitka u šalicu.

Aparat omogućava namještanje količine svakog napitka prema vašem ukusu i dimenzijama šalice.

Navodimo primjer kako programirati cappuccino "☕<sup>m</sup>".

**1** Napunite vrč mlijekom i postavite ga u aparat.

**2** Izvucite ispušt vrča udesno sve do simbola "☕". Postavite šalicu ispod ispusta vrča.

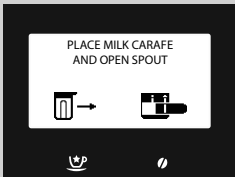
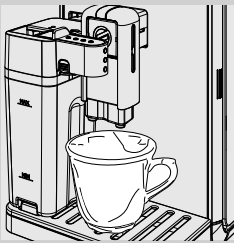

**3** Držite pritisnutom tipku za cappuccino "☕<sup>m</sup>" sve dok se ne prikaže zaslon koji je prikazan sa strane, a zatim pustite tipku. Aparat pamti da je potrebno umetnuti vrč i izvuci ispušt vrča. Aparat je u fazi programiranja.

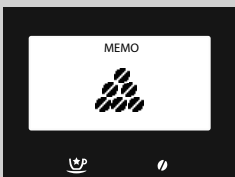

**4** Aparat melje prethodno programiranu količinu kave.

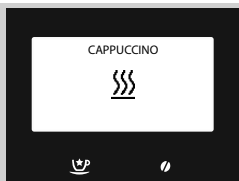

- 5 Budući da aparat treba određeno vrijeme da se predzagrije, tijekom postupka predzagrijavanja na zaslonu se prikazuje ovaj simbol koji je prikazan sa strane.

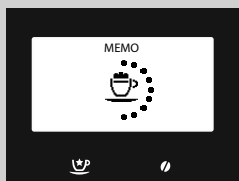

- 6 Kad se na zaslonu prikaže simbol koji je prikazan sa strane, započinje ispuštanje emulzioniranog mlijeka u šalicu. Jednom kada se postigne željena količina emulzioniranog mlijeka, ponovno pritisnite tipku odabranog napitka kako bi se ispuštanje prekinulo nakon nekoliko sekundi.



**Napomena:**

Ako se ispušta vruće mlijeko "☺" namještanje se završava s točkom šest.

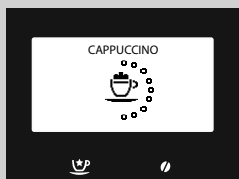

- 7 Nakon što završi ispuštanje emulzioniranog mlijeka, aparat ispušta kavu. Jednom kada se postigne željena količina, ponovno pritisnite tipku odabranog napitka.

Tipka za cappuccino "☺" je programirana. Pri svakom sljedećem pritisku, aparat ispušta istu količinu cappuccina koju ste upravo programirali.



**Napomena:**

Kako biste izveli programiranje espresso macchiata "☺", latte macchiata "☺" ili vrućeg mlijeka "☺", pratite prikazane upute i pritisnite tipku željenog proizvoda kad dođete do točke 3.

## POSEBNI NAPITCI

Aparat je namijenjen za ispuštanje i drugih proizvoda koji nisu ranije opisani. Kako biste ih ispuštali, pridržavajte se sljedećih uputa:



- 1 Pritisnite tipku "☼P" kako biste pristupili izborniku "SPECIAL BEVERAGES".

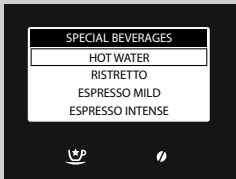

- 2 Odaberite napitak pritiskom tipke "▼" ili tipke "▲". Zatim pritisnite tipku "✓" kako biste pokrenuli pripremanje.

- 3 Kako biste prekinuli pripremanje napitka, ponovno pritisnite tipku za posebne napitke "☼P" ili tipku "↶".



### Napomena:

ako tipku za posebni napitak "☼P" pritisnete, a da pritom ne odaberete napitak, aparat se vraća na glavni izbornik nakon 3 minute.

Uporabom funkcije posebnih napitaka možete istodobno ispuštati samo jedan napitak. Ponovite postupak kako biste ispustili više napitaka.

## Vruća voda



### Oprez:

**Opasnost od opekline! Na početku ispuštanja može doći do kratkog prskanja vruće vode i pare. Pričekajte da se postupak završi prije nego što uklonite ispuštenu vodu.**

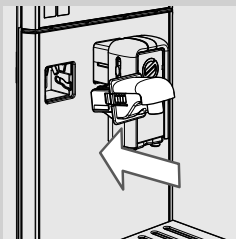

- 1 Uklonite vrč za mlijeko, ako je umetnut. Nagnite lagano ispuštenu vodu i umetnite ga u vodilicu aparata do kraja.

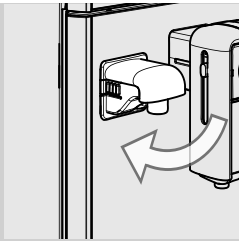

**2** Pritisnite i zakrenite ispušt vode prema dolje dok se ne zakvači na aparat kako je prikazano na slici.

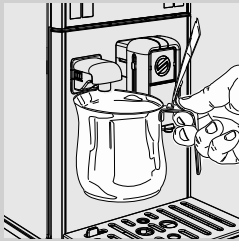

**3** Umetnite posudu ispod ispusta vruće vode.

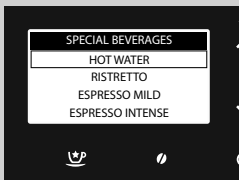

**4** Pritisnite tipku "☺" kako biste pristupili izborniku "SPECIAL BEVERAGES".

**5** Pritisnite tipku "✓" kako biste pokrenuli pripremanje.

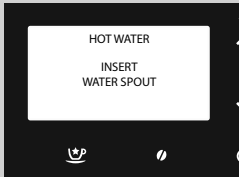

**6** Prikazuje se simbol koji je prikazan sa strane. Aparat zahtjeva ugradnju ispusta vode. Provjerite je li ispušt vode pravilno postavljen. Pritisnite "✓" kako biste potvrdili odabir. Aparat započinje ispuštati vruću vodu.

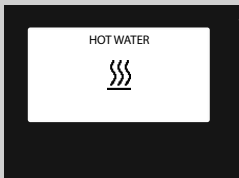

**7** Budući da aparat treba određeno vrijeme da se predzagrije, tijekom postupka predzagrijavanja na zaslonu se prikazuje ovaj simbol koji je prikazan sa strane.

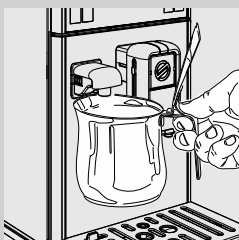

**8** Ispustite željenu količinu vruće vode. Pritisnite tipku "↪" kako biste prekinuli ispuštanje vruće vode.

## Namještanje ispuštanja vruće vode



### Oprez:

**Opasnost od opekлина! Na početku ispuštanja može doći do kratkog prskanja vruće vode i pare. Pričekajte da se postupak završi prije nego što uklonite ispuštivač vode.**

**1** Provjerite je li aparat spreman za ispuštanje vruće vode.



**2** Pritisnite tipku "☺" kako biste pristupili izborniku "SPECIAL BEVERAGES".

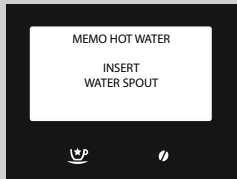

**3** Držite pritisnutom tipku "☑" sve dok se ne prikaže zaslon koji je prikazan sa strane, a zatim pustite tipku.

**4** Pritisnite "☑" kako biste potvrdili. Aparat započinje ispuštati vruću vodu.

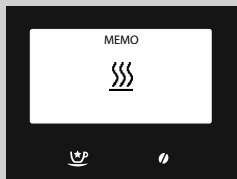

**5** Budući da aparat treba određeno vrijeme da se predzagrije, tijekom postupka predzagrijavanja na zaslonu se prikazuje ovaj simbol koji je prikazan sa strane.

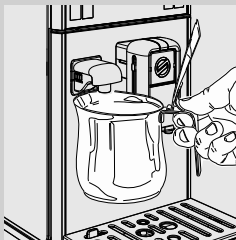

**6** Ispustite željenu količinu vruće vode.

Pritisnite ponovno tipku za posebne napitke "☺" kako biste prekinuli ispuštanje.

Količina vode koja će se ispuštiti je programirana. Pri svakom sljedećem odabiru, aparat ispušta istu količinu vruće vode koju ste upravo programirali.

### Ispuštanje drugih napitaka izbornika "Posebni napitci"

Izbornik omogućava ispuštanje drugih napitaka prema osobnom ukusu.

Navodimo primjer kako ispustiti jednu jaku kavu.



#### Napomena:

Kako biste ispustili druge napitke iz izbornika, izvedite isti postupak. Samo kada se ispušta "Kava s mlijekom" aparat se treba pripremiti kao i za pripremu cappuccina.

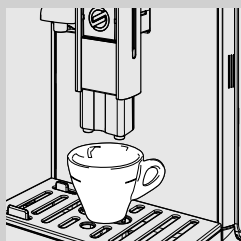

- 1 Postavite 1 malu šalicu ispod ispusta kave.



- 2 Pritisnite tipku "☺" kako biste pristupili izborniku "SPECIAL BEVERAGES".
- 3 Odaberite napitak pritiskanjem tipke "✓" sve do stavke "RISTRETTO".
- 4 Pritisnite tipku "✓" kako biste pokrenuli pripremanje.
- 5 Ispuštanje kave prekida se automatski kad se postigne namještena razina, ali ga možete prekinuti i ranije ponovnim pritiskom tipke "Posebni napitci" "☺".



## Namještanje ispuštanja količine drugih napitaka u šalicu iz izbornika "Posebni napitci"

Ovaj postupak omogućava namještanje ispuštanja količine drugih napitaka u šalicu drugih napitaka iz izbornika prema vašem osobnom ukusu.

Navodimo primjer kako ispuštiti jednu jaku kavu.



### Napomena:

Kako biste ispuštili druge napitke iz izbornika, izvedite isti postupak. Samo kada se ispušta "Kava s mlijekom" aparat se treba pripremiti kao i za pripremu cappuccina.

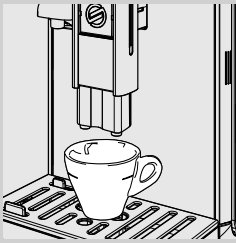

- 1 Postavite 1 malu šalicu ispod ispusta kave.



- 2 Pritisnite tipku "☺" kako biste pristupili izborniku "SPECIAL BEVERAGES".

- 3 Odaberite napitak pritiskanjem tipke "✓" sve do stavke "RISTRETTO".

- 4 Držite pritisnutom tipku "✓" sve dok se ne prikaže natpis "MEMO", a zatim pustite tipku. Aparat obavlja programiranje. Aparat započinje ispuštati kavu.

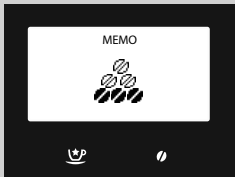

- 5 Pritisnite tipku "☺" čim se postigne željena količina kave.

Napitak je programiran te pri svakom sljedećem odabiru aparat ispušta istu količinu koja je programirana.



### Napomena:

Samo kada se ispušta proizvod "Kava s mlijekom" morate odvojeno programirati količinu mlijeka i kave kako je prikazano u programiranju cappuccina.

## PROGRAMIRANJE NAPITAKA

Aparat omogućava prilagođavanje svakog napitka prema osobnom ukusu i pohranjivanje postavki u osobnom profilu.

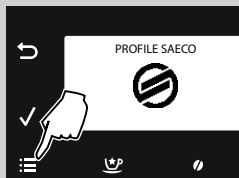

1 Pritisnite tipku "☰" kako biste pristupili glavnom izborniku aparata.

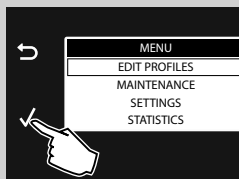

2 Pritisnite "✓" kako biste potvrdili.

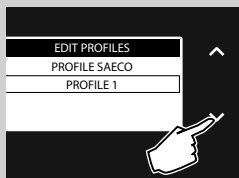

3 Pritisnite tipku "✓" kako biste odabrali omogućeni profil u kojem želite programirati napitak.

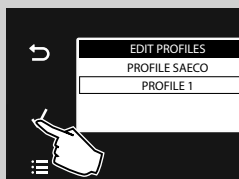

4 Pritisnite "✓" kako biste potvrdili.



### Napomena:

u tom slučaju prikazuju se, kao primjer, parametri za ispuštanje cappuccina koji se mogu prilagođavati. Izvedite isti postupak kako biste namjestili i druge napitke. U napitcima samo s kavom neće biti dostupni parametri za mlijeko.

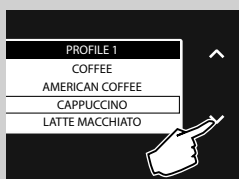

5 Pritisnite tipku "✓" kako biste odabrali "CAPPUCCINO".

6 Pritisnite "✓" kako biste potvrdili.

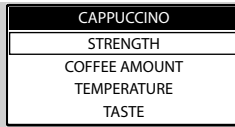

Prikazuju se parametri koji se mogu prilagođavati.  
 Pritisnite tipke za pomicanje "▼" ili "▲" kako biste ih odabrali.  
 Pritisnite tipku "↵" kako biste pristupili.  
 Pritisnite tipku "⏪" kako biste se vratili na prethodni zaslon.  
 Pritisnite tipku "⏩" kako biste se vratili na početni zaslon.

### Aroma



Ova postavka namješta količinu kave koju je potrebno samljati.

- = iznimno blaga aroma
- = blaga aroma
- = normalna aroma
- = jaka aroma
- = iznimno jaka aroma
- = izrazito jaka aroma
- ☕ = samljevena kava

Pritisnite tipke za pomicanje "▼" ili "▲" kako biste odabrali i pritisnite tipku "✓" kako biste potvrdili.

### Količina kave



Pritiskanjem tipki za pomicanje "▼" ili "▲" namjestite vrijednost koju možete očitati na traci prikazanoj na zaslonu i odaberite količinu vode koja će se upotrijebiti za ispuštanje kave.  
 Pritisnite "✓" kako biste potvrdili namještanje.

### Temperatura

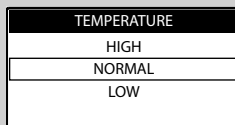

Ova postavka omogućava namještanje temperature kave.

- LOW** : niska temperatura.
- NORMAL** : srednja temperatura.
- HIGH** : visoka temperatura.

Pritisnite tipke za pomicanje "▼" ili "▲" kako biste odabrali i pritisnite tipku "✓" kako biste potvrdili.



### Okus

Ova postavka omogućava izvođenje funkcije predubrizgavanja. Tijekom predubrizgavanja kava se lagano vlaži kako bi se aroma u cijelosti zadržala.

**DELICATE:** funkcija predubrizgavanja se ne izvodi.

**BALANCED :** funkcija predubrizgavanja je uključena.

**FULL BODY:** funkcija predubrizgavanja traje dulje kako bi se pojačao okus kave.

Pritišćite tipke za pomicanje "▼" ili "▲" kako biste odabrali i pritisnite tipku "✓" kako biste potvrdili.



### Količina mlijeka

Pritiskom tipki za pomicanje "▼" ili "▲" namjestite vrijednost koju možete očitati na zaslonu i odaberite količinu mlijeka koja će se upotrijebiti za pripremanje odabranoga napitka. Pritisnite "✓" kako biste potvrdili namještanje.



#### Napomena:

Mogućnosti za upravljanje mlijekom prikazuju se samo za napitke na bazi mlijeka.

## PROGRAMIRANJE VRUĆE VODE

Sljedeći postupak opisuje način programiranja vruće vode.



**1** Pritisnite tipku "▼" kako biste odabrali "HOT WATER".



**2** Pritisnite "✓" kako biste potvrdili.

### Količina vode

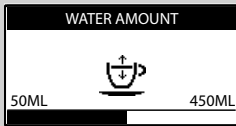

Pritiskanje tipki za pomicanje "▼" ili "▲" namjestite vrijednost koju možete očitati na traci prikazanoj na zaslonu i odaberite količinu vode koja će se ispustiti.

Pritisnite "✓" kako biste potvrdili namještanje.

### PONIŠTAVANJE PARAMETARA NAPITAKA

Za svaki profil možete vratiti tvorničke postavke za sve napitke.

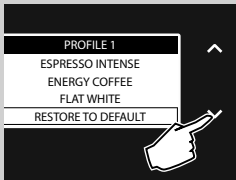

**1** Pritisnite tipku "▼" kako biste odabrali "RESTORE TO DEFAULT".

**2** Pritisnite dvaput "✓" kako biste potvrdili. Svi parametri se vraćaju na tvorničke vrijednosti.



#### Napomena:

Ova naredba poništava sve korisnički prilagođene postavke koje je programirao korisnik.



Za svaki napitak možete vratiti tvorničke postavke za sve parametre.

**1** Nakon odabira željenog napitka, pritisnite tipku "▼" kako biste odabrali "RESTORE TO DEFAULT".

**2** Pritisnite dvaput "✓" kako biste potvrdili. Svi parametri se vraćaju na tvorničke vrijednosti.



#### Napomena:

Ova naredba poništava sve korisnički prilagođene postavke koje je za odabrani napitak programirao korisnik.

## PROGRAMIRANJE APARATA

Aparat omogućava prilagođavanje postavki rada. Postavke se primjenjuju na sve korisničke profile.

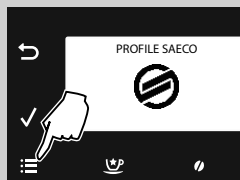

1 Pritisnite tipku "☰" kako biste pristupili glavnom izborniku aparata.

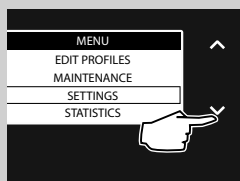

2 Pritisnite tipku "▼" kako biste odabrali "SETTINGS".

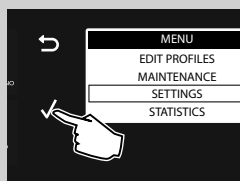

3 Pritisnite "✓" kako biste potvrdili.

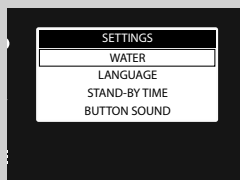

U nastavku su navedeni parametri koji se mogu namještati. Pritišćite tipke za pomicanje "▼" ili "▲" kako biste ih odabrali. Pritisnite tipku "✓" kako biste pristupili. Pritisnite tipku "↶" kako biste se vratili na prethodni zaslom. Pritisnite tipku "☰" kako biste se vratili na početni zaslom.

## Postavke vode

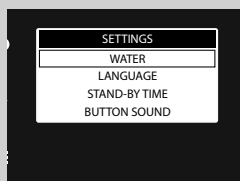

**WATER SETTINGS** omogućava namještanje parametara koji se odnose na vodu za pripremanje dobre kave.

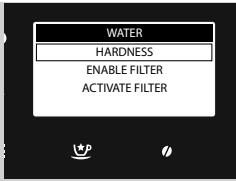

Pod stavkom **HARDNESS** možete programirati stupanj tvrdoće vode. Pogledajte poglavlje "Mjerenje i programiranje tvrdoće vode" kako biste se upoznali s postupkom mjerenja tvrdoće vode.

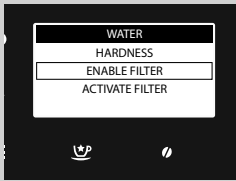

Pod stavkom **ENABLE FILTER** aparat upozorava korisnika kada je potrebno zamijeniti filter za vodu.

**OFF:** Filter i prikazivanje obavijest su onemogućeni. (**Zadana postavka**) Postavljanjem vrijednosti na OFF onemogućuje se filter i prikazivanje obavijesti kada je potrebno obaviti njegovu zamjenu.

**ON:** Filter i prikazivanje obavijest su omogućeni (ova obavijest se namješta automatski pri postavljanju u pokret filtra).

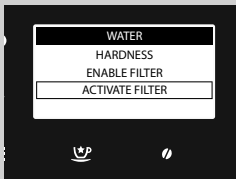

Pod stavkom **ACTIVATE FILTER** izvodi se postavljanje u pokret filtra nakon njegovog postavljanja ili zamjene. Pogledajte poglavlje "Postavljanje filtra za vodu INTENZA+".

### Postavke jezika

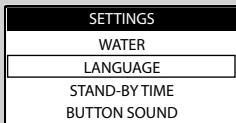

Ova postavka je važna za automatsko namještanje parametara aparata sukladno zemlji korisnika.

### Postavke stanja pripravnosti

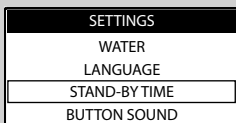

Stavka **STANJE PRIPRAVNOSTI** određuje nakon koliko će vremena od posljednjega ispuštanja aparat prijeći u stanje pripravnosti. Vrijeme prijelaza u stanje pripravnosti može biti 15, 30, 60 ili 180 minuta.

**Zadano vrijeme prijelaza u stanje pripravnosti je 15 minuta.**

### Zvuk tipki

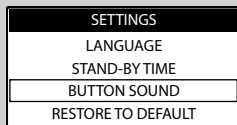

Ova postavka omogućava da aparat ispušta zvuk prilikom pritiska neke tipke.

**OFF:** Zvučne obavijesti su isključene

**ON:** Zvučne obavijesti su uključene

### Tvorničke postavke

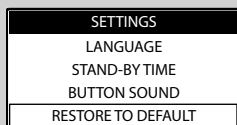

Uporabom stavke **RESTORE TO DEFAULT**, sve postavke aparata vraćaju se na osnovne vrijednosti. Sve osobne postavke se poništavaju.

## STATISTIKA

Aparat omogućava prikaz broja pripremljenih napitaka. To omogućava programiranje različitih održavanja koji su navedeni u priručniku.

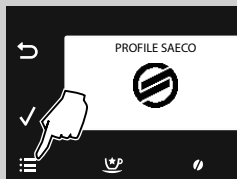

**1** Pritisnite tipku "☰" kako biste pristupili glavnom izborniku aparata.



**2** Pritisnite tipku "✓" kako biste odabrali "STATISTICS".

**3** Pritisnite "✓" kako biste potvrdili.

Količina ispuštenih napitaka se prikazuje po pojedinim stavkama.



## ODRŽAVANJE

U ovom izborniku se upravlja svim izvođenjima automatskih postupaka kako bi se pravilno održavao aparat.



1 Pritisnite tipku "☰" kako biste pristupili glavnom izborniku aparata.



2 Pritisnite tipku "✓" kako biste odabrali "MAINTENANCE".

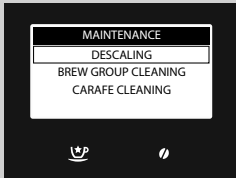

3 Pritisnite "✓" kako biste potvrdili.

4 Pritišćite tipke "✓" ili "∧" kako biste odabrali izvođenje željenog postupka.

U nastavku su navedeni različiti postupci koje možete izvesti.

### Uklanjanje kamenca

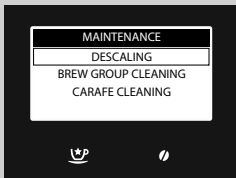

Funkcija **DESCALING** pokreće izvođenje postupka uklanjanja kamenca (pogledajte poglavlje "Uklanjanje kamenca").

### Izvođenje postupka čišćenja sklopa za ispuštanje

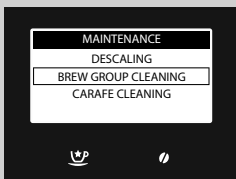

Funkcija **BREW GROUP CLEANING** omogućava postupak mjesečnog čišćenja sklopa za ispuštanje (pogledajte poglavlje "Postupak mjesečnog čišćenja sklopa za ispuštanje uz uporabu tableta za odmašćivanje").

## Postupak čišćenja vrča

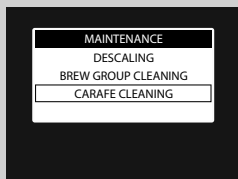

Izbornik **CARAFE CLEANING** omogućava upravljanje postupkom čišćenja vrča.

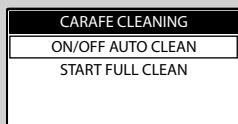

U **ON/OFF AUTO CLEAN** nalaze se naredbe za upravljanje "**Izvođenjem brzog postupka ispiranja**" koji se prikazuje nakon ispuštanja jednog napitka s mlijekom.

**OFF:** Izvođenje postupka je isključeno

**ON:** Izvođenje postupka je uključeno.

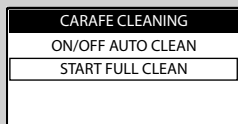

Pod stavkom **START FULL CLEAN** pokreće se postupak čišćenja vrča za mlijeko (pogledajte poglavlje "Postupak mjesečnog čišćenja vrča za mlijeko").

## ČIŠĆENJE I ODRŽAVANJE

### Postupak dnevnog čišćenja aparata



#### Upozorenje:

**Redovito izvođenje postupaka čišćenja i održavanja aparata iznimno je važno kako bi se produljio njegov vijek trajanja. Aparat je stalno izložen vlazi, kavi i kamencu!**

**U ovom poglavlju su objašnjene pojediniosti radnji koje se moraju izvoditi kao i raspored njihovog izvođenja. U protivnom aparat će prestati ispravno raditi. Jamstvo NE pokriva ovu vrstu popravka!**



#### Napomena:

- Upotrijebite mekanu krpu navlaženu vodom kako biste očistili aparat.
- U perilici za pranje posuđa možete prati rešetku za odlaganje šalica, unutarnju kadicu za sakupljanje kapi, ladicu za sakupljanje taloga i dijelove vrča koji su navedeni u odjeljku "Postupak tjednog čišćenja vrča za mlijeko". Sve ostale sastavne dijelove morate prati mlakom vodom.
- Ne uranjajte aparat u vodu.
- Ne koristite alkohol, otapala i / ili abrazivne predmete za čišćenje aparata.
- Ne sušite aparat ni njegove sastavne dijelove u mikrovalnoj i / ili klasičnoj pećnici.

Svaki dan, kad je aparat uključen, ispraznite i očistite ladicu za sakupljanje taloga i kadicu za sakupljanje kapi (unutarnja). Pridržavajte se sljedećih uputa:

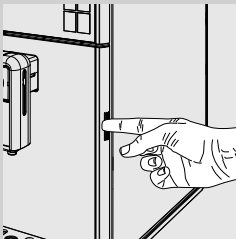

- 1** Pritisnite tipku koja je ugrađena u okvir i otvorite servisna vratašca.

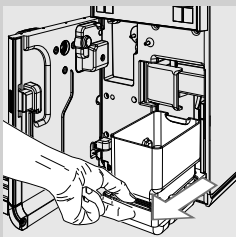

- 2** Uklonite kadicu za sakupljanje kapi (unutarnja) i ladicu za sakupljanje taloga.

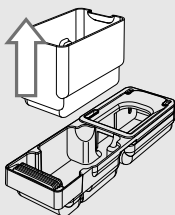

**3** Ispraznite ladicu za sakupljanje taloga i operite je svježom vodom.

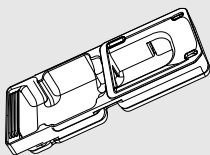

**4** Ispraznite i operite svježom vodom kadicu za sakupljanje kapi (unutarnja) i poklopac.

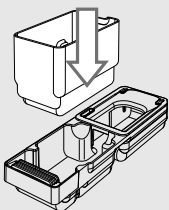

**5** Ponovno postavite sastavne dijelove na ispravan način.

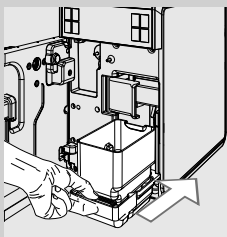

**6** Umetnite kadicu i ladicu za sakupljanje taloga te potom zatvorite servisna vratašca.

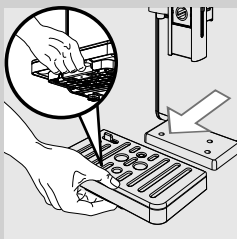

**7** Pritisnite polugu na donjoj strani i izvucite kadicu za sakupljanje kapi (vanjska) koju ispraznite i operite.

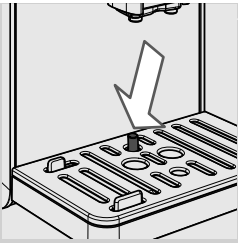
**Napomena:**

ovu radnju izvedite i kada se podigne pokazatelj napunjenosti kadice za sakupljanje kapi.

---

**Postupak dnevnog čišćenja spremnika vode**

---

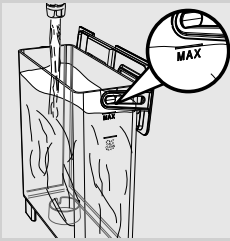

- 1** Uklonite mali bijeli filter ili filter za vodu INTENZA+ (ako je postavljen) iz spremnika i operite ih svježom vodom.
- 2** Laganim pritiskom i okretanjem vratite natrag mali bijeli filter ili filter za vodu INTENZA+ (ako je postavljen) na njegovo mjesto.
- 3** Napunite spremnik svježom vodom.

---

**Postupak dnevnog čišćenja vrča za mlijeko**

---

Iznimno je važno svakodnevno izvoditi, osim izvođenja postupka brzog ispiranja vrča, i čišćenje vrča kako je opisano u nastavku. Na ovaj način se jamči higijena i pripremanje emulzioniranog mlijeka savršene čvrstoće.

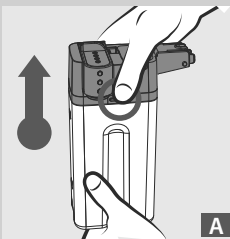
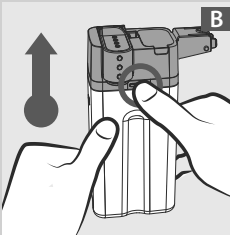
**A****B**

- 1** Pritisnite jednu od tipki za otpuštanje kako biste uklonili gornji dio vrča kako je prikazano na slikama (A ili B).

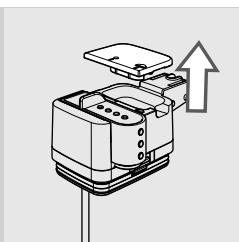

**2** Uklonite poklopac.

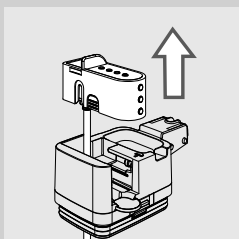

**3** Podignite ispuštivač vrča kako biste ga odvojili od gornjeg dijela vrča.

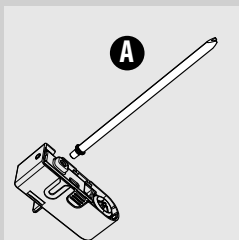

**4** Uklonite cijev usisa s priključkom (A) s elementa za tučenje mlijeka.

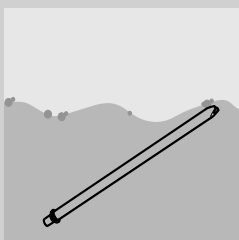

**5** Operite dobro svježom vodom cijev s priključkom.

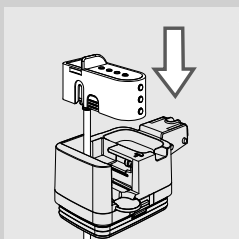

**6** Nakon što postavite cijev usisa s priključkom, umetnite ispuštivač vrča na gornji dio vrča.

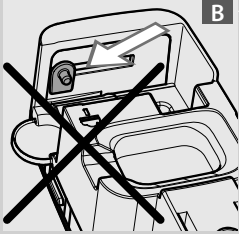
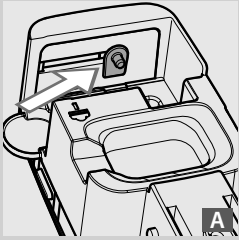

**Napomena:**

Ako ispust ne možete postaviti na gornji dio vrča, osovina je postavljena u pogrešan položaj (B). Prije postavljanja ispusta, rukom gurnite osovinu u položaj (A).

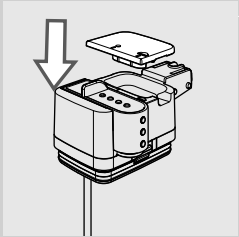

**7** Postavite poklopac.

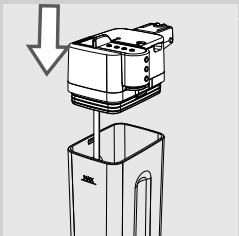

**8** Ponovno postavite gornji dio vrča.

### Postupak tjednog čišćenja vrča za mlijeko

Postupak tjednog čišćenja je cjelovitiji jer se njegovim izvođenjem uklanjaju svi ostaci mlijeka iz ispusta.

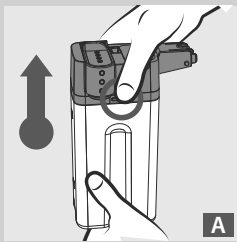

A

- 1** Pritisnite jednu od tipki za otpuštanje kako biste uklonili gornji dio vrča kako je prikazano na slikama (A ili B).

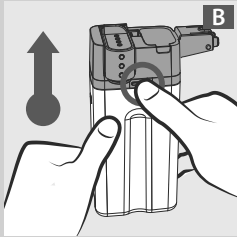

B

- 2** Uklonite poklopac.

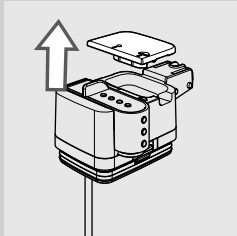

- 3** Podignite ispust vrča kako biste ga odvojili od gornjeg dijela vrča. Ispust vrča sastoji se od šest dijelova koji se moraju rastaviti. Svaki dio je označen velikim slovom (A, B, C, D, E, F).

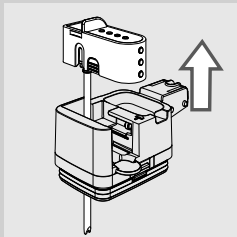

- 4** Uklonite cijev usisa opremljenu priključkom (A) s elementa za tučenje mlijeka.

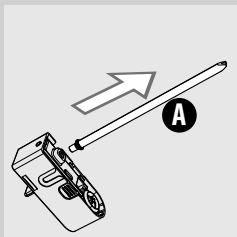

A



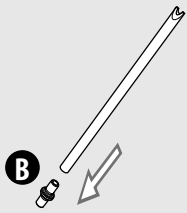

**5** Uklonite priključak (B) s cijevi usisa.

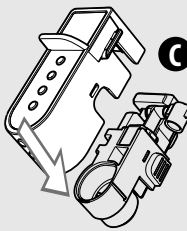

**6** Pritiskajte lagano prema dolje poklopac i lagano stisnite bočne stranice kako biste otkvačili poklopac (C) s ispusta vrča za mlijeko.

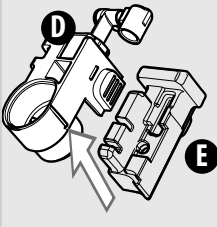

**7** Uklonite mlaznicu za pjenu od mlijeka (D) s oslonca (E).

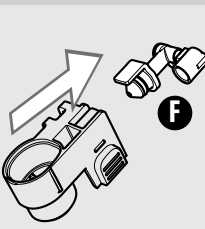

**8** Skinite priključak (F) s mlaznice za pjenu od mlijeka povlačeći ga prema van.

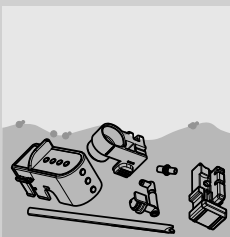

**9** Očistite temeljito sve sastavne dijelove mlakom vodom.



**Napomena:**

sastavne dijelove možete prati u perilici za posuđe.

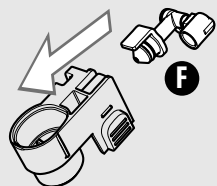

**10** Umetnite priključak (F) na mlaznicu za pjenu od mlijeka gurajući ga do kraja.

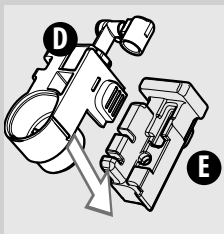

**11** Umetnite mlaznicu za pjenu (D) u oslonac (E).

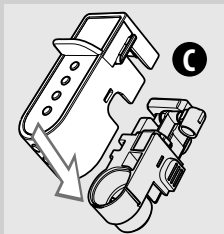

**12** Zakačite poklopac (C) na ispušni vrč.

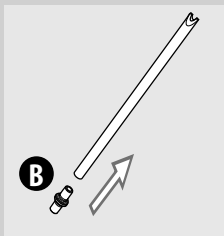

**13** Postavite priključak (B) na cijev usisa.

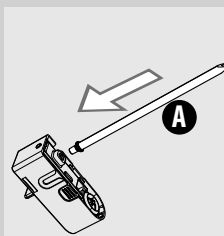

**14** Umetnite cijev usisa opremljenu priključkom (A) u element za tučenje mlijeka.

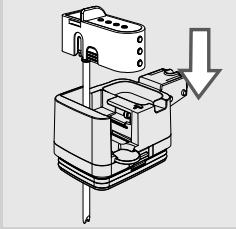

**15** Umetnite ispus u gornji dio vrča.

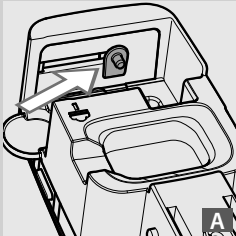

A



**Napomena:**

Ako ispus ne možete postaviti na gornji dio vrča, osovinu je postavljena u pogrešan položaj (B). Prije postavljanja ispusta, rukom gurnite osovinu u položaj (A).

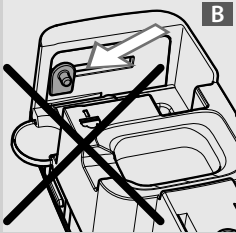

B

**16** Postavite poklopac.

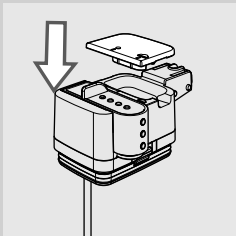

**17** Postavite gornji dio vrča za mlijeko i provjerite je li dobro pričvršćen.

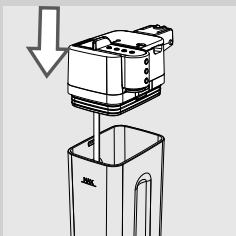

**Postupak tjednog čišćenja sklopa za ispuštanje**

Sklop za ispuštanje morate očistiti svaki puta kad ponovno napunite spremnik kave u zrnju ili barem jednom tjedno.

**1** Isključite aparat pritiskom tipke "⏻" i izvucite utikač iz utičnice.

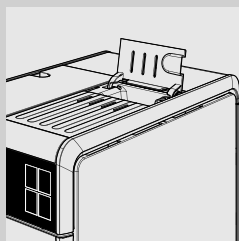

**2** Otvorite poklopac odjeljka za prethodno samljevenu kavu.

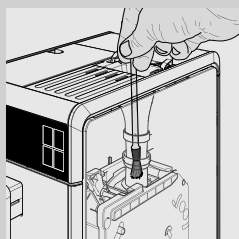

**3** Očistite temeljito kistom za čišćenje odjeljak za prethodno samljevenu kavu pazeći pritom da u kanalu ne ostane kave.

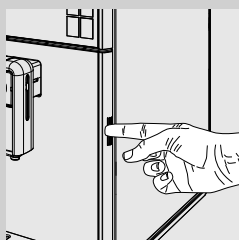

**4** Pritisnite tipku koja je ugrađena u okvir i otvorite servisna vratašca.

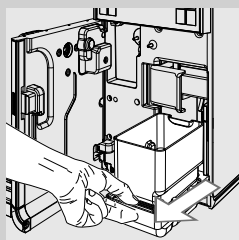

**5** Uklonite kadicu za sakupljanje kapi (unutarnja) i ladicu za sakupljanje taloga te ih očistite.

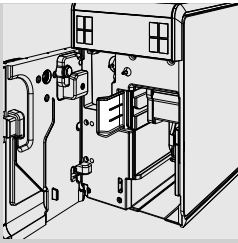

**6** Otvorite ručku za oslobađanje sklopa za ispuštanje.

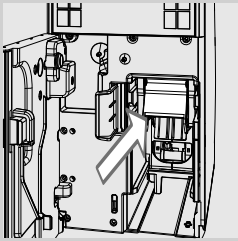

**7** Uхватite ručku sklopa za ispuštanje i povucite je prema van.

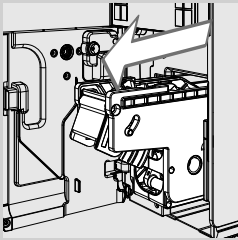

**8** Držite ručku povučenom i izvucite sklop za ispuštanje.

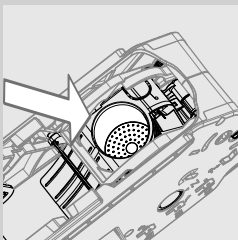

**9** Operite temeljito sklopa za ispuštanje mlakom vodom i očistite pažljivo filter sklopa za ispuštanje.



**Upozorenje:**

**Ne upotrebljavajte deterdžente ili sapune za čišćenje sklopa za ispuštanje.**

**10** Pustite da se sklop za ispuštanje u potpunosti osuši na zraku.

**11** Očistite temeljito unutrašnjost aparata mekanom krpom koja je navlažena vodom.

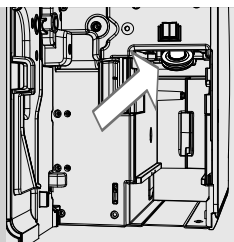

- 12** Očistite temeljito gornji filtar za uklanjanje mogućih ostataka praha neabrazivnom krpom.



**Oprez:**  
**Opasnost od opekline! Gornji filtar je sastavni dio koji je zagrijan. Provjerite je li se aparat ohladio prije nego što započnete izvoditi postupak čišćenja. Izvedite radnju nakon što je aparat isključen najmanje jedan sat.**

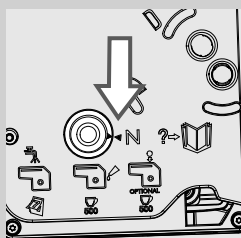

- 13** Provjerite je li sklop za ispuštanje u neutralnom položaju: dvije bočne oznake na sklopu za ispuštanje moraju se podudarati. U protivnom izvedite radnje koje su opisane u točkama (14 i 15).

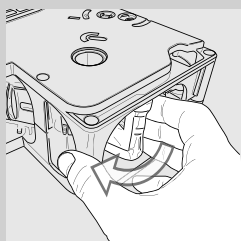

- 14** Rukom zakrenite klin koji se nalazi na dnu kako je prikazano na slici sa strane kako biste vratili sklop za ispuštanje u neutralni položaj, a zatim zakrenite klin do položaja zaprječivanja koji je opisan u sljedećoj točki.

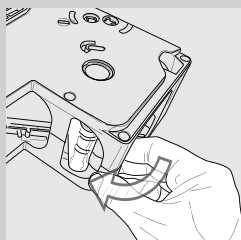

- 15** Kada se postavi u položaj prikazan na slici sa strane, provjerite je li se dvije referentne oznake podudaraju i da je li sklop za ispuštanje zapriječen.

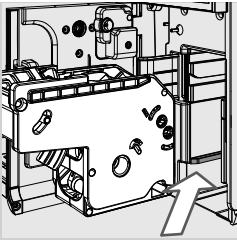

**16** Naslonite sklop za ispuštanje na vodilice i gurajte ga u ležište sve dok se ne zakvači.

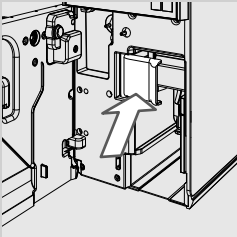

**17** Zatvorite ručku za zaprečivanje kako biste zapriječili sklop za ispuštanje.

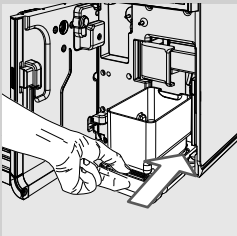

**18** Umetnite kadicu za sakupljanje kapi (unutarnja) i ladicu za sakupljanje taloga.

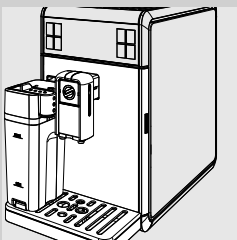

**19** Zatvorite servisna vratašca.

**Postupak tjednog čišćenja spremnika kave u zrnju i plitice (ako je postavljena)**

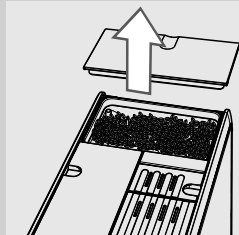

**1** Uklonite poklopac sa spremnika kave u zrnju. Ispraznite zrna kave koja se nalaze u spremniku.



**2** Uklonite pliticu.

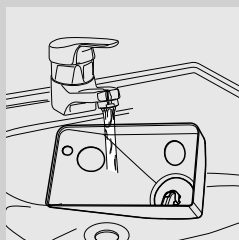

**3** Operite pliticu vodom. Nakon što je operete, osušite je pažljivo prije nego što je započnete upotrebljavati.

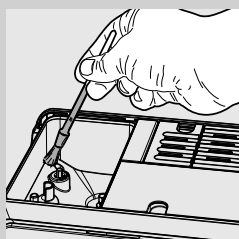

**4** Očistite spremnik i ponovno umetnite očišćenu pliticu. Napunite spremnik kavom u zrnju.



## Postupak mjesečnog čišćenja vrča za mlijeko



Za izvođenje mjesečnog postupka čišćenja preporučujemo vam uporabu sredstva za čišćenje sustava mlijeka "Saeco Milk Circuit Cleaner" kako biste uklonili moguće ostatke mlijeka iz sustava. Proizvod "Saeco Milk Circuit Cleaner" prodaje se zasebno. Pogledajte stranicu o proizvodima za održavanje kako biste pročitali više pojedinosti.



### Oprez:

**Opasnost od opekлина! Na početku ispuštanja može doći do kratkog prskanja vruće vode i pare. Opasnost od opekлина! Pričekajte da se postupak završi prije nego što uklonite vrč za mlijeko.**



1 Pritisnite tipku "☰" kako biste pristupili glavnom izborniku aparata.

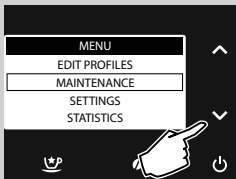

2 Pritisnite tipku "✓" kako biste odabrali "MAINTENANCE".

3 Pritisnite "✓" kako biste potvrdili.

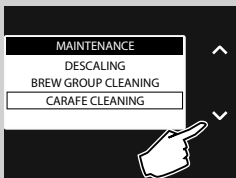

4 Pritisnite tipku "✓" kako biste odabrali "CARAFE CLEANING".

5 Pritisnite "✓" kako biste potvrdili.

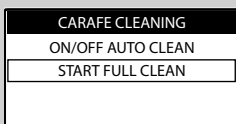

6 Pritisnite tipku "✓" kako biste odabrali "START FULL CLEAN".

7 Pritisnite "✓" kako biste potvrdili.

## CARAFE CLEANING

START CARAFE  
FULL CLEAN?  
(~ 5 MINUTES)

- 8 Pritisnite "✓" kako biste potvrdili odabir ili "↶" ako se želite vratiti na prethodni izbornik.

## CARAFE CLEANING

REFILL  
WATER TANK

- 9 Napunite spremnik svježom vodom do razine MAX. Pritisnite tipku "✓" kako biste potvrdili odabir.

## CARAFE CLEANING

POUR DETERGENT  
INTO CARAFE & FILL  
WITH WATER

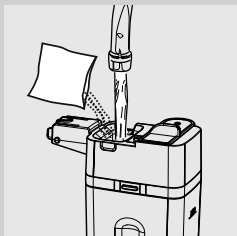

- 10 Uspite jedan paketić proizvoda za čišćenje u vrč za mlijeko. Napunite vrč za mlijeko svježom pitkom vodom do razine MAX i pričekajte da se proizvod za čišćenje u potpunosti rastopi.

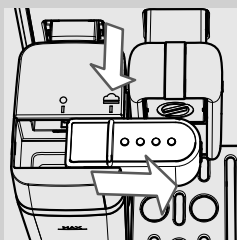

- 11 Umetnite vrč u aparat. Pomaknite ispust vrča udesno sve do simbola "☰". Pritisnite tipku "✓" kako biste potvrdili odabir.

## CARAFE CLEANING

PLACE MILK CARAFE  
AND OPEN SPOUT

- 12 Pritisnite "✓" kako biste potvrdili.

CARAFE CLEANING

PLACE CONTAINER  
UNDER THE CARAFE  
DISPENSING SPOUT

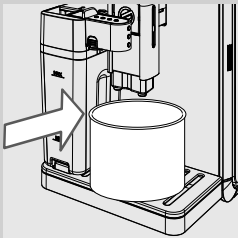

- 13** Postavite veliku posudu (1,5 l) ispod ispusta. Pritisnite tipku "✓" kako biste potvrdili odabir. Aparat započinje ispuštati otopinu kroz ispušt mljeka.

CARAFE CLEANING



- 14** Prikazuje se zaslon koji je prikazan sa strane, a koji omogućava prikaz stanja napretka izvođenja postupka.



**Oprez:**

**Ne pijte otopinu koja se ispušta tijekom postupka.**

CARAFE RINSING

REFILL  
WATER TANK

- 15** Po završetku ispuštanja, napunite spremnik svježom vodom do razine MAX. Pritisnite tipku "✓" kako biste potvrdili odabir.

CARAFE RINSING

FILL CARAFE  
WITH FRESH WATER

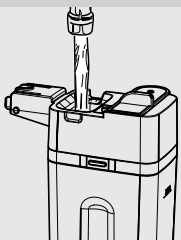

- 16** Uklonite vrč za mljeko i posudu iz aparata.

- 17** Operite temeljito vrč za mljeko i ponovno ga napunite svježom pitkom vodom do razine MAX. Umetnite vrč za mljeko u aparat. Pritisnite tipku "✓" kako biste potvrdili odabir.

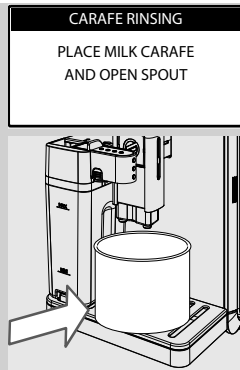

**18** Ispraznite posudu i ponovno je stavite ispod ispusta kave. Pritisnite tipku "✓" kako biste potvrdili odabir.

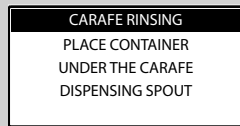

**19** Pritisnite "✓" kako biste potvrdili.



**20** Aparat započinje ispuštati vodu iz ispusta mlijeka. Prikazuje se zaslon koji je prikazan sa strane.

**21** Nakon završetka izvođenja postupka, aparat je spreman za ispuštanje proizvoda.

**22** Rastavite i operite vrč za mlijeko kako je opisano u poglavlju "Postupak tjednog čišćenja vrča za mlijeko".

### Postupak mjesečnog podmazivanja sklopa za ispuštanje



Podmažite sklop za ispuštanje nakon približno 500 ispuštenih kava ili jednom mjesečno.  
Mast za podmazivanje sklopa za ispuštanje Saeco možete kupiti zasebno. Kako biste pročitali više pojedinosti, pogledajte stranicu o proizvodima za održavanje koja se nalazi u ovim uputama za uporabu.

#### **!** Upozorenje:

**prije nego što započnete podmazivati sklop za ispuštanje, očistite ga svježom vodom i pustite ga da se osuši prema uputama navedenima u poglavlju "Postupak tjednog čišćenja sklopa za ispuštanje".**

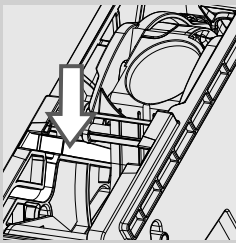

- 1** Nanesite jednoliko sredstvo za podmazivanje na obje bočne vodilice.

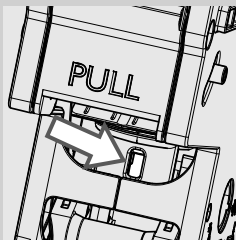
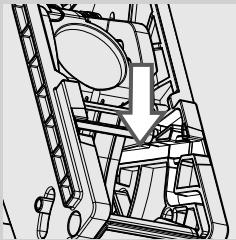

- 2** Podmažite i klip kako je prikazano na slici.

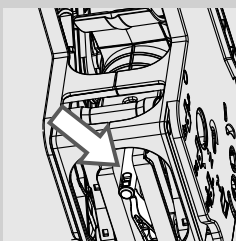

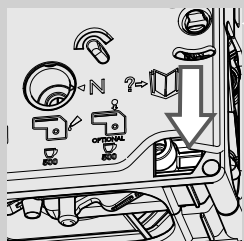
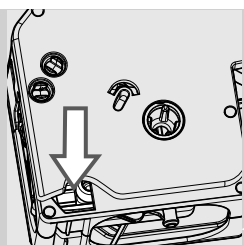

- 3 Podmažite unutarnje vodilice koje se nalaze na bočnim stranama sklopa za ispuštanje.
- 4 Umetnite sklop za ispuštanje u ležište dok ne ulegne u svoj položaj (pogledajte poglavlje "Postupak tjednog čišćenja sklopa za ispuštanje").
- 5 Umetnite kadicu za sakupljanje kapi (unutarnja) i ladicu za sakupljanje taloga, a zatim zatvorite servisna vratašca.

### Postupak mjesečnog čišćenja sklopa za ispuštanje uz uporabu tableta za odmašćivanje



Osim postupka tjednog čišćenja, preporučujemo vam izvođenje ovog postupka čišćenja uz uporabu tableta za odmašćivanje nakon približno 500 ispuštenih šalica kave ili jednom mjesečno. Ovaj postupak dijelom je postupka održavanja sklopa za ispuštanje. Tablete za odmašćivanje i komplet za održavanje prodaju se zasebno. Pogledajte stranicu o proizvodima za održavanje kako biste pročitali više pojedinosti.

#### **!** Upozorenje:

**Tablete za odmašćivanje su namijenjene isključivo za čišćenje aparata jer one ne posjeduju svojstva za uklanjanje kamenca. Kako biste uklonili kamenac, koristite sredstvo za uklanjanje kamenca Saeco i pridržavajte se postupka opisanog u poglavlju "Uklanjanje kamenca".**

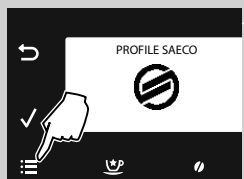

- 1 Pritisnite tipku "☰" kako biste pristupili glavnom izborniku aparata.

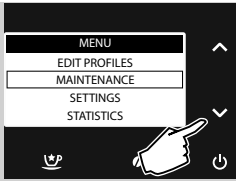

2 Pritisnite tipku "✓" kako biste odabrali "MAINTENANCE".

3 Pritisnite "✓" kako biste potvrdili.

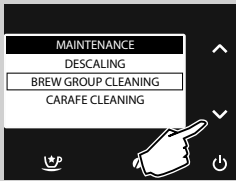

4 Pritisnite tipku "✓" kako biste odabrali "BREW GROUP CLEANING".

5 Pritisnite "✓" kako biste potvrdili.

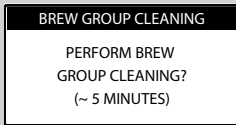

6 Pritisnite "✓" kako biste potvrdili odabir ili "↶" ako se želite vratiti na prethodni izbornik.

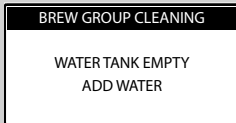

7 Napunite spremnik svježom vodom do razine MAX. Pritisnite tipku "✓".

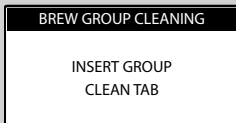

8 Ubacite jednu tabletu za odmašćivanje u odjeljak za prethodno samljevenu kavu. Pritisnite tipku "✓".

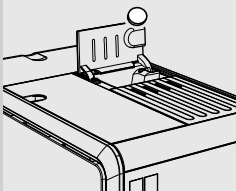

BREW GROUP CLEANING

PLACE A CONTAINER  
UNDER THE  
DISPENSING SPOUT

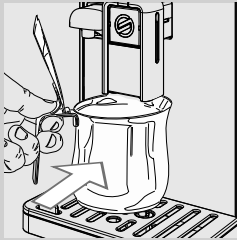

- 9** Postavite posudu (1,5 l) ispod ispusta kave.  
Pritisnite tipku "✓" kako biste pokrenuli izvođenje postupka čišćenja.



**Oprez:**

**Ne pijte otopinu koja se ispušta tijekom postupka.**

BREW GROUP CLEANING



- 10** Prikazuje se ikona koja je prikazana sa strane. Na zaslon se prikazuje stanje napretka izvođenja postupka.

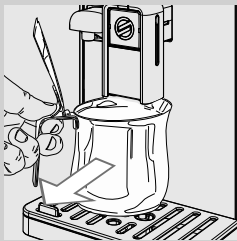

- 11** Po dovršetku ispuštanja, uklonite i ispraznite posudu.
- 12** Čišćenje sklopa za ispuštanje izvedite kako je opisano u poglavlju "Postupak tjednog čišćenja sklopa za ispuštanje".



## UKLANJANJE KAMENCA

Postupak uklanjanja kamenca morate izvesti kada se prikaže simbol "⚠️". Izvođenje postupka uklanjanja kamenca traje približno 30 minuta.



### ! Upozorenje:

**Ako ovaj postupak ne izvedete, aparat će prestati ispravno raditi; u tom slučaju jamstvo NE pokriva popravak.**

### ! Pažnja:

**Upotrebljavajte isključivo otopinu za uklanjanje kamenca Saeco koja je osmišljena kako bi se optimizirao radni učinak aparata. Drugi proizvodi mogu prouzrokovati oštećenje aparata i neće ukloniti sve ostatke kamenca iz vode.**

Otopina za uklanjanje kamenca Saeco prodaje se zasebno. Kako biste pročitali više pojedinosti, pogledajte stranicu o proizvodima za održavanje koja se nalazi u ovim uputama za uporabu.



### ! Pažnja:

**Ne pijte otopinu za uklanjanje kamenca niti ispuštene napitke sve dok se izvođenje postupka ne završi. Ni u kojem slučaju ne koristite ocat kao sredstvo za uklanjanje kamenca.**

### ☰ Napomena:

Ne izvlačite sklop za ispuštanje tijekom postupka uklanjanja kamenca.

Prilikom izvođenja postupka uklanjanja kamenca pridržavajte se sljedećih uputa:

**1** Pritisnite tipku "☰" kako biste pristupili glavnom izborniku aparata.

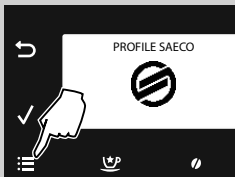

**2** Pritisnite tipku "✓" kako biste odabrali "MAINTENANCE".

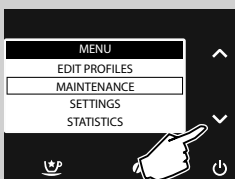

**3** Pritisnite "✓" kako biste potvrdili.



4 Pritisnite "✓" kako biste potvrdili odabir "DESCALING".



**Napomena:**

Ako ste tipku "✓" pritisnuli slučajno, pritisnite tipku "↶" kako biste izašli.

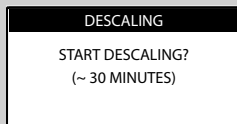

5 Pritisnite tipku "✓" kako biste potvrdili odabir.

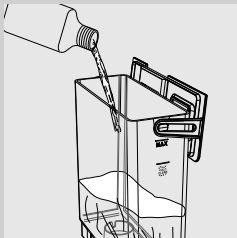
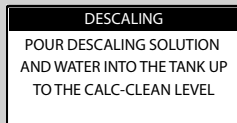

6 Uklonite spremnik vode i filter za vodu "INTENZA+" (ako je postavljen) i umetnite mali bijeli filter koji se isporučuje uz aparat. Uspite sav sadržaj sredstva za uklanjanje kamenca Saeco.

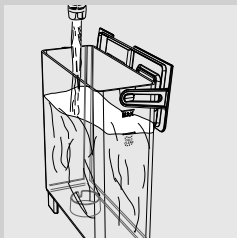

7 Napunite spremnik svježom vodom do razine CALC CLEAN. Vratite spremnik u aparat. Pritisnite tipku "✓".



8 Uklonite unutarnju i vanjsku kadicu za sakupljanje kapi te ladicu za sakupljanje taloga. Pritisnite tipku "✓".

DESCALING

FILL HALF CARAFE  
WITH WATER. INSERT  
IN BREWING POSITION

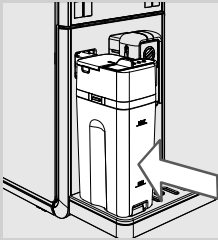

- 9 Napunite vrč za mlijeko vodom do pola i umetnite ga u aparat. Pomaknite ispusť vrča udesno sve do simbola "▲". Pritisnite tipku "✓".

DESCALING

PLACE A CONTAINER  
UNDER THE  
DISPENSING SPOUT

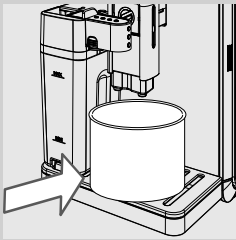

- 10 Postavite veliku posudu (1,5 l) ispod ispusta vrča za mlijeko i ispusta kave. Pritisnite tipku "✓".

DESCALING



- 11 Aparat započinje ispuštati otopinu za uklanjanje kamenca u redovitim vremenskih razmacima. Na zaslonu se prikazuje stanje napretka izvođenja postupka.

DESCALING



START

- Napomena:**  
pritisnite tipku "↶" kako biste ispraznili posudu tijekom postupka i privremeno zaustavili izvođenje postupka uklanjanja kamenca. Pritisnite tipku "✓" kako biste nastavili s izvođenjem postupka.

RINSING

RINSE WATER TANK &  
FILL WITH WATER

- 12 Poruka označava završetak prve faze. Spremnik vode se mora isprati. **Napunite spremnik vode svježom vodom do razine MAX.** Pritisnite tipku "✓".

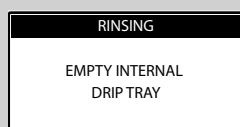
**Napomena:**

Sustav se treba očistiti unaprijed određenom količinom vode. Ako spremnik vode ne napunite do razine MAX, aparat može tražiti punjenje spremnika više puta kako bi mogao izvesti ispiranje.

- 13** Ispraznite kadicu za sakupljanje kapi (unutarnja) i vratite je na njezino mjesto. Zatim pritisnite tipku "✓".

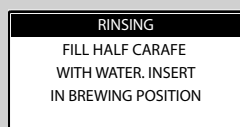

- 14** Ispraznite vrč za mlijeko i napunite ga svježom vodom do pola. Umetnite ga u aparat s otvorenim ispustom. Pritisnite tipku "✓".

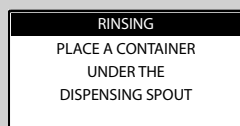

- 15** Ispraznite posudu i stavite je ispod ispusta vrča za mlijeko i ispusta kave. Pritisnite tipku "✓".



- 16** Izvođenje postupka ispiranja se pokreće. Traka omogućava uvid u stanje napretka izvođenja postupka.

**Napomena:**

pritisnite tipku "↶" kako biste ispraznili spremnik tijekom postupka ili privremeno zaustavili izvođenje postupka ispiranja. Pritisnite tipku "✓" kako biste nastavili s izvođenjem postupka.

**Napomena:**

Izvođenje postupka ispiranja obavlja se prije pranja sustava uz uporabu prethodno postavljene količine vode kako bi se zajamčio optimalan radni učinak aparata. Ako spremnik ne napunite do razine MAX, aparat može zahtijevati izvođenje postupka više puta.

- 17** Kada se sva voda potrebna za izvođenje postupka ispiranja ispusti, aparat automatski završava postupak uklanjanja kamenca.
- 18** Nakon završetka postupka uklanjanja kamenca, aparat obavlja izvođenje jednog automatskog postupka ispiranja. Pričekajte da se izvođenje postupka završi prije nego što uklonite i ispraznite posudu
- 19** Rastavite i operite vrč za mlijeko kako je opisano u poglavlju "Postupak tjednog čišćenja vrča za mlijeko".
- 20** Ispraznite kadicu za sakupljanje kapi (unutarnja) i vratite je na njezino mjesto.
- 21** Uklonite mali bijeli filter i vratite filter za vodu "INTENZA+" (ako je postavljen) u spremnik vode.

**Napomena:**

nakon završetka izvođenja postupka uklanjanja kamenca, operite sklop za ispuštanje kako je opisano u poglavlju "Postupak tjednog čišćenja sklopa za ispuštanje".

**SLUČAJNI PREKID IZVOĐENJA POSTUPKA UKLANJANJA KAMENCA**

Jednom kada pokrenete postupak uklanjanja kamenca pokrene, završite ga, a da pritom ne isključujete aparat.  
Ako postupak uklanjanja kamenca slučajno prekinete (nestanak električne struje ili slučajno izvlačenje kabela za napajanje), slijedite navedene upute.

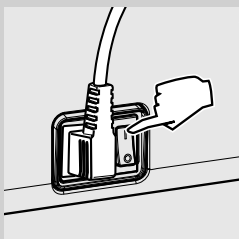

Provjerite je li prekidač u položaju "I".

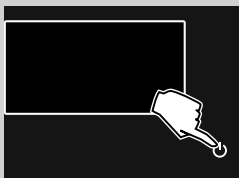

Pritisnite tipku "⏻" kako biste uključili aparat.

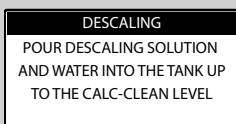

Izvođenje postupka uklanjanja kamenca nastavlja se od točke 6 u poglavlju "Uklanjanje kamenca" ako je prekinut tijekom faze uklanjanja kamenca. Pritisnite tipku "✓" kako biste ponovno pokrenuli izvođenje postupka.

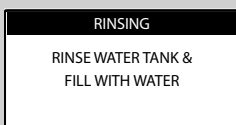

Izvođenje postupka nastavlja se od točke 12 u poglavlju "Uklanjanje kamenca" ako je prekinut tijekom faze ispiranja. Pritisnite tipku "✓" kako biste ponovno pokrenuli izvođenje postupka.

## PORUKE NA ZASLONU

## Prikazana poruka

## Značenje poruke



Napunite spremnik kave u zrnju.

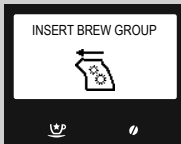

Sklop za ispuštanje mora biti umetnut u aparat.



Umetnite ladicu za sakupljanje taloga i unutarnju kadicu za sakupljanje kapi.

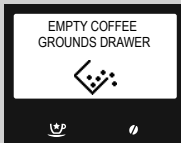

Ispraznite ladicu za sakupljanje taloga.

**Napomena:**

ispraznite ladicu za sakupljanje taloga samo kada to zatraži aparat i kad je aparat uključen. Pražnjenje ladice dok je aparat isključen ne omogućava bilježenje netom obavljenoga pražnjenja.



Zatvorite servisna vratašca.



Izucite spremnik vode i napunite ga. Spremnik se može napuniti i korištenjem posebnog otvora na poklopcu.

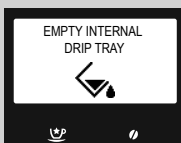



Otvorite servisna vratašca i ispraznite unutarnju kadicu za sakupljanje kapi.

**Napomena:**

kad je aparat uključen bilježi se netom provedeno pražnjenje ladice za sakupljanje taloga i poništava odgovarajući brojač zbog čega je potrebno isprazniti i talog kave.

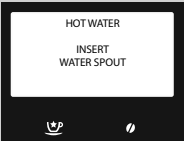
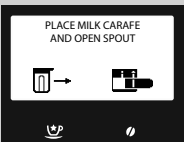

Postavite poklopac spremnika kave u zrnju i / ili poklopac zrna.

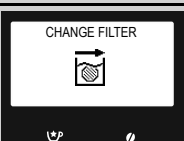
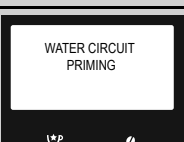
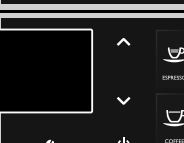
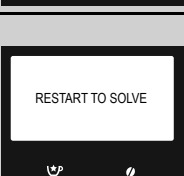
Prikazana poruka	Značenje poruke
	<p>Umetnite ispuštivač vode kako biste pokrenuli ispuštanje. Pritisnite "ESC" kako biste izašli.</p>
	<p>Umetnite vrč za mlijeko s otvorenim ispuštivačem prije nego što pokrenete ispuštanje.</p>
	<p>Aparat trebate očistiti od kamenca. Pridržavajte se radnji koje su opisane u poglavlju "Uklanjanje kamenca" ovog priručnika. <u>Napomena: aparat neće pravilno raditi ako ne budete izvodili uklanjanje kamenca. U tom slučaju, jamstvo NE pokriva popravak.</u></p>
	<p>Aparat vas upozorava da je potrebno zamijeniti filtar za vodu "INTENZA+".</p>
	<p>Aparat izvodi punjenje sustava vode. Pričekajte da se ova radnja završi.</p>
	<p>Crvena lampica LED bljeska. Pritisnite bilo koju tipku kako biste izašli iz stanja pripravnosti.</p>
	<p>Zabilježite šifru (E xx) koja se prikazuje pri dnu zaslona. Isključite aparat. Uključite ga ponovno nakon 30 sekundi. Postupak ponovite 2 ili 3 puta. Ako se aparat ne pokrene, nazovite telefonski broj korisničke podrške Philips SAECO u vašoj državi i navedite im tijekom razgovora šifru prikazanu na zaslonu. Kontakti su navedeni u jamstvenoj knjižici koja se isporučuje zasebno ili ih možete naći na stranici <a href="http://www.philips.com/support">www.philips.com/support</a>.</p>



## RJEŠAVANJE PROBLEMA

U ovom poglavlju navedena su rješenja za probleme koji se najčešće javljaju tijekom uporabe aparata.

Ako vam sljedeće informacije nisu dovoljne kako biste riješili problem, pogledajte stranicu FAQ na mrežnim stranicama [www.saeco.com/support](http://www.saeco.com/support) ili nazovite telefonski broj korisničke podrške Philips Saeco u vašoj državi. Kontakti su navedeni u jamstvenoj knjižici koja se isporučuje zasebno ili ih možete naći na stranici [www.saeco.com/support](http://www.saeco.com/support).

Problem	Uzrok	Radnja
Aparat se ne uključuje.	Aparat nije priključen na električnu mrežu.	Priključite aparat na električnu mrežu.
	Glavni prekidač je u položaju "0".	Provjerite je li glavni prekidač u položaju "1".
Kadica za sakupljanje kapi se puni čak i kada se voda ne ispušta.	Aparat ponekad automatski ispušta vodu u kadicu za sakupljanje kapi kako bi se izvelo ispiranje sustava i zajamčio optimalan radni učinak.	Ovakav rad aparata se smatra normalnim.
Kava nije dovoljno vruća.	Velike šalice / male šalice su hladne.	Zagrijte velike šalice / male šalice vrućom vodom ili koristite ispušt vruće vode.
	Temperatura napitka je namještena na Low u izborniku programiranja.	Provjerite je li temperatura namještena na Normal ili High u izborniku programiranja.
	U kavu se dodaje hladno mlijeko.	Hladno mlijeko snižava krajnju temperaturu napitka: zagrijte mlijeko prije dodavanja u napitak.
Ne curi vruća voda.	Ispust vruće vode / pare je začepljen ili prljav.	Očistite ispušt vruće vode. Pregledajte otvor kako biste provjerili je li ispušt začepljen. Napravite rupu u kamencu iglicom ili iglom.
	Sustav aparata je začepljen kamenom.	Očistite aparat od kamena.
Aparat ne puni velike šalice / male šalice.	Aparat nije programiran.	Pristupite izborniku programiranja napitka i namjestite postavku vremena curenja napitka tijekom pripremanja prema vlastitim željama za svaku vrstu napitka.
Kava nije dovoljno kremasta (pogledajte napomenu).	Mješavina kave nije prikladna, kava nije svježije pržena ili je pregrubo samljevena.	Promijenite mješavinu kave ili namjestite mljevenje prema uputama koje su navedene u poglavlju "Namještanje keramičkog mlinca za kavu".
	Zrna kave ili prethodno samljevena kava su prestari.	Provjerite koristite li zrna kave ili prethodno samljevenu kavu koji su svježi.

Problem	Uzrok	Radnja
Mlijeko nije tučeno.	Ispust mlijeka nije izvučen	Provjerite je li ispušt mlijeka pravilno izvučen sve do simbola "☰".
	Vrč nije pravilno postavljen ili nisu postavljeni svi njegovi dijelovi.	Provjerite je li cijev umetnuta. Svi sastavni dijelovi moraju biti pravilno postavljeni kako je opisano u odjeljku "Postupak tjednog čišćenja vrča za mlijeko".
Nije moguće izvući sklop za ispuštanje.	Sklop za ispuštanje nije u pravilnom položaju.	Uključite aparat. Zatvorite servisna vrata. Sklop za ispuštanje automatski se vraća u početni položaj.
	Ladica za sakupljanje taloga je umetnuta.	Izvućite ladicu za sakupljanje taloga prije nego što uklonite sklop za ispuštanje.
Ispod ili iznad sklopa za ispuštanje nalazi se previše samljevene kave.	Upotrebljavana kava možda nije prikladna za uporabu u automatskim aparatima.	Možda trebate promijeniti vrste kave ili ponovno namjestiti mlinac za kavu (pogledajte poglavlje "Namještanje keramičkog mlinca za kavu").
	Aparat prilagođava mlinac za kavu novoj vrsti zrna kave ili prethodno samljevenoj kavi.	Aparat se prilagođava automatski nakon ispuštanja nekoliko kava kako bi optimizirao ispuštanje u odnosu na gustoću samljevene kave. Potrebno je možda ispustiti 2 ili 3 proizvoda kako biste namjestili mlinac za kavu. Ne riječ o kvaru aparata.
Aparat stvara prevlažan ili presuh talog kave.	Namjestite mlinac za kavu.	Namještanje keramičkog mlinca za kavu utječe na kvalitetu ostataka. Ako su ostatci prevlažni, odaberite grublje mljevenje. Ako su ostatci presuhi, odaberite finije mljevenje. Pogledajte poglavlje "Namještanje keramičkog mlinca za kavu".
Kava je previše vodenasta (pogledajte napomenu).	To se može dogoditi kada aparat automatski namješta dozu.	Ispustite nekoliko kava kako je opisano u poglavlju "Saeco Adapting System".
	Kava je samljevena grubo.	Promijenite mješavinu kave ili namjestite mljevenje kako je opisano u poglavlju "Namještanje keramičkog mlinca za kavu".
	Osigurač spremnika kave u zrnu je pomaknut.	Postavite osigurač u položaj "🔒".

Problem	Uzrok	Radnja
Kava ne curi, curi lagano ili kap po kap (pogledajte napomenu).	Kava je samljevena prefino.	Promijenite mješavinu kave ili namjestite mljevenje kako je opisano u poglavlju "Namještanje keramičkog mlinca za kavu".
	Sustavi su začepljeni.	Izvedite postupak uklanjanja kamenca.
	Sustav nije napunjen.	Napunite sustav (poglavlje "Prvo pokretanje").
	Ispust je prljav.	Očistite ispust i njegove izlazne otvore
	Sklop za ispuštanje je prljav.	Očistite sklop za ispuštanje (pogledajte poglavlje "Postupak tjednog čišćenja sklopa za ispuštanje").
Kava izlazi izvan ispusta.	Ispust je začepljen ili je pogrešno postavljen.	Očistite ispust i njegove izlazne otvore te ga ponovno pravilno postavite.
Ispust vrča za mlijeko se ne može postaviti.	Osovina je u pogrešnom položaju.	Namjestite ručno osovinu u pravilan položaj i umetnite ispust u vrč.



#### **Napomena:**

ovi uobičajeni problemi mogu se javiti kada promijenite mješavinu kave ili prilikom prvog postavljanja. U tom slučaju pričekajte da aparat izvrši samonamještanje kako je opisano u poglavlju "Saeco Adapting System".

## ŠTEDNJA ENERGIJE

### Stanje pripravnosti

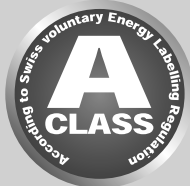

Superautomatski aparat za pripremanje espresso kave Saeco je osmišljen da štedi energiju kao što je vidljivo iz energetske oznake razreda A.

Nakon određenog razdoblja neaktivnosti, koji korisnik može programirati, (pogledajte poglavlje "Programiranje aparata"), aparat se isključuje automatski. Ako ne ispustite nijedan proizvod, aparat obavlja izvođenje postupka ispiranja.

U stanju pripravnosti potrošnja energije manja je od 1 Wh.

Pritisnite tipku "⏻" i držite je pritisnutom nekoliko sekundi (ako se glavni prekidač na stražnjoj strani aparata nalazi u položaju "I"). Ako je grijač hladan, aparat obavlja izvođenje postupka ispiranja.

Aparat možete ručno prebaciti u stanje pripravnosti pritiskom tipke STAND-BY koju držite pritisnutom 3 sekunde.



#### Napomena:

- 1 Aparat neće prijeći u stanje pripravnosti ako su servisna vratašca otvorena.
- 2 Prilikom uključivanja stanja pripravnosti, aparat može obaviti jedno izvođenje postupka ispiranja. Pritisnite tipku "↶" kako biste prekinuli izvođenje postupka.

Aparat se možete ponovno uključiti:

- 1 pritiskom na bilo koju tipku na upravljačkoj ploči;
- 2 otvaranjem servisnih vratašaca (zatvaranjem vratašaca, aparat se vraća u stanje pripravnosti).

Kada je aparat u stanju pripravnosti, crvena lampica na tipki "⏻" bljeska.

**TEHNIČKE ZNAČAJKE**

Proizvođač zadržava pravo izmjene tehničkih značajki proizvoda.

Nominalni napon - Nominalna snaga - Napajanje	Pogledajte pločicu koja se nalazi na uređaju
Materijal kućišta	Termoplastika / metal
Dimenzije (š x v x d)	210 x 360 x 460 mm
Težina	13 kg
Duljina kabela	800 - 1200 mm
Upravljačka ploča	S prednje strane
Dimenzije male šalice	110 mm
Spremnik vode	1,7 litara - Na izvlačenje
Kapacitet spremnika kave u zrnju	270 g
Kapacitet ladice za sakupljanje taloga	20
Tlak pumpe	15 bara
Grijač	Nehrđajući čelik
Sigurnosni uređaji	Sigurnosni tlačni ventil grijača - Dvostruki sigurnosni termostat - Termosigurač

**JAMSTVO I PODRŠKA****Jamstvo**

Pogledajte jamstvenu knjižicu koja se isporučuje zasebno kako biste pročitali detaljne informacije o jamstvu i njegovim uvjetima.

**Podrška**

Željeli bismo se uvjeriti da ste zadovoljni sa svojim aparatom. Ako još niste registrirali svoj proizvod, registrirajte ga na adresi **[www.saeco.com/welcome](http://www.saeco.com/welcome)**. Na taj način moći ćemo obratiti vam se i slati vam podsjetnike kada je potrebno obaviti radnje čišćenja i uklanjanja kamenca.

Ako trebate pomoć ili podršku, posjetite mrežne stranice tvrtke Philips na adresi **[www.saeco.com/support](http://www.saeco.com/support)** ili nazovite telefonski broj korisničke podrške Philips Saeco u vašoj državi. Kontakti su navedeni u jamstvenoj knjižici koja se isporučuje zasebno ili ih možete naći na stranici **[www.saeco.com/support](http://www.saeco.com/support)**.

## NARUČIVANJE PROIZVODA ZA ODRŽAVANJE

Upotrebljavajte isključivo proizvode za održavanje Saeco prilikom čišćenja i uklanjanja kamenca. Ove proizvode možete kupiti u mrežnoj trgovini Philips (ako je usluga dostupna u vašoj zemlji) na adresi [www.shop.philips.com/service](http://www.shop.philips.com/service) ili kod vašeg lokalnog prodavača ili u ovlaštenim servisnim centrima.

Ako vam proizvodi za održavanje aparata nisu lako dostupni, nazovite telefonski broj korisničke podrške Philips Saeco u vašoj državi.

Kontakti su navedeni u jamstvenoj knjižici koja se isporučuje zasebno ili ih možete naći na stranici [www.saeco.com/support](http://www.saeco.com/support).

Pregled proizvoda za održavanje



- Otopina za uklanjanje kamenca CA6700



- Filter za vodu INTENZA+ CA6702



- Mast HD5061



- Tablete za odmašćivanje CA6704









- Sredstvo za čišćenje sustava mlijeka CA6705









- Komplet za održavanje CA 6706

## NAMJEŠTANJE NAPITAKA

Naziv	Ikona na zaslonu	Pribl. količina kave koja iscuri	Pribl. količina mlijeka koje iscuri
<b>Espresso</b>		ITA: 40 ml DAC: 50 ml Raspon: 30 - 70 ml	
<b>Espresso Lungo</b>		Zadano: 70 ml Raspon: 40 - 110 ml	
<b>Coffee</b>		Zadano: 110 ml Raspon: 70 - 140 ml	
<b>American Coffee</b>		Zadano: 170 ml Raspon: 110 - 320 ml	
<b>Espresso macchiato</b>		ITA: 40 ml DAC: 50 ml Raspon: 30 - 70 ml	Zadano: 5 s Vrijeme curenja: 5 - 30 s
<b>Cappuccino</b>		ITA: 40 ml DAC: 70 ml Raspon: 30 - 170 ml	Zadano: 20 s Vrijeme curenja: 10 - 50 s
<b>Latte macchiato</b>		ITA: 70 ml DAC: 110 ml Raspon: 30 - 170 ml	Zadano: 25 s Vrijeme curenja: 10 - 75 s
<b>Frothed milk</b>			Zadano: 30 s Vrijeme curenja: 10 - 75 s



Naziv	Ikona na zaslonu	Pribl. količina kave koja iscuri	Pribl. količina mlijeka koje iscuri
<b>Ristretto</b>		Zadano: 30 ml Raspon: 20 - 40 ml	
<b>Espresso intense</b>		Zadano: 70 ml Raspon: 40 - 110 ml	
<b>Espresso mild</b>		ITA: 40 ml DAC: 50 ml Raspon: 30 - 70 ml	
<b>Energy Coffee</b>		Zadano: 170 ml Raspon: 110 - 320 ml	
<b>Flat White (Café au lait)</b>		ITA: 70 ml DAC: 110 ml Raspon: 30 - 260 ml	Zadano: 20 s Vrijeme curenja: 10 - 50 s
<b>Hot Water</b>		Zadano: 300 ml Raspon: 50 - 450 ml	

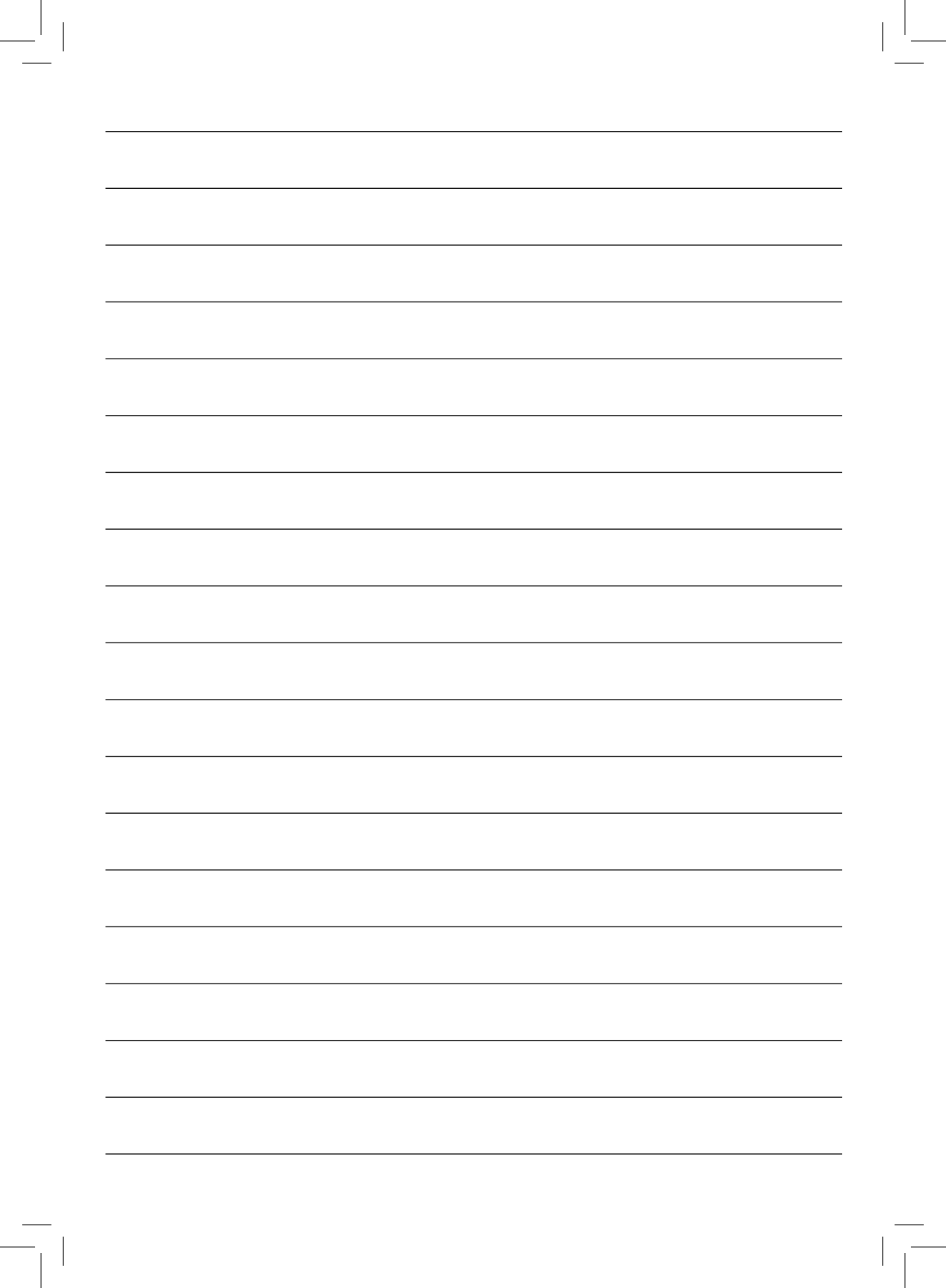

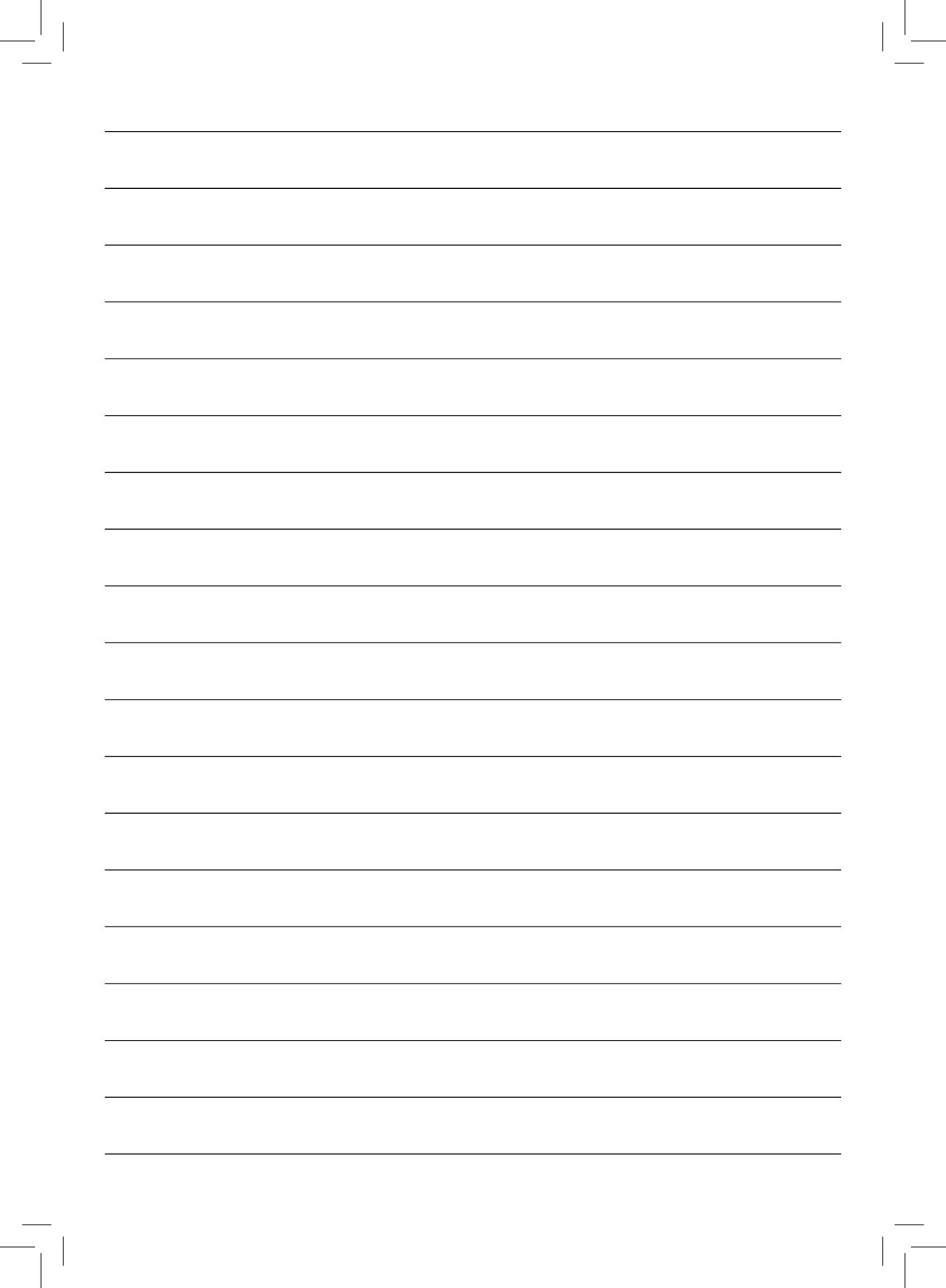



421946004212

Proizvođač zadržava pravo na bilo kakve izmjene, a da pritom nema obvezu izdavanja prethodne obavijesti.



[www.philips.com/saeco](http://www.philips.com/saeco)