

HD4668 / HD4667

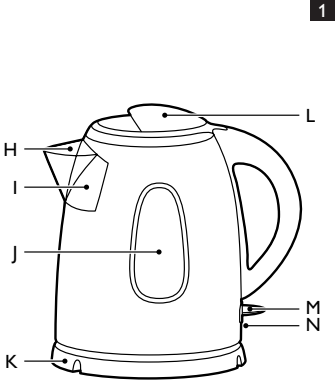

HD4666 / HD4665

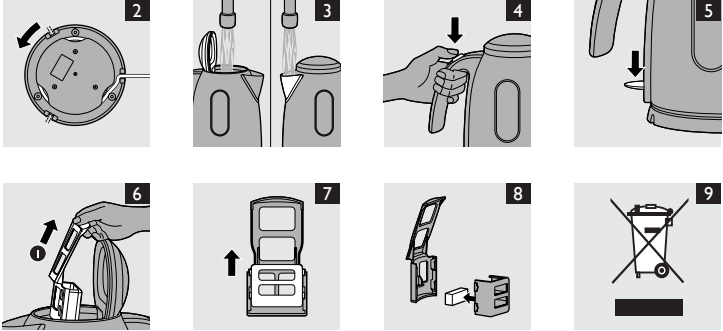

Introduction

Congratulations on purchasing this Philips kettle! In this user manual you find all the information you need to enjoy your kettle optimally for a long time.

General description (Fig. 1)

HD4668/HD4667:

- A Triple-action filter
- B Spout
- C Water-level indicator
- D Base
- E Lid
- F Lid release button
- G On/off switch (I/O)

HD4666/HD4665:

- H Spout
- I Scale filter
- J Water-level indicator
- K Base
- L Lid
- M On/off switch (I/O)
- N Power-on light

Important

Read this user manual carefully before you use the appliance and save it for future reference.

Danger

- Do not immerse the appliance or the base in water or any other liquid.

Warning

- Check if the voltage indicated on the appliance corresponds to the local mains voltage before you connect the appliance.
- Do not use the appliance if the plug, the mains cord, the base or the appliance itself is damaged.
- If the mains cord is damaged, you must have it replaced by Philips, a service centre authorised by Philips or similarly qualified persons in order to avoid a hazard.
- This appliance is not intended for use by persons (including children) with reduced physical, sensory or mental capabilities, or lack of experience and knowledge, unless they have been given supervision or instruction concerning use of the appliance by a person responsible for their safety.
- Children should be supervised to ensure that they do not play with the appliance.
- Keep the mains cord out of the reach of children. Do not let the mains cord hang over the edge of the table or worktop on which the appliance stands. Excess cord can be stored in or around the base of the appliance.
- Hot water can cause serious burns. Be careful when the kettle contains hot water.
- Never fill the kettle beyond the maximum level indication. If the kettle has been overfilled, boiling water may be ejected from the spout and cause scalding.
- Do not touch the body of the kettle during and some time after use, as it gets very hot. Always lift the kettle by its handle.
- Do not open the lid while the water is heating up or boiling. Be careful when you open the lid immediately after the water has boiled: the steam coming out of the kettle is very hot.
- Only use the kettle in combination with its original base.
- This rapid-boil kettle can draw up to 13 amps from the power supply in your home. Make sure that the electrical system in your home and the circuit to which the kettle is connected can cope with this level of power consumption. Do not let too many other appliances draw power from the same circuit while the kettle is being used.

Caution

- In order to avoid a hazard due to inadvertent resetting of the thermal cut-out, this appliance must not be supplied through an external switching device, such as a timer, or connected to a circuit that is regularly switched on and off by the utility.
- Always place the base and the kettle on a dry, flat and stable surface.

- The kettle is only intended for boiling water. Do not use it to heat up soup or other liquids or jarred, bottled or tinned food.
- Never fill the kettle below the minimum level to prevent the kettle from boiling dry.
- Depending on the hardness of the water in your area, small spots may appear on the heating element of your kettle when you use it. This phenomenon is the result of scale build-up on the heating element and on the inside of the kettle over time. The harder the water, the faster scale builds up. Scale can occur in different colours. Although scale is harmless, too much scale can influence the performance of your kettle. Descale your kettle regularly by following the instructions given in the chapter 'Descaling'.
- Some condensation may appear on the base of the kettle. This is perfectly normal and does not mean that the kettle has any defects.

Boil-dry protection

This kettle is equipped with boil-dry protection. This device automatically switches off the kettle if it is accidentally switched on when there is no water or not enough water in it. The on/off switch stays in 'on' position and the light inside the kettle (HD4668/HD4667) or the power-on light (HD4666/HD4665) stays on. Switch off the kettle and let it cool down for 10 minutes. Then lift the kettle from its base to reset the boil-dry protection. The kettle is now ready for use again.

Electromagnetic fields (EMF)

This Philips appliance complies with all standards regarding electromagnetic fields (EMF). If handled properly and according to the instructions in this user manual, the appliance is safe to use based on scientific evidence available today.

Before first use

- 1 Remove stickers, if any, from the base or the kettle.
- 2 Place the base on a dry, stable and flat surface.
- 3 To adjust the length of the cord, wind part of it round the reel in the base. Pass the cord through one of the slots in the base (Fig. 2).
- 4 Rinse the kettle with water.
- 5 Fill the kettle with water up to the maximum level and let the water boil once (see 'Using the appliance').
- 6 Pour out the hot water and rinse the kettle once more.

Using the appliance

- 1 Fill the kettle with water either through the spout or through the open lid. (Fig. 3)
 - HD4668/HD4667: To open the lid, press the lid release button (Fig. 4).
 - Close the lid before you switch on the kettle. Make sure that the lid is properly closed to prevent the kettle from boiling dry.
- 2 Place the kettle on its base, put the plug in the wall socket and set the on/off switch to 'I'. (Fig. 5)
 - ▶ The kettle starts heating up.
 - ▶ The light inside the kettle (HD4668/HD4667) or the power-on light (HD4666/HD4665) goes on.
 - ▶ The kettle switches off automatically ('click') when the water boils.
 - ▶ The light inside the kettle (HD4668/HD4667) or the power-on light (HD4666/HD4665) goes off automatically when the kettle switches off.
 - ▶ You can interrupt the boiling process by setting the on/off switch to 'O'.

Cleaning and descaling

Always unplug the appliance before you clean it.

Never use scouring pads, abrasive cleaning agents or aggressive liquids such as petrol or acetone to clean the appliance.

Never immerse the kettle or its base in water.

Cleaning the kettle

- 1 Clean the outside of the kettle with a soft, damp cloth moistened with warm water and some mild cleaning agent.

Cleaning the filter

Note: Scale is not harmful to your health but it may give your drink a powdery taste. The triple-action filter (HD4668/HD4667) or scale filter (HD4666/HD4665) prevents scale particles from ending up in your drink. Clean the filter regularly.

Cleaning the triple-action filter (HD4668/HD4667 only)

The triple-action filter has a mesh that attracts scale from the water.

- 1 Lift the filter out of the kettle (Fig. 6).
- 2 Slide the basket off the filter (Fig. 7).
- 3 Take the stainless steel mesh out of the basket. (Fig. 8)
- 4 To clean the mesh, squeeze and rotate it under a running tap.
- 5 Gently clean the filter with a soft nylon brush.

Note: You can also leave the filter in the kettle when you descale the whole appliance (see section 'Descaling the kettle' in this chapter).

Note: You can also take the filter out of the kettle and clean it in the dishwasher.

- 6 Reassemble the filter and slide it back into the kettle ('click').

Cleaning the scale filter (HD4666/HD4665 only)

There are three ways to clean the kettle:

- 1 Take the filter out of the kettle and gently brush it with a soft nylon brush under a running tap;
- 2 Leave the filter in the kettle when you descale the whole appliance (see section 'Descaling the kettle' in this chapter).
- 3 Take the filter out of the kettle and clean it in the dishwasher.

Descaling the kettle

Regular descaling prolongs the life of the kettle. In case of normal use (up to 5 times a day), the following descaling frequency is recommended:

- Once every 3 months if you use soft water (up to 18dH).
- Once every month if you use hard water (more than 18dH).

- 1 Fill the kettle with water up to three-quarters of the maximum level and bring the water to the boil.
- 2 After the kettle has switched off, add white vinegar (8% acetic acid) to the maximum level.
- 3 Leave the solution in the kettle overnight.
- 4 Empty the kettle and rinse the inside thoroughly.
- 5 Fill the kettle with fresh water and boil the water.
- 6 Empty the kettle and rinse it with fresh water again.
- 7 Repeat the procedure if there is still some scale in the kettle.

Note: You can also use an appropriate descaler. In that case, follow the instructions on the package of the descaler.

Storage

- You can store the mains cord by winding it round the reel in the base of the appliance.

Replacement

If the kettle, the base or the mains cord of the appliance is damaged, take the base or the kettle to a service centre authorised by Philips for repair or replacement of the cord to avoid a hazard.

You can purchase a new filter at your Philips dealer or at a Philips service centre. The table below indicates which filter type is suitable for your electric kettle.

Kettle type	Filter type
HD4668/HD4667	HD4992
HD4666/HD4665	HD4985

Environment

- Do not throw away the appliance with the normal household waste at the end of its life, but hand it in at an official collection point for recycling. By doing this, you help to preserve the environment (Fig. 9).

■ **Guarantee & service**

If you need information or if you have a problem, please visit the Philips website at www.philips.com or contact the Philips Customer Care Centre in your country (you find its phone number in the worldwide guarantee leaflet). If there is no Customer Care Centre in your country, go to your local Philips dealer or contact the Service Department of Philips Domestic Appliances and Personal Care BV.

簡介

感謝您購買飛利浦電動煮水器。您可以在本使用手冊中找到所需的資訊，並以最佳方式長期使用電動煮水器。

一般說明 (圖 1)

HD4668/HD4667：

- A 3 效濾網
- B 壺嘴
- C 水位指示燈
- D 機座
- E 蓋子
- F 開蓋按鈕
- G 電源開關 (I/O)

HD4666/HD4665：

- H 壺嘴
- I 水垢濾網
- J 水位指示燈
- K 機座
- L 蓋子
- M 電源開關 (I/O)
- N 電源開啟指示燈

重要事項

在使用本產品前，請先仔細閱讀本使用手冊，並保留說明以供日後參考。

危險

- 切勿將此裝置或底座浸泡在水中或其他液體中。

警示

- 在您連接電源之前，請檢查本地的電源電壓是否與產品所標示的電源電壓相符。
- 如果插頭、電源線、底座或產品裝置本身有損傷時，則請勿使用。
- 如果電線損壞，必須交由飛利浦、飛利浦授權之服務中心，或是具備相同資格的技師更換，以免發生危險。
- 本產品不適合供下列人士 (包括小孩) 使用：身體官能或心智能力退化者，或是經驗與使用知識缺乏者。他們需要負責其安全的人員在旁監督，或指示產品的使用方法，方可使用。
- 請勿讓孩童將本產品當成玩具。
- 請勿讓兒童接觸電源線。請勿讓電源線懸掛在產品放置的餐桌或流理台邊緣。過長的電源線可以收藏或捲繞在底座。
- 熱開水可能會造成嚴重燙傷，電動煮水器中裝有熱水時請特別小心。
- 在電動煮水器中加水不得超過最高水位指標。如果加入過多的水，開水可能會從壺口噴出並造成燙傷。
- 使用期間或使用過後，請勿碰觸電動煮水器機體，因為機體非常熱。請務必使用握把提起電動煮水器。
- 煮沸開水時，切勿掀開壺蓋。在開水煮沸後立即掀開壺蓋時請特別小心，從電動煮水器冒出的蒸汽溫度極高。
- 電動煮水器只能搭配原廠的底座使用。
- 此快速煮水器在居家使用時最多可能會耗用 13 安培的供應電源。請確定家中的電力系統以及煮水器所連接的電路能夠負荷此電源的消耗。使用水壺時請勿在相同電路上同時使用過多其他的電器設備。

警告

- 為避免不當重設過熱保險裝置導致危險發生，本電器不可經由內部開關裝置供應電源，例如定時器，亦或不可連接至經常開啟關閉的電路設備。請務必將底座及電動煮水器放置於乾燥、平整、穩固的表面。
- 電動煮水器只能用來煮沸開水，請勿將電動煮水器用來加熱湯類或其他液體，或瓶裝或罐頭食品。
- 煮水器中的水量不得低於最低水位，以避免乾燒。
- 根據您當地的自來水硬度，在使用電動煮水器時，加熱元件上可能會出現小斑點。這個現象是因為水垢隨著時間聚積在加熱元件及電動煮水器內側所致。水的硬度越大，水垢聚積的速度越快。水垢可能會呈現不同的顏色。水垢雖然無害，但太多的水垢會影響熱電動煮水器的性能。請依照「去除水垢」單元的指示，定期清除電動煮水器的水垢。

- 在電動煮水器的底座可能會出現水珠凝結的現象。這是完全正常的狀況，不表示煮水器有任何瑕疵。

防乾燒保護裝置

電動煮水器內建防止乾燒的保護功能。如果壺中沒有水或者水量不足，卻又意外被開啟，本功能會自動關閉電動煮水器。將電源開關保持在 'on' 位置，電動煮水器內部的指示燈 (HD4668/HD4667) 或電源指示燈 (HD4666/HD4665) 會開啟。關閉電動煮水器，讓它冷卻 10 分鐘，然後從底座提起電動煮水器，重設防乾燒保護，接著您可以再次使用電動煮水器。

電磁場 (EMF)

本飛利浦產品符合電磁場 (electromagnetic fields, EMF) 所有相關標準。若正確處理及依照本使用手冊之說明進行操作，根據現有之科學文獻來看，使用本產品並無安全顧慮。

第一次使用前

- 1 請撕除底座或電動煮水器上的貼紙 (如果有)。
- 2 請將底座放置於乾燥、穩固、且平整的表面。
- 3 將電源線捲入底座中的電線收藏盤來調整長度。將電源線穿過底座上的一個槽孔。(圖 2)
- 4 請用清水清洗電動煮水器。
- 5 在電動煮水器中加水到最高刻度，並將水煮沸一次 (請參閱「使用此電器」)。
- 6 將熱水倒出並再次清洗電動煮水器。

使用此電器

- 1 請從壺嘴或掀開壺蓋將清水注入水壺中。(圖 3)
 - HD4668/HD4667：欲打開壺蓋，請按下開蓋按鈕。(圖 4)
 - 開啟電動煮水器之前，請先關閉壺蓋。確定壺蓋有確實關閉，以免水壺中的水煮熟。
- 2 將水壺放在底座上，把插頭插入電源插座並將電源開關設定到 'I' 的位置。(圖 5)
 - ▶ 電動煮水器會開始加熱。
 - ▶ 電動煮水器內部的指示燈 (HD4668/HD4667) 或電源指示燈 (HD4666/HD4665) 會開啟。
 - ▶ 當水煮沸後，電動煮水器會自動關閉 (會聽見「喀噠」一聲)。
 - ▶ 當電動煮水器關閉後，煮水器內部的指示燈 (HD4668/HD4667) 或電源指示燈 (HD4666/HD4665) 會自動關閉。
 - ▶ 如果您要中斷煮沸的過程，只要將電源開關設定至 'O' 位置即可。

清潔及去除水垢

進行清潔前，請務必先拔離電源插頭。

絕對不可使用鋼絲絨、磨蝕性的清潔劑或侵蝕性的液體 (例如汽油或丙酮) 清潔本產品。

切勿將電動煮水器或其底座浸於水中。

清潔電動煮水器

- 1 使用軟質溼布，配合溫水及溫和的清潔劑來清潔煮水器的外部。

清潔濾網

注意：水垢對健康無害，但可能會讓水產生帶有粉末的口感。3 效濾網 (HD4668/HD4667) 或水垢濾網 (HD4666/HD4665) 可以避免讓您喝到水垢微粒。請定期清潔濾網。

清潔 3 效濾網 (僅限 HD4668/HD4667)

3 效濾網的細網能夠分離水中的水垢。

- 1 從電動煮水器中取出濾網。(圖 6)
- 2 滑動網籃將之與濾網分離，(圖 7)
- 3 再分離網籃及不鋼細網。(圖 8)
- 4 如果要清潔細網，將其放在水龍頭下擠壓旋轉。
- 5 以軟質尼龍刷輕輕清潔濾網。

注意：當您為整個煮水器去除水垢時，也可以將濾網留在煮水器中 (請參閱本單元的「清除電動煮水器的水垢」小節)。

注意：您還可以取出煮水器中的濾網，然後放入洗碗機中清洗。

- 6 重新裝回濾網，往回推入電動煮水器 (會聽見「喀噠」一聲)。

清潔水垢濾網 (僅限 HD4666/HD4665)

清潔電動煮水器有下列三種方法：

- 1 取出煮水器中的濾網，並使用軟質尼龍刷在水龍頭下輕輕刷洗；
- 2 當您為整個煮水器去除水垢時，將濾網留在煮水器中 (請參閱本單元的「清除電動煮水器的水垢」小節)。
- 3 取出煮水器中的濾網，然後放入洗碗機中清洗。

清除電動煮水器的水垢

定期清除水垢將可延長電動煮水器的使用壽命。在正常使用情況下 (每天使用約 5 次)，建議依下列頻率定期去除水垢：

- 水質較軟 (18 dH 以下) 的地區每 3 個月一次。
- 水質較硬 (18 dH 以上) 的地區每個月一次。

- 1 將水壺中的水加至最高水位的四分之三處，並將水煮沸。

- 2 在關閉電動煮水器電源後，將白醋 (8% 醋酸) 加到最高水位。

- 3 將溶液留在壺內一夜。

- 4 將電動煮水器中的水倒光並徹底清洗水壺內部。

- 5 在電動煮水器中注入清水並將水煮沸。

- 6 將電動煮水器中的水倒光並重新以清水沖洗。

- 7 如果仍然有部份水垢留在壺中，請重複本程序。

注意：您也可以使用適當的水垢清除劑。如果使用水垢清除劑，請依照包裝上的指示使用。

收藏

- 您可將電線纏繞在煮水器底座的電線收藏盤四周，加以收藏。

更換

如果煮水器、底座或電源線損壞，請將底座或煮水器攜帶到飛利浦授權服務中心維修或更換電源線，以避免發生危險。

您可以向飛利浦經銷商或是飛利浦服務中心購買新濾網，下表顯示您的煮水器適用的濾網類型。

電動煮水器機型	濾網類型
HD4668/HD4667	HD4992
HD4666/HD4665	HD4985

環境保護

- 電器壽命結束時請勿與一般家庭廢棄物一併丟棄。請將該產品放置於政府指定的回收站，此舉能為環保盡一份心力。(圖 9)

保固與服務

若您需要相關資訊或有任何問題，請瀏覽飛利浦網站 www.philips.com，或連絡您當地的飛利浦客戶服務中心 (您可以在全球保證書上找到連絡電話)。如果您當地沒有客戶服務中心，請洽詢當地飛利浦經銷商，或與飛利浦小家電服務部門聯繫。

Pengenalan

Tahniah kerana membeli cerek Philips ini! Dalam manual pengguna ini, anda dapat mencari semua maklumat yang anda perlukan untuk menikmati cerek anda secara optimum buat tempoh masa yang panjang.

Perihal umum (Gamb. 1)

HD4668/HD4667:

- A Muncung tiga tindakan
- B Muncung
- C Penunjuk paras air
- D Tapak
- E Tudung
- F Butang pelepas tudung
- G Suis hidup/mati (I/O)

HD4666/HD4665:

- H Muncung
- I Penuras kerak
- J Penunjuk paras air
- K Tapak
- L Tudung
- M Suis hidup/mati (I/O)
- N Lampu penghidup kuasa

Penting

Baca manual pengguna ini dengan berhati-hati sebelum anda menggunakan perkakas dan simpannya untuk rujukan masa depan.

Bahaya

- Jangan tenggelamkan perkakas atau tapaknya ke dalam air atau cecair lain.

Amaran

- Periksa sama ada voltan yang ditunjukkan pada perkakas sepadan dengan voltan sesalur kuasa setempat sebelum anda menyambung perkakas.
- Jangan gunakan perkakas jika plag, kord sesalur, tapak atau perkakas itu sendiri rosak.
- Jika kord sesalur rosak, ia mesti digantikan oleh Philips, pusat servis yang dibenarkan oleh Philips atau pihak yang telah diluluskan bagi mengelakkan bahaya.
- Perkakas ini bukan dimaksudkan untuk digunakan oleh orang (termasuk kanak-kanak) yang kurang upaya dari segi fizikal, deria atau mental, atau kurang berpengalaman dan pengetahuan, kecuali mereka diawasi atau diberi arahan berkenaan penggunaan perkakas ini oleh orang yang bertanggungjawab atas keselamatan mereka.
- Kanak-kanak kecil harus diawasi untuk memastikan mereka tidak bermain dengan perkakas itu.
- Jauhkan perkakas dan kordnya daripada capaian kanak-kanak. Jangan biarkan kord sesalur tergantung melepasi pinggir meja atau permukaan kerja. Kord yang berlebihan boleh disimpan di dalam atau di keliling tapak perkakas.
- Air yang sedang mendidih boleh mengakibatkan lecur yang parah. Berhati-hati semasa cerek mengandungi air panas.
- Jangan sekali-kali isikan cerek sehingga melebihi penunjuk paras maksimum. Jika cerek terlebih diisi, air yang sedang mendidih mungkin terpancut keluar dari muncung dan menyebabkan kelecuman.
- Jangan sentuh badan cerek semasa dan beberapa ketika selepas menggunakannya, kerana ia sangat panas. Sentiasa pegang cerek pada pemegangnya.
- Jangan buka tudung semasa air sedang memanaskan atau menggeleagak. Berhati-hati apabila anda membuka tudung sejinak selepas air telah mendidih: stim yang keluar dari cerek sangat panas.
- Hanya gunakan cerek dengan tapak asalanya.
- Cerek dididih pantas ini boleh mengambil sehingga 13 amp dari bekalan kuasa di rumah anda. Pastikan sistem elektrik di rumah anda dan litar yang tersambung dengan cerek boleh menampung aras penggunaan kuasa ini. Jangan biarkan terlalu banyak perkakas lain mengambil kuasa dari litar yang sama apabila cerek sedang digunakan.

Awas

- Agar dapat mengelak bahaya yang disebabkan penetapan semula tidak sengaja pematian terma, perkakas ini tidak boleh dibekalkan melalui peranti suis luar, seperti pemasa atau disambungkan ke litar yang selalu dihidupkan dan dimatikan oleh utiliti.

- Letakkan cerek dan tapaknya di atas permukaan yang kering, rata dan stabil pada setiap masa.
- Cerek ini dimaksudkan hanya untuk mendidihkan air: Jangan menggunakannya untuk memanaskan sup atau cecair lain, atau pun makanan di dalam balang, botol atau tin.
- Jangan sekali-kali isikan cerek di bawah paras minimum untuk mencegah cerek daripada menggeleagak kering.
- Bergantung pada kesadahan air di kawasan anda, bintik-bintik kecil mungkin muncul pada unsur pemanas cerek anda apabila anda menggunakannya. Fenomena ini adalah hasil penimbunan kerak pada unsur pemanas dan pada permukaan dalam cerek selepas beberapa lama. Semakin tinggi kesadahan air; semakin cepat kerak menimbun. Kerak boleh berlaku dalam warna-warna yang berbeza. Walaupun kerak tidak berbahaya, terlalu banyak kerak boleh menjejaskan prestasi cerek. Tanggalkan kerak secara kerap dengan mengikuti arahan yang diberikan dalam bab 'Membuang kerak'.
- Sedikit pemeluwapan akan terjadi pada dasar cerek. Ini adalah biasa dan tidak bermakna yang cerek mempunyai apa-apa kecacatan.

Perlindungan masak-kering

Cerek ini dilengkapi dengan perlindungan masak-kering. Alat ini mematikan cerek secara automatik sekiranya ia secara tidak sengaja dihidupkan apabila tidak terdapat air atau air tidak mencukupi di dalamnya. Suis hidup/mati kekal pada kedudukan 'hidup' dan lampu di dalam cerek (HD4668/HD4667) atau lampu kuasa hidup (HD4666/HD4665) tetap menyala. Matikan cerek dan biarkan ia menjadi sejuk selama 10 minit. Kemudian angkat cerek dari tapaknya untuk menetapkan semula perlindungan masak-kering. Cerek kini sedia digunakan semula.

Medan Elektro Magnet (EMF)

Perkakas Philips ini mematuhi semua piawai yang berhubung dengan medan elektromagnet (EMF). Jika dikendalikan dengan betul dan mematuhi arahan dalam manual pengguna ini, perkakas selamat untuk digunakan menurut bukti saintifik yang boleh didapati pada masa ini.

Sebelum penggunaan pertama

- 1 Tanggalkan pelekat, jika ada, dari cerek atau tapaknya.
- 2 Letakkan tapak di atas permukaan yang kering, stabil dan rata.
- 3 Untuk melaraskan panjang kord lilitkan sebahagian daripadanya di keliling gelendong pada tapak. Susupkan kord melalui salah satu alur pada tapak (Gamb. 2).
- 4 Bilas cerek dengan air.
- 5 Isikan cerek dengan air sehingga paras maksimum dan biarkan air mendidih sekali (lihat 'Menggunakan perkakas ini').
- 6 Tuangkan keluar air panas dan bilaskan cerek sekali lagi.

Menggunakan perkakas

- 1 Isikan cerek dengan air sama ada melalui muncungnya atau dengan membuka tudungnya. (Gamb. 3)
 - HD4668/HD4667: Untuk membuka penutup, tekan butang pelepas penutup (Gamb. 4).
 - Tutup penutup sebelum anda menghidupkan cerek. Pastikan bahawa tudung ditutup dengan sempurna untuk mengelakkan cerek dari mendidih hingga kering.
- 2 Letakkan cerek pada tapaknya, masukkan plag ke dalam soket dinding dan tetapkan suis hidup/mati kuasa pada 'I'. (Gamb. 5)
 - Cerek akan mula memanaskan.
 - Lampu dalam cerek (HD4668/HD4667) atau lampu kuasa hidup (HD4666/HD4665) menyala.
 - Cerek mati secara automatik ('klik') apabila air menggeleagak.
 - Lampu dalam cerek (HD4668/HD4667) atau lampu kuasa hidup (HD4666/HD4665) mati secara automatik apabila cerek] mati.
 - Anda boleh menghentikan proses mendidih dengan menetapkan suis hidup/matikan pada 'O'.

Membersihkan dan menanggalkan kerak

Sentiasa cabut plag perkakas sebelum anda mula membersihkannya.

Jangan sekali-kali menggunakan pad penyental, agen pembersih yang melelas atau cecair yang agresif seperti petrol atau aseton untuk membersihkan perkakas.

Jangan tenggelamkan cerek atau tapaknya di dalam air.

Membersihkan cerek

- 1 Bersihkan bahagian luar cerek dengan kain lembut yang dilembapkan dengan air suam dan sedikit bahan pencuci lembut.

Membersihkan turas

Nota: Kerak tidak berbahaya kepada kesihatan anda tetapi ia mungkin akan menyebabkan minuman anda berasa tepung. Penapis tiga tindakan (HD4668/HD4667) atau penuras kerak (HD4666/HD4665) akan menghalang partikel kerak daripada memasuki minuman anda. Bersihkan penuras dengan tetap.

Membersihkan penuras tiga tindakan (HD4668/HD4667 sahaja)

Penuras tiga tindakan mempunyai jaringan yang menarik kerak daripada air.

- 1 Angkat penuras keluar daripada cerek (Gamb. 6).
- 2 Luncurkan bakul keluar daripada penuras (Gamb. 7).
- 3 Angkat jaringan keluli tahan karat keluar daripada bakul. (Gamb. 8)
- 4 Untuk membersihkan jaringan itu, picit dan pusingkannya di bawah air paip yang mengalir.
- 5 Bersihkan turas dengan lembut menggunakan berus nilon yang lembut.

Nota: Anda juga boleh meninggalkan penuras di dalam cerek apabila anda membuang kerak dari seluruh perkakas (lihat bahagian 'Membuang kerak cerek' dalam bab ini).

Nota: Anda juga boleh mengeluarkan turas dari cerek dan membersihkannya dalam mesin basuh pinggan mangkuk.

- 6 Pasang semula penuras dan luncurkannya masuk kembali ke dalam cerek ('klik').

Membersihkan penuras kerak (HD4666/HD4665 sahaja)

Terdapat tiga cara untuk membersihkan cerek:

- 1 Keluarkan penuras dari cerek dan bersukannya perlahan-lahan menggunakan berus nilon lembut di bawah air paip yang mengalir;
- 2 Biarkan penuras di dalam cerek apabila anda membuang kerak dari seluruh perkakas (lihat seksyen 'Menanggalkan kerak cerek' dalam bab ini).
- 3 Keluarkan penuras daripada cerek dan bersihkan dalam mesin basuh pinggan mangkuk.

Menanggalkan kerak cerek

Anda boleh memanjangkan usia cerek dengan menanggalkan kerak secara tetap.. Dalam keadaan penggunaan biasa (sehingga 5 kali sehari), kekerapan penanggalkan kerak disyorkan seperti berikut:

- Setiap tiga bulan sekali jika anda menggunakan air lembut (sehingga 18dH).
- Sebulan sekali jika anda menggunakan air sadah (lebih daripada 18dH).

- 1 Isikan cerek dengan air sehingga tiga suku paras maksimum dan dididihkan air.
- 2 Selepas cerek dimatikan kuasa, tambahkan cuka putih (asid asetik 8%) sehingga paras maksimum.
- 3 Biarkan larutan di dalam cerek semalaman.
- 4 Kosongkan cerek dan basuh bahagian dalam dengan bersbersih-bersihnya.
- 5 Isikan cerek dengan air bersih dan dididihkan air itu.
- 6 Kosongkan cerek dan basuhkannya sekali lagi dengan air bersih.
- 7 Ulangi prosedur jika masih ada kerak di dalam cerek.

Nota: Anda juga boleh menggunakan penanggal kerak yang bersesuaian. Jika demikian, ikuti arahan yang diberikan bersama-sama penanggal kerak.

Penyimpanan

- Anda boleh menyimpan kord utama dengan melilitkannya mengelilingi gelendung pada tapak perkakas.

Penggantian

Jika cerek, tapak atau kord sesalur perkakas rosak, bawa tapak atau cerek ke pusat servis yang disahkan oleh Philips untuk dibaiki atau untuk digantikan kord agar mengelakkan bahaya.

Anda boleh membeli penuras baru dari wakil penjual Philips anda atau di pusat layanan Philips. Jadual di bawah menunjukkan jenis penuras yang sesuai untuk cerek elektrik anda.

Jenis cerek	Jenis turas
HD4668/HD4667	HD4992
HD4666/HD4665	HD4985

Alam sekitar

- Jangan buang perkakas bersama sampah rumah pada akhir hayatnya, tetapi bawanya ke pusat pungutan rasmi untuk dikitar semula. Dengan melakukan sedemikian anda akan membantu memelihara alam sekitar (Gamb. 9).

Jaminan dan servis

Jika anda memerlukan maklumat atau menghadapi masalah, sila kunjungi laman web Philips di www.philips.com atau hubungi Pusat Layanan Pelanggan Philips di negara anda (anda boleh mendapatkan nombor telefonnya di dalam risalah jaminan sedunia). Jika tiada Pusat Layanan Pelanggan di negara anda, hubungi wakil pengedar Philips tempatan atau Jabatan Servis Syarikat Perkakas Domestik dan Penjagaan Diri Philips.

한국어

제품 소개

필립스 전기 주전자를 구입해 주셔서 감사합니다!
이 사용 설명서는 제품을 오랫동안 최고의 성능으로 사용할 수 있게 갖가지 유용한 정보를 제공합니다.

각 부의 명칭 (그림 1)

HD4668/HD4667:

- A 3중 액션 필터
- B 주입구
- C 수위 표시등
- D 받침대
- E 뚜껑
- F 뚜껑 열림 버튼
- G 전원 스위치(I/O)

HD4666/HD4665:

- H 주입구
- I 물때 필터
- J 수위 표시등
- K 받침대
- L 뚜껑
- M 전원 스위치(I/O)
- N 전원 표시등

중요사항

본 제품을 사용하기 전에 이 사용 설명서를 주의 깊게 읽고 나중에 참조할 수 있도록 잘 보관하십시오.

위험

- 제품이나 받침대를 물 또는 다른 액체에 담그지 마십시오.

경고

- 제품에 전원을 연결하기 전에, 제품에 표시된 전압과 사용 지역의 전압이 일치하는지 확인하십시오.
- 플러그, 전원 코드, 받침대 또는 제품 자체가 손상된 경우에는 본 제품을 사용하지 마십시오.
- 전원 코드가 손상된 경우, 안전을 위해 필립스 서비스 센터 또는 필립스 서비스 지정점에 의뢰하여 교체하십시오.
- 신체적인 감각 및 정신적인 능력이 떨어지거나 경험과 직식이 풍부하지 않은 사용자(어린이 포함)는 혼자 제품을 사용하지 말고 제품 사용과 관련하여 안전에 책임 질 수 있도록 지시사항을 충분히 숙지한 사람의 도움을 받으십시오.
- 어린이가 제품을 가지고 놀지 못하도록 지도해 주십시오.
- 전원 코드는 어린이의 손에 닿지 않는 곳에 보관하십시오. 제품이 올려져 있는 식탁이나 조리대의 가장자리로 전원 코드가 흘러내리지 않도록 하십시오. 여분의 전원 코드는 받침대 속이나 받침대 주위에 보관할 수 있습니다.
- 뜨거운 물은 심각한 화상을 일으킬 수 있습니다. 전기주전자에 뜨거운 물이 있을 경우에는 주의하십시오.
- 전기주전자에 최대량 표시인 MAX 눈금 이상 물을 넣지 마십시오. 물을 너무 많이 넣을 경우, 끓는 물이 배출구 밖으로 넘쳐 화상을 입을 수 있습니다.
- 물이 가열 중이거나 물을 사용한 직후에는 전기주전자가 매우 뜨거우므로 신체에 접촉하지 않도록 하십시오. 항상 손잡이 부분을 잡고 전기주전자를 들어올리십시오.
- 물이 끓는 도중에는 뚜껑을 열지 마십시오. 물이 끓고 난 다음 바로 뚜껑을 열 경우, 전기주전자에서 나오는 수증기가 매우 뜨거워 위험하오니 주의하십시오.
- 전기주전자는 반드시 원래의 받침대를 사용하십시오.
- 물을 신속히 끓일 수 있는 이 제품은 13A의 전력을 소모합니다. 사용 가정의 전기 시스템과 전원 차단기의 용량이 해당 전력 소비량 수준인지 확인하십시오. 전기주전자를 사용할 때에는 같은 회선에 너무 많은 전기 기기를 동시에 작동하지 마십시오.

주의

- 열 차단 장치가 우발적으로 재 셋팅되어 위험한 상황이 발생하지 않도록 이 제품을 타이머와 같은 외부 전원 장치나 혹은 설비실에 의해 정기적으로 전원이 꺼졌다 켜지는 회로에 연결하면 절대 안됩니다.
- 전기주전자와 받침대는 항상 물기가 없고, 평평하며 안정된 곳에 놓으십시오.

- 본 전기주전자는 물을 끓이는 용도로만 사용하는 제품입니다. 스프라 기타 액체 또는 향아리, 병, 캔에 든 음식을 조리하지 마십시오.
- 주전자가 물이 없는 상태에서 작동하는 것을 방지하기 위해, 반드시 최소량 표시 눈금 이상으로 물을 채우십시오.
- 지역에 공급되는 물의 경도에 따라, 제품 사용 중 열판에 작은 반점이 생길 수 있습니다. 이 현상은 열판이나 제품 내부에 수 차례 스케일이 쌓여서 생긴 결과입니다. 물의 경도가 높을수록, 스케일은 더욱 빨리 생성되며 여러 가지 색상으로 나타날 수 있습니다. 스케일은 유해하지는 않지만, 너무 많은 스케일은 제품의 성능에 영향을 줄 수도 있습니다. 본 사용 설명서의 '스케일 제거'란에서 설명하는 방법에 따라 정기적으로 스케일을 제거해 주십시오.
- 전기주전자 받침대에 물방울이 맺힐 수 있습니다. 이것은 자연적인 현상이며 제품의 이상이 아닙니다.

건조 상태 가열 방지 기능

이 전기주전자에는 안전을 위해 물이 없는 경우 작동되지 않는 가열 방지 기능이 장착되어 있습니다. 전기 주전자에 물이 없거나 충분하지 않을 때 실수로 전원을 커더라도 이 장치가 자동으로 주전자의 전원을 차단시킵니다. 전원스위치는 '켜짐'의 상태로 유지되며(HD4668/HD4667), 전원표시등이 있는 경우(HD4666/HD4665) 전원표시등도 켜진 상태로 유지됩니다. 전원스위치를 '꺼짐' 상태로 놓고 주전자를 10분 동안 식하십시오. 그 다음 안전장치가 초기화되도록 받침대에서 주전자를 들어올리십시오. 이제 주전자를 다시 사용해도 됩니다.

EMF(전자기장)

이 필립스 제품은 EMF(전자기장)와 관련된 모든 기준을 준수합니다. 이 사용 설명서의 지침에 따라 적절하게 취급할 경우 이 제품은 안전하게 사용할 수 있으며 이는 현재까지의 과학적 증거에 근거하고 있습니다.

최초 사용 전

- 1 받침대 또는 전기주전자에 스티커가 붙어있을 경우 모두 제거하십시오.
- 2 받침대는 물기가 없고 안정적이며 평평한 곳에 놓으십시오.
- 3 코드 길이를 조절하려면 제품 하단 받침대 주위에 코드를 감으십시오. 받침대의 슬롯 중 하나에 코드를 넣으십시오 (그림 2).
- 4 전기주전자를 물로 행구십시오.
- 5 전기주전자의 최대 수위까지 물을 채운 다음 한번 끓여주십시오('제품 사용' 란 참조).
- 6 뜨거운 물을 버리고 전기주전자를 다시 한번 물로 행구십시오.

제품 사용

- 1 전기주전자의 배출구로 또는 뚜껑을 열고 물을 넣으십시오. (그림 3)
 - HD4668/HD4667: 뚜껑을 열려면 열림 버튼을 누르십시오 (그림 4).
 - 주전자의 전원을 켜기 전에 뚜껑을 닫으십시오. 주전자의 물이 증발되지 않도록 뚜껑을 확실하게 닫으십시오.
- 2 전기주전자를 받침대에 놓고 전원플러그를 꽂은 뒤 전원스위치를 켜십시오("I" 위치). (그림 5)
 - ▶ 전기주전자가 가열되기 시작합니다.
 - ▶ 주전자 내부 표시등(HD4668/HD4667) 또는 전원 표시등(HD4666/HD4665)이 켜집니다.
 - ▶ 물이 다 끓게 되면 전기 주전자는 "딸깍" 소리와 함께 자동으로 전원이 차단됩니다.
 - ▶ 주전자 내부 표시등(HD4668/HD4667) 또는 전원 표시등(HD4666/HD4665)은 주전자에 전원이 차단되면 자동으로 꺼집니다.
 - ▶ 전원 스위치를 "O"에 놓으면 도중에 가열을 중단할 수 있습니다.

청소 및 스케일 제거

제품을 청소하기 전에는 항상 제품의 전원 코드를 뽑으십시오.

제품을 세척할 때 수세미, 연마성 세제나 휘발유, 아세톤과 같은 강력 세제를 사용하지 마십시오.

전기주전자와 받침대는 절대로 물에 담그지 마십시오.

전기주전자 세척

- 1 따뜻한 물을 적신 부드러운 천과 순한 세척액을 사용하여 주전자 외부를 닦으십시오.

필터 세척

참고: 스케일은 몸에 해롭지는 않지만 물을 마시면 약간의 가루가 섞인 맛을 느낄 수도 있습니다. 3중 액션 필터(HD4668/HD4667) 또는 스케일 필터(HD4666/HD4665)는 물을 끓여내기 전에 이런 스케일 입자를 걸러줍니다. 필터를 정기적으로 청소해 주십시오.

3중 액션 필터 청소(HD4668/HD4667만 해당)
3중 액션 필터에 있는 양이 물 속 스케일을 걸러줍니다.

- 1 주전자에서 필터를 꺼내십시오 (그림 6).
- 2 필터 용기를 밀어 분리한 후 (그림 7)
- 3 필터에서 스테인리스 망을 꺼내십시오. (그림 8)
- 4 흐르는 수돗물로 행구고 흔들어 망을 세척하십시오.
- 5 부드러운 나일론 브러시로 필터를 가볍게 청소하십시오.

참고: 제품 전체의 스케일을 제거할 경우 필터를 전기주전자 안에 둥니다(이 장의 '전기주전자의 스케일 제거'란 참조).

참고: 필터를 전기주전자에서 분리하여 식기세척기로 세척할 수도 있습니다.

- 6 필터를 다시 조립한 다음 딸깍 소리가 날 때까지 전기주전자에 필터를 원래대로 밀어 넣으십시오.

스케일 필터 청소(HD4666/HD4665만 해당)

전기 주전자를 세척하는 방법에는 세 가지가 있습니다.

- 1 전기주전자에서 필터를 분리하여 나일론 브러시를 이용하여 흐르는 수돗물에서 부드럽게 닦아 주십시오.
- 2 제품 전체의 스케일을 제거할 때 필터를 전기주전자 안에 둥니다(이 장의 '전기주전자의 스케일 제거'란 참조).
- 3 필터를 전기주전자에서 분리하여 식기세척기를 이용해 세척합니다.

전기주전자의 스케일 제거

정기적으로 스케일을 제거하면 제품의 수명이 연장됩니다. 일반적으로 사용할 경우(하루 최대 5번), 다음과 같은 주기로 스케일을 제거 하십시오.

- 연수(18dH 이하) 지역에서는 3개월에 한 번.
- 경수(18dH 이상) 지역에서는 한 달에 한 번.

- 1 전기주전자에 최대 수위의 3/4 정도까지 물을 넣고 끓이십시오.
- 2 전기주전자의 전원 스위치가 꺼진 후, 흰 식초(아세트산 8%)를 최대 수위까지 첨가하여 주십시오.
- 3 밤새 그대로 두십시오.
- 4 전기주전자를 비우고 내부를 깨끗이 행구십시오.
- 5 전기주전자에 맑은 물을 넣고 끓이십시오.
- 6 전기주전자를 비우고 깨끗한 물로 다시 행구십시오.
- 7 전기주전자의 스케일이 완전히 제거될 때까지 반복합니다.

참고: 스케일 제거용 세제를 사용하여 행구셔도 됩니다. 이런 경우, 스케일 제거용 세제에 명시되어 있는 사용지침을 따르십시오.

보관

- 코드는 제품 바닥의 받침대 주위에 감아 보관할 수 있습니다.

교체

제품이나 받침대, 전원 코드에 손상이 있을 경우에는, 위험을 방지하기 위해 지정된 필립스 서비스 센터 또는 서비스 지정점에서 교체 또는 수리하십시오.

새 필터는 필립스 대리점 또는 필립스 서비스 센터에서 구매할 수 있습니다. 사용하는 전기주전자에 적합한 필터 모델은 아래 표에 나와있습니다.

전기주전자 유형	필터 유형
HD4668/HD4667	HD4992
HD4666/HD4665	HD4985

환경

- 수명이 다 된 제품은 일반 가정용 쓰레기와 함께 버리지 마시고 지정된 재활용 수거 장소에 버리십시오. 이런 방법으로 환경 보호에 동참하실 수 있습니다 (그림 9).

품질 보증 및 서비스

보다 자세한 정보가 필요하시거나, 사용상의 문제가 있을 경우에는 필립스전자 홈페이지(www.philips.co.kr)를 방문하시거나 필립스 고객 상담실로 문의하십시오. 전국 서비스 센터 안내는 제품 보증서를 참조하십시오. *(주)필립스전자:(02)709-1200 *고객 상담실:(080)600-6600(수신자부담)

제조번호 부여기준 : 필립스전자 제품의 제조번호는 모두 4자리로 되어 있습니다. 앞의 두 자리는 연도를 의미합니다. 나머지 뒤의 두 자리는 생산된 주를 의미합니다. 주는 1년을 52주로 나누어 순차적으로 구분합니다.
(예 : 0512 → 2005년 12번째 주에 생산
0504 → 2005년 4번째 주에 생산)

Pendahuluan

Selamat atas pembelian ketel Philips ini! Dalam petunjuk pengguna ini, Anda akan menemukan semua informasi yang dibutuhkan untuk memanfaatkan ketel Anda secara optimal untuk sekian lama.

Gambaran umum (Gbr. 1)

HD4668/HD4667:

- A Filter Tri-aksi
- B Cerat
- C Indikator tingkat permukaan air
- D Alas
- E Tutup
- F Tombol pembuka tutup
- G Saklar on/off (I/O)

HD4666/HD4665:

- H Cerat
- I Filter kerak
- J Indikator tingkat permukaan air
- K Alas
- L Tutup
- M Saklar on/off (I/O)
- N Lampu daya sedang hidup

Penting

Bacalah petunjuk pengguna ini secara seksama sebelum Anda menggunakan alat dan simpan untuk referensi di kemudian hari.

Bahaya

- Jangan mencelup alat ini atau alasnya ke dalam air atau cairan lain.

Peringatan

- Periksa apakah voltase pada alat sesuai dengan voltase listrik di rumah Anda, sebelum menghubungkan alat.
- Jangan menggunakan alat ini jika steker, kabel listrik, alas atau alat ini sendiri dalam keadaan rusak.
- Jika kabel listrik rusak, maka harus diganti oleh Philips, pusat servis resmi Philips atau orang yang mempunyai keahlian sejenis agar terhindar dari bahaya.
- Alat ini tidak dimaksudkan untuk digunakan oleh orang (termasuk anak-anak) dengan cacat fisik, indera atau kecakapan mental yang kurang, atau kurang pengalaman dan pengetahuan, kecuali jika mereka diberikan pengawasan atau pengarahan mengenai penggunaan alat oleh orang yang bertanggungjawab bagi keselamatan mereka.
- Anak kecil harus diawasi untuk memastikan mereka tidak bermain-main dengan alat ini.
- Jauhkan kabel dari jangkauan anak-anak. Jangan biarkan kabel menggantung di tepi meja. Kelebihan kabel dapat disimpan di dalam atau dililitkan pada alasnya.
- Air panas dapat menyebabkan luka bakar yang serius. Berhati-hatilah saat ketel berisi air panas.
- Jangan mengisi ketel melebihi indikator ukuran maksimum. Jika ketel terlalu penuh, air mendidih dapat keluar dari ceratnya dan menyebabkan melepuh.
- Jangan menyentuh badan ketel selama dan beberapa saat setelah digunakan, karena masih panas sekali. Angkat selalu ketel pada pegangannya.
- Jangan membuka tutupnya saat air mendidih. Berhati-hatilah saat membuka tutupnya dengan cepat setelah air mendidih: uap yang keluar dari ketel sangatlah panas.
- Hanya gunakan ketel bersama dengan alasnya yang asli.
- Ketel yang mampu mendidih cepat ini dapat menarik sampai 13 amp dari catu daya listrik rumah Anda. Pastikan bahwa sistem listrik di rumah Anda dan sirkuit tempat ketel ini tersambung dapat menahan tingkat konsumsi listrik ini. Jangan biarkan terlalu banyak alat lain yang turut menarik listrik dari sirkuit yang sama saat ketel sedang digunakan.

Hati-hati

- Untuk mencegah bahaya akibat kecerobohan dalam melakukan reset pengaman termal, pasokan listrik alat ini tidak boleh melalui perangkat penghubung eksternal, seperti timer, atau terhubung ke sirkuit yang secara teratur dihidupkan dan dimatikan melalui suatu alat.

- Letakkan alas dan ketel pada permukaan yang kering, rata, dan stabil.
- Ketel ini dimaksudkan untuk merebus air saja. Jangan menggunakannya untuk memanaskan sup, cairan lain, atau makanan dalam botol, toples atau kaleng.
- Jangan mengisi ketel di bawah batas minimum, untuk menghindari ketel mendidih dalam keadaan kering.
- Tergantung dari tingkat kesadahan air di wilayah Anda, bintik-bintik kecil dapat muncul pada elemen pemanas ketel saat Anda menggunakannya. Fenomena ini akibat tumpukan kerak di elemen pemanas dan di bagian dalam ketel setelah pemakaian sekian lama. Semakin sadah airnya, semakin cepat kerak terbentuk. Kerak dapat terjadi dalam berbagai warna. Meskipun kerak ini tidak berbahaya, terlalu banyak kerak dapat mengganggu kinerja ketel Anda. Bersihkan kerak di ketel secara teratur, dengan mengikuti petunjuk dalam bab 'Membersihkan kerak'.
- Pengembunan dapat muncul pada alas ketel. Hal ini normal saja dan tidak berarti bahwa ketel rusak.

Perlindungan didih-kering

Ketel ini dilengkapi perlindungan merebus dalam keadaan kering. Perangkat ini secara otomatis mematikan ketel jika tanpa sengaja dinyalakan saat ketel kosong atau airnya kurang. Saklar on/off akan tetap pada posisi 'on' dan lampu dalam ketel (HD4668/HD4667) atau lampu tanda hidup (HD4666/HD4665) terus menyala. Matikan dan biarkan ketel dingin selama 10 menit. Kemudian angkat ketel dari alasnya untuk menyunset ulang perlindungan merebus dalam keadaan kering. Sekarang ketel siap digunakan lagi.

Medan elektromagnet (EMF)

Alat Philips ini mematuhi semua standar yang berkenaan dengan medan elektromagnet (EMF). Jika ditangani sebagaimana layaknya dan sesuai dengan petunjuk dalam petunjuk pengguna ini, alat tersebut aman digunakan menurut bukti ilmiah yang kini tersedia.

Sebelum menggunakan alat pertama kali.

- 1 Lepaskan stiker, jika ada, dari alas atau ketel.
- 2 Letakkan alas di permukaan yang kering, stabil dan rata.
- 3 Untuk menyesuaikan panjang kabel, gulunglah pada rel di alasnya. Lewatkan kabel melalui salah satu lubang di alasnya (Gbr. 2).
- 4 Bilas ketel dengan air.
- 5 Isi ketel dengan air hingga batas maksimum dan biarkan mendidih sekali (lihat bab 'Menggunakan alat').
- 6 Tuang air panas dan bilaslah ketel sekali lagi.

Menggunakan alat

- 1 Isi ketel dengan air melalui cerat atau dari tutup yang terbuka. (Gbr. 3)
 - HD4668/HD4667: Untuk membuka tutupnya, tekan tombol pembuka tutupnya (Gbr. 4).
 - rapatkan tutupnya sebelum Anda menghidupkan ketel.
- Pastikan tutup ketel dirapatkan untuk mencegah ketel mendidih dalam keadaan kering.
- 2 letakkan ketel pada alasnya, pasang steker pada stopkontak dan setel tombol on/off ke 'I'. (Gbr. 5)
 - Ketel mulai mendidih.
 - Lampu di dalam ketel (HD4668/HD4667) atau lampu tanda hidup (HD4666/HD4665) terus menyala.
 - Ketel mati secara otomatis ('klik') bila air sudah mendidih.
 - Lampu di dalam ketel (HD4668/HD4667) atau lampu tanda hidup (HD4666/HD4665) akan padam secara otomatis bila ketelnya dimatikan.
 - Anda dapat menghentikan proses merebus dengan menyunset sakelar on/off ke 'O'.

Membersihkan dan membuang kerak

Selalu cabut kabel listrik sebelum Anda membersihkan alat ini.

Jangan sekali-kali menggunakan sabut gosok, bahan pembersih abrasif atau cairan agresif seperti minyak tanah atau aseton untuk membersihkan alat.

Jangan sekali-kali merendam ketel atau alasnya dalam air.

Membersihkan ketel

- 1 Bersihkan bagian luar ceret dengan kain lembut yang dilembabkan dengan air hangat dan bahan pembersih yang ringan.

Membersihkan filter

Catatan: Kerak tidak berbahaya bagi kesehatan Anda tapi membuat air minum terasa berbubuk. Filter tri-aksi (HD4668/HD4667) atau filter kerak (HD4666/HD4665) mencegah partikel kerak muncul di minuman Anda. Bersihkan filter secara teratur.

Membersihkan filter tri-aksi (HD4668/HD4667 saja)

Filter tri-aksi memiliki kasa/jaring yang menarik kerak dari air.

- 1 Keluarkan filter dari ketel (Gbr. 6).
- 2 Cabut keranjangnya dari filter (Gbr. 7).
- 3 Keluarkan kasa baja anti karat dari keranjangnya. (Gbr. 8)
- 4 Untuk membersihkan kasa, seka dan putar di bawah air mengalir.
- 5 Bersihkan perlahan filter dengan sikat nilon yang lembut.

Catatan: Anda juga dapat membiarkan saringan dalam ketel saat membersihkan kerak pada alat (lihat bagian 'Membersihkan kerak pada ketel' dalam bab ini).

Catatan: Anda juga dapat mengeluarkan saringan dari ketel dan membersihkannya dalam mesin cuci piring.

- 6 Pasang kembali filter dan masukkan kembali ke dalam ketel ('klik').

Membersihkan filter kerak (HD4666/HD4665 saja)

Ada tiga cara untuk membersihkan ketel:

- 1 Keluarkan filter dari ketel dan sikat dengan lembut menggunakan sikat nilon yang halus di bawah air keran;
- 2 Biarkan filter di dalam ketel sewaktu Anda membuang seluruh kerak dalam alat (lihat bagian 'Membuang kerak ketel' dalam bab ini).
- 3 Keluarkan filter dari ketel dan bersihkan dalam mesin cuci piring.

Membersihkan kerak pada ketel

Membersihkan kerak secara teratur akan memperpanjang masa pakai ketel.

Untuk pemakaian normal (sampai 5 kali sehari), disarankan membersihkan kerak dengan frekuensi berikut ini:

- Setiap 3 bulan sekali jika Anda menggunakan air yang tidak sadah (hingga 18 dH).
- Sebulan sekali jika Anda menggunakan air yang sadah (lebih dari 18 dH).

- 1 Isi ketel dengan air hingga tiga perempat batas maksimum dan rebus hingga mendidih.
- 2 Setelah ketel dimatikan, tambahkan cuka putih (8% asam asetat) hingga batas maksimum.
- 3 Biarkan larutan dalam ketel semalaman.
- 4 Kosongkan ketel dan bilas bagian dalamnya secara seksama.
- 5 Isi ketel dengan air bersih dan rebuslah air.
- 6 Kosongkan ketel dan bilas lagi dengan air bersih.
- 7 Ulangi prosedur ini jika masih ada kerak dalam ketel.

Catatan: Anda juga dapat menggunakan pembersih kerak (descaler). Jika demikian, ikutilah petunjuk pada kemasaannya.

Penyimpanan

- Anda dapat menyimpan kabel listriknya dengan menggulung pada kumparan pada alasnya.

Penggantian

Jika ketel, alas, atau kabel listriknya rusak, bawalah alas atau ketel ini ke pusat layanan yang ditunjuk oleh Philips untuk reparasi atau penggantian kabel untuk menghindari bahaya.

Anda dapat membeli filter baru pada dealer Philips atau pusat servis Philips. Tabel di bawah menunjukkan jenis filter mana yang sesuai untuk ketel listrik Anda.

Jenis ketel	Jenis filter
HD4668/HD4667	HD4992
HD4666/HD4665	HD4985

Lingkungan

- Jangan membuang alat bersama limbah rumah tangga biasa jika alat sudah tidak bisa dipakai lagi, tetapi serahkan ke tempat pengumpulan barang bekas yang resmi untuk didaur ulang. Dengan melakukan ini, berarti Anda ikut membantu melestarikan lingkungan (Gbr: 9).

Garansi & servis

Jika Anda memerlukan informasi atau mengalami masalah, silakan kunjungi situs web Philips di www.philips.com atau hubungi Pusat Layanan Pelanggan Philips di negara Anda (Anda dapat memperoleh nomor teleponnya dalam leaflet garansi yang berlaku di seluruh dunia). Jika tidak ada Pusat Layanan Pelanggan di negara Anda, silakan datang ke dealer Philips setempat atau hubungi Bagian Servis dari Philips Domestic Appliances and Personal Care BV.

产品简介

感谢您购买了飞利浦电水壶！从这本用户手册中，您将可以找到所有重要信息，更长久地享受舒心的使用体验。

一般说明 (图 1)

HD4668/HD4667:

- A 三重作用过滤器
- B 注水口
- C 水位显示
- D 底座
- E 盖子
- F 锅盖打开键
- G 开关 (I/O)

HD4666/HD4665:

- H 注水口
- I 水垢过滤器
- J 水位显示
- K 底座
- L 盖子
- M 开关 (I/O)
- N 开机指示灯

注意事项

使用产品之前，请仔细阅读本用户手册，并妥善保管以供日后参考。

危险

- 不要将产品或底座浸入水或任何其他液体中。

警告

- 在将产品连接电源之前，请先检查产品所标电压与当地的供电电压是否相符。
- 如果插头、电源线、底座或产品本身已经损坏，请不要使用。
- 如果电源线损坏，为避免危险，必须由飞利浦或飞利浦授权的维修部或相关的专职人员进行更换。
- 本产品不打算由肢体不健全、感觉或精神上有障碍或缺乏相关经验和知识的人（包括儿童）使用，除非有负责他们安全的人对他们使用本产品进行监督或指导。
- 应照看好儿童，确保他们不会玩耍这些产品。
- 不要让儿童接触到电源线。不要将电源线悬挂在放置产品的桌子或工作台的边缘上。多余的电源线可储存在底座中或缠绕在产品的底座上。
- 热水可引起严重的烫伤。如果电水壶中有热水，要特别注意。
- 给电水壶加水时，不要超过最高水位线。如果水位过高，则水烧开时，会从壶嘴喷出，从而导致烫伤。
- 在烧水期间及使用后的一段时间内切勿触碰电水壶壶身，因为它会变得非常烫手。提起电水壶时一定要握住它的手柄。
- 请勿在水正在加热或沸腾时打开盖子。如果您在水刚烧开时就打开盖子，一定要特别小心：从水壶喷出的蒸汽非常烫。
- 本水壶只能使用原装底座。
- 这种快速电水壶使用电流达 13 安培。请确认您家的电源及连接电水壶的电路能承受这样的负荷。当电水壶正在烧水时，不要在此电路中接入过多的其他电器。

注意

- 为避免因不慎重置过热保护装置而发生危险，切勿通过外部切换设备（例如定时器）为本产品供电，也不要连接到具有定期开关切换功能的电路。
- 务必将电水壶和底座置于干燥、平稳的表面上。
- 电水壶只能用来烧开水。不要用它来热汤或其他液体，也不要用来加热罐装、瓶装或罐头食品。
- 不要使水低于最低水位线，避免将水烧干。
- 根据当地水硬度的不同，电水壶用过一段时间后，加热元件上会出现小点。这种现象是因为长时间使用后，水垢在加热元件和电水壶内部沉积。水越硬，水垢沉积得越快。水垢有各种颜色。虽然水垢是无害的，但是过多的水垢会影响电水壶的使用。应定期除水垢。详见“除水垢”一章。
- 电水壶底座可能出现水汽凝结，这是正常现象，水壶本身并无缺陷。

防干烧保护

本电水壶带有防烧干保护装置。如果电水壶在壶中无水，或水太少的情況下意外地通电，则这个装置会自动将电水壶断电。开关这时仍在开的位置上，

4222.001.97243

电水壶内的指示灯 (HD4668/HD4667) 或通电指示灯 (HD4666/HD4665) 也仍然亮着。应将电水壶关闭并让其冷却 10 分钟。然后将电水壶从底座上提起，以便让防烧干保护装置复位。这时电水壶就可以再次使用。

电磁场 (EMF)

这款飞利浦产品符合关于电磁场 (EMF) 的相关标准。据目前的科学证明，如果正确使用并按照本用户手册中的说明进行操作，本产品是安全的。

初次使用之前

- 1 撕去底座或水壶上的所有标签（如果有）。
- 2 将底座放在一个干燥、平稳的表面上。
- 3 若要调整电源线的长度，可将部分电源线绕在底座上。将电源线卡在底座的槽中。（图 2）
- 4 用水清洁电水壶。
- 5 将水加满到最高水位线的位置，然后将水烧开一次（见“使用产品”）。
- 6 将热水倒出，然后再清洁一次电水壶。

使用本产品

- 1 从壶嘴或打开水壶盖将电水壶灌满。（图 3）
 - HD4668/HD4667: 要打开盖子，请按下开盖按钮。（图 4）
 - 在打开水壶电源之前请合上盖子。确保盖子已盖好，以防止水烧干。
- 2 将电水壶放在底座上，将插头插入壁装插座上。将电源开关置开的位置上。（图 5）
 - ▶ 水壶开始加热。
 - ▶ 电水壶内的指示灯 (HD4668/HD4667) 或通电指示灯 (HD4666/HD4665) 亮起。
 - ▶ 电水壶将在水煮沸时自动关闭（听到咔嚓一声）。
 - ▶ 电水壶内的指示灯 (HD4668/HD4667) 或通电指示灯 (HD4666/HD4665) 将在电水壶关闭的同时自动熄灭。
 - ▶ 您可以将开/关按钮拨至“O”，以中断烧水过程。

清洁与除水垢

清洁产品前，务必先将电源插头拔掉。

切勿使用钢丝绒、研磨性清洁剂或腐蚀性液体（例如汽油或丙酮）来清洁产品。

切勿将水壶或底座浸入水中。

清洁电水壶

- 1 用蘸有温水和无害清洁剂的软布擦拭壶的外表面。

清洗过滤器

注：水垢对您的健康无害，但是它使您的饮料有一种粉状的口感。三重作用过滤器 (HD4668/HD4667) 或水垢过滤器 (HD4666/HD4665) 的作用是防止水垢进入您的饮料。应定期清洁过滤器。

清洁三重作用过滤器（仅限 HD4668/HD4667）

三重作用过滤器的网眼可以吸取水中的水垢。

- 1 将过滤器从电水壶中拉出。（图 6）
- 2 将过滤篮从过滤器上滑动下来。（图 7）
- 3 将不锈钢滤网从过滤篮上取出。（图 8）
- 4 要清洁此网，请在打开的水龙头下挤压和转动它。
- 5 用软尼龙刷轻轻地清洗过滤器。

注：当您为水壶整机除垢时，还可以将滤器放在水壶中（请参阅本章的“除去水垢”一节）。

注：您还可以将滤器从电水壶中拿出并在洗碗机中清洁。

- 6 重新安装过滤器并将它推回电水壶内（听到咔嚓一声）。

清洁水垢过滤器（仅限 HD4666/HD4665）

有三种方法可以清洁电水壶：

- 1 将过滤器从电水壶中取出并用软尼龙刷在水龙头下用流水轻轻刷洗；
- 2 当您为水壶整机除垢时，请将滤器放在水壶中（请参阅本章的“除去水垢”一节）。
- 3 将滤网从电水壶中拿出并在洗碗机中清洁。

去除水垢

定期除垢可延长电水壶的使用寿命。

在正常使用的情况下（一天使用 5 次），建议按以下频率去除水垢：

- 如果水质较软（最高 18dH），则应每 3 个月 1 次。
- 如果水质较硬（超过 18dH），则应每个月 1 次。

- 1 往壶中注水，满到最高水位的 3/4，将水烧开。
- 2 切断电水壶电源后，加入白醋（醋酸度为 8%），加至最高水位线。
- 3 让溶剂留在水壶中一整夜。
- 4 倒出溶剂，用清水彻底冲洗水壶内部。
- 5 往水壶内注入清水，然后烧开。
- 6 倒空壶中的脏水，用清水再次冲洗水壶内部。
- 7 如果水壶中还有水垢，可重复此步骤。

注：您也可以使用适当的除垢剂。在这种情况下，应按照除垢剂包装袋上的指示进行操作。

存放

- 可以将电源线缠绕在卷轴上，存放在产品的底座中。

更换

如果电水壶、底座或产品电源线损坏，应将底座或电水壶送到由飞利浦授权的服务中心修理或更换电源线，以免发生危险。

您可以从飞利浦经销商处或飞利浦服务中心购买新的过滤器。下面的表格列出了适合您的电水壶的过滤器型号。

电水壶型号	过滤器型号
HD4668/HD4667	HD4992
HD4666/HD4665	HD4985

环保

- 弃置产品时，请不要将其与一般生活垃圾堆放在一起；应将其交给官方指定的回收中心。这样做有利于环保。（图 9）

保修与服务

如果您需要详细信息或有任何问题，请浏览飞利浦网站，地址为 www.philips.com。您也可以与贵国的飞利浦顾客服务中心联系（您可以从全球保修卡中找到电话号码）。如果贵国没有飞利浦顾客服务中心，请与当地的飞利浦经销商或与飞利浦家庭小电器的维修中心联系。