

Philips Sonicare DiamondClean 300 series



PHILIPS
sonicare



1

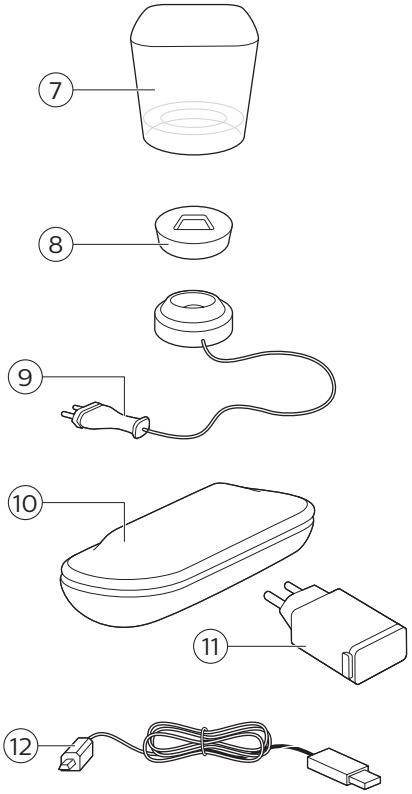
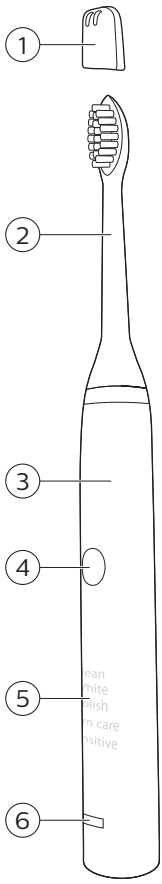

— |

| —

— |

| —

English	6
Čeština	17
Eesti	29
Hrvatski	40
Latviešu	52
Lietuviškai	63
Magyar	75
Polski	87
Română	101
Shqip	113
Slovenščina	123
Slovensky	134
Srpski	146
Български	156
Македонски	169
Українська	179

Introduction

Congratulations on your purchase and welcome to Philips! To fully benefit from the support that Philips offers, register your product at www.philips.com/welcome.

Important safety information

Read this important information carefully before you use the appliance and save it for future reference.

Danger

- Keep the charger away from water. Do not place or store it over or near water contained in a bathtub, washbasin, sink etc. Do not immerse the charger in water or any other liquid. After cleaning, make sure the charger is completely dry before you connect it to the mains.

Warning

- The mains cord cannot be replaced. If the mains cord is damaged, discard the charger.
- Always have the charger replaced with one of the original type in order to avoid a hazard.
- Do not use the charger outdoors or near heated surfaces.

- If the appliance is damaged in any way (brush head, toothbrush handle or charger), stop using it. This appliance contains no serviceable parts. If the appliance is damaged, contact the Consumer Care Center in your country (see chapter 'Warranty and support').
- This appliance can be used by children aged from 8 years and above and by persons with reduced physical, sensory or mental capabilities or lack of experience and knowledge if they have been given supervision or instruction concerning use of the appliance in a safe way and if they understand the hazards involved. Children shall not play with the appliance. Cleaning and user maintenance shall not be made by children unless they are older than 8 and supervised.

Caution

- Do not clean the brush head, the handle or the charger in the dishwasher.

8 English

- If you have had oral or gum surgery in the previous 2 months, consult your dentist before you use the toothbrush.
- Consult your dentist if excessive bleeding occurs after using this toothbrush or if bleeding continues to occur after 1 week of use. Also consult your dentist if you experience discomfort or pain when you use the Philips Sonicare.
- The Philips Sonicare toothbrush complies with the safety standards for electromagnetic devices. If you have a pacemaker or other implanted device, contact your physician or the device manufacturer of the implanted device prior to use.
- If you have medical concerns, consult your doctor before you use the Philips Sonicare.
- This appliance has only been designed for cleaning teeth, gums and tongue. Do not use it for any other purpose. Stop using the appliance and contact your doctor if you experience any discomfort or pain.

- The Philips Sonicare toothbrush is a personal care device and is not intended for use on multiple patients in a dental practice or institution.
- Stop using a brush head with crushed or bent bristles. Replace the brush head every 3 months or sooner if signs of wear appear. Do not use other brush heads than the ones recommended by the manufacturer.
- If your toothpaste contains peroxide, baking soda or bicarbonate (common in whitening toothpastes), thoroughly clean the brush head with soap and water after each use. This prevents possible cracking of the plastic.

Electromagnetic fields (EMF)

This Philips appliance complies with all applicable standards and regulations regarding exposure to electromagnetic fields.

General description (Fig. 1)

- 1 Brush head
- 2 Handle with ergonomic shape
- 3 Recessed power on/off button
- 4 Hidden brushing mode display
- 5 Charge indicator
- 6 Hygienic travel cap
- 7 Charging glass (select models)
- 8 Charging stand (select models)

10 English

- 9 Charging base
- 10 Charging travel case (select models)
- 11 USB wall adapter (select models)
- 12 USB cord (select models)

Note: The content of the box may vary based on the model purchased.

Preparing for use

Attaching the brush head

- 1 Align the brush head so the bristles point in the same direction as the front of the handle. (Fig. 2)
- 2 Firmly press the brush head down onto the metal shaft until it stops.

Charging your Philips Sonicare

- 1 Plug the charger into an electrical outlet.
- 2 Place charging glass (select models) on top of the charging base and place handle in glass (Fig. 3).
 - The charge indicator flashes green until fully charged (Fig. 4).
 - Rapid yellow flashing indicates charge is extremely low (fewer than 3 uses left).

Note: It takes at least 24 hours to fully charge the battery.

This charger is designed to properly charge only one handle at a time. This charger is not compatible with other models of Sonicare.

Do not place metallic objects in the charging glass, as this may affect the charging process and may cause the charging base to overheat.

Using the appliance

Brushing instructions

- 1 Wet the bristles (Fig. 5) and apply a small amount of toothpaste (Fig. 6).
- 2 Place the toothbrush bristles against the teeth at a slight angle (45 degrees), pressing firmly to make the bristles reach the gumline or slightly beneath the gumline (Fig. 7).

Note: Keep the center of the brush in contact with the teeth at all times.

- 3 Press the power on/off and mode button to turn on the Philips Sonicare. (Fig. 8)
- 4 Gently keep the bristles placed on the teeth and in the gumline. Brush your teeth with small back and forth motion so the bristles reach between the teeth (Fig. 9).

Note: The bristles should slightly flare. Do not scrub.

- 5 To clean the inside surfaces of the front teeth, tilt the brush handle semi-upright and make several vertical overlapping brushing strokes on each tooth (Fig. 10).
- 6 Begin brushing in section 1 (outside top teeth) and brush for 30 seconds (45 seconds in Deep Clean mode) before moving to section 2 (inside top teeth). Continue brushing in section 3 (outside bottom teeth) and brush for 30 seconds (45 seconds in Deep Clean mode) before moving to section 4 (inside bottom teeth (Fig. 11)).

Note: After you have completed the brushing cycle, you can spend additional time brushing the chewing surfaces of your teeth and areas where staining occurs. You can also brush your tongue, with the toothbrush turned on or off, as you prefer (Fig. 12).

Your Philips Sonicare is safe to use on:

- Braces (brush heads wear out sooner when used on braces).
- Dental restorations (fillings, crowns, veneers).

Brushing modes

- 1 To toggle through modes press the on/off button twice in less than 5 seconds.
- 2 To turn off your Philips Sonicare press the on/off button again after 5 seconds.

Your Philips Sonicare comes with the Clean mode activated.

Note: When the Philips Sonicare is used in clinical studies, it must be used in the default 2-minute Clean mode or in the Deep Clean mode with Easy Start turned off.

12 English

Clean mode

The ultimate in plaque removal (default mode). Clean mode lasts for 2 minutes and includes four 30 second Quadpacer intervals.

White mode

2 minutes to remove surface stains and 30 seconds to brighten and polish your front teeth.

Polish mode

Quick 1-minute mode to brighten and polish your front teeth.

Gum Care mode

Complete whole mouth cleaning (2 minutes) plus gentle cleaning for problem areas and along the gumline (1 minute).

Sensitive mode

Extra gentle 2 minute mode for sensitive teeth and gums.

Getting used to your Philips Sonicare

Easy-start

The Easy-start feature gently increases the power over the first 14 brushings to help you get used to the brushing with the Philips Sonicare. The Easy-start feature works in all modes other than TongueCare mode. This Philips Sonicare model comes with the Easy-start feature activated.

Activating or deactivating the Easy-start feature

1 Place the handle in the plugged-in charger.

To activate Easy-start:

Press and hold the power on/off for 2 seconds. You hear 2 beeps to indicate that the Easy-start feature has been activated.

To deactivate Easy-start:

Press and hold the power on/off for 2 seconds. You hear 1 beep to indicate that the Easy-start feature has been deactivated.

Note: Using the Easy-start feature beyond the initial ramp-up period is not recommended and reduces Philips Sonicare effectiveness in removing plaque.

Note: Each of the first 14 brushings must be at least 1 minute in length to properly move through the Easy-start ramp-up cycle.

Traveling with the appliance

Charging via wall outlet

- 1 Place the handle in the charging travel case. (Fig. 13)
- 2 Plug the USB cord into the wall adapter provided and plug into an electrical outlet. (Fig. 14)
 - The charge indicator flashes green until fully charged. (Fig. 16)

Charging via USB

- 1 Remove the USB cord from the travel plug and insert the USB plug into an USB port. (Fig. 16)
 - Only use Philips USB wall adapter and USB cable provided.

Use Only UL Listed devices as an alternate method of charging the toothbrush handle in the travel case (i.e. UL Listed Computer, USB Hub). The charger is not compatible with previous models of Philips Sonicare.

Cleaning

Note: Do not clean the brush head, handle, charging base or USB travel case in the dishwasher. The glass is dishwasher safe.

Toothbrush handle

- 1 Remove the brush head and rinse the metal shaft area with warm water. Make sure you remove any residual toothpaste.

Note: Do not push on the rubber seal on the metal shaft with sharp objects, as this may cause damage.

- 2 Wipe the entire surface of the handle with a damp cloth.

Note: Do not use isopropyl rubbing alcohol, vinegar or bleach to clean handle as this may cause discoloration.

Brush head

- 1 Rinse the brush head and bristles after each use (Fig. 18).
- 2 Remove the brush head from the handle and rinse the brush head connection with warm water at least once a week.

Charging base

Use a damp cloth to wipe the surface of the charging base. Make sure you remove any toothpaste or other residue from the surfaces.

Storage

If you are not going to use your Philips Sonicare for an extended period of time, unplug the charger from the electrical outlet, clean it and store it in a cool and dry place away from direct sunlight.

Replacement

Brush head

Replace Philips Sonicare brush heads every 3 months to achieve optimal results. Use only Philips Sonicare replacement brush heads.

Recycling

- This symbol means that this product shall not be disposed of with normal household waste (2012/19/EU) (Fig. 28).
- This symbol means that this product contains a built-in rechargeable battery which shall not be disposed of with normal household waste (Fig. 29) (2006/66/EC). We strongly advise you to take your product to an official collection point or a Philips service center to have a professional remove the rechargeable battery.
- Follow your country's rules for the separate collection of electrical and electronic products and rechargeable batteries. Correct disposal helps prevent negative consequences for the environment and human health.

Removing the rechargeable battery

Warning: Only remove the rechargeable battery when you discard the appliance. Make sure the battery is completely empty when you remove it.

To remove the rechargeable battery, you need a towel or cloth, a hammer and a flat-head (standard) screwdriver. Observe basic safety precautions when you follow the procedure outlined below. Be sure

to protect your eyes, hands, fingers, and the surface on which you work.

- 1 To deplete the rechargeable battery of any charge, remove the handle from the charger, turn on the Philips Sonicare and let it run until it stops. Repeat this step until you can no longer turn on the Philips Sonicare.
- 2 Remove and discard the brush head. Cover the entire handle with a towel or cloth (Fig. 19).
- 3 Hold the top of the handle with one hand and strike the handle housing 0.5 inch above the bottom end. Strike firmly with a hammer on all 4 sides to eject the end cap (Fig. 20).

Note: You may have to hit on the end several times to break the internal snap connections.

- 4 Remove the end cap from the toothbrush handle. If the end cap does not release easily from the housing, repeat step 3 until the end cap is released (Fig. 21).
- 5 Holding the handle upside down, press the shaft down on a hard surface. If the internal components do not easily release from the housing, repeat step 3 until the internal components are released (Fig. 22).
- 6 Remove the rubber battery cover (Fig. 23).
- 7 Wedge the screwdriver between the battery and the black frame at the bottom of the internal components. Then pry the screwdriver away from the battery to break the bottom of the black frame (Fig. 25).
- 8 Insert the screwdriver between the bottom of the battery and the black frame to break the metal tab connecting the battery to the green printed circuit board. This will release the bottom end of the battery from the frame (Fig. 24).
- 9 Grab the battery and pull it away from the internal components to break the second metal battery tab (Fig. 26).

Caution: Be aware of the sharp edges of the battery tabs so as to avoid injury to your fingers.

16 English

- 10** Cover the battery contacts with tape to prevent any electrical short from residual battery charge. The rechargeable battery can now be recycled and the rest of the product discarded appropriately (Fig. 27).

Warranty and support

If you need information or support, please visit

www.philips.com/support or read the international warranty leaflet.

Warranty restrictions

The terms of the international warranty do not cover the following:

- Brush heads.
- Damage caused by use of unauthorized replacement parts.
- Damage caused by misuse, abuse, neglect, alterations or unauthorized repair.
- Normal wear and tear, including chips, scratches, abrasions, discoloration or fading.

Úvod

Společnost Philips Vám gratuluje ke koupi a vítá Vás! Chcete-li využívat všech výhod podpory nabízené společností Philips, zaregistrujte svůj výrobek na stránkách www.philips.com/welcome.

Důležité bezpečnostní informace

Před použitím přístroje si pečlivě přečtěte tuto příručku s důležitými informacemi a uschovejte ji pro budoucí použití.

Nebezpečí

- Chraňte nabíječku před kontaktem s vodou. Nepokládejte a neuskładňujte nabíječku v blízkosti vody, například u vany s napuštěnou vodou, umyvadla, dřezu apod. Neponořujte nabíječku do vody ani jiné kapaliny. Před připojením nabíječky k napájení se ujistěte, že je po čištění zcela suchá.

Varování

- Napájecí kabel nelze vyměnit. Pokud je napájecí kabel poškozen, je nutné vyřadit nabíječku z provozu.
- Nabíječku nechte vždy vyměnit za originální typ, aby nevzniklo žádné riziko.
- Nepoužívejte nabíječku venku ani blízko horkých povrchů.

- Pokud dojde k jakémukoli poškození přístroje (hlavice, rukojeť nebo nabíječka), přestaňte jej používat. Tento přístroj neobsahuje žádné opravitelné součásti. Pokud dojde k jeho poškození, obraťte se na středisko péče o zákazníky ve vaší zemi (viz „Záruka a podpora“).
- Děti od 8 let věku a osoby s omezenými fyzickými, smyslovými nebo duševními schopnostmi nebo nedostatkem zkušeností a znalostí mohou tento přístroj používat v případě, že jsou pod dohledem nebo byly poučeny o bezpečném používání přístroje a že chápou rizika, která mohou hrozit. Děti si s přístrojem nesmí hrát. Děti starší 8 let nesmí provádět čištění a uživatelskou údržbu, pokud jsou bez dozoru.

Upozornění

- Nemyjte hlavici kartáčku, rukojeť ani nabíječku v myčce nádobí.

- Pokud jste v posledních 2 měsících podstoupili operaci zubu či dásní, poraďte se před použitím zubního kartáčku se svým zubním lékařem.
- Pokud po použití kartáčku dochází k výraznému krvácení nebo pokud krvácení neustává po 1 týdnu používání, obraťte se na svého zubního lékaře. Se zubním lékařem se poraďte také v případě, že se při používání zubního kartáčku Sonicare cítíte nepříjemně nebo pociťujete bolest.
- Zubní kartáček Philips Sonicare splňuje bezpečnostní standardy pro elektromagnetická zařízení. Pokud máte kardiostimulátor nebo jiné implantované zařízení, před použitím se poraďte s lékařem nebo s výrobcem implantovaného zařízení.
- Máte-li zdravotní pochybnosti, obraťte se před použitím kartáčku Philips Sonicare na svého lékaře.

- Tento přístroj je určen pouze k čištění zubů, dásní a jazyka. Nepoužívejte jej k žádnému jinému účelu. Pokud je vám používání nepříjemné nebo máte pocity bolesti, ihned přístroj přestaňte používat a obraťte se na svého lékaře.
- Zubní kartáček Philips Sonicare je přístroj určený k osobní péči a není určen pro použití u více pacientů ve stomatologické ordinaci nebo instituci.
- Jsou-li vlákna na hlavě kartáčku poškozená nebo ohnutá, přestaňte hlavu kartáčku používat. Výměnu hlavy kartáčku provádějte každé 3 měsíce nebo častěji, pokud se objeví známky opotřebení. Nepoužívejte jiné hlavice kartáčku než ty, které jsou doporučeny výrobcem.
- Pokud používáte zubní pastu s obsahem peroxidu, jedlé sody nebo bikarbonátu (běžně se vyskytují v bělicích zubních pastách), po každém použití důkladně očistěte hlavici kartáčku mýdlem a vodou. Tím předejdete praskání plastu.

Elektromagnetická pole (EMP)

Tento přístroj Philips odpovídá všem platným normám a předpisům týkajícím se elektromagnetických polí.

Všeobecný popis (obr. 1)

- 1 Hlavice kartáčku
- 2 Rukojeť s ergonomickým tvarem
- 3 Zapuštěné tlačítko pro zapnutí/vypnutí přístroje
- 4 Skryté zobrazení režimu čištění
- 5 Kontrolka nabíjení
- 6 Hygienická cestovní krytka
- 7 Nabíjecí sklenice (vybrané modely)
- 8 Nabíjecí stojan (vybrané modely)
- 9 Nabíjecí základna
- 10 Nabíjecí cestovní pouzdro (vybrané modely)
- 11 Nástěnný adaptér USB (vybrané modely)
- 12 Kabel USB (vybrané modely)

Poznámka: Obsah balení se může lišit v závislosti na zakoupeném modelu.

Příprava k použití

Nasazení hlavice kartáčku

- 1 Nasadte hlavici kartáčku tak, aby vlákna byla orientována shodně s přední stranou rukojeti. (obr. 2)
- 2 Hlavici kartáčku pevně zasuňte na kovovou hřídel, dokud se nezarazí.

Nabíjení kartáčku Philips Sonicare

- 1 Zapojte nabíječku do elektrické zásuvky.
- 2 Položte nabíjecí sklenici (u vybraných modelů) na nabíjecí základnu a rukojeť vložte do sklenice (obr. 3).
 - Ukazatel nabíjení bude blikat zeleně, dokud se baterie plně nenabije (obr. 4).
 - Rychlé žluté blikání značí, že úroveň nabití je extrémně nízká (zbývají méně než 3 použití).

Poznámka: Úplné nabití baterie trvá nejméně 24 hodin.

22 Čeština

Tato nabíječka není navržena k nabíjení více rukojetí najednou. Tato nabíječka není kompatibilní s ostatními modely kartáčku Sonicare.

Do nabíjecí sklenice nepokládejte kovové předměty, protože tím může být nepříznivě ovlivněno nabíjení a současně může dojít k přehřátí nabíjecí základny.

Použití zastříhovače

Pokyny k čištění zubů

- 1 Navlhčete vlákna (obr. 5) a naneste na ně malé množství zubní pasty (obr. 6).
- 2 Přiložte štětiny kartáčku k zubům pod mírným úhlem (45 stupňů) a pevně přitiskněte, díky čemuž se štětiny dostanou k dásním nebo mírně pod dásně (obr. 7).

Poznámka: Udržujte střed kartáčku ve stálém kontaktu se zuby.

- 3 Stisknutím tlačítka napájení/režimu zapnete kartáček Philips Sonicare (obr. 8).
- 4 Držte kartáček tak, aby se štětiny jemně dotýkaly zubů a okrajů dásní. Čistěte si zuby krátkými pohyby sem a tam, aby se štětiny dostaly mezi zuby (obr. 9).

Poznámka: Štětiny by se měly jemně rozestupovat. Zuby neдрhněte.

- 5 Chcete-li vyčistit vnitřní plochu předních zubů, nakloňte rukojeť kartáčku napůl svisle a na každém zubu (obr. 10) proveďte několik svislých překrývajících se tahů kartáčkem.
- 6 Začněte s čištěním v části 1 (horní zuby z vnějšku), čistěte po dobu 30 sekund (v režimu Deep Clean 45 sekund) a poté přejděte na část 2 (vnitřní strana horních zubů). Pokračujte čištěním části 3 (spodní zuby z vnějšku), čistěte po dobu 30 sekund (v režimu Deep Clean 45 sekund) a poté přejděte na část 4 (vnitřní strana spodních zubů (obr. 11)).

Poznámka: Po dokončení cyklu čištění můžete strávit chvíli čištěním žvýkacích ploch zubů a míst, kde se vyskytují skvrny. Můžete také čistit jazyk, a to se zapnutým nebo vypnutým kartáčkem podle toho, co vám více vyhovuje (obr. 12).

Zubní kartáček Philips Sonicare lze bezpečně používat k čištění:

- Rovnátek (při použití k čištění s rovnátky se hlavice kartáčků rychleji opotřebovávají).
- Zubních náhrad (výplně, korunky, fazety)

Režimy čištění

- 1 Režimy se přepínají stisknutím tlačítka napájení dvakrát během 5 sekund.
- 2 Kartáček Philips Sonicare se vypíná dalším stisknutím tlačítka napájení po 5 sekundách.

Váš zubní kartáček Philips Sonicare se dodává s aktivovaným režimem Clean.

Poznámka: Pokud se zubní kartáček Philips Sonicare používá v klinických studiích, je nutné vybrat výchozí režim 2minutového čištění Clean nebo režim Deep Clean s vypnutou funkcí pro snadný začátek.

Režim Clean

Dokonalé pro odstranění zubního kamene (výchozí režim). Režim Clean trvá 2 minuty a skládá se ze čtyř 30sekundových intervalů funkce Quadpacer.

Režim White

2 minuty pro odstranění povrchových skvrn a 30 sekund pro projasnění a leštění předních zubů.

Režim Leštění

Rychlý režim v trvání 1 minuty, který projasňuje a leští přední zuby.

Režim Gum Care

Kompletní vyčištění ústní dutiny (2 minuty) plus šetrné čištění problematických oblastí a podél dásní (1 minuta).

Režim Sensitive

Zvláště jemný 2minutový režim pro citlivé zuby a dásně.

Seznamování se s kartáčkem Philips Sonicare

Easy-start

Funkce pro snadný začátek jemně zvyšuje sílu prvních 14 čištění, abyste si zvykli na čištění s kartáčkem Philips Sonicare. Funkce Easy-start funguje ve všech režimech kromě režimu TongueCare. Model kartáčku Philips Sonicare se dodává s aktivovanou funkcí Easy-start.

Aktivace nebo deaktivace funkce Easy-start

1 Umístěte rukojeť na zapojenou nabíječku.

Aktivace funkce pro snadný začátek:

Stiskněte a přidržte tlačítko napájení po dobu 2 sekund. Ozvou se 2 pípnutí na znamení, že byla aktivována funkce Easy-start.

Deaktivace funkce pro snadný začátek:

Stiskněte a přidržte tlačítko napájení po dobu 2 sekund. Ozve se 1 pípnutí na znamení, že funkce Easy-start byla deaktivována.

Poznámka: Používání funkce pro snadný začátek po počátečním období postupného zvyšování výkonu se nedoporučuje a snižuje účinnost kartáčku Philips Sonicare při odstraňování zubního povlaku.

Poznámka: Abyste správně absolvovali cyklus postupného zvyšování výkonu, musí každé z prvních 14 čištění trvat alespoň 1 minutu.

Cestování s přístrojem

Nabíjení pomocí síťové zásuvky

- 1 Vložte rukojeť do nabíjecího cestovního pouzdra (obr. 13).
 - 2 Zapojte kabel USB do adaptéru pro síťovou zásuvku, který následně zapojte do zásuvky. (obr. 14)
- Ukazatel nabíjení bude blikat zeleně, dokud se baterie plně nenabije. (obr. 16)

Nabíjení pomocí USB

- 1 Vyjměte kabel USB z cestovní zástrčky a vložte zástrčku USB do portu USB. (obr. 16)

- Používejte výhradně dodávaný kabel USB a síťový adaptér USB Philips.

Jako alternativní metodu nabíjení rukojeti kartáčku v cestovním pouzdře použijte pouze zařízení se značkou UL (tzn. počítač nebo rozbočovač USB se značkou UL). Nabíječka není kompatibilní s předchozími modely kartáčku Philips Sonicare.

Čištění

Poznámka: Hlavu kartáčku, rukojeť, nabíjecí základnu ani cestovní pouzdro USB nemyjte v myčce na nádobí. Sklenici v myčce mýt lze.

Rukojeť kartáčku

- 1 Sundejte hlavu kartáčku a kovovou hřídel opláchněte teplou vodou. Důsledně odstraňte zbytky zubní pasty.

Poznámka: Na gumové těsnění na kovové hřídeli netlačte ostrými předměty. Mohli byste ho poškodit.

- 2 Utřete celý povrch rukojeti vlhkým hadříkem.

Poznámka: K čištění rukojeti nepoužívejte izopropylalkohol, ocet ani bělidlo, mohlo by dojít ke změně barvy.

Hlavice kartáčku

- 1 Hlavici kartáčku a vlákna opláchněte po každém použití (obr. 18).
- 2 Alespoň jednou za týden vyjměte hlavici kartáčku z rukojeti a opláchněte konektor hlavice kartáčku teplou vodou.

Nabíjecí základna

Povrch nabíjecí základny otřete vlhkým hadříkem. Z povrchu odstraňte zbytky zubní pasty a jiné zbytky.

Skladování

Pokud kartáček Philips Sonicare nebudete delší dobu používat, odpojte nabíječku z elektrické zásuvky, očistěte ji a uložte na chladném a suchém místě mimo dosah slunečních paprsků.

Výměna

Hlavice kartáčku

Hlavice kartáčku Philips Sonicare vyměňujte každé 3 měsíce. Tak dosáhnete optimálních výsledků. Používejte pouze náhradní hlavice kartáčků Philips Sonicare.

Recyklace

- Tento symbol znamená, že výrobek nelze likvidovat s běžným komunálním odpadem (2012/19/EU) (obr. 28).
- Symbol na výrobku znamená, že tento výrobek obsahuje vestavěné dobíjecí baterie, které nemohou být likvidovány společně s běžným domácím odpadem (obr. 29) (2006/66/ES). Důrazně doporučujeme, abyste výrobek zanesli do oficiálního sběrného místa nebo servisního střediska Philips a nechali vyjmouti nabíjecí baterie na odbornících.
- Dodržujte předpisy vaší země týkající se sběru tříděného odpadu elektrických a elektronických výrobků a také akumulátorů. Správnou likvidací pomůžete zabránit negativním dopadům na životní prostředí a lidské zdraví.

Vyjmutí akumulátoru

Varování: Až budete přístroj likvidovat, vyjměte z něj akumulátor. Před vyjmutím akumulátoru se ujistěte, že je úplně prázdný.

Chcete-li vyjmout nabíjecí baterii, potřebujete ručník nebo utěrku, kladívko a plochý (obyčejný) šroubovák. Při provádění níže popsaného postupu dodržujte základní bezpečnostní opatření. Chraňte si oči, ruce, prsty a povrch, na kterém pracujete.

- 1 Chcete-li dobíjecí baterii zcela vybit, vyjměte rukojeť z nabíječky, zapněte kartáček Philips Sonicare a nechte jej pracovat, dokud se nezastaví. Tento krok opakujte, dokud již není možné kartáček Philips Sonicare zapnout.
- 2 Sejměte a vyhodte hlavici kartáčku. Přikryjte celou rukojeť ručníkem nebo hadříkem (obr. 19).

- 3 Podržte horní část rukojeti jednou rukou a klepněte na kryt rukojeti 1 cm nad dolní částí. Klepněte silně kladívkem na všechny 4 strany, čímž otevřete kryt (obr. 20) konce.

Poznámka: Možná budete muset udeřit několikrát, abyste rozlomili vnitřní spojovací díly.

- 4 Demontujte kryt konce z rukojeti kartáčku. Pokud nedojde ke snadnému uvolnění krytu konce, opakujte krok 3, dokud není kryt konce uvolněn (obr. 21).
- 5 Držte rukojeť dnem vzhůru a zatlačte hřídeli proti tvrdému povrchu. Pokud nedojde ke snadnému uvolnění vnitřních součástí z krytu, opakujte krok 3, dokud nejsou vnitřní součásti uvolněny (obr. 22).
- 6 Sejměte pryžový kryt (obr. 23) baterie.
- 7 Vkliňte šroubovák mezi baterii a černý kryt na spodní straně vnitřních součástí. Poté páčením šroubováku od baterie zlomte spodní část černého rámu (obr. 25).
- 8 Vložením šroubováku mezi spodní část baterie a černý rámeček dojde ke zlomení kovového jazýčku připojení baterie k zelené desce s plošnými spoji. Tím dojde k uvolnění spodního konce baterie z rámu (obr. 24).
- 9 Uchopte baterii a vytáhněte ji z vnitřních součástí. Zlomíte tak druhý kovový jazýček (obr. 26) baterie.

Upozornění: Dávejte pozor na ostré hrany jazýčků baterie, aby nedošlo k poranění prstů.

- 10 Zalepte kontakty baterie páskou, čímž zabráníte elektrickému výboji ze zbytkového nabití baterie. Dobíjecí baterie bude nyní možné recyklovat a zbytek výrobku náležitě zlikvidovat.

Záruka a podpora

Potřebujete-li další informace či podporu, navštivte web www.philips.com/support nebo si prostudujte záruční list s mezinárodní platností.

Omezení záruky

Podmínky mezinárodní záruky se nevztahují na následující:

- hlavy kartáčků,

28 Čeština

- poškození způsobené neoprávněnou výměnou součástí,
- poškození způsobené nesprávným použitím, úmyslné poškození, nedostatečná péče, úpravy nebo neoprávněné opravy,
- běžné opotřebení, například odštipnutí, škrábance, oděrky, odbarvení nebo vyblednutí.

Sissejuhatus

Õnnitleme ostu puhul ja tervitame Philipsi poolt! Philipsi pakutava tootetoe eeliste täielikuks kasutamiseks registreerige oma toode veebisaidil www.philips.com/welcome.

Tähtis ohutusteave

Enne seadme kasutamist lugege oluline teave hoolikalt läbi ja hoidke see edaspidiseks alles.

Oht

- Ärge tehke laadijat märjaks. Ärge pange ega hoidke seda vee läheduses, näiteks vett täis vanni, pesukausi, valamü vms kohal. Ärge kunagi kastke laadijat vette ega mingisse muusse vedelikku. Pärast puhastamist veenduge, et laadija oleks täiesti kuiv enne voluvõrku ühendamist.

Hoiatus

- Toitejuhe ei ole asetatav. Kui toitejuhe on kahjustatud, kõrvaldage laadija kasutusest.
- Ohtlike olukordade vältimiseks vahetage laadija alati välja originaali vastu.
- Ärge kasutage laadijat õues ega kuumade pindade läheduses.

- Kui seade (harjapea, käepide või laadija) on kahjustatud, lõpetage selle kasutamine. Sellel seadmel pole ühtki hooldatavat osa. Kui seade on kahjustatud, võtke ühendust oma riigi klienditeeninduskeskusega (vt ptk „Garantii ja tugi”).
- Seda seadet võivad kasutada lapsed alates 8. eluaastast ning füüsiliste puuete ja vaimuhäiretega isikud või isikud, kellel puuduvad kogemused ja teadmised, kui neid valvatakse või neile on antud juhendid seadme ohutu kasutamise kohta ja kui nad mõistavad sellega seotud ohte. Lapsed ei tohi seadmega mängida. Ärge laske lastel seadet puhastada ja hooldada, kui nad ei ole vähemalt 8 aastat vanad ja nad on järelevalveta.

Ettevaatust

- Ärge puhastage harjapead, käepidet ega laadijat nõudepesumasinas.

- Kui teil on olnud viimase kahe kuu jooksul suuõõne või igemete operatsioon, pidage enne hambaharja kasutamist hambaarstiga nõu.
- Võtke ühendust oma hambaarstiga, kui teil tekib pärast hambaharja kasutamist liigne verejooks või kui veritsemine jätkub pärast esimest kasutusnädalat. Kui te kogete Philips Sonicare'i kasutamisel valu või ebamugavust, konsulteerige oma hambaarstiga.
- Philips Sonicare'i hambahari vastab elektromagnetilistele seadmetele kehtestatud ohutusstandarditele. Juhul kui te kasutate südamestimulaatorit või mõnda muud meditsiinilist seadet, võtke enne hambaharja kasutamist ühendust oma arsti või siirdatud seadme tootjaga.
- Kui teil on meditsiinilisi küsimusi, võtke enne Philips Sonicare'i hambaharja kasutama hakkamist ühendust oma arstiga.

- See seade on loodud vaid hammaste, igemete ja keele puhastamiseks. Ärge kasutage seda teisteks otstarveteks. Kui kogete valu või ebamugavust, lõpetage seadme kasutamine ning võtke ühendust oma arstiga.
- Philips Sonicare'i hambahari on personaalne hügieenitarve ega ole mõeldud üldiseks kasutamiseks hambaravikabinetis või -asutuses.
- Ärge kasutage kõverdunud või paindunud harjastega harjapäid. Vahetage harjapäid iga kolme kuu tagant või varem - pärast seda kui ilmnevad kulumisnähud. Kasutage ainult neid harjapäid, mida tootja soovitab.
- Kui teie hambapasta sisaldab peroksiidi, söögisoodat või bikarbonaati (levinud komponendid valgendavates hambapastades), peske harjapead pärast igit kasutuskorda põhjalikult seebi ja veega. Nii väldite plastikusse võimalike pragude tekkimist.

Elektromagnetväljad (EMF)

See Philipsi seade vastab kõikidele kokkupuudet elektromagnetiliste väljadega käsitlevatele kohaldatavatele standarditele ja õigusnormidele.

Üldine kirjeldus (joon. 1)

- 1 Harjapea
- 2 Ergonoomilise kujuga käepide
- 3 Süvendis sisse-väljalülitamise nupp
- 4 Peidetud harjamisrežiimi ekraan
- 5 Laadimise märgutuli
- 6 Hügieeniline reisivutlar
- 7 Laadimisklaas (teatud mudelid)
- 8 Laadimisalus (teatud mudelid)
- 9 Laadimisalus
- 10 Laadimiskarp reisimiseks (teatud mudelid)
- 11 USB seinadapter (teatud mudelid)
- 12 USB-juhe (teatud mudelid)

Märkus. Karbi sisu võib varieeruda vastavalt ostetud mudelile.

Kasutamiseks valmistumine

Harjapea kinnitamine

- 1 Pange harjapea kohakuti käepideme esiküljega ühes suunas osutavate harjastega. (joon. 2)
- 2 Vajutage harjapea kindla liigutusega metallvarrele, kuni see kinnitub.

Philips Sonicare hambaharja laadimine

- 1 Pange laadija pistikupessa.
- 2 Asetage laadimisklaas (teatud mudelid) laadimisalusele ning asetage käepide klaasi sisse (joon. 3).
 - Aku oleku näidik vilgub roheliselt seni, kuni aku on täielikult laetud (joon. 4).
 - Kiire kollane vilkumine vihjab, et aku tase on väga madal (järel vähem kui 3 kasutuskorda).

Märkus. Aku täislaadimiseks kulub vähemalt 24 tundi.

See laadija on loodud korraga vaid ühe käepideme korralikuks laadimiseks. See laadija ei sobi kokku teiste Sonicare'i mudelitega. Ärge pange laadimisklaasi metallesemeid, kuna see võib mõjutada laadimisprotsessi ja põhjustada laadimisaluse ülekuumenemist.

Seadme kasutamine

Harjamisjuhised

- 1 Tehke hambaharja harjased (joon. 5) märjaks ja pange neile väike kogus hambapastat (joon. 6).
- 2 Pange harjased vastu hambaid nii, et need jääksid väikese nurga alla (45 kraadi), vajutades harjased kindlalt vastu igemeserva või igemeservast veidi allapoole (joon. 7).

Märkus. hoidke harja keskosa kogu aeg vastu hambaid.

- 3 Philips Sonicare'i sisselülitamiseks vajutage toite- ja režiiminuppu. (joon. 8)
- 4 Hoidke harjaseid õrnalt hammastel ja igemepiiril. Puhastage hambaid väikeste edasi-tagasi liigutustega nii, et pikemad harjased ulatuksid hambavahedesse (joon. 9).

Märkus. Harjased peaksid kergelt laiali minema. Ärge hõõruge.

- 5 Esihammaste sisemiste pindade puhastamiseks kallutage hambaharja käepide poolpüstisesse asendisse ja tehke igal hambal mitu vertikaalset kattuvat harjamisliigutust (joon. 10).
- 6 Alustage harjamist 1. osast (ülemiste hammaste välispind) ja harjake 30 sekundit (45 sekundit režiimis Deep Clean), enne kui 2. osani (ülemiste hammaste sisepind) liigute. Jätkake harjamist 3. osast (alumiste hammaste välispind) ja harjake 30 sekundit (45 sekundit režiimis Deep Clean), enne kui 4. osa juurde (alumiste hammaste sisepind) liigute (joon. 11).

Märkus. Pärast harjamistsükli lõpetamist võite lisaks üle harjata hammaste mälumispiinad ja tumedamad alad. Võite hambaharjaga harjata ka keelt, kasutades harja kas sisse- või väljalülitatult vastavalt oma eelistustele (joon. 12).

Teie Philips Sonicare sobib kasutamiseks:

- breketitel (harjapead kuuluvad breketitel kasutamisel kiiremini);

- hambaparandustel (plommid, kroonid, laminaadid).

Harjamisrežiimid

- 1 Läbi režiimide lülitamiseks vajutage toitenuppu kaks korda vähem kui 5 sekundi jooksul.
- 2 Oma Philips Sonicare'i peatamiseks vajutage pärast 5 sekundi möödumist uuesti toitenuppu.

Teie Philips Sonicare'il on algselt valitud režiim Clean.

Märkus. Kui Philips Sonicare'i kasutatakse kliinilistes uuringutes, tuleb kasutada vaikimisi määratud 2-minutilist režiimi Clean või Deep Clean nii, et funktsioon Easy-start oleks välja lülitatud.

Režiim Clean

Tõeline hambakatu eemaldamise režiim (vaikerežiim). Clean režiim kestab 2 minutit ning sisaldab nelja 30 sekundi pikkust Quadpacer intervalli.

Režiim White

2 minutiga eemaldatakse hammaste pinnalt plekid ja 30 sekundi jooksul muudetakse esihambad säravamaks.

Poleerimisrežiim

Kiire üheminutiline režiim esihammaste särama loomiseks ja poleerimiseks.

Režiim Gum Care

Kogu suu täielik puhastamine (2 minutit) ning probleemsete kohtade ja igemeservade õrn puhastamine (1 minut).

Režiim Sensitive

Eriti õrn 2-minutiline režiim tundlikele hammastele ja igemetele.

Philips Sonicare'i hambaharja tundmaõppimine

Easy-start

Easy-start funktsioon suurendab õrnalt Philips Sonicare'i võimsust esimese 14 harjamiskorra jooksul, et aidata teil seadmega harjuda.

Funktsioon Easy-start töötab kõigis režiimides, välja arvatud TongueCare režiim. Sellel Philips Sonicare'i mudelil on Easy-start funktsioon aktiveeritud.

Easy-start-funktsiooni sisse- või väljalülitamine:

1 Asetage käepide voluvõrku ühendatud laadijasse.

Easy-starti sisselülitamiseks:

Vajutage ja hoidke toitenuppu 2 sekundit all. Kaks piiksatust annab märku, et Easy-start funktsioon on sisselülitatud.

Easy-starti väljalülitamiseks:

Vajutage ja hoidke toitenuppu 2 sekundit all. Üks piiksatus annab märku, et Easy-start funktsioon on väljalülitatud.

Märkus. Easy-start funktsiooni kasutamise jätkamine pärast algset harjutamisperioodi pole soovitatav ja see vähendab Philips Sonicare'i võimekust hambakatu eemaldamisel.

Märkus. Easy-starti võimsuse suurendamise tsükli läbimiseks peab iga harjamine neljateistkümnest kestma vähemalt ühe minuti.

Seadmega reisimine

Laadimine seinakontakti kaudu

1 Asetage käepide reisimisel kasutatavasse laadimiskarpi. (joon. 13)

2 Sisestage USB-juhe tootega kaasas olevasse seinadapterisse ning ühendage see seinakontakti. (joon. 14)

- Aku oleku näidik vilgub roheliselt seni, kuni aku on täielikult laetud. (joon. 16)

Laadimine USB kaudu

1 Eemaldage USB-juhe reisipistikust ning sisestage see USB-porti. (joon. 16)

- Kasutage ainult Philipsi USB-seinadapterit ja tootega kaasas olevat USB-kaablit.

Hambaharja käepideme alternatiivseks laadimismeetodiks reisikarbis kasutage vaid UL loetletud seadmeid (nt UL loetletud arvuti, USB jaotur). Laadija ei sobi kokku varasemate Philips Sonicare'i mudelitega.

Puhastamine

Märkus. Ärge puhastage harjapead, käepidet, laadimisalust ega USB reisikotti nõudepesumasinas. Klaasi võib nõudepesumasinas pesta.

Hambaharja käepide

- 1 Eemaldage harjapea ja loputage metallist vart sooja veega. Veenduge, et olete eemaldanud järelejäänud hambapasta.

Märkus. Ärge vajutage metallvarre kummitihendile terava esemega, kuna see võib tihendit kahjustada.

- 2 Pühkige kogu käepideme pinda niiske lapiga.

Märkus. Ärge kasutage käepideme puhastamiseks isopropüülalkoholi, äädikat ega valgendajat, sest see võib põhjustada värvimuutusi.

Harjapea

- 1 Loputage harjapead ja harjaseid pärast iga kasutamist (joon. 18).
- 2 Võtke vähemalt kord nädalas harjapea käepideme küljest lahti ja loputage ühenduskohta sooja veega.

Toitejuhtmega laadimisalus

Kasutage laadimisaluse pinna pühkimiseks niisket lappi. Eemaldage laadija pindadelt kindlasti kõik hambapasta- või muud jäägid.

Hoiustamine

Kui te ei kavatse oma Philips Sonicare'i pikemat aega kasutada, eemaldage laadija seinakontaktist, puhastage see ning pange hoiule jahedasse ja kuiva kohta, eemale otsesest päikesevalgusest.

Osade vahetamine

Harjapea

Parima tulemuse saamiseks vahetage Philips Sonicare'i harjapead iga kolme kuu järel. Kasutage üksnes Philips Sonicare'i varuharjapäid.

Ringlussevõtt

- See sümbol tähendab, et seda toodet ei tohi visata tavaliste olmejäätmete hulka (2012/19/EL) (joon. 28).

38 Eesti

- See sümbol tähendab, et käesolev toode sisaldab sisseehitatud akupatareid, mida ei tohi visata tavaliste olmejäätmete hulka (joon. 29) (2006/66/EÜ). Me soovitame teil oma toode viia Philipsi ametlikku kogumispunkti või hoolduskeskusesse, et akupatarei professionaalil eemaldada lasta.
- Järgige oma riigi elektriliste ja elektrooniliste toodete ning akupatareide lahuskogumist reguleerivaid eeskirju. Õigel viisil kasutusest kõrvaldamine aitab ära hoida kahjulikke tagajärgi keskkonnale ja inimeste tervisele.

Akupatarei eemaldamine

Hoiatus. Eemaldage akupatarei seadmest vaid siis, kui seadme kasutusest kõrvaldate. Enne aku eemaldamist kontrollige, et see oleks täiesti tühi.

Akupatarei eemaldamiseks vajate rätikut või niidet, haamrit ja lapiku peaga peaga (tavalist) kruvikeerajat. Järgige allkirjeldatud toimingute läbiviimisel elementaarseid ohutusnõudeid. Ärge unustage kaitsta oma silmi, käsi, sõrmi ja töötamiseks kasutatavat pinda.

- 1 Akupatarei laengutest täielikuks tühendamiseks eemaldage laadija küljest käepide, lülitage Philips Sonicare sisse ja laske sellel seiskumiseni töötada. Korrake seda sammu, kuni te enam ei saa Philips Sonicare'i sisse lülitada.
- 2 Eemaldage harjapea ja visake see minema. Katke terve käepide käteräti või riidega (joon. 19).
- 3 Hoidke ühe käega käepideme ülemisest osast ja lööge vastu käepideme korpust 0,5 tolli kaugusel põhjast. Otsakatte (joon. 20) vabastamiseks lööge haamriga tugevalt vastu kõiki nelja külge.

Märkus. võib-olla peate sisemiste plöskklambrite vabastamiseks lööma otsale mitmeid kordi.

- 4 Eemaldage hambaharja käepideme küljest otsakate. Kui otsakate ei tule korpuse küljest kergesti lahti, korrake sammu 3 kuni otsakate lahtitulekuni (joon. 21).
- 5 Hoidke käepidet alusega ülespoole ning vajutage vart vastu kõva pinda. Kui sisemised komponendid ei tule korpuse küljest kergesti lahti, korrake sammu 3 kuni otsakate need lahti tulevad (joon. 22).
- 6 Eemaldage kummist akupesa kate (joon. 23).

- 7 Kiiluge kruvikeeraja aku ja sisemiste komponentide allosas oleva musta raami vahele. Seejärel kangutage kruvikeerajat aku küljest eemale, et musta raami (joon. 25) põhi lõhkuda.
- 8 Akut ja rohelist trükkplaati ühendava metallklemmi vabastamiseks sisestage kruvikeeraja aku alumise osa ja musta raami vahele. Nii tuleb aku alumine osa raami (joon. 24) küljest lahti.
- 9 Haarake akust ja tõmmake see teise metallist akuklemmi (joon. 26) vabastamiseks sisemiste komponentide küljest eemale.

Ettevaatust! Sõrmevigastuste vältimiseks võtke teadmiseks, et akuklemmide servad on teravad.

- 10 Katke akukontaktid teibiga, et vältida lühise teket aku jääklaengust. Laetavat akut saab nüüd ümber töödelda ja ülejäänud toote nõuetekohaselt kasutusest kõrvaldada.

Garantii ja tootetugi

Kui vajate teavet või abi, külastage Philipsi veebilehte

www.philips.com/support või lugege läbi üleilmne garantiileht.

Garantiipiirangud

Järgnevalele osadele ei kehti rahvusvaheline garantiiaeg:

- Harjapead
- Tootja poolt mittelubatud asendusosade kasutamisest tingitud kahjustused.
- Kahju, mille põhjuseks on seadme väär või halb kasutamine, hooldamata jätmine, kohandamine või lubamatu parandamine.
- Normaalne kulumine ja kahjustumine, sealhulgas täkked, kriimud, hõõrdumine, värvimuutused või luitumine.

Uvod

Čestitamo na kupnji i dobro došli u Philips! Kako biste potpuno iskoristili podršku koju nudi tvrtka Philips, registrirajte svoj proizvod na www.philips.com/welcome.

Važne sigurnosne informacije

Prije uporabe aparata pažljivo pročitajte ove važne informacije i spremite ih za buduće potrebe.

Opasnost

- Punjač držite dalje od vode. Nemojte ga stavljati ili spremati iznad ili blizu vode u kadi, umivaoniku, sudoperu itd. Punjač nemojte uranjati u vodu ili neku drugu tekućinu. Nakon čišćenja provjerite je li punjač potpuno suh prije nego što ga ukopčate u napajanje.

Upozorenje

- Kabel napajanja se ne može zamijeniti. Ako je kabel napajanja oštećen, bacite punjač.
- Punjač obavezno zamijenite originalnim kako biste izbjegli moguće opasnosti.
- Punjač nemojte upotrebljavati na otvorenom ili blizu zagrijanih površina.

- Ako je aparat oštećen na bilo koji način (glava četkice, drška ili punjač četkice za zube), prestanite ga koristiti. Aparat ne sadrži dijelove koje je potrebno servisirati. Ako je uređaj oštećen, kontaktirajte Korisnički centar u svojoj državi (pogledajte poglavlje 'Jamstvo i podrška').
- Ovaj uređaj mogu koristiti djeca od najmanje 8 godina i osobe sa smanjenim tjelesnim, senzornim ili mentalnim sposobnostima ili nedostatkom iskustva i znanja ako su pod nadzorom ili su upućeni o uporabi uređaja na siguran način i ako razumiju uključene opasnosti. Djeca se ne smiju igrati s uređajem. Čišćenje i korisničko održavanje smiju obavljati djeca starija od 8 godina, ako su pod nadzorom.

Oprez

- Glavu četkice, dršku i punjač nemojte prati u perilici posuđa.

- Ako ste imali operaciju zubi ili desni u protekla 2 mjeseca, savjetujte se sa stomatologom prije uporabe četkice za zube.
- Obratite se svom stomatologu ako obilno krvarite nakon uporabe četkice za zube ili ako se krvarenje nastavi i nakon jednog tjedna uporabe. Također se posavjetujte sa stomatologom ako osjetite nelagodu ili bol tijekom upotrebe četkice za zube Philips Sonicare.
- Četkica za zube Philips Sonicare uskladenjena je sa sigurnosnim standardima za elektromagnetske uređaje. Ako imate srčani stimulator ili drugi implantirani uređaj, obratite se svom liječniku ili proizvođaču implantiranog uređaja prije uporabe četkice.
- Ako vas brinu zdravstvene posljedice, obratite se svojem liječniku prije uporabe četkice Philips Sonicare.

- Ovaj uređaj namijenjen je isključivo čišćenju zuba, desni i jezika. Nemojte ga upotrebljavati za druge svrhe. Prestanite upotrebljavati uređaj i obratite se liječniku ako osjetite nelagodu ili bol.
- Četkica za zube Philips Sonicare je uređaj za osobnu higijenu i njime se ne smije koristiti više pacijenata u stomatološkoj ordinaciji ili ustanovi.
- Glavu četkice prestanite upotrebljavati ako joj se vlakna slome ili saviju. Glavu četkice mijenjajte svaka 3 mjeseca ili ranije ako se pojave znakovi istrošenosti. Koristite samo glave četkice koje preporučuje proizvođač.
- Ako vaša pasta za zube sadržava peroksid, sodu bikarbonu ili drugi bikarbonat (uobičajeno u pastama za izbjeljivanje), temeljito operite glavu četkice sapunom i vodom nakon svake uporabe. Time se sprječava moguće napuknuće plastike.

Elektromagnetska polja (EMF)

Ovaj aparat tvrtke Philips sukladan je svim primjenjivim standardima i propisima povezanim s izloženosti elektromagnetskim poljima.

Opći opis (sl. 1)

- 1 Glava četkice
- 2 Drška ergonomskog oblika
- 3 Uvučeni gumb za uključivanje/isključivanje
- 4 Skriveni zaslon za prikaz načina četkanja
- 5 Indikator punjenja
- 6 Higijenska kapica za putovanja
- 7 Čaša za punjenje (odabrani modeli)
- 8 Stalak za punjenje (odabrani modeli)
- 9 Baza za punjenje
- 10 Putna kutija za punjenje (odabrani modeli)
- 11 USB zidni adapter (odabrani modeli)
- 12 USB kabel (odabrani modeli)

Napomena: Sadržaj pakiranja može se razlikovati ovisno o kupljenom modelu.

Priprema za uporabu

Postavljanje glave četkice

- 1 Poravnajte glavu četkice tako da vlakna budu okrenuta u istom smjeru kao prednja strana drške. (sl. 2)
- 2 Glavu četkice čvrsto pritišćite prema dolje na metalnu osovinu sve dok se ne zaustavi.

Punjenje četkice Philips Sonicare

- 1 Uključite punjač u električnu utičnicu.
- 2 Postavite čašu za punjenje (odabrani modeli) na vrh baze za punjenje te postavite dršku u čašu (sl. 3).
 - Indikator punjenja treperi zelenom bojom dok se uređaj do kraja ne napuni (sl. 4).
 - Brzo treperenje žutom bojom naznačuje da je napunjenost na vrlo niskoj razini (preostalo manje od tri upotrebe).

Napomena: Za potpuno punjenje baterije potrebno je najmanje 24 sata.

Ovaj je punjač osmišljen za propisno punjenje samo jedne drške odjednom. Ovaj punjač nije kompatibilan s drugim modelima četkice Sonicare.

Ne stavljajte metalne predmete na čašu za punjenje jer to može utjecati na postupak punjanja i može dovesti do pregrijavanja baze za punjenje.

Upotreba aparata

Upute za četkanje

- 1 Namočite vlakna (sl. 5) i nanesite malu količinu paste za zube (sl. 6).
- 2 Stavite vlakna četkice na zube malo pod kutom (45 stupnjeva), pritišćući čvrsto da bi vlakna dosegula liniju desni ili malo ispod linije desni (sl. 7).

Napomena: Središnji dio četkice cijelo vrijeme držite u kontaktu sa zubom.

- 3 Pritisnite tipku za uključivanje/isključivanje i tipku režima da uključite Philips Sonicare. (sl. 8)
- 4 Vlakna držite lagano pritisnutima na zube i rub desni. Četkajte zube kratkim pokretima naprijed i natrag tako da vlakna dosegnu između zubi (sl. 9).

Napomena: Vlakna bi se trebala lagano raširiti. Nemojte grubo četkati.

- 5 Da biste očistili unutarnje površine prednjih zubi, nagnite ručku četkice poluuspravno i izvršite nekoliko vertikalnih preklapajućih pokreta na svakom zubu (sl. 10).
- 6 Počnite četkati u dijelu 1 (vanjski dio gornjih zubi) i četkajte 30 sekundi (45 sekundi u načinu rada Deep Clean (dubinsko čišćenje)) prije nego što prijedete na dio 2 (unutarnji dio gornjih zubi). Nastavite četkati u dijelu 3 (vanjski dio donjih zubi) i četkajte 30 sekundi (45 sekundi u načinu rada Deep Clean (dubinsko čišćenje)) prije nego što prijedete na dio 4 (unutarnji dio donjih zubi (sl. 11)).

Napomena: Nakon što dovršite ciklus četkanja, možete provesti dodatno vrijeme na četkanje površina za žvakanje Vaših zubi i područja gdje se nalaze mrlje. Možete također očetkati svoj jezik uključenom ili isključenom četkicom za zube, kako želite (sl. 12).

Vaš Philips Sonicare se može sigurno koristiti na:

- ortodontskim aparatićima (glave četkice brže će se istrošiti ako se koriste na ortodontskim aparatićima);
- Materijalima koji se koriste u stomatologiji (plombama, krunicama, navlakama).

Načini četkanja

- 1 Kako biste izmjenjivali načine rada dvaput pritisnite tipku za uključivanje/isključivanje tijekom manje od 5 sekundi.
- 2 Ponovno pritisnite tipku za uključivanje/isključivanje nakon 5 sekundi kako biste isključili Philips Sonicare.

Četkica Philips Sonicare isporučuje se s aktiviranim načinom Clean (čišćenje).

Napomena: Kada se četkica Philips Sonicare upotrebljava u kliničkim studijama, njome se mora koristiti u zadanom 2-minutnom načinu rada Clean (čišćenje) ili u načinu Deep Clean (dubinsko čišćenje) dok je Easy Start (jednostavno pokretanje) isključen.

Način rada Clean (čišćenje)

Vrhunsko uklanjanje naslaga (zadani način rada). Režim čišćenja traje 2 minute i uključuje četiri Quadpacer intervala od 30 sekundi.

Način rada White (izbjeljivanje)

2 minute za uklanjanje površinskih mrlja i 30 sekundi za posvjetljivanje i poliranje prednjih zuba.

Režim poliranja

Brzi 1-minutni režim za posvjetljavanje i poliranje Vaših prednjih zuba.

Način rada Gum Care (njega desni)

Potpuno čišćenje cijelih usta (2 minute) i nježno čišćenje problematičnih područja i uzduž linije desni (1 minuta).

Osjetljivi način rada

Izuzetno osjetljivi način rada u trajanju od 2 minute za osjetljive zube i desni.

Navikavanje na Vaš Philips Sonicare

Easy-start

Funkcija Lagani start malo smanjuje snagu prvih 14 četkanja da Vam pomogne da se naviknete na četkanje uređajem Philips Sonicare. Funkcija jednostavnog pokretanja radi u svim režimima osim TongueCare (Njega jezika). Ovaj model Philips Sonicare isporučuje se s aktiviranom značajkom Easy-start (jednostavno pokretanje).

Aktivacija ili deaktivacija značajka Easy-start

1 Stavite dršku u punjač priključen na napajanje.

Aktivacija značajke Easy-start:

Pritisnite i zadržite tipku za uključivanje/isključivanje otprilike 2 sekunde. Čut ćete dva zvučna signala koji naznačuju da je značajka Easy-start aktivirana.

Deaktiviranje značajke Easy-start:

Pritisnite i zadržite tipku za uključivanje/isključivanje otprilike 2 sekunde. Čut ćete jedan zvučni signal koji naznačuju da je značajka Easy-start aktivirana.

Napomena: Uporaba funkcije lagani start nakon prvog početnog perioda prilagodbe se ne preporučuje i smanjuje učinkovitost uređaja Philips Sonicare u uklanjanju plaka.

Napomena: Svako od prvih 14 četkanja mora trajati najmanje 1 minutu kako bi se ispravno napredovalo kroz ciklus prilagodbe u značajci Easy-start.

Putovanje s uređajem

Punjenje putem zidne utičnice

- 1 Stavite ručku u putnu kutiju (sl. 13) za punjenje.
- 2 Uključite USB kabel u priloženi zidni adapter i uključite u električnu utičnicu. (sl. 14)

- Indikator punjenja bljeska zeleno dok nije potpuno napunjen. (sl. 16)

Punjenje putem USB-a

- 1 Uklonite USB kabel iz putne utičnice i umetnite USB utikač u USB ulaz. (sl. 16)
- Koristite se samo isporučenim zidnim USB adapterom i USB kabelom tvrtke Philips.

Koristite se samo uređajima Only UL Listed kao zamjenskom metodom punjenja u putnoj torbici (tj. UL Listed računalo, USB priključak). Punjač nije kompatibilan s prethodnim modelima četkice Philips Sonicare.

Čišćenje

Napomena: Glavu četkice, dršku, bazu za punjenje ili putnu USB torbicu nemojte čistiti u perlici posuda. Čaša se može prati u stroju za pranje posuda.

Drška četkice za zube

- 1 Odvojite glavu četkice i isperite metalnu osovinu toplom vodom. Pobrinite se da uklonite svu preostalu zubnu pastu.

Napomena: Nemojte koristiti oštre predmete za guranje gumene brtve na metalnu osovinu jer to može prouzročiti oštećenja.

- 2 Cijelu površinu drške obrišite vlažnom tkaninom.

Napomena: Dršku ili glavu četkice nemojte čistiti izopropilnim alkoholom, octom ili izbjeljivačem jer bi to moglo prouzročiti gubitak boje.

Glava četkice

- 1 Glavu četkice i vlakna isperite nakon svake uporabe (sl. 18).
- 2 Odvojite glavu četkice od drške i mjesto spajanja glave četkice operite toplom vodom barem jednom tjedno.

Baza za punjenje

S pomoću vlažne krpe obrišite površinu baze za punjenje. Pobrinite se da uklonite svu zubnu pastu ili druge nakupine s površina.

Pohranjivanje

Ako ne namjeravate upotrebljavati četkicu Philips Sonicare dulje razdoblje, isključite punjač iz električne utičnice, očistite ga i spremite na hladno i suho mjesto podalje od izravne sunčeve svjetlosti.

Zamjena dijelova

Glava četkice

Mijenjajte glave za četkanje Philips Sonicare svaka 3 mjeseca da biste postigli optimalne rezultate. Koristite samo Philips Sonicare zamjenske glave za četkanje.

Recikliranje

- Ovaj simbol znači da se ovaj proizvod ne smije odlagati zajedno s običnim kućanskim otpadom (2012/19/EU) (sl. 28).
- Ovaj simbol znači da proizvod sadržava ugrađenu punjivu bateriju koja se ne odlaže s uobičajenim kućanskim otpadom (sl. 29) (2006/66/EC). Preporučujemo da svoj proizvod odnesete u služeno mjesto za prikupljanje otpada ili u servisni centar tvrtke Philips kako bi stručnjak uklonio punjivu bateriju.
- Pridržavajte se pravila vaše zemlje o odvojenom prikupljanju električnih i elektroničkih proizvoda i punjivih baterija. Pravilno odlaganje otpada pomaže u sprječavanju negativnih posljedica za okoliš i ljudsko zdravlje.

Vađenje punjive baterije

Upozorenje: Uklonite punjivu bateriju tek kada uklonite uređaj.

Pobrinite se da baterija bude potpuno prazna dok je uklanjate.

Za uklanjanje punjive baterije, treba Vam ručnik ili krpa, čekić i odvijač s plosnatom glavom (standardni). Pridržavajte se sigurnosnih preduvjeta kad slijedite dolje navedeni postupak. Obavezno zaštitite oči, ruke, prste i površinu na kojoj radite.

- 1** Kako biste potpuno ispraznili punjivu bateriju, izvadite dršku iz punjača, uključite četkicu Philips Sonicare i ostavite je da radi dok se ne zaustavi. Ponavljajte taj postupak sve dok se četkica Philips Sonicare više ne može uključiti.

50 Hrvatski

- 2 Uklonite i bacite glavu za četkanje. Pokrijte cijelu ručku ručnikom ili krpom (sl. 19).
- 3 Držite gornji dio ručke jednom rukom i udarite kućište ručke 1.25 cm iznad donjeg kraja. Udarite čvrsto čekićem na sve 4 strane da izbacite krajnji čep (sl. 20).

Napomena: Možda ćete morati nekoliko puta udariti krajnji dio kako biste prekinuli unutarnje spojeve.

- 4 Uklonite krajnji čep s ručke četkice za zube. Ako se krajnji čep ne otpušta lako s kućišta, ponovite korak 3 dok krajnji čep ne bude pušten (sl. 21).
- 5 Držeći ručku naopako, pritisnite osovinu na tvrdnu površinu. Ako se unutarnji dijelovi ne otpuštaju lako s kućišta, ponavljajte korak 3 dok se ne otpuste (sl. 22) unutarnji dijelovi.
- 6 Uklonite gumeni poklopac (sl. 23) baterije.
- 7 Uglavite odvijač između baterije i crnog okvira na dnu unutarnjih dijelova. Onda nategnite odvijač dalje od baterije da slomite donji dio crnog okvira (sl. 25).
- 8 Umetnite odvijač između donjeg dijela baterije i crnog okvira da slomite metalnu pločicu koja spaja bateriju sa zelenom tiskanom pločicom sklopa. To će otpustiti donji kraj baterije sa okvira (sl. 24).
- 9 Uхватите bateriju i povucite je od unutarnjih dijelova da slomite drugu metalnu pločicu (sl. 26) baterije.

Oprez: Pazite na oštre rubove jezičaca baterije kako biste izbjegli ozljede prstiju.

- 10 Pokrijte kontakte baterije trakom da spriječite kratko spajanje struje od preostalog punjenja baterije. Punjiva baterija se sada može reciklirati a ostatak proizvoda se može odbaciti na odgovarajući način.

Jamstvo i podrška

Ako su Vam potrebne informacije ili podrška, molimo posjetite www.philips.com/support ili pročitajte brošuru o međunarodnom jamstvu.

Međunarodno jamstvo ne pokriva sljedeće:

- Glave četkice.
- Oštećenje uzrokovano uporabom nedopuštenih zamjenskih dijelova.
- Oštećenje uzrokovano pogrešnom/lošom uporabom, zanemarivanjem, izmjenama ili neovlaštenim popravkom.
- Uobičajeno habanje i trošenje, uključujući okrhnuća, ogrebotine, abrazije, promjenu boje ili blijedenje.

Ievads

Apsveicam ar pirkumu un laipni lūdzam Philips! Lai pilnvērtīgi izmantotu Philips piedāvātā atbalsta iespējas, reģistrējiet produktu vietnē www.philips.com/welcome.

Svarīga informācija par drošību

Pirms ierīces lietošanas rūpīgi izlasiet šo svarīgo informāciju un saglabājiet to, lai vajadzības gadījumā varētu ieskatīties tajā arī turpmāk.

Bīstami

- Sargiet lādētāju no ūdens! Nelietojiet un neglabājiet to pie vai virs vannas, mazgājamās bļodas, izlietnes un citiem ar ūdeni pildītiem traukiem. Neiegremdējiet lādētāju ūdenī vai citā šķidrumā. Pēc tīrīšanas pārliedzieties, vai lādētājs ir pilnībā izžuvis, pirms to pievienot elektrotīklam.

Brīdinājums

- Strāvas vadu nav iespējams nomainīt. Ja strāvas vads ir bojāts, lādētāju izmetiet/vairs nelietojiet.
- Vienmēr nomainiet lādētāju pret oriģinālā tipa ierīci, lai izvairītos no bīstamām situācijām.

- Neizmantojiet lādētāju ārpus telpām vai karstu virsmu tuvumā.
- Ja kāda ierīces daļa (zobu suku uzgalis, rokturis vai uzlādes ierīce) ir bojāta, pārtrauciet to lietot. Šajā ierīcē nav daļu, kuru apkopi var veikt lietotājs. Ja ierīce ir bojāta, sazinieties ar klientu apkalpošanas centru savā valstī (skatiet nodaļu “Garantija un apkope”).
- Šo ierīci var izmantot bērni vecumā no 8 gadiem un personas ar ierobežotām fiziskajām, sensorajām vai garīgajām spējām vai bez pieredzes un zināšanām, ja tiek nodrošināta uzraudzība vai norādījumi par drošu ierīces lietošanu un panākta izpratne par iespējamo bīstamību. Bērni nedrīkst rotaļāties ar ierīci. Bērni bez uzraudzības nedrīkst tīrīt ierīci vai veikt tās tehnisko apkopi, vienīgi, ja viņi vecāki par 8 gadiem un tiek uzraudzīti.

Ievērošanai

- Nemazgājiet suku uzgali, rokturi vai lādētāju trauku mazgāšanas mašīnā.

- Ja pēdējo divu mēnešu laikā jums ir bijušas mutes vai smaganu operācijas, pirms ierīces lietošanas konsultējieties ar zobārstu.
- Konsultējieties ar zobārstu, ja pēc zobu suku lietošanas sākas intensīva asiņošana vai ja asiņošana turpinās pēc 1 nedēļu ilgas lietošanas. Tāpat konsultējieties ar zobārstu, ja izjūtat diskomfortu vai sāpes, izmantojot Sonicare.
- Philips Sonicare zobu suka atbilst elektromagnētisko ierīču drošības standartiem. Ja jums ir elektrokardiostimulators vai cita implantēta ierīce, pirms lietošanas konsultējieties ar ārstu vai implantētās ierīces ražotāju.
- Ja jums radušās šaubas, pirms Philips Sonicare lietošanas konsultējieties ar ārstu.
- Šī ierīce ir paredzēta tikai zobu, smaganu un mēles tīrīšanai. Neizmantojiet to citiem nolūkiem. Pārtrauciet lietot ierīci un sazinieties ar ārstu, ja rodas diskomforts vai sāpes.

- Philips Sonicare zobu suka ir personīgās higiēnas ierīce, un tā nav paredzēta lietošanai vairākiem pacientiem zobārstniecības praksē vai iestādē.
- Pārtrauciet lietot sukas uzgali ar saspiestiem vai saliektiem sariem. Nomainiet sukas uzgali ik pēc 3 mēnešiem vai agrāk, ja tai parādās nolietojuma pazīmes. Lietojiet tikai ražotāja ieteiktos sukas uzgaļus.
- Ja jūsu zobu pastas sastāvā ir ūdeņraža pārskābe, cepamā soda vai bikarbonāts (bieži sastopams balinošajās zobu pastās), rūpīgi iztīriet sukas uzgali ar ziepēm un ūdeni pēc katras lietošanas reizes. Tā novērsīsiet iespējamu plastmasas saplaisāšanu.

Elektromagnētiskie lauki (EML)

Šī Philips ierīce atbilst visiem piemērojamiem standartiem un noteikumiem, kas attiecas uz elektromagnētisko lauku iedarbību.

Vispārīgs apraksts (1. att.)

- 1 Sukas uzgalis
- 2 Rokturis ar ergonomisku formu
- 3 Iegremdēta strāvas ieslēgšanas/izslēgšanas poga
- 4 Apslēpts tīrīšanas režīma displejs
- 5 Uzlādes indikators
- 6 Higiēniskais ceļojuma vāciņš
- 7 Uzlādes glāze (dažiem modeļiem)
- 8 Uzlādes pamatne (dažiem modeļiem)

56 Latviešu

- 9 Uzlādes pamatne
- 10 Uzlādes ietvars ceļojumiem (dažiem modeļiem)
- 11 USB sienas adapteris (dažiem modeļiem)
- 12 USB vadi (dažiem modeļiem)

Piezīme. Iepakojuma saturs var atšķirties atkarībā no iegādātā modeļa.

Sagatavošana lietošanai

Sukas uzgaļa uzlikšana

- 1 Salāgojiet suku uzgali, lai sari būtu vērsti tajā pašā virzienā, kādā vērsta roktura (att. 2) priekšpuse.
- 2 Stingri uzspiediet suku uzgali uz metāla vārpstas, līdz tas atduras.

Philips Sonicare uzlāde

- 1 Pievienojiet lādētāju elektriskajai ligzdai.
- 2 Novietojiet uzlādes glāzi (dažiem modeļiem) uzlādes pamatnes augšdaļā un ievietojiet rokturi glāzē (att. 3).
 - Līdz pilnīgai uzlādei (att. 4) uzlādes līmeņa indikators mirgo zaļā krāsā.
 - Ja indikators strauji mirgo dzeltenā krāsā, uzlādes līmenis ir ļoti zems (atlikušas mazāk nekā 3 lietošanas reizes).

Piezīme. Lai pilnībā uzlādētu akumulatoru, nepieciešamas vismaz 24 stundas.

Šis lādētājs paredzēts vienlaikus tikai viena roktura pilnīgai uzlādei. Šī uzlādes ierīce nav saderīga ar citiem Sonicare modeļiem.

Nenovietojiet uz lādētāja glāzes metāla priekšmetus, jo tas var ietekmēt roktura uzlādes gaistu un izraisīt uzlādes pamatnes pārkaršanu.

Ierīces lietošana

Zobu tīrīšanas norādījumi

- 1 Samitriniet sarus (att. 5) un uzklājiet mazliet zobu pastas (att. 6).

- 2 Novietojiet zobu suku sarus pret zobiem nelielā leņķī (45 grādi), stingri piespiežot, lai sari aizsniegtu smaganu līniju vai būtu mazliet zem smaganu līnijas (att. 7).

Piezīme. Visu laiku saglabāriet birstes centru saskarē ar zobiem.

- 3 Nospiediet ieslēgšanas/izslēgšanas un režīma pogu, lai ieslēgtu Philips Sonicare. (att. 8)
- 4 Saudzīgi piespiediet sarus pie zobiem un smaganu līnijas. Tīriet zobus, suku uzgali lēni virzot gar zobiem turp un atpakaļ, lai garākie sari aizsniegtos starp zobiem (att. 9).

Piezīme. Sariem jābūt nedaudz ieliektiem. Neberziet.

- 5 Lai iztīrītu priekšzobu iekšējās virsmas, daļēji nolieciet suku rokturi augšup un veiciet vairākas vertikālas tīrīšanas kustības pa katru zobu (att. 10).
- 6 Sāciet tīrīšanu 1. daļā (augšzobu ārpusē) un tīriet 30 sekundes (45 sekundes rūpīgās tīrīšanas režīmā), pēc tam pārejiet uz 2. daļu (augšzobu iekšpusē). Turpiniet tīrīšanu 3. daļā (sānu zobu ārpusē) un tīriet 30 sekundes (45 sekundes rūpīgās tīrīšanas režīmā), pēc tam pārejiet uz 4. daļu (sānu zobu (att. 11) iekšpusē).

Piezīme. Pēc tīrīšanas cikla pabeigšanas varat veltīt papildu laiku, lai notīrītu zobu košļājamās virsmas un zonas, kur rodas aplikums. Varat arī notīrīt mēli ar ieslēgtu vai izslēgtu zobu suku, kā vēlaties (att. 12).

Philips Sonicare var droši lietot ar:

- Skavām (sukas uzgaļi noliektos ātrāk, ja tiek izmantoti uz skavām).
- Zobu restaurācijas materiāliem (plombām, kronīšiem, plāksnītēm)

Zobu tīrīšanas režīmi

- 1 Lai pārslēgtu režīmus, mazāk nekā 5 sekundžu laikā divreiz nospiediet ieslēgšanas/izslēgšanas pogu.
- 2 Lai izslēgtu Philips Sonicare, pēc 5 sekundēm vēlreiz nospiediet ieslēgšanas/izslēgšanas pogu.

Jūsu Philips Sonicare piegādes brīdī ir aktivizēts tīrīšanas režīms.

Piezīme. Izmantojot Philips Sonicare klīniskajos pētījumos, tā jāizmanto noklusējuma 2 minūšu tīrīšanas režīmā vai rūpīgās tīrīšanas režīmā ar izslēgtu Easy Start funkciju.

Tīrīšanas režīms

Visefektīvākā aplikuma noņemšana (noklusējuma režīms). Tīrīšanas režīma ilgums ir 2 minūtes ar četriem 30 sekunžu Quadpacer intervāliem.

Balināšanas režīms

2 minūtes, lai notīrītu virsmas aplikumu, un 30 sekundes, lai padarītu mirdzošākus un gludākus priekšzobus.

Spodrināšanas režīms

Ātrs 1 minūtes režīms, lai padarītu gaišākus un spožākos priekšzobus.

Smaganu aprūpes režīms

Pilnīga visas mutes tīrīšana (2 minūtes) plus saudzīga tīrīšana problēmu zonām un gar smaganu līniju (1 minūte).

Jutīgais režīms

Īpaši saudzīgs 2 minūšu ilgs režīms jutīgiem zobiem un smaganām.

Pierašana pie Philips Sonicare

Easy-start

Easy-start funkcija pakāpeniski palielina jaudu pirmo 14 tīrīšanas reižu laikā, lai jūs pierastu pie tīrīšanas ar Philips Sonicare. Easy-start funkcija darbojas visos režīmos, izņemot režīmu TongueCare. Šim Philips Sonicare modelim ir aktivizēta Easy-start funkcija.

Easy-start funkcijas aktivizēšana vai deaktivizēšana

1 Ielieciet rokturi lādētājā, kas pieslēgts pie strāvas.

Lai aktivizētu Easy-start:

Nospiediet un turiet ieslēgšanas/izslēgšanas pogu apmēram 2 sekundes. Atskan 2 pīkstieni, kas norāda, ka Easy-start funkcija ir aktivizēta.

Lai deaktivizētu Easy-start:

Nospiediet un turiet ieslēgšanas/izslēgšanas pogu apmēram 2 sekundes. Atskan 1 pīkstiens, kas norāda, ka Easy-start funkcija ir deaktivizēta.

Piezīme. Izmantot Easy-start funkciju pēc sākotnējā pielāgošanās perioda nav ieteicams, jo tā samazina Philips Sonicare efektivitāti aplikuma likvidēšanā.

Piezīme. Katrai no pirmajām 14 tīrīšanas reizēm jābūt vismaz 1 minūti ilgai, lai pareizi virzītos cauri Easy-start pielāgošanās ciklam.

Ierīces lietošana ceļojumā

Uzlāde sienas kontaktligzdā

- 1 Ievietojiet rokturi ceļojumiem paredzētajā uzlādes ietvarā. (att. 13)
- 2 Iespraudiet USB vadu komplektam pievienotajā sienas adapterī un iespraudiet to elektriskajā izvadē. (att. 14)
 - Līdz pilnīgai uzlādei (att. 16) uzlādes līmeņa indikators mirgo zaļā krāsā.

Uzlāde ar USB

- 1 Izvelciet USB vadu no ceļojumu spraudņa un ievietojiet USB spraudni USB ligzdā. (att. 16)
 - Izmantojiet tikai komplektā pievienoto Philips USB sienas adapteri un USB vadu.

Zobu suku roktura alternatīvai uzlādei ceļojumu ietvarā izmantojiet tikai UL sarakstā norādītās ierīces (t. i., UL sarakstā iekļautie datori, USB mezgls). Šī uzlādes ierīce nav saderīga ar iepriekšējiem Philips Sonicare modeļiem.

Tīrīšana

Piezīme. Nemazgājiet suku uzgali, rokturi, uzlādes pamatni, vai USB ceļojumu ietvaru trauku mazgājamajā mašīnā. Glāzi drīkst mazgāt trauku mazgājamajā mašīnā.

Zobu suku rokturis

- 1 Noņemiet suku uzgali un noskalojiet metāla vārpstas zonu ar siltu ūdeni. Pārliecinieties, ka zobu pastas pārpalikumi ir notīrīti.

Piezīme. Nestumiet gumijas blīvi uz metāla vārpstas ar asiem priekšmetiem, jo varat to sabojāt.

- 2 Noslaukiet visu roktura virsmu ar mitru drānu.

Piezīme. Roktura tīrīšanai neizmantojiet izopropilspirtu, etiķi vai balinātāju, jo virsmas materiāls var zaudēt krāsu.

Sukas uzgalis

- 1 Noskalojiet sukas uzgali un sarus pēc katras lietošanas reizes (att. 18).
- 2 Noņemiet sukas uzgali no roktura un vismaz vienreiz nedēļā noskalojiet sukas uzgaļa savienojumu.

Uzlādes pamatne

Izmantojiet mitru drānu, lai noslaucītu uzlādes pamatnes virsmu. Noteikti notīriet zobu pastu un citas atliekas no virsmām.

Glabāšana

Ja ilgāku laika posmu neizmantosiet Philips Sonicare, atvienojiet uzlādes ierīci no elektriskās kontaktligzdas, notīriet to un glabājiet vēsā un sausā vietā, kas nav pakļauta tiešas saules gaismas iedarbībai.

Nomainīšana

Sukas uzgalis

Nomainiet Philips Sonicare birstes uzgaļus ik pēc 3 mēnešiem, lai iegūtu optimālus rezultātus. Izmantojiet tikai Philips Sonicare maiņas birstes uzgaļus.

Otrreizējā pārstrāde

- Šis simbols nozīmē, ka produktu nedrīkst likvidēt kopā ar parastajiem sadzīves atkritumiem (2012/19/ES) (att. 28).
- Šis simbols nozīmē, ka šajā produktā ir ievietots iebūvēts uzlādējamais akumulators, kuru nedrīkst likvidēt kopā ar parastiem sadzīves atkritumiem (att. 29) (2006/66/EK). Mēs iesakām produktu nodot oficiālā savākšanas punktā vai „Philips” pakalpojumu centrā, lai profesionāli izņemtu uzlādējamo akumulatoru.

- Ievērojiet vietējos noteikumus par elektrisko un elektronisko produktu un atkārtoti uzlādējamo bateriju atsevišķu savākšanu. Pareiza produktu likvidēšana palīdz novērst kaitīgu iedarbību uz vidi un cilvēku veselību.

Atkārtoti uzlādējamās baterijas izņemšana

Bridinājums. Uzlādējamo bateriju izņemiet tikai tad, kad izmetat ierīci. Izņemot bateriju, pārliecinieties, ka tā ir pilnīgi tukša.

Lai izņemtu uzlādējamo bateriju, nepieciešams dvielis vai drāna, āmurs un plakangala (standarta) skrūvgriezis. Ievērojiet pamata piesardzības pasākumus, veicot tālāk norādīto procedūru. Noteikti aizsargājiet acis, rokas, pirkstus un darba virsmu.

- 1** Lai pilnībā iztukšotu atkārtoti uzlādējamo bateriju, noņemiet rokturi no lādētāja, ieslēdziet Philips Sonicare un ļaujiet ierīcei darboties, līdz tā apstājas. Atkārtojiet šo darbību, līdz Philips Sonicare vairs nevar ieslēgt.
- 2** Noņemiet un izmetiet birstes uzgali. Apklājiet visu rokturi ar dvieli vai drānu (att. 19).
- 3** Turiet roktura augšgalu ar vienu roku un iesietiet pa roktura korpusu aptuveni 1 cm virs apakšdaļas. Iesietiet ar āmuru pa visām 4 pusēm, lai izņemtu vāciņu (att. 20).

Piezīme. Iespējams būs jāiesit vairākas reizes, lai salauztu iekšējos savienojumus.

- 4** Noņemiet vāciņu no zobu birstes roktura. Ja vāciņu nevar viegli noņemt no korpusa, atkārtojiet 3. darbību, līdz vāciņš ir noņemts (att. 21).
- 5** Turot rokturi otrādi, spiediet to uz leju pret cietu virsmu. Ja iekšējie komponenti netiek viegli atbrīvoti no korpusa, atkārtojiet 3. darbību, līdz iekšējie komponenti ir atbrīvoti (att. 22).
- 6** Noņemiet gumijoto baterijas nodalījuma vāku (att. 23).
- 7** Iespiediet skrūvgriezi starp bateriju un melno rāmi iekšējo komponentu apakšā. Pēc tam spiediet skrūvgriezi prom no baterijas, lai salauztu melnā rāmja (att. 25) apakšdaļu.

62 Latviešu

- 8 Ievietojiet skrūvgriezi starp baterijas apakšdaļu un melno rāmi, lai salauztu metāla cilni, kas savieno bateriju ar zaļo drukātās shēmas plati. Šādi tiks atdalīta baterijas apakšdaļa no rāmja (att. 24).
- 9 Satveriet bateriju un izvelciet to ārā no iekšējiem komponentiem, lai salauztu otro metāla baterijas cilni (att. 26).

ievēribai: Nēmiēt vērā baterijas cīļņu asās malas, lai negūtu pirkstu traumas.

- 10 Pārklājiet baterijas kontaktus ar lenti, lai novērstu elektrisko īssavienojumu no atlikušā baterijas lādiņa. Uzlādējamo bateriju tagad iespējams pārstrādāt, un no pārējās ierīces iespējams atbrīvoties atbilstošā veidā.

Garantija un atbalsts

Ja nepieciešama informācija vai atbalsts, lūdzu, apmeklējiet vietni **www.philips.com/support** vai lasiet starptautiskās garantijas bukletu.

Garantijas ierobežojumi

Starptautiskās garantijas nosacījumi nesedz tālāk minēto.

- Sukas uzgaļi.
- Bojājumi, ko izraisījusi neapstiprinātu rezerves daļu izmantošana.
- Bojājumi, kas radušies nepareizas, ļaunprātīgas lietošanas, nolaidības, pārveidojumu vai neatļauta remonta dēļ.
- Parastās darbības radīts nodilums un bojājumi, piemēram, robi, skrāpējumi, švīkas, nolupusi vai izbalējusi krāsa.

Išvadas

Sveikiname įsigijus „Philips“ gaminį ir sveiki atvykę! Norėdami pasinaudoti visa „Philips“ siūloma pagalba, savo gaminį užregistruokite adresu www.philips.com/welcome.

Svarbi saugos informacija

Prieš pradėdami naudotis prietaisu atidžiai perskaitykite šią svarbią informaciją ir saugokite ją, nes jos gali prireikti ateityje.

Pavojus

- Saugokite įkroviklį nuo vandens. Nedėkite ir nelaikykite jo virš ar šalia vandens pripiltos vonios, praustuvo, plautuvės ir pan. Nemerkite įkroviklio į vandenį ar kitokį skystį. Nuvalę įsitikinkite, kad įkroviklis yra visiškai sausas, ir tik tadajunkite į maitinimo tinklą.

Išpėjimas

- Maitinimo laido pakeisti negalima. Jei maitinimo laidas apgadintas, įkroviklį išmeskite.
- Visada keiskite įkroviklį originalaus tipo kitu, kad išvengtumėte pavojaus.
- Nenaudokite įkroviklio lauke arba netoli įkaitusių paviršių.

- Jei prietaisas koku nors būdu apgadintas (šepetėlio galvutė, dantų šepetėlio rankenėlė arba įkroviklis), jo nebenaudokite. Šiame prietaise nėra dalių, kurioms reikalinga priežiūra. Jei prietaisas apgadintas, kreipkitės į klientų aptarnavimo centrą savo šalyje (žr. skyrių „Garantija ir pagalba“).
- Šį prietaisą gali naudoti 8 metų ir vyresni vaikai bei asmenys, kurių fiziniai, jutimo ir protiniai gebėjimai yra silpnesni, arba neturintieji patirties ir žinių, jei jie prižiūrimi arba jiems pateiktos instrukcijos, kaip saugiai naudotis prietaisu, ir jei jie supranta, kokie yra susiję pavojai. Neleiskite vaikams žaisti su prietaisu. Vaikams negalima valyti ir atlikti priežiūrą, jei jiems nėra 8 metų ir jie nėra prižiūrimi.

Dėmesio!

- Neplaukite šepetėlio galvutės, rankenėlės ar kroviklio indaplovėje.

- Jei per pastaruosius 2 mėnesius jums buvo atlikta burnos ertmės arba dantenu operacija, prieš naudodamiesi dantų šepetėliu, pasitarkite su savo odontologu.
- Jei išsivalius dantis šiuo šepetėliu pradeda stipriai kraujuoti arba jei kraujavimas tęsiasi panaudojus 1 savaitę, pasikonsultuokite su odontologu. Taip pat pasitarkite su dantų gydytoju, jei naudodami „Philips Sonicare“ jaučiate diskomfortą ar skausmą.
- Šis „Philips Sonicare“ dantų šepetėlis atitinka elektromagnetinių prietaisų saugos standartus. Jei jums implantuotas širdies stimulatorius ar kitas prietaisas, prieš naudodamiesi pasitarkite su savo gydytoju ar implantuoto prietaiso gamintoju.
- Jei jums kilo su medicina susijusių klausimų, prieš naudodami „Philips Sonicare“ pasitarkite su gydytoju.

- Šis prietaisas skirtas valyti tik dantis, dantenas ir liežuvį. Nenaudokite jo jokių kitu tikslu. Nustokite naudoti prietaisą ir susisieki su gydytoju, jei jaučiate diskomfortą ar skausmą.
- „Philips Sonicare“ dantų šepetėlis yra asmeninė priežiūros priemonė, neskirta keliems pacientams namuose ar įstaigose.
- Nebenaudokite šepetėlio galvutės, jei jos šereliai suspausti ar sulinkę. Šepetėlio galvutę keiskite kas 3 mėnesius arba dažniau, jei atsiranda susidėvėjimo požymių. Naudokite tik gamintojo rekomenduojamas šepetėlių galvutes.
- Jei dantų pastoje yra peroksido, geriamosios sodos ar bikarbonato (dažnos balinančių dantų pastų sudedamosios dalys), kiekvieną kartą panaudoję kruopščiai išplaukite šepetėlio galvutę muilu ir vandeniu. Taip bus užkirstas kelias galimiems plastiko įtrūkimams.

Elektromagnetiniai laukai (EML)

„Philips“ prietaisas atitinka visus taikomus standartus ir normas dėl elektromagnetinių laukų poveikio.

Bendrasis aprašymas (1 pav.)

- 1 Šepetėlio galvutė
- 2 Ergonominės formos rankenėlė
- 3 Įleistas maitinimo įjungimo ir išjungimo mygtukas
- 4 Paslėptas valymo režimo ekranas
- 5 Įkrovimo indikatorius
- 6 Higieninis kelioninis dangtelis
- 7 Įkrovimo stiklinė (kai kuriems modeliams)
- 8 Įkrovimo stovas (kai kuriems modeliams)
- 9 Įkrovimo stovas
- 10 Įkrovimo kelioninis dėklas (kai kuriems modeliams)
- 11 Sieninis USB adapteris (kai kuriems modeliams)
- 12 USB laidas (kai kuriems modeliams)

Pastaba. Dėžutės turinys gali skirtis pagal modelį.

Paruošimas naudoti

Šepetėlio galvutės uždėjimas

- 1 Sutapdinkite šepetėlio galvutę, kad šereliai būtų nukreipti ta pačia kryptimi, kaip ir priekinė rankenėlės (pav. 2) dalis.
- 2 Stipriai spauskite šepetėlio galvutę ant metalinio velenėlio, kol ji užsifiksuos.

„Philips Sonicare“ įkrovimas

- 1 Įkiškite įkroviklį į elektros lizdą.
- 2 Kroviklio stiklinę (kai kuriems modeliams) padėkite ant įkroviklio stovo ir rankenėlę įdėkite į stiklinę (pav. 3).
 - Kol prietaisas bus visiškai įkrautas, įkrovos indikatorius mirksės (pav. 4).
 - Greitai mirksintis geltonas indikatorius rodo, kad įkrovos lygis labai žemas (užtenka mažiau nei 3 kartams).

Pastaba. Baterija visiškai įkraunama apytiksliai per 24 val.

Šis įkroviklis skirtas tinkamai įkrauti tik vieną rankenėlę vienu metu. Šis įkroviklis nesuderinamas su kitais „Sonicare“ modeliais.

Nedėkite metalinių daiktų į įkrovimo stiklinę, nes gali būti paveiktas įkrovimo procesas ir įkroviklio stovas gali perkaisti.

Prietaiso naudojimas

Dantų valymo nurodymai

- 1 Sušlapinkite šerelius (pav. 5) ir uždėkite nedidelį kiekį dantų pastos (pav. 6).
- 2 Dantų šepetėlio šerelius priglauskite prie dantų ir pasukę nedideliu kampu (45 laipsnių) spauskite tvirtai, kad šepetėlio šereliai siektų dantenuų liniją arba būtų šiek tiek žemiau dantenuų linijos (pav. 7).

Pastaba. Pasistenkite, kad šepetėlio galvutės centras visada liestų dantis.

- 3 Norėdami įjungti „Philips Sonicare (pav. 8)“, paspauskite maitinimo įjungimo ir išjungimo bei režimo mygtuką.
- 4 Šepetėlio šerelius švelniai spauskite prie dantų ir dantenuų. Dantis valykite nedideliais judesiais pirmyn ir atgal, kad šereliai pasiektų tarpdančius (pav. 9).

Pastaba. Šereliai apačioje turėtų praplātėti. Netrinkite.

- 5 Norėdami nuvalyti vidinę priekinių dantų pusę, pakreipkite šepetėlio rankenėlę į beveik vertikalią padėtį ir ant kiekvieno danties (pav. 10) atlikite kelis vertikalius persidengiančius valymo judesius.
- 6 Valyti pradėkite 1 dalyje (viršutinių dantų išorėje) ir valykite 30 sekundžių (45 sekundžių, jei naudojamas „Deep Clean“ (Giluminis valymas) režimas), paskui pereikite prie 2 dalies (viršutinių dantų vidaus). Paskui valykite 3 dalį (apatinių dantų išorėje) ir valykite 30 sekundžių (45 sekundžių, jei naudojamas „Deep Clean“ (Giluminis valymas) režimas), paskui pereikite prie 4 dalies (apatinių dantų vidaus (pav. 11)).

Pastaba. Kai baigsite valymo ciklą, galite skirti papildomo laiko ir nuvalyti kramtomąjį dantų paviršių bei vietas, kur kaupiasi apnašos. Taip pat galite nuvalyti liežuvį įjungtu ar išjungtu šepetėliu – kaip jums labiau patinka (pav. 12).

Jūsų „Philips Sonicare“ saugu naudoti:

- kabėms (valant kabes, šepetėlio galvutės greičiau susidėvi).
- dantų rekonstrukcijoms (plomboms, karūnelėms, apvalkams).

Dantų valymo režimai

- 1 Norėdami perjungti režimus, per mažiau nei 5 sekundes du kartus paspauskite įjungimo / išjungimo mygtuką.
- 2 Norėdami „Philips Sonicare“ išjungti, įjungimo / išjungimo mygtuką dar kartą paspauskite po 5 sekundžių.

„Philips Sonicare“ pristatomas su įjungtu „Clean“ (Valymas) režimu.

Pastaba. „Philips Sonicare“ naudojant klinikinių tyrimų metu, jį reikia naudoti įjungus numatytąjį 2 minučių trukmės „Clean“ (Valymas) arba „Deep Clean“ (Giluminis valymas) režimą ir išjungus „Easy Start“ funkciją.

Valymo režimas

Neprikaištingas apnašų šalinimas (numatytasis režimas). Valymo režimas trunka 2 minutes ir apima keturis 30 sekundžių „Quadpacer“ intervalus.

Balinimo režimas

2 minutės paviršinėms dėmėms šalinti ir papildomos 30 sekundžių pridėtos siekiant pašviesinti ir nupoliruoti priekinius dantis.

Poliravimo režimas

Greitas 1 minutės režimas, skirtas priekiniams dantis pašviesinti ir nupoliruoti.

Dantų priežiūros režimas

Visapusiškas visos burnos valymas (2 min.) ir švelnus valymas palei dantenas ir problematiškose vietose (1 min.).

Jautrių dantų režimas

ltn švelnus 2 min. trukmės režimas jautriems dantis ir dantenoms.

Pripratimas prie „Philips Sonicare“

„Easy-start“

Per pirmuosius 14 dantų valymų „Easy-start“ funkcija švelniai didina galingumą, kad priprastumėte prie dantų valymo naudojant „Philips Sonicare“. „Easy-start“ funkcija veikia naudojant visus režimus,

išskyrus „TongueCare“. Šis „Philips Sonicare“ modelis pateikiamas su įjungta „Easy-start“ funkcija.

„Easy-start“ funkcijos įjungimas ir išjungimas

1 Įstatykite rankenėlę į prijungtą kroviklį.

„Easy-start“ įjungimas:

Paspauskite ir 2 sekundes laikykite paspaustą maitinimo įjungimo / išjungimo mygtuką. Išgirsite 2 pyptelėjimus, kurie nurodo, kad „Easy-start“ funkcija aktyvinta.

„Easy-start“ išjungimas:

Paspauskite ir 2 sekundes laikykite paspaustą maitinimo įjungimo / išjungimo mygtuką. Išgirsite 1 pyptelėjimą, kuris nurodo, kad „Easy-start“ funkcija išjungta.

Pastaba. Po pradinio etapo naudoti „Easy-start“ funkciją nerekomenduojama, nes taip sumažinamas „Philips Sonicare“ veiksmingumas šalinant apnašas.

Pastaba. Kiekvienas iš pirmųjų 14 valymų turi trukti mažiausiai 1 minutę, kad būtų padaryta atitinkama pažanga naudojant „Easy-start“ funkciją.

Kelionė su prietaisu

Krovimas naudojant sieninį elektros lizdą

- 1** Rankenėlę įstatykite į kelioninį įkrovimo dėklą. (pav. 13)
- 2** USB laidą įkiškite į pridėtą sieninį adapterį ir jį prijunkite prie sieninio elektros lizdo. (pav. 14)
 - Kol bus visiškai įkrauta (pav. 16), įkrovos indikatorius mirksės žaliai.

Krovimas naudojant USB

- 1** USB laidą ištraukite iš kelioninio kištuko ir USB kištuką įkiškite į USB prievadą. (pav. 16)
 - Naudokite tik pridėtus „Philips“ sieninį USB adapterį ir USB laidą.

Jei dantų šepetėlio rankenėlę norite įkrauti ne kelioniniu dėklu, naudokite tik UL organizacijos patvirtintus prietaisus (t. y. UL patvirtintą kompiuterį, USB šakotuvą). Įkroviklis nesuderinamas su ankstesniais „Philips Sonicare“ modeliais.

Valymas

Pastaba. Neplaukite šepetėlio galvutės, rankenėlės, įkrovimo stovo ar USB kelioninio dėklo indaplovėje. Stiklinę galima plauti indaplovėje.

Dantų šepetėlio rankenėlė

- 1 Nuimkite šepetėlio galvutę ir plotą apie metalinį velenėlį nuskalaukite šiltu vandeniu. Būtinai pašalinkite visus dantų pastos likučius.

Pastaba. Metalinio velenėlio guminio tarpiklio nespauskite aštriais daiktais, nes galite jį sugadinti.

- 2 Nuvalykite rankenėlės paviršių drėgna šluoste.

Pastaba. Šepetėlio rankenėlės ir galvutės nevalykite izopropilo alkoholiu, actu ar balikliu, nes dėl to gali pasikeisti spalva.

Šepetėlio galvutė

- 1 Išskalaukite šepetėlio galvutę ir šerelius kiekvieną kartą panaudoję (pav. 18).
- 2 Bent kartą per savaitę nuimkite šepetėlio galvutę nuo rankenėlės ir nuskalaukite šepetėlio galvutės jungtį šiltu vandeniu.

Įkrovimo stovas

Įkrovimo stovo paviršių valykite drėgna šluoste. Nuo paviršių būtinai pašalinkite dantų pastos ir kitus likučius.

Laikymas

Jei „Philips Sonicare“ neketinate naudoti ilgesnį laiką, atjunkite įkroviklį nuo elektros lizdo, nuvalykite jį ir laikykite vėsioje, sausoje vietoje, apsaugotoje nuo tiesioginių saulės spindulių.

Pakeitimas

Šepetėlio galvutė

Kad pasiektumėte optimalių valymo rezultatų, „Philips Sonicare“ šepetėlio galvutes keiskite kas 3 mėnesius. Naudokite tik „Philips Sonicare“ keičiamas šepetėlio galvutes.

Perdirbimas

- Šis simbolis reiškia, kad gaminio negalima išmesti kartu su įprastomis buitinėmis atliekomis (2012/19/ES) (pav. 28).
- Šis simbolis reiškia, kad šiame gaminyje yra įmontuotas pakartotinai įkraunamas maitinimo elementas, kurio negalima išmesti su įprastomis buitinėmis atliekomis (pav. 29) (2006/66/EB). Mes primygtinai siūlome perduoti jūsų gaminį į oficialų surinkimo punktą arba „Philips“ priežiūros centrą, kad pakartotinai įkraunamą maitinimo elementą pašalintų specialistai.
- Laikykitės jūsų šalyje galiojančių taisyklių, kuriomis reglamentuojamas atskiras elektros ir elektronikos gaminių bei įkraunamų maitinimo elementų surinkimas. Tinkamas tokių gaminių utilizavimas padės išvengti neigiamo poveikio aplinkai ir žmonių sveikatai.

Pakartotinai įkraunamų baterijų išėmimas

Įspėjimas. Įkraunamą maitinimo elementą išimkite tik tada, kai išmetate prietaisą. Išimdami maitinimo elementą užtikrinkite, kad jis būtų visiškai išseikvotas.

Norint išimti pakartotinai įkraunamą bateriją, reikės rankšluosčio arba audeklo, plaktuko ir plokščio (standartinio) atsuktuvo. Atlikdami toliau nurodytus veiksmus, laikykitės pagrindinių saugos taisyklių. Būtinai apsaugokite akis, rankas, pirštus ir paviršius, ant kurio dirbate.

- 1** Norėdami pašalinti visą įkraunamos baterijos įkrovą, nuimkite rankenėlę nuo įkroviklio, įjunkite „Philips Sonicare“ ir leiskite veikti, kol sustos. Kartokite šį veiksmą tol, kol nebegalėsite įjungti „Philips Sonicare“.
- 2** Nuimkite ir pašalinkite šepetėlio galvutę. Uždenkite visą rankenėlę rankšluosčiu arba audeklu (pav. 19).
- 3** Viena ranka laikykite viršutinę rankenėlės dalį ir trinktelėkite per rankenos korpusą maždaug 0,5 colio atstumu nuo apatinės dalies. Stipriai trinktelėkite plaktuku iš visų 4 pusių, kad nuimtumėte galinį dangtelį (pav. 20).

Pastaba. Gali prireikti papildomų smūgių, kad atsilaisvintų vidiniai fiksatoriai.

- 4 Nuimkite galinį dangtelį nuo dantų šepetėlio rankenėlės. Jei galinis dangtelis lengvai neatsilaisvina nuo korpuso, kartokite 3 veiksmą tol, kol jis atsilaisvins (pav. 21).
- 5 Laikydami rankenėlę viršutine dalimi žemyn, velenėlį spauskite žemyn į kietą paviršių. Jei vidiniai komponentai lengvai neatsilaisvina nuo korpuso, kartokite 3 veiksmą tol, kol jie atsilaisvins (pav. 22).
- 6 Nuimkite guminį baterijos dangtelį (pav. 23).
- 7 Įstatykite atsuktuvą tarp baterijos ir juodo rėmo vidinių komponentų apačioje. Tada lenkite atsuktuvą nuo baterijos, kad sulaužytumėte juodo rėmo (pav. 25) dugną.
- 8 Įstatykite atsuktuvą tarp baterijos apačios ir juodo rėmo, kad nulaužtumėte metalinį liežuvelį, jungiantį bateriją su žalia daugiasluoksne spausdintine plokšte. Taip apatinis baterijos galas bus atlaisvintas nuo rėmo (pav. 24).
- 9 Suimkite bateriją ir traukite iš vidinių komponentų, kad nulūžtų antras metalinis baterijos liežuvelis (pav. 26).

Dėmesio! Saugokitės aštrių baterijos liežuvelių kraštų ir nesusižeiskite pirštų.

- 10 Užkljuokite baterijos kontaktus juosta, kad užkirstumėte kelią trumpajam jungimui, esant liekamajai baterijos įkrovai. Dabar bateriją galima perdirbti, o likusią produkto dalį tinkamai išmesti.

Garantija ir pagalba

Jei reikia informacijos ar pagalbos, apsilankykite

www.philips.com/support arba perskaitykite tarptautinės garantijos lankstinuką.

Garantijos apribojimai

Tarptautinės garantijos nuostatos netaikomos:

- šepetėlių galvutėms;
- gedimams, kurie įvyko naudojant neoriginalias dalis;
- apgaditimams dėl netinkamo naudojimo, piktnaudžiavimo, nerūpestingumo, keitimo ar neteisėto taisymo;

74 Lietuviškai

- įprastam nusidėvėjimui: nuskilimams, įbrėžimams, nusitrynimams, spalvos pakitimui ar išblukimui.

Bevezetés

Köszönjük, hogy Philips terméket vásárolt, és üdvözljük a Philips világában! A Philips által biztosított támogatás teljes körű igénybevételéhez regisztrálja a terméket a www.philips.com/welcome címen.

Fontos biztonságossági tudnivalók

A készülék használata előtt figyelmesen olvassa el a fontos tudnivalókat, és őrizze meg későbbi használatra.

Veszély

- Tartsa a töltőt víztől távol. Ne helyezze vízzel teli fürdőkád, mosdókagyló, mosogató stb. közelébe vagy fölé. Ne merítse a töltőt vízbe vagy más folyadékba. Tisztítás után, hálózatra való csatlakoztatás előtt ellenőrizze, hogy a töltő teljesen megszáradt-e.

Vigyázat!

- A hálózati kábel nem cserélhető. Sérülése esetén a töltő nem használható.
- A kockázatok elkerülése érdekében a töltőt mindig eredeti típusúra cseréltesse ki.
- Ne használja a töltőegységet szabadképpen vagy felmelegedett felületek közelében.

- Ne használja tovább, ha a készülék bármilyen módon károsodott (fogkefefej, fogkefenyél, töltő). A készülék nem tartalmaz a felhasználó által javítható alkatrészt. Ha a készülék meghibásodott, lépjen kapcsolatba az Ön országában illetékes vevőszolgálattal (lásd a „Jótállás és támogatás” fejezetet).
- A készüléket 8 éven felüli gyermekek, illetve csökkent fizikai, érzékelési vagy szellemi képességekkel rendelkező vagy a készülék működtetésében járatlan személyek is használhatják felügyelet mellett, illetve ha felvilágosítást kaptak a készülék biztonságos működtetésének módjáról és az azzal járó veszélyekről. Ne engedje, hogy gyermekek játsszanak a készülékkel. A tisztítást és a felhasználó által is végezhető karbantartást soha ne végezze 8 éven aluli gyermek, és 8 éven felüli gyermek is csak felügyelet mellett végezheti el ezeket.

Figyelem!

- Ne tisztítsa a fogkefefejet, a fogkefemarkolatot vagy a töltőegységet mosogatógépben.
- Ha az elmúlt 2 hónapban szájsebészeti műtétje volt, előbb kérje ki fogorvosa tanácsát, mielőtt a készüléket használná.
- Forduljon fogorvosához, ha a fogkefe használata során túlzott vérzés jelentkezik, vagy ha a vérzés 1 heti használat után sem szűnik. Abban az esetben is forduljon fogorvosához, ha kényelmetlen érzést vagy fájdalmat érez a Philips Sonicare használata során.
- A Philips Sonicare fogkefék megfelelnek az elektromágneses eszközökre vonatkozó biztonsági szabványoknak. Ha szívritmus-szabályozója vagy egyéb beépített gyógyászati eszköze van, használat előtt forduljon kezelőorvosához vagy a gyógyászati eszköz gyártójához.

- Ha egészségügyi aggálya merül fel, forduljon orvosához a Philips Sonicare fogkefe használata előtt.
- A készüléket kizárólag a fogak, az íny és a nyelv tisztítására tervezték. Ne használja más célra. Kellemetlen érzés vagy fájdalom esetén ne használja tovább a készüléket, és keresse fel orvosát.
- A Philips Sonicare fogkefe a személyes higiénia fenntartásának eszköze. Ne használja több különböző páciensnél fogászati gyakorlatban vagy fogászati intézményben.
- Ne használja tovább a fogkefefejet, ha a sörték töröttek vagy hajlottak. Háromhavonta cserélje a fogkefefejet, illetve ha kopás jelei mutatkoznak, akkor hamarabb cserélje. Csak a gyártó által ajánlott fogkefefejjel használja a készüléket.

- Ha a fogkrém peroxidot, szódabikarbónát vagy bikarbonátot tartalmaz (fehérítő fogkrémeknél jellemző), minden egyes használat után alaposan tisztítsa meg a fogkefefejet szappanos vízzel. Ezáltal megelőzhető a műanyag repedezése.

Elektromágneses mezők (EMF)

Ez a Philips készülék az elektromágneses terekre érvényes összes vonatkozó szabványnak és előírásnak megfelel.

Általános leírás (1. ábra)

- 1 Kefefej
- 2 Ergonomikus kialakítású fogkefenyél
- 3 Süllyesztett be-/kikapcsoló gomb
- 4 Rejtett fogmosási üzemmód kijelző
- 5 Töltésjelző
- 6 Higiénikus utazótok
- 7 Töltőpohár (csak egyes modelleknél)
- 8 Töltőállvány (csak egyes típusoknál)
- 9 Töltőalap
- 10 Töltős utazótok (csak egyes típusoknál)
- 11 USB fali adapter (csak egyes típusoknál)
- 12 USB-kábel (csak egyes típusoknál)

Megjegyzés: A doboz tartalma a megvásárolt típustól függően eltérő lehet.

Előkészítés a használatra

A fogkefefej felhelyezése

- 1 A fogkefefejet úgy igazítsa, hogy a sörték a markolat (ábra 2) elülső felével megegyező irányba mutassanak.
- 2 Nyomja le határozottan a fogkefe fejét a fém tengelyre ütközésig.

A Philips Sonicare fogkefe töltése

- 1 Csatlakoztassa a töltőegységet egy fali aljzatba.
- 2 Helyezze a töltőpoharat (csak egyes modelleknél) a töltőalapra, majd helyezze a fogkefenevet a pohárba (ábra 3).
 - A töltést jelző fény zölden villog, amíg az akkumulátor teljesen fel nem töltődik (ábra 4).
 - A jelzőfény gyors villogása a rendkívül lassú töltést jelzi (még legfeljebb 3 feltöltés lehetséges).

Megjegyzés: Az akkumulátor teljes feltöltése legalább 24 órát vesz igénybe.

A töltő kialakítása egyidejűleg egy fogkefe töltését teszi lehetővé. A töltő nem kompatibilis más Sonicare fogkefékkel.

Ne tegyen fémtárgyat a töltőpohárba, mert az kihatással lehet a töltési folyamatra, és a töltőalap túlmelegedését okozhatja.

A készülék használata

Utasítások fogmosáshoz

- 1 Nedvesítse meg a fogkefe sörtéit (ábra 5), és vigyen fel egy kis adag fogkrémet (ábra 6).
- 2 Helyezze a fogkefe sörtéit a fogához úgy, hogy az kissé (45 fokban) a fogíny széle felé dőljön. Határozottan nyomja a fogkefét az ínyvonalhoz vagy az ínyvonal (ábra 7) alá, hogy a sörték hozzá tudjanak férni.

Megjegyzés: Mindvégig tartsa a fogkefe közepét a fogakon.

- 3 A be- és kikapcsoló, valamint az üzemmód gombbal kapcsolja be a Philips Sonicare készüléket. (ábra 8)
- 4 Óvatosan tartsa a sörtéket a fogakon és a fogíny peremén. Mosson fogat a fogkefefeje finom előre-hátra mozgatásával, hogy a sörték a fogak (ábra 9) közé is bejussanak.

Megjegyzés: A sörtéknek enyhén meg kell hajolniuk. Ne dörzsölje a fogakat.

- 5 Az első fogak belső felületének megtisztításához tartsa a fogkefe markolatát félig függőlegesen, majd függőleges tisztítómozdulatokkal haladjon át az összes fagon (ábra 10).
- 6 Kezdje a fogmosást az 1. résszel (felső fogor külső része), és mossa 30 másodpercig (Alapos tisztítás módban 45 másodpercig), majd folytassa a 2. résszel (felső fogor belső része). Folytassa a fogmosást a 3. résszel (alsó fogor külső része), mossa 30 másodpercig (Alapos tisztítás módban 45 másodpercig), majd folytassa a 4. résszel (alsó fogor (ábra 11) belső része).

Megjegyzés: A fogmosási ciklus befejezése után további időt fordíthat a fogak rágófelületeinek és a foltos felületek mosására. A tetszés szerint (ábra 12) ki- vagy bekapcsolt fogkefével megtisztíthatja nyelvét is.

Biztonságosan használhatja a Philips Sonicare fogkefét:

- Fogszabályozón (ebben az esetben a fogkefe sörtéi hamarabb elkopnak).
- Fogászati pótlásokon (tömés, korona, héj).

Fogmosási üzemmódok

- 1 Az üzemmódok közti váltáshoz nyomja meg 5 másodpercen belül kétszer a be-/kikapcsoló gombot.
- 2 A Philips Sonicare kikapcsolásához 5 másodperc elteltével nyomja meg ismét a be-/kikapcsoló gombot.

A Philips Sonicare terméknél a Tisztítás mód gyárilag be van kapcsolva.

Megjegyzés: A Philips Sonicare klinikai kutatásokhoz való használata esetén az alapértelmezett 2 perces Tisztítás módot vagy az Alapos tisztítás módot kell alkalmazni, és az Easy Start legyen kikapcsolva.

Clean (Tisztítás) üzemmód

Tökéletes választás a lepedék eltávolításához (alapértelmezett üzemmód). A Clean (Tisztítás) üzemmód két percig tart, és négy, egyenként 30 másodpercből álló negyedből áll.

White (Fehérités) üzemmód

2 perces üzemmód a felületi lerakódások eltávolításához, plusz 30 másodperc az első fogak fényessé és ragyogóvá tételéhez.

Fényezés mód

1 perces gyors üzemmód az első fogak fényessé és ragyogóvá tételéhez.

Fogínyápoló üzemmód

Teljes szájtisztítás (2 PERC) és gyengéd tisztítás a problémás területeken, illetve az íny mentén (1 perc).

„Érzékeny” üzemmód

Különösen kíméletes 2 perces üzemmód érzékeny fogakhoz és fogínyhez.

Gyakorolja a Philips Sonicare fogkefe használatát

Easy-start (Gyorsindítás) funkció

Az Easy-start funkció enyhén növeli a teljesítményt az első 14 fogmosás során, hogy hozzászokhasson a Philips Sonicare termékkel való fogmosáshoz. Az Easy-start (Gyorsindítás) funkció a TongueCare (Nyelvápolás) üzemmódon kívül minden üzemmódban működik. A Philips Sonicare modellnél gyárilag be van kapcsolva az Easy-start funkció.

Az Easy-start program bekapcsolása vagy kikapcsolása

1 Helyezze a markolatot a hálózati aljzathoz csatlakoztatott töltőegységre.

Az Easy-start funkció bekapcsolása:

Nyomja meg és tartsa lenyomva 2 másodpercig a be-/ kikapcsoló gombot. Két hangjelzés hallható, amely jelzi, hogy az Easy-start program bekapcsolt.

Az Easy-start funkció kikapcsolása:

Nyomja meg és tartsa lenyomva 2 másodpercig a be-/ kikapcsoló gombot. Egy hangjelzés jelzi azt, amikor az Easy-start program kikapcsol.

Megjegyzés: Az Easy-start funkció használata nem ajánlott a kezdeti szoktatási ciklust követően, és csökkenti a Philips Sonicare hatékonyságát a lepedék eltávolításában.

Megjegyzés: Az első 14 fogmosásnak legalább 1 perc hosszúságúnak kell lennie az easy-start funkció szoktatási ciklusának végigviteléhez.

Utazás a készülékkel

Töltés fali aljzatról

- 1 Helyezze a fogkefenevet a töltős utazótokba (ábra 13).
- 2 Csatlakoztassa az USB-kábelt a tartozék fali adapterhez, majd csatlakoztassa azt a fali aljzathoz. (ábra 14)
 - A töltést jelző fény zölden villog, amíg az akkumulátor teljesen fel nem töltődik (ábra 16).

Töltés USB-aljzaton keresztül

- 1 Húzza ki az USB-kábelt az utazótok csatlakozójából, majd csatlakoztassa az USB-dugót egy USB-aljzathoz (ábra 16).
 - Csak a tartozék Philips USB fali adaptert és USB-kábelt használja.

Kizárólag UL jelöléssel ellátott eszközt használjon a fogkefe alternatív töltésénél a töltős utazótokban (pl. UL jelölésű számítógép, USB-elosztó). A töltő nem kompatibilis a korábbi Philips Sonicare fogkefékkel.

Tisztítás

Megjegyzés: Ne tisztítsa mosogatógépben a fogkefefejet, a fogkefemarkolatot, a töltőalapot és az USB töltős utazótokat. A pohár mosogatógépben is tisztítható.

Fogkefe markolata

- 1 Távolítsa el a fogkefefejet, majd öblítse le a fém tengely területét meleg vízzel. Ügyeljen arra, hogy eltávolítsa a készüléken maradt fogkrémet.

Megjegyzés: Ne nyomja meg a fémtengelyen lévő gumitömítést éles tárgyakkal, mivel azzal sérülést okozhat.

- 2 A markolat teljes felületét nedves ruhával törölje le.

Megjegyzés: Ne használjon izopropil-alkoholt, ecetet vagy fehérítőt a nyél tisztításához, mert az elszíneződést okozhat.

Fogkefefej

- 1 Öblítse le a fogkefefejet és a sörtéket minden egyes használat (ábra 18) után.
- 2 Hetente legalább egyszer távolítsa el a fogkefefejet a markolatról, és a fogkefefej csatlakozását öblítse le meleg vízzel.

Töltőalap

A töltőalap felületének megtisztításához használjon enyhén nedves törölruhát. Teljesen tisztítsa le a felületekről a fogkrémet és az egyéb szennyeződések.

Tárolás

Ha hosszabb ideig nem használja Philips Sonicare fogkefését, húzza ki a töltőt, tisztítsa meg, majd tegye hűvös, száraz, közvetlen napfénytől védett helyre.

Csere

Fogkefefej

Háromhavonta cserélje a Philips Sonicare fogkefefejeiket a megfelelő eredmény elérése érdekében. Kizárólag Philips Sonicare csere fogkefefejeiket használjon.

Újrahasznosítás

- Ez a szimbólum azt jelenti, hogy a termék nem kezelhető normál háztartási hulladékként (2012/19/EU) (ábra 28).
- Ez a szimbólum azt jelenti, hogy a termék beépített újratölthető akkumulátort tartalmaz, amelyet nem szabad háztartási hulladékként (ábra 29) kezelni (2006/66/EK). Javasoljuk, hogy vigye el készülékét hivatalos gyűjtőhelyre vagy a Philips szervizközpontba, hogy szakember távolítsa el az akkumulátort.

- Tartsa be az elektromos és elektronikus termékek, akkumulátorok és egyszer használatos elemek külön történő hulladékgyűjtésére vonatkozó országos előírásokat. A megfelelő hulladékkezelés segítséget nyújt a környezettel és az emberi egészséggel kapcsolatos negatív következmények megelőzéséhez.

Az akkumulátor eltávolítása

Figyelmeztetés: Az akkumulátort csak akkor távolítsa el, ha leselejtezi a készüléket. Az akkumulátor eltávolítása előtt győződjön meg arról, hogy teljesen lemerült.

Az újratölthető akkumulátor eltávolításához törölközőre vagy törölőruhára, kalapácsra és lapos fejű (normál) csavarhúzóra van szükség. Kövesse az alapvető óvintézkedéseket az alábbi lépések követésekor. Tartsa be az alapvető óvintézkedéseket az alábbi lépések követésekor. Gondoskodjon a szem, a kéz, az ujjak és a munkafelület védelméről.

- 1 Az akkumulátorok teljes lemerítéséhez vegye le a nyelet a töltőegységről, kapcsolja be a Philips Sonicare fogkefét, és működtesse mindaddig, amíg az magától le nem áll. Ismétlje a fenti lépést addig, amíg már nem tudja újra bekapcsolni a Philips Sonicare fogkefét.
- 2 Távolítsa el és dobja ki a fogkefefejét. Az egész markolatot takarja le törölközővel vagy ruhával (ábra 19).
- 3 A markolat tetejénél fogva tartsa a készüléket, és üsse meg a markolatburkolatot 1,25 cm-rel az alsó vége felett. Határozottan üsse meg kalapáccsal a készülék mind a 4 oldalát a zárósapka (ábra 20) eltávolításához.

Megjegyzés: Lehet, hogy többször rá kell ütni a markolat végére ahhoz, hogy eltörjenek a belső pattintható csatlakozók.

- 4 Távolítsa el a zárósapkát a fogkefe markolatáról. Ha a zárósapka nem távolítható el könnyen a burkolatról, ismétlje meg a 3. lépést, amíg a zárósapka ki nem lazul (ábra 21).
- 5 Tartsa a fogkefemarkolatot fejjel lefelé, és nyomja le a tengelyt egy kemény felületre. Ha a belső alkatrészek nem távolíthatók el könnyen a burkolatból, ismétlje meg a 3. lépést, amíg a belső alkatrészek ki nem lazulnak (ábra 22).

86 Magyar

- 6 Távolítsa el a gumi elemtartó fedelet (ábra 23).
- 7 Illesszen csavarhúzóval az akkumulátort és a belső egység alsó részén található fekete keret közé. Ezután emelje meg a csavarhúzóval az akkumulátortól távolodó irányba, hogy a fekete keret (ábra 25) alja eltörjön.
- 8 Helyezze be a csavarhúzóval az akkumulátor alsó része és a fekete keret közé, hogy az akkumulátort és a zöld nyomtatott áramkötő lapot összekötő fém fül eltörjön. Ez felengedi az akkumulátor alsó részét a keretről (ábra 24).
- 9 Fogja meg az akkumulátort, és húzza kifelé a belső alkatrészek közül, hogy a második fémfül (ábra 26) eltörjön.

Figyelem! Ügyeljen arra, hogy az akkumulátorfülek éles szélei ne okozzanak sérülést az ujjain.

- 10 Fedje le ragasztószalaggal az akkumulátor érintkezőit a maradék akkumulátor töltésből adódható elektromos zárlat elkerülése érdekében. Az akkumulátort, valamint a termék többi részét is megfelelően szelektálva dobja ki.

Garancia és terméktámogatás

Ha információra vagy támogatásra van szüksége, látogasson el a **www.philips.com/support** weboldalra, vagy olvassa el a világszerte érvényes garancialevelet.

A garancia feltételei

A nemzetközi garanciafeltételek nem vonatkoznak a következő alkatrészekre:

- Fogkefefejek
- A nem engedélyezett cserealkatrészek használatából eredő károk.
- Helytelen használatból, rongálásból, gondatlanságból, módosításból vagy jogosulatlan karbantartásból adódó kár.
- Normális elhasználódás, letörés, karcolás, kopás, elszíneződés vagy színvesztés.

Wprowadzenie

Gratulujemy zakupu i witamy w gronie użytkowników produktów Philips! Aby w pełni skorzystać z obsługi świadczonej przez firmę Philips, należy zarejestrować zakupiony produkt na stronie www.philips.com/welcome.

Ważne informacje dotyczące bezpieczeństwa

Zanim rozpoczniesz korzystanie z urządzenia, zapoznaj się dokładnie z podanymi informacjami, które mogą być przydatne również w późniejszej eksploatacji.

Niebezpieczeństwo

- Trzymaj ładowarkę z dala od wody. Nie kładź jej ani nie przechowuj w pobliżu wanny, miski, zlewu lub innego pojemnika z wodą. Nie zanurzaj ładowarki w wodzie ani innym płynie. Po zakończeniu czyszczenia upewnij się, że ładowarka jest całkowicie sucha, zanim podłączysz ją do sieci elektrycznej.

Ostrzeżenie

- Przewodu sieciowego nie można wymienić. Uszkodzenie przewodu powoduje, że ładowarka nie nadaje się do użytku.

- Ładowarkę należy wymienić na nową tego samego typu, aby uniknąć niebezpieczeństwa.
- Nie używaj ładowarki na dworze ani w pobliżu źródeł ciepła.
- Jeżeli urządzenie jest w jakikolwiek sposób uszkodzone (główka szczoteczki, uchwyt szczoteczki lub ładowarka), nie używaj go. To urządzenie nie zawiera komponentów, które można wymienić lub naprawić. Jeśli urządzenie jest uszkodzone, skontaktuj się z Centrum Obsługi Klienta w swoim kraju (zob. rozdział „Gwarancja i wsparcie”).

- Urządzenie może być używane przez dzieci w wieku powyżej 8 lat oraz osoby z ograniczonymi zdolnościami fizycznymi, sensorycznymi lub umysłowymi, a także nieposiadające wiedzy lub doświadczenia w zakresie użytkowania tego typu urządzeń, pod warunkiem, że będą one nadzorowane lub zostaną poinstruowane na temat korzystania z tego urządzenia w bezpieczny sposób oraz zostaną poinformowane o potencjalnych zagrożeniach. Dzieci nie mogą bawić się urządzeniem. Dzieci mogą czyścić i konserwować urządzenie, o ile ukończyły 8 lat i są nadzorowane.

Uwaga

- Główki szczoteczki, uchwytu ani ładowarki nie wolno myć w zmywarce.
- W przypadku przejścia operacji szczęki lub dziąseł w ciągu ostatnich 2 miesięcy, przed użyciem szczoteczki po raz pierwszy skonsultuj się ze stomatologiem.

- Skonsultuj się ze stomatologiem, jeśli po skorzystaniu ze szczoteczki wystąpi silne krwawienie lub jeśli krwawienie nie ustąpi po tygodniu użytkowania. Skonsultuj się ze stomatologiem, jeśli używanie szczoteczki Philips Sonicare jest nieprzyjemne lub sprawia ból.
- Szczoteczka Philips Sonicare spełnia wymagania norm bezpieczeństwa dotyczących urządzeń elektromagnetycznych. Jeśli masz wszczepiony rozrusznik serca lub inne urządzenie, przed użyciem skontaktuj się z lekarzem lub producentem urządzenia.
- Jeśli masz obawy dotyczące zdrowia, przed skorzystaniem ze szczoteczki Philips Sonicare skonsultuj się z lekarzem.

- To urządzenie jest przeznaczone wyłącznie do czyszczenia zębów, dziąseł i języka. Nie należy go używać do żadnych innych celów. Jeśli podczas używania szczoteczki zaczniesz odczuwać dyskomfort lub ból, zaprzestań korzystania z urządzenia i skonsultuj się z lekarzem.
- Szczoteczka Philips Sonicare to urządzenie do higieny osobistej, które nie jest przeznaczone do użytku przez większą liczbę pacjentów w gabinetach i placówkach stomatologicznych.
- Nie używaj główki z połamanym lub wygiętym włosiem. Wymieniaj główkę szczoteczki co 3 miesiące lub częściej, gdy widoczne są ślady zużycia. Nie używaj innych główek niż zalecane przez producenta.

- Jeśli pasta do zębów zawiera nadtlenki, sodę oczyszczoną lub wodorowęglany (często występujące w pastach wybielających), po każdym użyciu dokładnie wyczyść główkę szczoteczki wodą z mydłem. Zapobiega to pękaniu plastiku.

Pola elektromagnetyczne (EMF)

To urządzenie firmy Philips spełnia wszystkie normy i jest zgodne z wszystkimi przepisami dotyczącymi narażenia na działanie pól elektromagnetycznych.

Opis ogólny (rys. 1)

- 1 Główka szczoteczki
- 2 Uchwyt o ergonomicznym kształcie
- 3 Wbudowany wyłącznik zasilania
- 4 Ukryty wyświetlacz trybu szczotkowania
- 5 Wskaźnik ładowania
- 6 Higieniczna nasadka na podróz
- 7 Szklanka do ładowania (tylko wybrane modele)
- 8 Podstawa ładująca (wybrane modele)
- 9 Podstawa ładująca
- 10 Etui podróżne do ładowania (wybrane modele)
- 11 Przejściówka USB do zasilania z sieci (wybrane modele)
- 12 Przewód USB (wybrane modele)

Uwaga: Zawartość opakowania może się różnić w zależności od modelu.

Przygotowanie do użycia

Zakładanie główki szczoteczki

- 1 Dopasuj główkę szczoteczki tak, aby włosie skierowane było w tym samym kierunku, co przód uchwytu (rys. 2).

- 2 Mocno dociśnij główkę szczoteczki do metalowego trzonka, aż poczujesz opór.

Ładowanie szczoteczki Philips Sonicare

- 1 Włóż wtyczkę ładowarki do gniazdka elektrycznego.
- 2 Umieść szklankę do ładowania (wybrane modele) na podstawie ładującej i włóż uchwyt do szklanki (rys. 3).
 - Wskaźnik naładowania akumulatora miga na zielono do czasu pełnego naładowania (rys. 4).
 - Szybko migająca żółta lampka wskazuje niemal całkowite rozładowanie (pozostała energia wystarczy na mniej niż 3 użycia).

Uwaga: Pełne naładowanie akumulatora trwa co najmniej 24 godziny.

Za pomocą ładowarki można prawidłowo ładować tylko jeden uchwyt naraz. Ładowarka nie jest zgodna z innymi modelami szczoteczek Sonicare.

Nie umieszczaj metalowych przedmiotów w szklance do ładowania, ponieważ może to wpłynąć na proces ładowania i spowodować przegrzanie podstawy ładującej.

Używanie urządzenia

Instrukcje dotyczące szczotkowania zębów

- 1 Zwilż włosie (rys. 5) szczoteczki i nałóż na nie niewielką ilość pasty do zębów (rys. 6).
- 2 Umieść szczoteczkę w jamie ustnej tak, aby włosie dotykało zębów pod niewielkim kątem (45 stopni). Naciśnij mocno tak, aby włosie dotknęło linii dziąseł (rys. 7) lub trochę poniżej.

Uwaga: Środek szczoteczki powinien przez cały czas dotykać zębów.

- 3 Naciśnij przycisk zasilania/trybu, aby włączyć szczoteczkę Philips Sonicare (rys. 8).
- 4 Delikatnie przyłóż włosie do zębów na linii dziąseł. Szczotkuj zęby krótkimi ruchami do przodu i do tyłu, tak aby włosie mogło dotrzeć między zęby (rys. 9).

Uwaga: Włosie nieznacznie się wygina. Nie szoruj.

- 5** Aby wyczyścić wewnętrzne powierzchnie przednich zębów, przechyl uchwyt szczoteczki do połowy odległości do pozycji pionowej i na każdym zębie (rys. 10) wykonaj kilka pionowych, nakładających się ruchów szczotkujących.
- 6** Rozpocznij szczotkowanie części 1 (zewnątrzna część górnych zębów) i czyść je przez 30 sekund (45 sekund w trybie Deep Clean), zanim przejdziesz do części 2 (wewnętrzna część górnych zębów). Kontynuuj szczotkowanie części 3 (zewnątrzna część dolnych zębów) i czyść je przez 30 sekund (45 sekund w trybie Deep Clean), zanim przejdziesz do części 4 (wewnętrzna część dolnych zębów (rys. 11)).

Uwaga: Po zakończeniu cyklu szczotkowania można przeznaczyć dodatkowy czas na czyszczenie powierzchni żujących zębów oraz miejsc, gdzie powstają przebarwienia. Można również szczotkować język włączoną lub wyłączoną szczoteczką, w zależności od preferencji (rys. 12).

Szczoteczki Philips Sonicare można bezpiecznie używać na:

- Aparatach korekcyjnych (w takim przypadku główki szczoteczki szybciej się zużywają).
- Wypełnieniach (plomby, koronki, licówki).

Tryby szczotkowania

- 1** Aby przełączyć tryby, naciśnij wyłącznik dwukrotnie w czasie krótszym niż 5 sekund.
- 2** Aby wyłączyć szczoteczkę Philips Sonicare, naciśnij wyłącznik ponownie po 5 sekundach.

Szczoteczka Sonicare jest oferowana z aktywowanym trybem Clean (czyszczenie).

Uwaga: Gdy szczoteczka Philips Sonicare jest używana w badaniach klinicznych, należy wybrać domyślny tryb Clean (czyszczenie) o długości 2 minut przy wysokim poziomie intensywności lub tryb Deep Clean (głębokie czyszczenie) przy wyłączonej funkcji Easy Start.

Tryb Clean

Skuteczne usuwanie płytki nazębnej (tryb domyślny). Czyszczenie zębów w trybie Clean trwa 2 minuty i obejmuje cztery sygnały funkcji Quadpacer co 30 sekund.

Tryb White

2-minutowy tryb czyszczenia mający na celu usunięcie przebarwień oraz dodatkowe 30 sekund umożliwiające rozjaśnienie i wypolerowanie przednich zębów.

Tryb Polish (polerowanie)

Szybki, 1-minutowy tryb umożliwiający rozjaśnienie i wypolerowanie przednich zębów.

Tryb Gum Care

Kompletne czyszczenie jamy ustnej (2 minuty) i delikatne czyszczenie obszarów z problemami oraz wzdłuż linii dziąseł (1 minuta).

Tryb Sensitive

Bardzo delikatny 2-minutowy tryb dla wrażliwych zębów i dziąseł.

Przyzwyczajanie się do szczoteczki Philips Sonicare

Easy-start

Aby oswoić się ze szczoteczką Philips Sonicare, funkcja Easy-start stopniowo zwiększa moc podczas pierwszych 14 szczotkowań. Funkcja Easy-start działa we wszystkich trybach oprócz TongueCare. Ten model szczoteczki Philips Sonicare jest wyposażony w funkcję Easy-start.

Wyłączanie i włączanie funkcji Easy-start

- 1 Umieść uchwyt w ładowarce podłączonej do gniazdka elektrycznego.

Aby włączyć funkcję Easy-start:

Naciśnij i przytrzymaj wyłącznik zasilania przez około 2 sekundy. Usłyszysz 2 sygnały dźwiękowe informujące o włączeniu funkcji Easy-start.

Aby wyłączyć funkcję Easy-start:

Naciśnij i przytrzymaj wyłącznik zasilania przez około 2 sekundy. Usłyszysz 1 sygnał dźwiękowy informujący o wyłączeniu funkcji Easy-start.

Uwaga: Nie zaleca się korzystania z funkcji Easy-start bez zachowania fazy początkowej. Zmniejsza to skuteczność szczoteczki Philips Sonicare w usuwaniu płytki nazębnej.

Uwaga: Każde z pierwszych 14 szczotkowań musi trwać co najmniej 1 minutę, aby kolejne etapy cyklu Easy-start przebiegały prawidłowo.

Podróżowanie z urządzeniem

Ładowanie za pomocą gniazdka ściennego

- 1 Umieść uchwyt w ładującym etui (rys. 13) podróżnym.
- 2 Podłącz przewód USB do dostarczonej przejściówki do zasilania z sieci i włóż ją do gniazdka (rys. 14) elektrycznego.
 - Wskaźnik naładowania akumulatora miga na zielono do czasu pełnego naładowania (rys. 16).

Ładowanie przez USB

- 1 Wyjmij przewód USB z wtyczki podróżnej i podłącz wtyk USB do portu (rys. 16) USB.
 - Używaj wyłącznie przejściówki do zasilania z sieci i kabla USB dostarczonych przez firmę Philips.

Jako alternatywnej metody ładowania uchwyty do szczoteczki do zębów w etui podróżnym można używać wyłącznie urządzeń wymienionych na liście UL (np. wymieniony na liście UL komputer, koncentrator USB). Ładowarka nie jest zgodna z poprzednimi modelami szczoteczek Philips Sonicare.

Czyszczenie

Uwaga: Głównki szczoteczki, uchwyty, podstawy ładującej ani etui podróżnego USB nie wolno myć w zmywarce. Szklankę można myć w zmywarce.

Uchwyt szczoteczki

- 1 Zdejmij główkę szczoteczki i wypłucz metalowy trzonek w ciepłej wodzie. Sprawdź, czy nie zostały na niej pozostałości pasty do zębów.

Uwaga: Gumowej uszczelki, znajdującej się na metalowym trzonku, nie należy dociskać ostrymi narzędziami, gdyż może to spowodować jej uszkodzenie.

- 2 Wytrzyj całą powierzchnię urządzenia wilgotną szmatką.

Uwaga: Do czyszczenia uchwytu szczoteczki nie używaj alkoholu, octu ani wybielacza, ponieważ może to spowodować jego odbarwienie.

Główka szczoteczki

- 1 Po każdym użyciu (rys. 18) opłucz główkę szczoteczki i włosie.
- 2 Co najmniej raz w tygodniu zdejmij główkę szczoteczki z uchwytu i opłucz ciepłą wodą miejsce podłączenia główki.

Podstawa ładująca

Wyczyść podstawę ładującą przy użyciu wilgotnej szmatki. Upewnij się, że pasta do zębów i inne pozostałości zostały usunięte.

Przechowywanie

Jeśli nie zamierzasz używać szczoteczki Philips Sonicare przez dłuższy czas, wyjmij wtyczkę ładowarki z gniazdka elektrycznego, wyczyść urządzenie i ustaw je w chłodnym i suchym miejscu, gdzie nie będzie narażone na bezpośrednie działanie promieni słonecznych.

Wymiana

Główka szczoteczki

Aby uzyskać optymalne rezultaty, wymieniaj główki szczoteczki Philips Sonicare co 3 miesiące. Używaj wyłącznie wymiennych główek Philips Sonicare.

Recykling

- Ten symbol oznacza, że produktu nie można zutylizować z pozostałymi odpadami domowymi (2012/19/UE) (rys. 28).
- Ten symbol oznacza, że produkt zawiera wbudowany akumulator do wielokrotnego ładowania, którego nie wolno utylizować z pozostałymi odpadami domowymi (rys. 29) (2006/66/WE). Produkt należy oddać do oficjalnego punktu zbiórki odpadów lub centrum serwisowego firmy Philips, gdzie akumulator zostanie wyjęty przez wykwalifikowany personel.
- Należy postępować zgodnie z obowiązującymi w danym kraju przepisami dotyczącymi selektywnej zbiórki urządzeń elektrycznych i elektronicznych oraz akumulatorów. Prawidłowa utylizacja pomaga chronić środowisko naturalne i ludzkie zdrowie.

Wymowanie akumulatora

Ostrzeżenie: Przed wyrzuceniem zużytego urządzenia należy wyjąć z niego jedynie akumulator. Usuwając akumulator, należy upewnić się, że jest on całkowicie rozładowany.

Aby wyjąć akumulator, potrzebny jest ręcznik lub szmatka, młotek i płaski (standardowy) śrubokręt. W trakcie wykonywania tych czynności należy stosować się do poniższych zasad bezpieczeństwa. Należy chronić oczy, dłonie, palce oraz powierzchnię, na której ustawione jest urządzenie.

- 1 Aby całkowicie rozładować akumulator, wyjmij uchwyt z ładowarki, włącz szczoteczkę Philips Sonicare i poczekaj, aż samoczynnie zakończy pracę. Powtarzaj czynność do czasu, aż nie będzie możliwe uruchomienie szczoteczki Philips Sonicare.
- 2 Zdejmij i wyrzuć główkę szczoteczki z urządzenia. Przykryj cały uchwyt ręcznikiem lub szmatką (rys. 19).
- 3 Przytrzymaj górną część uchwytu jedną ręką i uderz dolną część obudowy uchwytu w odległości 1 cm od końca. Aby odłączyć końcową nasadkę (rys. 20), zdecydowanie uderz młotkiem wszystkie 4 strony.

Uwaga: Konieczne może być kilkakrotne uderzenie końca uchwytu w celu przelamania wewnętrznych zacisków.

- 4 Zdejmij końcową nasadkę z uchwytu szczoteczki. Zdejmij końcową nasadkę z uchwytu szczoteczki. Powtarzaj krok 3 do momentu, aż nasadka zostanie odłączona (rys. 21).
- 5 Trzymając uchwyt do góry nogami, dociśnij trzonek do twardej powierzchni. Jeśli elementy wewnętrzne nie odchodzą łatwo od korpusu, powtarzaj krok 3 aż zostaną odłączone (rys. 22).
- 6 Zdejmij gumową przykrywkę (rys. 23) z komory akumulatora.
- 7 Wsuń śrubokręt między akumulator i czarną ramkę w dolnej części elementów wewnętrznych. Wsuń śrubokręt pod akumulator, aby złamać dolną część czarnej ramki (rys. 25).
- 8 Włóż śrubokręt między dolną część akumulatora a czarną ramkę, aby złamać metalowy zacisk łączący akumulator z zieloną płytką drukowaną. Spowoduje to zwolnienie dolnej części akumulatora z ramki (rys. 24).
- 9 Chwyć akumulator i wyciągnij go spomiędzy elementów wewnętrznych, tak aby złamać drugi metalowy zacisk (rys. 26) akumulatora.

Przeostrog: Zwróć uwagę na ostre krawędzie zacisków akumulatora, aby uniknąć skaleczenia palców.

- 10 Zaklej styki akumulatora taśmą, aby zapobiec spięciom pochodzącym z pozostałej energii akumulatora. Akumulator może być teraz poddany recyklingowi, a reszta urządzenia może zostać zutyliczowana zgodnie z przepisami.

Gwarancja i pomoc techniczna

Jeśli potrzebujesz pomocy lub dodatkowych informacji, odwiedź stronę www.philips.com/support lub zapoznaj się z międzynarodową ulotką gwarancyjną.

Ograniczenia gwarancji

Gwarancja międzynarodowa nie obejmuje:

- Główki szczoteczki.
- Uszkodzeń spowodowanych wskutek korzystania z niezatwierdzonych części zamiennych.

100 Polski

- Uszkodzeń spowodowanych niewłaściwym użytkowaniem, brakiem konserwacji, przeróbkami lub naprawami wykonanymi przez nieupoważnione do tego osoby.
- Normalnego zużycia, w tym odprysków, zarysowań, otarć, odbarwień ani wyblakłych kolorów.

Introducere

Felicitări pentru achiziție și bun venit la Philips! Pentru a beneficia pe deplin de asistența oferită de Philips, înregistrați-vă produsul la www.philips.com/welcome.

Informații importante privind siguranța

Citiți cu atenție aceste informații importante înainte de a utiliza aparatul și păstrați-le pentru consultare ulterioară.

Pericol

- Feriți încărcătorul de contactul cu apa. Nu îl așezați sau păstrați deasupra sau în apropierea apei din cadă, lavoar, chiuvetă etc. Nu scufundați încărcătorul în apă sau în orice alt lichid. După curățare, asigurați-vă că încărcătorul este complet uscat înainte de a-l conecta la priză.

Avertisment

- Cablul de alimentare nu poate fi înlocuit. În cazul în care cablul de alimentare este deteriorat, aruncați încărcătorul.
- Înlocuiți întotdeauna încărcătorul cu unul original pentru a evita accidentele.
- Nu utilizați încărcătorul în exterior sau în apropierea suprafețelor fierbinți.

- Dacă aparatul este deteriorat în orice fel (capul de periere, mânerul periutei de dinți sau unitatea de încărcare), nu îl mai folosiți. Acest aparat nu conține piese reparabile. Dacă aparatul este deteriorat, contactați Centrul de asistență pentru clienți din țara dvs. (consultați capitolul „Garanție și asistență”).
- Acest aparat poate fi utilizat de către copii începând de la vârsta de 8 ani și persoane care au capacități fizice, senzoriale sau mentale reduse sau sunt lipsite de experiență și cunoștințe, dacă sunt supravegheate sau au fost instruite cu privire la utilizarea în condiții de siguranță a aparatului și înțeleg pericolele pe care le prezintă. Nu permiteți copiilor să se joace cu aparatul. Curățarea și întreținerea nu trebuie să fie efectuate de către copii, decât dacă aceștia au vârsta mai mare de 8 ani și sunt supravegheați.

Atenție

- Nu spăla capul de periere, mânerul sau încărcătorul în mașina de spălat vase.
- Dacă ați suferit intervenții chirurgicale la gingii sau în cavitatea bucală în ultimele 2 luni, consultați medicul stomatolog înainte de a utiliza periuța de dinți.
- Consultați medicul stomatolog dacă, după utilizarea periutei de dinți, constatați apariția sângerărilor sau dacă acestea continuă să se producă după o săptămână de utilizare. De asemenea, consultați medicul stomatolog dacă simțiți disconfort sau durere la utilizarea Philips Sonicare.
- Periuța de dinți Philips Sonicare respectă standardele de siguranță pentru dispozitive electromagnetice. Dacă aveți un stimulator cardiac sau alte dispozitive implantate, contactați medicul dvs. sau producătorul dispozitivului implantat, înainte de utilizare.
- Dacă aveți probleme medicale, consultați medicul dvs. înainte de a utiliza periuța Philips Sonicare.

- Acest aparat a fost conceput doar pentru curățarea dinților, gingiilor și limbii. Nu utilizați aparatul în niciun alt scop. Întrerupeți utilizarea aparatului și contactați medicul dvs. dacă simțiți orice disconfort sau durere.
- Periuța de dinți Philips Sonicare este un dispozitiv de îngrijire personală și nu este concepută pentru a fi utilizată pe mai mulți pacienți într-un cabinet dentar sau într-o instituție de stomatologie.
- Întrerupeți utilizarea unui cap de periere dacă prezintă peri deformați sau îndoșiți. Înlocuiți capul de periere la fiecare 3 luni sau mai des dacă apar indicii de uzură. Nu utilizați alte capete de periere decât cele recomandate de fabricant.

- În cazul în care pasta ta de dinți conține peroxid, bicarbonat de sodiu sau bicarbonat (obișnuite în componența pastelor de dinți cu efect de albire), curățați capul de periere cu apă și săpun după fiecare utilizare. Acest lucru previne posibila apariție a crăpăturilor în plastic.

Câmpuri electromagnetice (EMF)

Acest aparat Philips respectă toate standardele și reglementările aplicabile privind expunerea la câmpuri electromagnetice.

Descriere generală (Fig. 1)

- 1 Cap de periere
- 2 Mâner cu formă ergonomică
- 3 Buton pornire/oprire încastrat
- 4 Afișaj mod periere ascuns
- 5 Indicator pentru încărcare
- 6 Capac pentru transport igienic
- 7 Sticla pentru încărcare (anumite modele)
- 8 Suport de încărcare (anumite modele)
- 9 Bază de încărcare
- 10 Toc de transport încărcare (anumite modele)
- 11 Adaptor USB de perete (anumite modele)
- 12 Cablu USB (anumite modele)

Notă: Conținutul cutiei poate varia în funcție de modelul achiziționat.

Pregătirea pentru utilizare

Atașarea capului de periere

- 1 Aliniați capul de periere astfel încât perii să fie îndreptați în aceeași direcție ca și partea din față a mânerului. (Fig. 2)
- 2 Apasă ferm pe capul de periere până când axul metalic se oprește.

Încărcarea periuței dvs. Philips Sonicare

- 1 Introduceți încărcătorul într-o priză electrică.
- 2 Poziționați paharul de încărcare (anumite modele) pe partea superioară a bazei de încărcare și poziționați mânerul în pahar (Fig. 3).
 - Indicatorul de încărcare luminează intermitent în culoarea verde până la încărcarea (Fig. 4) completă.
 - Iluminarea intermitentă rapidă în culoarea galbenă indică faptul că încărcarea este extrem de redusă (sunt posibile mai puțin de 3 utilizări).

Notă: Este nevoie de cel puțin 24 de ore pentru încărcarea completă a bateriei.

Acest încărcător este conceput pentru încărcarea corespunzătoare a unui singur mâner odată. Acest încărcător nu este compatibil cu alte modele Sonicare.

Nu așezați obiecte metalice în sticla pentru încărcare, deoarece acest lucru poate afecta procesul de încărcare și poate provoca supraîncălzirea stației de încărcare.

Utilizarea aparatului

Instrucțiuni de periere

- 1 Udați perii (Fig. 5) și aplicați o cantitate mică de pastă de dinți (Fig. 6).
- 2 Așezați perii periuței de dinți pe dinți, ușor înclinați (45 de grade), apăsând ferm pentru a ca perii să poată ajunge la linia gingiilor sau ușor sub linia gingiilor (Fig. 7).

Notă: Menține centrul periei în contact cu dinții în permanență.

- 3 Apăsăți butonul de pornire/oprire și mod pentru a porni Philips Sonicare. (Fig. 8)
- 4 Mențineți perii în contact ușor cu dinții și linia gingiilor. Periați dinții cu o ușoară mișcare înainte și înapoi astfel încât perii să pătrundă între dinți (Fig. 9).

Notă: Perii trebuie să fie puțin curbați. Nu frecați.

- 5 Pentru a curăța suprafețele interioare ale dinților din față, înclinați mânerul periei în poziție semi-verticală și efectuați mai multe mișcări de periere suprapuse, verticale pe fiecare dinte (Fig. 10).
- 6 Începeți periajul în secțiunea 1 (partea exterioară a dinților superiori) și periați timp de 30 de secunde (45 de secunde în Modul curățare profundă) înainte de a trece la secțiunea 2 (partea interioară a dinților superiori). Continuați cu perierea în secțiunea 3 (partea exterioară a dinților inferiori) și periați timp de 30 de secunde (45 de secunde în Modul curățare profundă) înainte de a trece la secțiunea 4 (partea interioară a dinților (Fig. 11) inferiori).

Notă: După ce ați finalizat ciclul de periere, puteți petrece un timp suplimentar perind suprafețele de mestecare ale dinților dvs. și zonele în care apar pete. De asemenea, puteți peria limba, cu periuta de dinți pornită sau oprită, după cum preferați (Fig. 12).

Periuța dvs. de dinți Philips Sonicare poate fi utilizată în siguranță pe:

- Aparat dentare (capetele de periere se uzează mai rapid când sunt utilizate pe aparate dentare).
- Lucrări dentare (plombe, coroane, fațade dentare).

Moduri de periere

- 1 Pentru a comuta prin moduri apăsați butonul pornit/oprit de două ori în mai puțin de 5 secunde.
- 2 Pentru a opri aparatul dvs. Philips Sonicare apăsați butonul pornit/oprit din nou după 5 secunde.

Periuța dvs. Philips Sonicare este livrată cu modul Curățare activat.

Notă: Atunci când Philips Sonicare este utilizată în studiile clinice, aceasta trebuie utilizată în modul de Curățare implicit de 2 minute sau în modul de Curățare în profunzime cu caracteristica Pornire ușoară oprită.

Modul Curățare

Perfectă pentru îndepărtarea plăcii bacteriene (modul implicit). Modul de curățare durează 2

minute și include patru intervale Quadpacer de câte 30 de secunde.

Modul Albire

2 minute pentru a înlătura petele de suprafață și 30 de secunde pentru albirea și lustruirea dinților dvs. din față.

Mod lustruire

Mod rapid de 1 minut pentru curățarea și lustruirea dinților din față.

Mod de îngrijire a gingiilor

Curățare completă a întregii guri (2 minute) plus curățare delicată pentru zone cu probleme și de-a lungul liniei gingiilor (1 minut).

Mod sensibil

Mod extradelicat de 2 minute pentru dinți sensibili și gingii.

Familiarizarea cu Philips Sonicare

Pornire ușoară

Funcția Pornire ușoară crește ușor puterea pe parcursul primelor 14 periaje pentru a vă permite să vă obișnuiți cu periajul cu Philips Sonicare. Caracteristica Pornire ușoară funcționează în toate modurile cu excepția Îngrijire limbă. Acest model Philips Sonicare este prevăzut cu funcția Pornire ușoară activată.

Activarea sau dezactivarea funcției Pornire ușoară

1 Așează mânerul în unitatea de încărcare conectată la priză.

Pentru a activa funcția Pornire ușoară:

Apăsăți și mențineți apăsat butonul pornit/oprit timp de 2 secunde. Vor fi emise 2 semnale sonore care indică faptul că, caracteristica Pornire ușoară a fost activată.

Pentru a dezactiva funcția Pornire ușoară:

Apăsăți și mențineți apăsat butonul pornit/oprit timp de 2 secunde. Va fi emis 1 semnal sonor pentru a indica faptul că, caracteristica Pornire ușoară a fost dezactivată.

Notă: Nu este recomandată utilizarea caracteristicii Pornire ușoară după perioada de început, deoarece aceasta va reduce eficiența de îndepărtare a plăcii bacteriene a periutei Philips Sonicare.

Notă: Fiecare dintre primele 14 perieri trebuie să fie de cel puțin 1 minut pentru a parcurge corect ciclul de început al funcției Pornire ușoară.

Călătoria cu aparatul

Încărcarea de la priza de perete

- 1 Poziționați mânerul pe tocul (Fig. 13) de transport cu încărcare.
- 2 Introduceți cablul USB în adaptorul pentru priza de perete furnizat și conectați adaptorul la o priză. (Fig. 14)
 - Indicatorul de încărcare luminează intermitent în culoarea verde până la încărcarea (Fig. 16) completă.

Încărcarea de la USB

- 1 Decuplați cablul USB de la încărcătorul de transport și introduceți conectorul USB într-un port (Fig. 16) USB.
 - Utilizați numai un adaptor USB pentru priza de perete Philips și cablul USB furnizat.

Utilizați numai dispozitive clasificate UL ca metodă alternativă de încărcare a mânerului periutei de dinți în tocul de transport (adică, calculator clasificat UL, hub USB). Încărcătorul nu este compatibil cu modelele anterioare Philips Sonicare.

Curățarea

Notă: Nu spălați capul de periere, mânerul, baza de încărcare sau tocul de transport USB în mașina de spălat vase. Paharul poate fi spălat în siguranță în mașina de spălat vase.

Mâner pentru periuta de dinți

- 1 Îndepărtează capul de periere și clătește axul metalic cu apă caldă. Asigurați-vă că îndepărtați orice urmă de pastă de dinți.

Notă: Nu apăsa pe garnitura din cauciuc de pe axul metalic cu obiecte ascuțite, pentru a evita deteriorarea acestuia.

- 2 Șterge întreaga suprafață a mânerului cu o lavetă umedă.

Notă: Nu utilizați alcool izopropilic pentru frecție, oțet sau înălbitor pentru curățarea mânerului deoarece acestea pot cauza decolorarea.

Cap de periere

- 1 Clătiți capul de periere și perii după fiecare utilizare (Fig. 18).
- 2 Scoateți capul de periere de pe mâner și clătiți conexiunea capului de periere cu apă caldă cel puțin o dată pe săptămână.

Bază de încărcare

Utilizați o lavetă umedă pentru a curăța suprafața bazei de încărcare. Asigurați-vă că îndepărtați orice urme de pastă de dinți sau alte reziduuri de pe suprafețe.

Depozitare

Dacă nu intenționați să utilizați Philips Sonicare pentru o perioadă mai lungă de timp, scoateți unitatea de încărcare din priză electrică, curățați-o și depozitați-o într-un loc răcoros și uscat, ferită de lumina directă a soarelui.

Înlocuirea

Cap de periere

Înlocuiți capetele de periere Philips Sonicare la fiecare 3 luni pentru a obține rezultate optime. Utilizați numai capete de periere de schimb Philips Sonicare.

Reciclarea

- Acest simbol înseamnă că produsul nu trebuie eliminat împreună cu gunoiul menajer (2012/19/UE) (Fig. 28).
- Acest simbol înseamnă că produsul conține o baterie reîncărcabilă încorporată care nu trebuie eliminată împreună cu gunoiul menajer obișnuit (Fig. 29) (2006/66/CE). Vă recomandăm să duceți produsul la un punct oficial de colectare sau un centru de service Philips pentru ca bateria reîncărcabilă să fie scoasă de un profesionist.

- Respectați regulile specifice țării dvs. cu privire la colectarea separată a produselor electrice și electronice și a bateriilor reîncărcabile. Eliminarea corectă ajută la prevenirea consecințelor negative asupra mediului înconjurător și a sănătății umane.

Îndepărtarea bateriei reîncărcabile

Avertisment: Scoateți bateria reîncărcabilă când aruncați aparatul. Asigurați-vă că bateria este complet epuizată înainte de a o scoate. Pentru a scoate bateria reîncărcabilă, aveți nevoie un prosop sau o lavetă, un ciocan și o șurubelniță cu cap plat (standard). Respectați măsurile principale de siguranță când urmați procedura descrisă mai jos. Protejați-vă ochii, mâinile, degetele și suprafața pe care lucrați.

- 1** Pentru a descărca bateria reîncărcabilă de orice sarcină, scoateți mânerul din unitatea de încărcare, porniți periuța de dinți Philips Sonicare și lăsați-o să meargă până se oprește. Repetați acest pas până când nu mai puteți porni periuța de dinți Philips Sonicare.
- 2** Scoateți și aruncați capul de periere. Acoperiți întregul mâner cu un prosop sau o lavetă (Fig. 19).
- 3** Țineți partea superioară a mânerului cu o mână și loviți carcasa mânerului la 1,5 cm deasupra părții inferioare. Loviți ferm cu un ciocan pe toate cele 4 laturi pentru a scoate capacul (Fig. 20) din capăt.

Notă: Este posibil să trebuiască să lovești capătul de câteva ori pentru a rupe conexiunile clemelor interioare.

- 4** Îndepărtați capacul din capăt de pe mânerul periuței de dinți. În cazul în care capacul din capăt nu se eliberează ușor de carcasă, repetați pasul 3 până când capacul din capăt este eliberat (Fig. 21).
- 5** Ținând mânerul cu capul în jos, apăsați axul în jos pe o suprafață dură. În cazul în care componentele interne nu sunt eliberate ușor din carcasă, repetați pasul 3 până când componentele interne sunt eliberate (Fig. 22).
- 6** Demontați capacul (Fig. 23) de cauciuc al bateriei.

112 Română

- 7 Introduceți șurubelnița între baterie și cadrul negru din partea inferioară a componentelor interne. Apoi îndepărtați șurubelnița de baterie pentru a rupe partea inferioară a cadrului (Fig. 25) negru.
- 8 Introduceți șurubelnița între partea inferioară a bateriei și cadrul negru pentru a rupe langheta metalică ce conectează bateria cu placa de circuite imprimare verde. Acest lucru va elibera partea inferioară a bateriei din cadru (Fig. 24).
- 9 Prindeți bateria și trageți-o la distanță de componentele interne pentru a rupe a doua langhetă (Fig. 26) metalică a bateriei.

Atenție: Ai grijă la marginile ascuțite ale langhetei bateriei pentru a evita rănirea degetelor.

- 10 Acoperiți contactele bateriei cu bandă pentru a evita orice șocuri electrice de la energia reziduală a bateriei. În acest moment bateria reîncărcabilă pot fi reciclată și restul aparatului poate fi aruncat corespunzător.

Garanție și asistență

Dacă aveți nevoie de informații sau de asistență, vă rugăm să vizitați www.philips.com/support sau să consultați broșura de garanție internațională.

Restricții de garanție

Termenii garanției internaționale nu acoperă următoarele:

- Capete de periere.
- Deteriorare cauzată de utilizarea de piese de schimb neautorizate.
- Deteriorarea cauzată de utilizare greșită, abuz, neglijență, modificări sau reparații neautorizate.
- Uzura normală, inclusiv ciobirea, zgârieturile, abraziunea sau decolorarea.

Hyrje

Ju përgëzojmë për blerjen tuaj dhe mirë se vini në "Philips"! Për të përfitur plotësisht nga mbështetja që ofron "Philips", regjistroni produktin në www.philips.com/welcome.

Informacion i rëndësishëm sigurie

Lexojeni me kujdes këtë informacion të rëndësishëm përpara përdorimit të pajisjes dhe ruajeni për referencë në të ardhmen.

Rrezik

- Mbjajeni ngarkuesin larg ujit. Mos e vendosni dhe mos e ruani mbi apo në afërsi të ujit në vaskë, legen, lavaman etj. Mos e zhytni ngarkuesin në ujë apo lëngje të tjera. Pas pastrimit, sigurohuni që ngarkuesi të jetë plotësisht i thatë përpara ta lidhni në prizë.

Paralajmërim

- Kordoni elektrik nuk mund të ndërrohet. Nëse kordoni elektrik dëmtohet, hidhjeni ngarkuesin.
- Për të shmangur rrezikun, ndërrojeni gjithmonë ngarkuesin me një ngarkues tjetër origjinal.
- Mos e përdorni ngarkuesin në ambiente të jashtme ose pranë sipërfaqeve të nxehta.
- Nëse pajisja është dëmtuar në ndonjë farë mënyre (koka e furçës, doreza ose ngarkuesi i furçës së dhëmbëve), ndaloni përdorimin e saj. Pajisja nuk përmban pjesë të cilave mund t'u kryhet servisim. Nëse pajisja dëmtohet, kontaktoni qendrën e kujdesit për klientin në shtetin tuaj (shih kapitullin "Garancia dhe mbështetja").
- Pajisja mund të përdoret nga fëmijë 8 vjeç e lart dhe nga persona me aftësi të kufizuara fizike, ndijore ose mendore, ose me mungesë përvoja e njohurish, nëse mbikëqyren apo udhëzohen për përdorimin e sigurt të pajisjes dhe nëse i kuptojnë rreziqet që paraqiten. Fëmijët nuk duhet të luajnë me pajisjen. Pastrimi dhe mirëmbajtja nga përdoruesi nuk duhet të kryhen nga fëmijët nëse ata janë nën 8 vjeç dhe të pambikëqyrrur.

Kujdes

- Mos e pastroni kokën e furçës, dorezën apo ngarkuesin në enëlarëse.

114 Shqip

- Nëse keni kryer ndërhyrje kirurgjike në gojë ose në mishrat e dhëmbëve gjatë 2 muajve të kaluar, konsultohuni me dentistin tuaj përpara se të përdorni furçën e dhëmbëve.
- Konsultohuni me dentistin nëse pas përdorimit të furçës së dhëmbëve keni gjakosje të tepërt ose nëse gjakosja vazhdon edhe pas javës së parë të përdorimit. Konsultohuni me dentistin edhe nëse keni shqetësime ose dhimbje gjatë përdorimit të "Philips Sonicare".
- Furça e dhëmbëve "Philips Sonicare" pajtohet me standardet e sigurisë për pajisjet elektromagnetike. Nëse mbani stimulues kardiak ose pajisje tjetër të implantuar, kontaktoni mjekun ose prodhuesin e pajisjes së implantuar përpara përdorimit.
- Nëse keni probleme mjekësore, konsultohuni me mjekun përpara përdorimit të "Philips Sonicare".
- Kjo pajisje është menduar vetëm për pastrimin e dhëmbëve, mishrave të dhëmbëve dhe gjuhës. Mos e përdorni për asnjë qëllim tjetër. Nëse keni shqetësime ose dhimbje, ndaloni përdorimin e pajisjes dhe kontaktoni mjekun.
- Furça e dhëmbëve "Philips Sonicare" është një pajisje kujdesi personal dhe nuk ka synim përdorimin nga disa pacientë në klinika apo institucione dentare.
- Ndaloni përdorimin e kokës së furçës me fije të shtypura ose të përthyera. Ndërroni kokën e furçës çdo 3 muaj ose më përpara nëse shfaqen shenja konsumimi. Mos përdorni koka furçe të ndryshme nga ato që rekomandon prodhuesi.
- Nëse pasta e dhëmbëve përmban peroksid, sodë buke ose bikarbonat (të zakonshëm në pastat zbardhuese të dhëmbëve), pastroni mirë kokën e furçës me sapun dhe ujë përpara çdo përdorimi. Kështu parandalohet krisja e mundshme e plastikës.

Fushat elektromagnetike (EMF)

Pajisja "Philips" pajtohet me të gjitha standardet dhe rregulloret në fuqi për ekspozimin ndaj fushave elektromagnetike.

Përshkrim i përgjithshëm (Fig. 1)

- 1 Koka e furçës
- 2 Dorezë me formë ergonomike
- 3 Butoni i futur i ndezjes/fikjes

- 4 Ekran i fshehur i modaliteteve të largjes së dhëmbëve
- 5 Llamba treguese e ngarkimit
- 6 Kapaku higjienik për udhëtim
- 7 Gota e ngarkimit (zgjidhni modelet)
- 8 Bazamenti i ngarkimit (zgjidhni modelet)
- 9 Bazamenti i ngarkimit
- 10 Gota e ngarkimit për udhëtim (zgjidhni modelet)
- 11 Ushqyesi "USB" (zgjidhni modelet)
- 12 Kordoni "USB" (zgjidhni modelet)

Shënim: Përmbajtja e kutisë mund të ndryshojë në varësi të modelit të blerë.

Përgatitja për përdorim

Vendosja e kokës së furçës

- 1 Drejtivjoni kokën e furçës që fijet e furçës të jenë në një drejtim me pjesën e përparme të dorezës. (Fig. 2)
- 2 Shtyjeni kokën e furçës fort mbi boshtin metalik derisa të ndalojë.

Ngarkimi i "Philips Sonicare"

- 1 Vendoseni ngarkuesin në një prizë elektrike.
- 2 Vendosni gotën e ngarkimit (zgjidhni modelet) mbi bazamentin e ngarkimit dhe futeni dorezën në gotë (Fig. 3).
 - Llamba treguese e ngarkimit pulson në të gjelbër derisa është ngarkuar plotësisht (Fig. 4).
 - Pulsimi i shpejtë në të verdhë tregon që ngarkimi është shumë i ngadaltë (kanë mbetur më pak se 3 përdorime).

Shënim: Ngarkimi i plotë i baterisë zgjat minimalisht 24 orë.

Ky ngarkues është menduar për të ngarkuar siç duhet një dorezë njëkohësisht. Ky ngarkues nuk përputhet me modelet e tjera "Sonicare".

Mos vendosni objekte metalike në gotën e ngarkimit, pasi mund të ndikohet procesi i ngarkimit dhe mund të shkaktohet mbinxehje e bazamentit të ngarkimit.

Përdorimi i pajisjes

Udhëzime për larjen e dhëmbëve

- 1 Njomni fijet e furçës (Fig. 5) dhe vendosni një sasi të vogël paste dhëmbësh (Fig. 6).
- 2 Prekni dhëmbët me fijet e furçës në një kënd të vogël (45 gradë), duke i shtyrë në mënyrë që fijet e furçës të arrijnë vijën e mishrave të dhëmbëve ose pak nën vijën e mishrave të dhëmbëve (Fig. 7).

Shënim: Mbajeni qendrën e furçës gjithmonë në kontakt me dhëmbët.

- 3 Për të ndezur "Philips Sonicare", (Fig. 8) shtypni butonin e ndezjes/fikjes dhe butonin e modaliteteve.
- 4 Prekni lehtë dhëmbët dhe vijën e mishrave të dhëmbëve me fijet e furçës. Lajini dhëmbët me lëvizje të vogla para-mbrapa në mënyrë që fijet e furçës të futen midis dhëmbëve (Fig. 9).

Shënim: Fijet e furçës duhet të hapen pak nga jashtë. Mos fërkoni fort.

- 5 Për të pastruar sipërfaqet e brendshme të dhëmbëve të përparmë, anojeni dorezën e furçës në drejtim gjysmëvertikal dhe kryeni disa lëvizje vertikale njëra mbi tjetrën në çdo dhëmb (Fig. 10).
- 6 Filloni larjen e dhëmbëve në seksionin 1 (pjesa e jashtme e dhëmbëve të sipërm) dhe lajini për 30 sekonda (45 sekonda në modalitetin e pastrimit të thellë) para se të kaloni në seksionin 2 (pjesa e brendshme e dhëmbëve të sipërm). Vazhdoni larjen e dhëmbëve në seksionin 3 (pjesa e jashtme e dhëmbëve të poshtëm) dhe lajini për 30 sekonda (45 sekonda në modalitetin e pastrimit të thellë) para se të kaloni në seksionin 4 (pjesa e brendshme e dhëmbëve të poshtëm (Fig. 11)).

Shënim: Pasi të keni përfunduar ciklin e larjes, mund të lani për pak kohë sipërfaqet e bluarjes së ushqimit dhe zonat me njolla. Mund të lani edhe gjuhën, duke e mbajtur furçën e dhëmbëve ndezur ose fikur, sipas dëshirës (Fig. 12).

"Philips Sonicare" është e sigurt për t'u përdorur në:

- Telat e dhëmbëve (kokat e furçës konsumohen më shpejt kur përdoren tek telat e dhëmbëve).

- Restaurime dentare (mbushje, kurora, këllëfë).

Modalitetet e larjes së dhëmbëve

- 1 Për të kaluar nga një modalitet tek tjetri shtypni dy herë butonin e ndezjes/fikjes në më pak se 5 sekonda.
- 2 Për të fikur "Philips Sonicare", shtypni sërish butonin e ndezjes/fikjes pas 5 sekondash.

"Philips Sonicare" ofrohet me modalitetin e pastrimit të aktivizuar.

Shënim: Gjatë përdorimit të "Philips Sonicare" në studime klinike, ajo duhet të përdoret në modalitetin e paracaktuar 2-minutësh të pastrimit ose në modalitetin e pastrimit të thellë me "Easy Start" të çaktivizuar.

Modaliteti i pastrimit

Optimal për pastrimin e pllakave (modaliteti i paracaktuar). Modaliteti i pastrimit zgjat 2 minuta dhe përfshin katër intervale 30-sekondëshe të "Quadpacer".

Modaliteti i zbardhimit

2 minuta për të hequr njollat sipërfaqësore dhe 30 sekonda për t'u dhënë dhëmbëve të përpamë një pamje të shndritshme dhe me shkëlqim.

Modaliteti i shkëlqimit

Modalitet i shpejtë 1-minutësh për t'u dhënë dhëmbëve të përpamë një pamje të shndritshme dhe me shkëlqim.

Modaliteti i kujdesit për mishrat e dhëmbëve

Pastrimi i plotë i gojës (2 minuta), plus pastrimin delikat për zonat problematike dhe përgjatë vijës së mishrave të dhëmbëve (1 minutë).

Modaliteti për dhëmbë dhe mishra të ndjeshëm

Modalitet 2-minutësh ekstradelikat për dhëmbë dhe mishra të ndjeshëm.

Njohja me "Philips Sonicare"

Easy-start

Funksioni "Easy-start" e rrit ngadalë energjinë gjatë 14 larjeve të para për t'ju ndihmuar të mësoheni me larjen e dhëmbëve me "Philips Sonicare". Funksioni "Easy-start" punon në të gjitha modalitetet përveç modalitetit të pastrimit të gjuhës. Ky model i "Philips Sonicare" ofrohet me funksionin "Easy-start" të aktivizuar.

Aktivizimi ose çaktivizimi i funksionit "Easy-start"

1 Vendoseni dorezën në ngarkuesin e futur në prizë.

Për të aktivizuar "Easy-start":

Shtypni dhe mbani butonin e ndezjes/fikjes për 2 sekonda. Do të dëgjoni 2 tinguj që sinjalizojnë aktivizimin e funksionit "Easy-start".

Për të çaktivizuar "Easy-start":

Shtypni dhe mbani butonin e ndezjes/fikjes për 2 sekonda. Do të dëgjoni 1 tingull që sinjalizon çaktivizimin e funksionit "Easy-start".

Shënim: Përdorimi i funksionit "Easy-start" përtej periudhës fillestare të rritjes së energjisë nuk rekomandohet dhe redukton efikasitetin e "Philips Sonicare" në heqjen e pllakave.

Shënim: Secila prej 14 larjeve të para duhet të zgjasë të paktën 1 minutë për të kaluar siç duhet nëpër ciklin e rritjes së energjisë së "Easy-start".

Marrja e pajisjes me vete në udhëtim

Ngarkimi përmes prizës

- 1 Vendoseni dorezën në kutinë (Fig. 13) e ngarkimit për udhëtim.
- 2 Futni kordonin "USB" në ushqyesin e dhënë dhe lidheni në një prizë (Fig. 14) elektrike.
 - Llamba treguese e ngarkimit pulson në të gjelbër derisa është ngarkuar plotësisht. (Fig. 16)

Ngarkimi me "USB"

- 1 Hiqeni kordonin "USB" nga foleja e kutisë për udhëtim dhe futni fishën "USB" në një fole "USB". (Fig. 16)

- Përdorni vetëm ushqyesin "USB" dhe kabllon "USB" të ofruar nga "Philips".

Përdorni vetëm pajisje në listën "UL" si metodë alternative për ngarkimin e dorezës së furçës së dhëmbëve në kutinë për udhëtim (d.m.th. kompjuter ose hab "USB" në listën "UL"). Ngarkuesi nuk përputhet me modelet e mëparshme "Philips Sonicare".

Pastrimi

Shënim: Mos e pastroni në enëlarëse kokën e furçës, dorezën, bazamentin e ngarkimit ose kutinë me fole "USB" për udhëtim. Gota mund të lahet në enëlarëse.

Doreza e furçës së dhëmbëve

- 1 Hiqni kokën e furçës dhe shpëlajeni zonën e boshtit metalik me ujë të ngrohtë. Sigurohuni që të hiqni mbetjet e pastës së dhëmbëve.

Shënim: Mos ushtroni forcë mbi gominën e boshtit metalik me objekte të mprehta, pasi mund ta dëmtoni.

- 2 Fshijeni të gjithë sipërfaqen e dorezës me leckë të njomë.

Shënim: Mos përdorni alkool izopropili për polirim, uthull ose zbardhues për të pastruar dorezën, pasi mund të çngjyroset.

Koka e furçës

- 1 Shpëlani kokën dhe fijet e furçës pas çdo përdorimi (Fig. 18).
- 2 Hiqni kokën e furçës nga doreza dhe shpëlajeni bashkuesin e kokës së furçës me ujë të ngrohtë të paktën një herë në javë.

Bazamenti i ngarkimit

Përdorni një leckë të njomë për të fshirë sipërfaqen e bazamentit të ngarkimit. Sigurohuni që të pastroni sipërfaqet nga pasta e dhëmbëve ose mbetjet e tjera.

Ruajtja

Nëse nuk do ta përdorni për një kohë të gjatë "Philips Sonicare", hiqni ngarkuesin nga priza elektrike, pastrojini dhe ruajeni në një vend të freskët dhe të thatë larg dritës së drejtpërdrejtë të diellit.

Ndërrimi

Koka e furçës

Për të arritur rezultate optimale, ndërrojini kokat e furçës "Philips Sonicare" çdo 3 muaj. Përdorni vetëm koka zëvendësuese furçe "Philips Sonicare".

Riciklimi

- Ky simbol do të thotë që produkti nuk duhet të hidhet me mbeturinat normale të shtëpisë (2012/19/EU) (Fig. 28).
- Ky simbol do të thotë që produkti përmban një bateri të rikarikueshme të integruar e cila nuk duhet të hidhet me mbeturinat normale të shtëpisë (Fig. 29) (2006/66/EC). Ne ju këshillojmë fort që ta dërgoni produktin tuaj në një pikë grumbullimi zyrtare ose në një qendër shërbimi të Philips, në mënyrë që heqja e baterisë së rikarikueshme të kryhet nga një profesionist.
- Zbatoni rregulloret e shtetit tuaj për grumbullimin e diferencuar të produkteve elektrike dhe elektronike dhe të baterive të rikarikueshme. Hedhja e duhur ndihmon në parandalimin e pasojave negative për mjedisin dhe shëndetin njerëzor.

Heqja e baterisë së ringarkueshme

Paralajmërim: Hiqeni baterinë e ringarkueshme vetëm kur të hidhni pajisjen. Sigurohuni që bateria të jetë plotësisht e shkarkuar kur ta hiqni.

Për të hequr baterinë e ringarkueshme ju nevojitet një peshqir ose leckë, si dhe një çekiç dhe një kaçavidë me kokë të rrafshët (standarde). Zbatoni masat paraprake bazë të sigurisë gjatë ndjekjes së procedurës së përshkruar më poshtë. Sigurohuni të mbronni sytë, duart, gishtat dhe sipërfaqen mbi të cilën punoni.

- 1 Për të shkarkuar ngarkesat nga bateria e ringarkueshme, hiqni dorezën nga ngarkuesi, ndizni "Philips Sonicare" dhe lëreni të punojë derisa të ndalojë. Përsëriteni këtë hap derisa "Philips Sonicare" të mos ndizet më.
- 2 Hiqni kokën e furçës dhe hidhni. Mbulojeni të gjithë dorezën me një peshqir ose leckë (Fig. 19).

- 3** Mbani majën e dorezës me njërën dorë dhe godisni folenë e dorezës 0,5 inç mbi skajin fundor. Godisni fort me një çekiç në të 4 anët për të nxjerrë kapakun fundor (Fig. 20).

Shënim: Mund t'ju duhet të godisni disa herë në skajin fundor për të thyer bashkueset e brendshme.

- 4** Hiqni kapakun fundor nga doreza e furçës së dhëmbëve. Nëse kapaku fundor nuk shkëputet lehtësisht nga foleja, përsëriteni hapin 3 derisa ai të shkëputet (Fig. 21).
- 5** Shtyni boshtin për poshtë mbi një sipërfaqe të fortë duke e mbajtur dorezën përmbys. Nëse pjesët e brendshme nuk hiqen lehtësisht nga foleja, përsëriteni hapin 3 derisa këto pjesë të shkëputen (Fig. 22).
- 6** Hiqni kapakun prej gome të baterisë (Fig. 23).
- 7** Futni kaçavidën midis baterisë dhe skeletit të zi në pjesën e poshtme të pjesëve të brendshme. Më pas, shkëputni kaçavidën nga bateria për të thyer pjesën e poshtme të skeletit të zi (Fig. 25).
- 8** Futni kaçavidën midis pjesës së poshtme të baterisë dhe skeletit të zi për të thyer gjuhëzën metalike që lidh baterinë me qarkun e gjelbër të printuar. Ky veprim shkëput skajin fundor të baterisë nga skeleti (Fig. 24).
- 9** Kapni baterinë dhe shkëputeni nga pjesët e brendshme për të thyer gjuhëzën (Fig. 26) e dytë metalike të baterisë.

Kujdes: Ruhuni nga skajet e mprehta të gjuhëzave të baterisë për të mos lënduar gishtat.

- 10** Mbuloni me shirit ngjitës kontaktet e baterisë për të shmangur qarqet e shkurtra elektrike nga ngarkesa e mbetur e baterisë. Tani bateria e ringarkueshme mund të riciklohet dhe pjesa e mbetur e produktit mund të hidhet në mënyrën e duhur (Fig. 27).

Garancia dhe mbështetja

Nëse ju nevojitet informacion ose mbështetje, ju lutemi vizitoni www.philips.com/support ose lexoni fletëpalosjen e garancisë ndërkombëtare.

Kufizimet e garancisë

Kushtet e garancisë ndërkombëtare nuk mbulojnë sa më poshtë:

- Kokat e furçës.
- Dëmtimin e shkaktuar nga përdorimi i pjesëve të paautorizuara të ndërrimit.
- Dëmtimin e shkaktuar nga keqpërdorimi, abuzimi, pakujdesia, modifikimi ose riparimi i paautorizuar.
- Konsumimin e zakonshëm, duke përfshirë ciflosjet, gërvishtjet, gërryerjet, çngjyrimin ose zbehjen.

Uvod

Čestitamo za nakup in pozdravljeni pri Philipsu! Če želite popolnoma izkoristiti podporo, ki jo ponuja Philips, izdelek registrirajte na spletnem mestu www.philips.com/welcome.

Pomembne varnostne informacije

Pred uporabo aparata natančno preberite te pomembne informacije in jih shranite za poznejšo uporabo.

Nevarnost

- Polnilnika ne hranite blizu vode. Ne postavljajte in ne hranite ga nad kadjo z vodo ali blizu nje, blizu umivalnika, odtoka ipd. Polnilnika ne potaplajte v vodo ali drugo tekočino. Po čiščenju se prepričajte, da je polnilnik popolnoma suh, preden ga priključite na napajanje.

Opozorilo

- Napajalnega kabla ni mogoče nadomestiti. Če je napajalni kabel poškodovan, polnilnik zavržite.
- Polnilnik vedno zamenjajte samo z originalnim, da se izognete nevarnosti.
- Polnilnika ne uporabljajte na prostem ali blizu ogrevalnih teles.

- Če je aparat kakor koli poškodovan (glava ščetke, ročaj ščetke ali polnilnik), ga ne uporabljajte več. Aparat nima delov, primernih za servisiranje. Če je aparat poškodovan, se obrnite na center za pomoč uporabnikom v svoji državi (glejte poglavje »Garancija in podpora«).
- Ta aparat lahko uporabljajo otroci od 8. leta starosti naprej in osebe z zmanjšanimi telesnimi, čutnimi ali psihičnimi sposobnostmi ali s pomanjkljivimi izkušnjami in znanjem, če so dobile navodila za varno uporabo aparata ali jih pri uporabi nadzoruje odgovorna oseba, ki jih opozori na morebitne nevarnosti. Otroci naj se ne igrajo z aparatom. Otroci aparata ne smejo čistiti in vzdrževati, razen če so starejši od 8 let in jih kdo nadzoruje.

Pozor

- Glave ščetke, ročaja ali polnilnika ne čistite v pomivalnem stroju.

- Če ste v preteklih dveh mesecih prestali operacijo v ustih ali na dlesnih, se pred uporabo ščetke posvetujte z zobozdravnikom.
- Če se po uporabi zobne ščetke pojavi močna krvavitev ali se krvavitev pojavlja tudi po enem tednu uporabe, se posvetujte z zobozdravnikom. Z zobozdravnikom se posvetujte tudi, če se med uporabo ščetke Philips Sonicare pojavijo nelagodje ali bolečine.
- Zobna ščetka Philips Sonicare ustreza varnostnim standardom za elektromagnetne naprave. Če imate srčni spodbujevalnik ali kateri drug vsadek, se pred začetkom uporabe obrnite na zdravnika ali proizvajalca vsadka.
- Če imate zdravstvena vprašanja, se pred začetkom uporabe ščetke Philips Sonicare posvetujte z zdravnikom.

- Ta naprava je namenjena samo čiščenju zob, dlesni in jezika. Uporabljajte jo izključno za ta namen. Če občutite bolečine ali nelagodje, napravo prenehajte uporabljati in se posvetujte z zdravnikom.
- Zobna ščetka Philips Sonicare je naprava za osebno nego in ni namenjena, da bi jo uporabljalo več bolnikov v zobozdravstveni ordinaciji ali ustanovi.
- Ne uporabljajte glave ščetke, ki ima zmečkane ali upognjene ščetine. Glavo ščetke zamenjajte vsake tri mesece ali prej, če je izrabljena. Uporabljajte samo glave ščetk, ki jih priporoča proizvajalec.
- Če zobna pasta vsebuje peroksid, sodo bikarbono ali bikarbonat (pogosto v zobnih pastah za beljenje zob), glavo ščetke po vsaki uporabi temeljito očistite z milom in vodo. Tako preprečite pokanje plastike.

Elektromagnetna polja (EMF)

Ta Philipsov aparat ustreza vsem veljavnim standardom in predpisom glede izpostavljenosti elektromagnetnim poljem.

Splošni opis (sl. 1)

1 Glava ščetke

- 2 Ročaj z ergonomsko obliko
- 3 Vbočen gumb za vklop/izklop
- 4 Skrit zaslon za prikaz načina krtačenja
- 5 Kazalnik napoljenosti
- 6 Higijenski potovalni pokrovček
- 7 Polnilni kozarec (izbrani modeli)
- 8 Polnilno stojalo (izbrani modeli)
- 9 Polnilni podstavek
- 10 Potovalna polnilna torbica (izbrani modeli)
- 11 Napajalnik USB (izbrani modeli)
- 12 Kabel USB (izbrani modeli)

Opomba: Vsebina škatle se lahko razlikuje glede na kupljeni model.

Priprava za uporabo

Namestitev glave ščetke

- 1 Glavo ščetke poravnajte tako, da so ščetine obrnjene v isto smer kot sprednji del ročaja. (Sl. 2)
- 2 Glavo ščetke odločno do konca pritisnite na kovinsko os.

Polnjenje ščetke Philips Sonicare

- 1 Polnilnik priključite na električno vtičnico.
- 2 Polnilni kozarec (izbrani modeli) postavite na vrh polnilnega podstavka in vstavite ročaj vanj (Sl. 3).
 - Kazalnik napoljenosti baterije utripa zeleno, dokler ni baterija napolnjena (Sl. 4).
 - Hitro utripanje rumene lučke pomeni, da je baterija skoraj prazna (ostalo je za manj kot tri uporabe energije).

Opomba: Baterija se povsem napolni po približno 24 urah polnjenja.

Polnilnik je zasnovan tako, da lahko ustrezno polni samo en ročaj hkrati. Ta polnilnik ni združljiv z drugimi modeli ščetk Sonicare.

V polnilni kozarec ne dajajte kovinskih predmetov, ker lahko to vpliva na postopek polnjenja, polnilni podstavek pa se lahko pregreje.

Uporaba aparata

Navodila za ščetkanje

- 1 Zmočite ščetine (Sl. 5) in nanesite malo zobne paste (Sl. 6).
- 2 Ščetine zobne ščetke postavite na zobe pod rahlim kotom (45 stopinj) in odločno pritisnite, tako da dosežejo rob dlesni ali malce pod robom dlesni (Sl. 7).

Opomba: Srednji del ščetke se mora ves čas dotikati zob.

- 3 Zobno ščetko Philips Sonicare (Sl. 8) vklopite s pritiskom na gumb za vklop/izklop in za izbiro načina.
- 4 Ščetine nežno držite na zobeh in dlesnih. Ščetkajte s kratkimi gibi naprej in nazaj, tako da ščetine dosežejo prostorčke med zobmi (Sl. 9).

Opomba: Ščetine se morajo rahlo razpreti. Ne drgnite.

- 5 Notranjo stran sprednjih zob očistite tako, da ročaj ščetke nagnete do polovice navpično in opravite več navpičnih potez s ščetko po vsakem zobu (Sl. 10).
- 6 Ščetkanje začnite v 1. predelu (zunanja stran zgornjih zob) in ščetkajte 30 sekund (45 sekund v načinu globokega čiščenja), nato se premaknite na 2. predel (notranja stran zgornjih zob). Ščetkanje nadaljujte v 3. predelu (zunanja stran spodnjih zob) in ščetkajte 30 sekund (45 sekund v načinu globokega čiščenja), nato se premaknite na 4. predel (notranja stran spodnjih zob (Sl. 11)).

Opomba: Ko končate cikel ščetkanja, lahko očistite še žvečilne površine zob in območja, kjer prihaja do obarvanja. Očistite lahko tudi jezik, ko je zobna ščetka vklopljena ali izklopljena, kakor vam ustreza (Sl. 12).

Zobno ščetko Philips Sonicare lahko varno uporabljate na:

- zobnih aparatih (v tem primeru se glave ščetke hitreje obrabijo);
- zobnih popravkih (zalivke, krone, prevleke).

Načini ščetkanja

- 1 Za pomikanje po načinih v manj kot petih sekundah dvakrat pritisnite gumb za vklop/izklop.

- 2** Za izklop ščetke Philips Sonicare po petih sekundah ponovno pritisnite gumb za vklop/izklop.

Zobna ščetka Philips Sonicare ima privzeto vklopljen način čiščenja (Clean).

Opomba: Kadar se zobna ščetka Philips Sonicare uporablja pri kliničnih raziskavah, jo je treba uporabljati v privzetem dvominutnem načinu čiščenja (Clean mode) ali v načinu globokega čiščenja (Deep Clean), pri čemer mora biti funkcija za enostaven začetek (Easy Start) izklopljena.

Način čiščenja

Najboljši način odstranjevanja oblog (privzeti način) Način čiščenja traja 2 minuti in vključuje štiri 30-sekundne intervale funkcije Quadpacer.

Način beljenja (White)

Dve minuti za odstranjevanje površinskih madežev in 30 sekund za poliranje sprednjih zob.

Način za poliranje

Hiter 1-minutni način za posvetlitev in poliranje sprednjih zob.

Način Gum Care (Nega dlesni)

Temeljito čiščenje celotnih ust (dve minuti) in nežno čiščenje problematičnih območij in območij ob dlesnih (ena minuta).

Način Sensitive (Občutljivo)

Posebno nežen dvominutni način za občutljive zobe in dlesni.

Navajanje na ščetko Philips Sonicare

Funkcija za enostaven začetek

Funkcija za enostaven začetek pri prvih 14 ščetkanjih počasi povečuje moč delovanja, da se navadite na ščetkanje z zobno ščetko Philips Sonicare. Funkcija za enostaven začetek deluje v vseh načinih razen v načinu TongueCare. Zobna ščetka Philips Sonicare ima aktivirano funkcijo za enostaven začetek.

Vklop ali izklop funkcije za enostaven začetek

1 Ročaj namestite v vklopljen polnilnik.

Vklop funkcije za enostaven začetek:

Pritisnite gumb za vklop/izklop in ga pridržite dve sekundi. Zasliali boste dva piska, kar pomeni, da je funkcija za enostaven začetek vklopljena.

Izklop funkcije za enostaven začetek:

Pritisnite gumb za vklop/izklop in ga pridržite dve sekundi. Zasliali boste pisk, kar pomeni, da je funkcija za enostaven začetek izklopljena.

Opomba: Uporaba funkcije za enostaven začetek po začetnem ciklu ni priporočljiva in zmanjšuje učinkovitost odstranjevanja oblog z zobno ščetko Sonicare Philips.

Opomba: Vsako od prvih 14 ščetkanj mora trajati vsaj eno minuto za pravilno napredovanje skozi začetni cikel funkcije za enostaven začetek..

Potovanje z aparatom

Polnjenje prek stenske vtičnice

- 1 Ročaj postavite v potovalno polnilno torbico. (Sl. 13)
- 2 Kabel USB vstavite v napajalnik in tega vstavite v stensko vtičnico. (Sl. 14)
 - Kazalnik napoljenosti baterije utripa zeleno, dokler ni baterija napolnjena. (Sl. 16)

Polnjenje prek priključka USB

- 1 Kabel USB iztaknite iz potovalnega napajalnika ter priključek USB vstavite v vrata USB. (Sl. 16)
 - Uporabljajte samo Philipsov priloženi napajalnik in kabel USB.

Za nadomestni način polnjenja ročaja zobne ščetke v potovalni torbici uporabljajte samo naprave, ki ustrezajo zahtevam UL (tj. računalnik ali vozlišče USB, ki ustreza zahtevam UL). Ta polnilnik ni združljiv s prejšnjimi modeli ščetk Philips Sonicare.

Čiščenje

Opomba: Glave ščetke, ročaja, polnilnega podstavka ali potovalne torbice USB ne čistite v pomivalnem stroju. Kozarec lahko operete v pomivalnem stroju.

Ročaj zobne ščetke

- 1 Odstranite glavo ščetke in območje kovinske osi sperite s toplo vodo. Ne pozabite odstraniti morebitnih ostankov zobne paste.

Opomba: Na gumijasto tesnilo na kovinski osi ne pritiskajte z ostrimi predmeti, ker ga lahko poškodujete.

- 2 Celotno površino ročaja obrišite z vlažno krpo.

Opomba: Ročaja ščetke ne čistite z izopropilnim alkoholom, kisom ali belilom, ker se lahko razbarva.

Glava ščetke

- 1 Glavo ščetke in ščetine sperite po vsaki uporabi (Sl. 18).
- 2 Glavo ščetke odstranite z ročaja in stik glave ščetke vsaj enkrat tedensko sperite s toplo vodo.

Polnilni podstavek

Z vlažno krpo obrišite površino polnilnega podstavka. S površine odstranite ostanke zobne paste in drugih snovi.

Shranjevanje

Če zobne ščetke Philips Sonicare dlje časa ne boste uporabljali, izključite polnilnik iz stenske vtičnice, ščetko očistite ter jo shranite na hladnem in suhem mestu, ki ni izpostavljeno neposredni sončni svetlobi.

Zamenjava

Glava ščetke

Za optimalne rezultate zamenjajte glave ščetke Sonicare vsake 3 mesece. Uporabljajte samo nadomestne glave ščetke Philips Sonicare.

Recikliranje

- Ta simbol pomeni, da izdelka ne smete zavreči skupaj z običajnimi gospodinjskimi odpadki (2012/19/EU) (Sl. 28).
- Ta simbol pomeni, da izdelek vsebuje vgrajeno akumulatorsko baterijo, ki je ni dovoljeno odlagati skupaj z običajnimi gospodinjskimi odpadki (Sl. 29) (2006/66/ES). Močno priporočamo, da izdelek odnesete na uradno zbirno mesto ali Philipsov servisni center, da odstranijo akumulatorsko baterijo.
- Upoštevajte državne predpise za ločeno zbiranje električnih in elektronskih izdelkov ter akumulatorskih baterij. S pravilnim odlaganjem boste pomagali preprečiti negativne vplive na okolje in zdravje ljudi.

Odstranitev akumulatorske baterije

Opozorilo: Akumulatorsko baterijo odstranite samo, če boste aparat zavrgli. Preden baterijo odstranite, se prepričajte, da je popolnoma izpraznjena.

Za odstranitev akumulatorske baterije boste potrebovali brisačo ali krpo, kladivo in ploski (standardni) izvijač. Pri izvajanju spodaj opisanega postopka upoštevajte osnovne varnostne ukrepe. Zaščitite si oči, roke, prste in delovno površino.

- 1** Če želite akumulatorsko baterijo popolnoma izprazniti, odstranite ročaj s polnilnika ter zobno ščetko Philips Sonicare vklopite in jo pustite delovati, dokler se ne ustavi. Ta korak ponavljajte tako dolgo, da ščetke Philips Sonicare ne boste več mogli vklopiti.
- 2** Odstranite in zavrzite glavo ščetke. Cel ročaj pokrijte z brisačo ali krpo (Sl. 19).
- 3** Primate zgornji del ročaja in dober centimeter nad njegovim spodnjim delom udarite po ohišju ročaja. S kladivom odločno udarite po vseh 4 straneh, da izskoči končni pokrov (Sl. 20).

Opomba: Morda boste morali še nekajkrat udariti po končnem delu, da sprostite notranje povezave.

- 4** Končni pokrov odstranite z ročaja zobne ščetke. Če končnega pokrova ne morete enostavno sneti z ohišja, ponavljajte tretji korak, dokler ga ne sprostite (Sl. 21).

- 5 Ročaj obrnite narobe in os pritisnite na trdo površino. Če notranjih delov ne morete enostavno sneti z ohišja, ponavljajte tretji korak, dokler se ne sprostijo (Sl. 22).
- 6 Odstranite gumijasti pokrov (Sl. 23) baterije.
- 7 Izvijač vtaknite med baterijo in črni okvir na spodnjem delu notranjih delov. Nato izvijač potisnite stran od baterije, da dno ločite od črnega okvira (Sl. 25).
- 8 Izvijač vstavite med spodnji del baterije in črni okvir, da prelomite kovinski jeziček, ki baterijo povezuje z zeleno ploščo s tiskanim vezjem. S tem spodnji del baterije sprostite iz okvira (Sl. 24).
- 9 Baterijo primite in jo odmaknite od notranjih delov, da prelomite drugi kovinski jeziček (Sl. 26) baterije.

Pozor: Pazite, da si z ostrimi robovi jezičkov baterije ne poškodujete prstov.

- 10 Stike baterije prekrijte s trakom, da preprečite kratek stik zaradi preostale napetosti v bateriji. Akumulatorsko baterijo lahko zdaj reciklirate, preostale dele izdelka pa ustrezno zavržete.

Garancija in podpora

Če potrebujete informacije ali podporo, obiščite

www.philips.com/support ali preberite mednarodni garancijski list.

Garancijske omejitve

Pogoji mednarodne garancije ne krijejo naslednjega:

- Glav ščetke
- Škode zaradi uporabe neodobrenih nadomestnih delov
- Poškodb zaradi napačne ali neprimerne uporabe, malomarnosti, sprememb ali nepooblaščenega popravila
- Normalne obrabe, vključno z odkruški, praskami, odrgninami, razbarvanjem ali bledenjem

Úvod

Gratulujeme Vám k nákupu a vítame Vás medzi zákazníkmi spoločnosti Philips! Ak chcete využiť všetky výhody zákazníckej podpory spoločnosti Philips, zaregistrujte svoj výrobok na www.philips.com/welcome.

Dôležité bezpečnostné informácie

Pred použitím zariadenia si pozorne prečítajte tieto dôležité informácie a uschovajte si ich na neskoršie použitie.

Nebezpečenstvo

- Nabíjačku chráňte pred vodou. Nekladte ju ani neuchovávajúce na miestach v blízkosti vody, napr. pri vani, umývadle, dreze a pod. Nabíjačku neponárajte do vody ani do inej kvapaliny. Skôr ako nabíjačku po čistení pripojíte do siete, uistite sa, že je úplne suchá.

Varovanie

- Sieťový kábel nesmiete vymieňať. Ak je sieťový kábel poškodený, nabíjačku zlikvidujte.
- Aby ste predišli nebezpečenstvu, nabíjačku vždy vymeňte za originálny typ.
- Nabíjačku nepoužívajte vonku ani v blízkosti vyhrievaných povrchov.

- Ak sa zariadenie akýmkoľvek spôsobom poškodí (kefkový nástavec, rukoväť alebo nabíjačka zubnej kefky), prestaňte ho používať. Zariadenie neobsahuje žiadne súčiastky, ktoré by vyžadovali údržbu. Ak je zariadenie poškodené, kontaktujte Stredisko starostlivosti o zákazníkov vo svojej krajine (pozrite si kapitolu „Záruka a podpora“).
- Toto zariadenie môžu používať deti staršie ako 8 rokov a tiež osoby, ktoré majú obmedzené telesné, zmyslové alebo mentálne schopnosti alebo nemajú dostatok skúseností a znalostí, pokiaľ sú pod dozorom alebo im bolo vysvetlené bezpečné používanie tohto zariadenia a za predpokladu, že rozumejú príslušným rizikám. Deti sa nesmú hrať s týmto zariadením. Deti staršie ako 8 rokov smú čistiť a vykonávať údržbu tohto zariadenia len pod dozorom.

Výstraha

- Kefkový nástavec, rukoväť ani nabíjačku neumývajte v umývačke riadu.

- Ak ste sa v priebehu uplynulých 2 mesiacov podrobili operačnému zákroku v ústnej dutine alebo operačnému zákroku ďasien, použitie tejto zubnej kefky konzultujte so svojim zubným lekárom.
- Ak sa u vás po použití tejto zubnej kefky objaví nadmerné krvácanie, prípadne krvácanie neustane ani po 1 týždni používania, kontaktujte svojho zubného lekára. Zubného lekára kontaktujte aj vtedy, ak pri používaní zubnej kefky Philips Sonicare pociťujete ťažkosti alebo bolesť.
- Zubná kefka Philips Sonicare spĺňa bezpečnostné normy pre elektromagnetické zariadenia. Ak máte kardiostimulátor alebo iné implantované zariadenie, pred používaním zubnej kefky kontaktujte svojho lekára alebo výrobcu implantovaného zariadenia.
- Ak máte obavy o zdravie, pred používaním zubnej kefky Philips Sonicare kontaktujte svojho lekára.

- Toto zariadenie je určené iba na čistenie zubov, ďasien a jazyka. Nepoužívajte ho na žiadne iné účely. V prípade akýchkoľvek problémov alebo bolesti zariadenie prestaňte používať a kontaktujte svojho zubného lekára.
- Zubná kefka Philips Sonicare je zariadenie určené na osobnú starostlivosť a nie na používanie viacerými pacientmi v rámci zubnej ambulancie alebo liečebnej inštitúcie.
- Nepoužívajte kefkový nástavec s rozštiepenými alebo ohnutými štetinami. Kefkový nástavec vymeňte každé 3 mesiace alebo v prípade opotrebovania aj častejšie. Používajte výlučne kefkové nástavce, ktoré odporúča výrobca.

- Ak používaná zubná pasta obsahuje peroxid, kuchynskú sódu alebo bikarbonát (bežne používaný v zubných pastách na bielenie zubov), kefkový nástavec po každom použití dôkladne umyte mydlom a vodou. Zabráňte tak možnému popraskaniu plastových častí.

Elektromagnetické polia (EMF)

Tento spotrebič značky Philips vyhovuje všetkým príslušným normám a smerniciam týkajúcim sa vystavenia elektromagnetickým poliám.

Opis zariadenia (obr. 1)

- 1 Kefkový nástavec
- 2 Rukoväť s ergonomickým tvarom
- 3 Zapustené tlačidlo vypínača
- 4 Nenápadný displej režimov čistenia
- 5 Indikátor nabíjania
- 6 Hygienický cestovný kryt
- 7 Pohár s integrovanou nabíjačkou (pri vybraných modeloch)
- 8 Nabíjací podstavec (pri vybraných modeloch)
- 9 Stojan na nabíjanie
- 10 Cestovné puzdro s integrovanou nabíjačkou (pri vybraných modeloch)
- 11 Sieťový adaptér USB (pri vybraných modeloch)
- 12 Kábel USB (pri vybraných modeloch)

Poznámka: Obsah balenia sa môže líšiť v závislosti od zakúpeného modelu.

Príprava na použitie

Pripevnenie kefkového nástavca

- 1 Kefkový nástavec nasadíte na rukoväť tak, aby štetiny ukazovali rovnakým smerom ako predná časť rukoväti (Obr. 2).

- 2 Kefkový nástavec pevne zatlačte na kovový hriadel, až kým sa nezastaví.

Nabíjanie zubnej kefky Philips Sonicare

- 1 Zapojte nabíjačku do sieťovej zásuvky.
- 2 Položte pohár s integrovanou nabíjačkou (pri vybraných modeloch) na stojan na nabíjanie a vložte rukoväť do pohára (Obr. 3).
 - Indikátor nabitia bliká nazeleno, kým sa zariadenie úplne nenabije (Obr. 4).
 - Rýchle blikanie nažltlo znamená, že úroveň nabitia je mimoriadne nízka (zostávajú menej ako 3 použitia).

Poznámka: Úplné nabitie batérie trvá minimálne 24 hodín.

Táto nabíjačka je navrhnutá tak, aby naraz správne nabila iba jednu rukoväť. Nabíjačka nie je kompatibilná s inými modelmi zubnej kefky Sonicare.

Do pohára s integrovanou nabíjačkou neukladajte kovové predmety, pretože môžu ovplyvniť nabíjanie a spôsobiť prehriatie stojana na nabíjanie.

Používanie zariadenia

Pokyny pri čistení zubov

- 1 Navlhčite štetiny (Obr. 5) a vytlačte na kefku trochu zubnej pasty (Obr. 6).
- 2 Štetiny zubnej kefky umiestnite na zuby v mierne sklonenej polohe (45 stupňov) a jemne pritlačte, aby štetiny dosiahli k dásňam alebo mierne pod dásňá (Obr. 7).

Poznámka: Stred kefky by mal byť vždy v kontakte so zubami.

- 3 Kefku Philips Sonicare zapnite stlačením tlačidla vypínača a režimu. (Obr. 8)
- 4 Jemne udržujte štetiny v polohe na zuboch a dásňach. Zuby čistite krátkymi pohybmi dopredu a dozadu tak, aby štetiny dosahovali do priestorov medzi zubami (Obr. 9).

Poznámka: Štetiny by sa mali mierne lievikovito rozširovať. Zuby nedrhnite.

- 5 Ak chcete vyčistiť vnútornú stranu predných zubov, nakloňte rukoväť kefky do napoly vzpriamenej polohy a na každom zube (Obr. 10) urobte niekoľko vertikálnych ťahov tak, aby sa prekrývali.
- 6 Čistenie začnite v časti 1 (vonkajšia strana horných zubov) a čistíte 30 sekúnd (45 sekúnd v režime hĺbkového čistenia Deep Clean). Následne sa presuňte na časť 2 (vnútorná strana horných zubov). Pokračujte v čistení zubov v časti 3 (vonkajšia strana dolných zubov) a čistíte 30 sekúnd (45 sekúnd v režime hĺbkového čistenia Deep Clean). Následne prejdite na časť 4 (vnútorná strana dolných zubov (Obr. 11)).

Poznámka: Po dokončení cyklu čistenia môžete vyčistiť aj žuvacie plôšky zubov a miesta, na ktorých vidno škvrny. Zubnú kefku, zapnutú alebo vypnutú (Obr. 12), môžete použiť aj na čistenie jazyka.

Zubnú kefku Philips Sonicare je bezpečné používať na čistenie:

- strojčekov na zuby (pri čistení strojčekov na zuby sa hlavy kefky rýchlejšie opotrebojú),
- dentálnych náhrad (plomby, korunky, fazety).

Režimy čistenia

- 1 Medzi jednotlivými režimami môžete prepínať dvoma stlačeniami vypínača za menej ako 5 sekúnd.
- 2 Ak chcete kefku Philips Sonicare vypnúť, po 5 sekundách znova stlačte vypínač.

Zubná kefka Philips Sonicare sa dodáva s aktivovaným režimom Clean.

Poznámka: Keď sa kefka Philips Sonicare používa v klinických štúdiách, musí sa používať v predvolenom režime 2-minútového čistenia Clean alebo v režime hĺbkového čistenia Deep Clean pri vypnutej funkcii Easy Start.

Režim čistenia

Dokonalé odstránenie zubného povlaku (východiskový režim). Režim čistenia trvá 2 minúty a skladá sa zo štyroch 30-sekundových intervalov Quadpacer.

Režim bielenia White

2 minúty na odstránenie povrchových škvŕn a 30 sekúnd na zosvetlenie a vyleštenie predných zubov.

Režim leštenia Polish

Rýchly 1-minútový režim na rozjasnenie a vyleštenie predných zubov.

Režim starostlivosti o ďasná

Úplné vyčistenie ústnej dutiny (2 minúty) plus jemné čistenie problematických miest a pozdĺž ďasien (1 minúta).

Režim pre citlivé zuby

Režim veľmi jemného 2-minútového čistenia pre citlivé zuby a ďasná.

Zoznámte sa so svojou zubnou kefkou Philips Sonicare

Funkcia Easy-start

Funkcia Easy-start postupne zvyšuje výkon počas prvých 14 čistení, aby ste si zvykli na čistenie pomocou elektrickej zubnej kefky Philips Sonicare. Funkcia Easy-start funguje vo všetkých režimoch okrem režimu TongueCare. Tento model zubnej kefky Philips Sonicare sa dodáva s aktivovanou funkciou Easy-start.

Zapnutie alebo vypnutie funkcie Easy-start

1 Rukoväť vložte do nabíjačky, ktorá je zapojená do elektrickej siete.

Zapnutie funkcie Easy-start:

Stlačte a podržte vypínač na 2 sekundy. Budete počuť 2 pípnutia, ktoré znamenajú, že funkcia Easy-start sa zapla.

Vypnutie funkcie Easy-start:

Stlačte a podržte vypínač na 2 sekundy. Budete počuť 1 pípnutie, ktoré znamená, že funkcia Easy-start sa vypla.

Poznámka: Neodporúčame používať funkciu Easy-start nad rámec úvodnej fázy používania zubnej kefky Philips Sonicare, keďže by sa znížila efektívnosť pri odstraňovaní zubného povlaku.

Poznámka: Každé z prvých 14 čistení musí trvať minimálne 1 minútu, aby sa cyklus funkcie Easy-start posunul správne.

Cestovanie so zariadením

Nabíjanie pomocou sieťovej zásuvky

- 1 Vložte rukoväť do cestovného puzdra s integrovanou nabíjačkou. (Obr. 13)
- 2 Pripojte kábel USB k dodanému sieťovému adaptéru, ktorý zapojte do sieťovej zásuvky. (Obr. 14)
 - Indikátor nabitia bliká nazeleno, kým sa zariadenie úplne nenabije. (Obr. 16)

Nabíjanie cez kábel USB

- 1 Odpojte kábel USB od cestovného adaptéra a zasunúťe zástrčku USB do portu USB. (Obr. 16)
 - Používajte len dodaný sieťový adaptér USB a kábel USB.

Na alternatívne nabíjanie cez rukoväť zubnej kefky v cestovnom puzdre používajte len zariadenia uvedené na zozname UL (napr. počítač alebo rozbočovač USB uvedený na zozname USB). Nabíjačka nie je kompatibilná s predchádzajúcimi modelmi zubnej kefky Philips Sonicare.

Čistenie

Poznámka: Kefkový nástavec, rukoväť, stojan na nabíjanie ani cestovné puzdro USB neumývajte v umývačke riadu. Pohár môžete umývať v umývačke riadu.

Rukoväť zubnej kefky

- 1 Odpojte kefkový nástavec a teplou vodou opláchnite kovový hriadeľ. Odstráňte všetky zvyšky zubnej pasty.

Poznámka: Netlačte na gumové tesnenie na kovovom hriadeli ostrými predmetmi, mohol by sa poškodiť.

- 2 Celý povrch rukoväti utrite navlhčenou tkaninou.

Poznámka: Na čistenie rukoväte nepoužívajte izopropylový dezinfekčný roztok, ocot ani bielidlo, pretože by mohlo dôjsť k strate farby.

Kefkový nástavec

- 1 Kefkový nástavec a štetinky po každom použití (Obr. 18) opláchnite.
- 2 Minimálne jedenkrát za týždeň odpojte kefkový nástavec od rukoväti a opláchnite spojovaciu časť kefkového nástavca teplou vodou.

Stojan na nabíjanie

Povrch stojana na nabíjanie utrite vlhkou handričkou. Dbajte na to, aby ste z jeho povrchu odstránili všetky zvyšky zubnej pasty a ostatné zvyšky.

Skladovanie

Ak zubnú kefku Philips Sonicare nebudete dlhšie používať, odpojte nabíjačku od sieťovej zásuvky, vyčistite ju a uložte na chladné a suché miesto mimo priameho slnečného svetla.

Výmena

Kefkový nástavec

Na dosiahnutie optimálnych výsledkov vymieňajte kefkové nástavce Philips Sonicare každé 3 mesiace. Používajte iba náhradné kefkové nástavce značky Philips Sonicare.

Recyklácia

- Tento symbol znamená, že tento výrobok sa nesmie likvidovať s bežným komunálnym odpadom (smernica 2012/19/EÚ) (Obr. 28).
- Tento symbol znamená, že tento výrobok obsahuje zabudovanú nabíjateľnú batériu, ktorú nemožno zlikvidovať spolu s bežným komunálnym odpadom (Obr. 29) (2006/66/ES). Výslovne odporúčame, aby ste svoj výrobok odovzdali na oficiálnom zbernom mieste alebo v servisnom stredisku spoločnosti Philips, kde nabíjateľnú batériu odstráni odborník.

- Dodržiavajte pravidlá separovaného zberu elektrických a elektronických výrobkov, ako aj nabíjateľných batérií vo svojej krajine. Správna likvidácia pomáha zabrániť negatívnym vplyvom na životné prostredie a ľudské zdravie.

Vyberanie nabíjateľnej batérie

Varovanie: Nabíjateľnú batériu odstráňte len vtedy, keď zariadenie vyhadzujete. Dbajte na to, aby bola batéria pri odstraňovaní úplne vybitá.

Pri vyberaní nabíjateľnej batérie budete potrebovať uterák alebo handričku, kladivo a skrutkovač s plochým hrotom (štandardný). Postupujte podľa pokynov uvedených nižšie a dbajte na základné bezpečnostné opatrenia. Chráňte si oči, ruky, prsty a tiež povrch, na ktorom úkon vykonávate.

- 1 Na úplné vybitie nabíjateľnej batérie vyberte rukoväť z nabíjačky, zubnú kefku Philips Sonicare zapnite a nechajte ju zapnutú, až kým sa nezastaví. Tento krok opakujte, až kým zubnú kefku Philips Sonicare nebude možné vôbec zapnúť.
- 2 Vyberte a zahodte kefkový nástavec. Celú rukoväť zakryte uterákom alebo tkaninou (Obr. 19).
- 3 Držte vrchnú časť rukoväte jednou rukou a telo rukoväte udríte 13 mm nad spodnou časťou. Kladivkom pevne udríte po všetkých 4 stranách, aby ste uvoľnili koncový uzáver (Obr. 20).

Poznámka: Možno bude potrebné udrieť koncovú časť viackrát, aby sa vnútorné spoje uvoľnili.

- 4 Koncový uzáver odstráňte z rukoväti zubnej kefky. Ak sa koncový uzáver neuvolňuje, zopakujte krok 3, kým sa neuvolíni (Obr. 21).
- 5 Rukoväť držte hore dnom a hriadelom zatlačte na tvrdý povrch. Ak sa vnútorné komponenty z krytu ľahko neuvolnia, opakujte krok 3, až kým sa tak nestane (Obr. 22).
- 6 Odstráňte gumený kryt (Obr. 23) priečinka pre batérie.
- 7 V spodnej časti vnútorných komponentov vsuňte medzi batériu a čierny rám skrutkovač. Potom skrutkovačom vypáčte batériu tak, aby sa spodná strana s čiernym rámom (Obr. 25) uvoľnila.

- 8 Vsuňte skrutkovač medzi spodnú časť batérie a čierny rám, aby sa uvoľnilo kovové pripojenie batérie so zeleným plošným spojom. Tým sa uvoľní spodná strana batérie od rámu (Obr. 24).
- 9 Uchopte batériu a potiahnite ju smerom od vnútorných komponentov, aby sa uvoľnilo druhé kovové pripojenie (Obr. 26) batérie.

Výstraha: Dajte si pozor na ostré hrany pripojení batérie, aby nedošlo k poraneniu prstov.

- 10 Kontakty batérie zalepte páskou, aby ste zabránili elektrickému skratu z možného zvyškového nabitia batérie. Nabíjateľnú batériu môžete teraz recyklovať a zvyšok produktu náležite zlikvidovať.

Záruka a podpora

Ak potrebujete informácie alebo podporu, navštívte webovú stránku **www.philips.com/support** alebo si prečítajte informácie v medzinárodne platnom záručnom liste.

Obmedzenia záruky

Zmluvné podmienky medzinárodnej záruky sa nevzťahujú na nasledujúce:

- Kefkové nástavce.
- Poškodenie spôsobené použitím neautorizovaných náhradných dielov.
- Poškodenie spôsobené nesprávnym alebo nepovoleným používaním, zanedbávaním, úpravou alebo opravou vykonanou neoprávnenou osobou.
- Bežné opotrebovanie vrátane úlomkov, škrabancov, oderov, zmeny alebo straty farby.

Uvod

Čestitamo na kupovini i dobro došli u Philips! Da biste na najbolji način iskoristili podršku koju nudi kompanija Philips, registrujte svoj proizvod na stranici www.philips.com/welcome.

Važne bezbednosne informacije

Pre upotrebe uređaja pažljivo pročitajte ove važne informacije i sačuvajte ih za buduće potrebe.

Opasnost

- Držite punjač dalje od vode. Nemojte ga stavljati ili odlagati iznad ili blizu vode u kadi, umivaoniku, sudoperi itd. Nemojte uranjati punjač u vodu ili neku drugu tečnost. Nakon čišćenja uverite se da je punjač potpuno suv pre nego što ga povežete na električnu mrežu.

Upozorenje

- Kabl za napajanje ne može da se zameni. Ako je kabl za napajanje oštećen, punjač treba baciti.
- Punjač obavezno zamenite originalnim da bi se izbegla opasnost.
- Punjač nemojte da koristite na otvorenom niti u blizini zagrejanih površina.
- Ako na aparatu postoji bilo kakvo oštećenje (glava sa četkicom, drška četkice za zube ili punjač), prestanite da ga koristite. Ovaj aparat ne sadrži delove koji se servisiraju. Ako je aparat oštećen, obratite se Centru za korisničku podršku u svojoj državi (pogledajte poglavlje „Garancija i podrška“).
- Ovaj uređaj mogu da koriste deca koja imaju 8 godina i više i osobe sa smanjenim fizičkim, senzornim ili intelektualnim mogućnostima ili osobe bez iskustva i znanja ukoliko imaju nadzor ili ukoliko su im data uputstva o korišćenju uređaja na bezbedan način i sa razumevanjem mogućih opasnosti. Deca ne smeju da se igraju uređajem. Čišćenje i korisničko održavanje dopušteno je samo deci starijoj od 8 godina i uz nadzor odraslih.

Oprez

- Glavu četkice, dršku i punjač nemojte da čistite u mašini za sudove.

- Posavetujte se sa vašim zubarom pre upotrebe ovog proizvoda ukoliko ste imali hirurški zahvat u ustima ili na desnim u prethodna 2 meseca.
- Posavetujte se sa zubarom ako posle upotrebe ove četkice za zube dolazi do prekomernog krvarenja ili ako se krvarenje nastavi nakon jednonedeljne upotrebe. Takode se posavetujte sa zubarom ako prilikom upotrebe Philips Sonicare osećate nelagodnost ili bol.
- Ova Philips Sonicare četkica za zube je uskladen sa svim bezbednosnim standardima za elektromagnetne uređaje. Ako imate pejsmejker ili drugi implantat, obratite se lekaru ili proizvođaču implantata pre upotrebe.
- Ako imate medicinske nedoumice, konsultujte se sa lekarom pre nego što počnete da koristite Philips Sonicare.
- Ovaj aparat namenjen je isključivo za čišćenje zuba, desni i jezika. Nemojte ga upotrebljavati u bilo koju drugu svrhu. Prekinite sa upotrebom aparata i obratite se lekaru ako dode do pojave nelagodnosti ili bola.
- Philips Sonicare četkica za zube je aparat za ličnu higijenu i nije namenjena za upotrebu kod više pacijenata u zubarskoj ordinaciji ili ustanovi.
- Prestanite da koristite glavu četkice sa polomljenim ili savijenim vlaknima. Zamenite glavu četkice na svaka 3 meseca ili ranije ukoliko se pojave znaci pohanosti. Nemojte koristiti druge glave četkice osim onih koje preporučuje proizvođač.
- Ako pasta za zube koju koristite sadrži peroksid, sodu bikarbonu ili bikarbonat (uobičajeni sastojak pasti za zube za izbeljivanje), posle svake upotrebe temeljno očistite glavu četkice pomoću sapuna i vode. Na ovaj način se sprečava moguće pucanje plastike.

Elektromagnetna polja (EMF)

Ovaj Philips aparat uskladen je sa svim primenjivim standardima i propisima u vezi sa izlaganjem elektromagnetnim poljima.

Opšti opis (Sl. 1)

- 1 Glava sa četkicom
- 2 Drška ergonomskog oblika
- 3 Uvučeno dugme za uključivanje/isključivanje

148 Srpski

- 4 Skriveni ekran za režime pranja zuba
- 5 Indikator punjenja
- 6 Higijenski poklopac za putovanja
- 7 Čaša za punjenje (odabrani modeli)
- 8 Postolje za punjenje (odabrani modeli)
- 9 Postolje za punjenje
- 10 Futrola za punjenje (odabrani modeli)
- 11 USB zidni adapter (odabrani modeli)
- 12 USB kabl (odabrani modeli)

Napomena: Sadržaj pakovanja može da se razlikuje u zavisnosti od kupljenog modela.

Pre upotrebe

Montiranje glave četkice

- 1 Poravnajte glavu četkice tako da su vlakna okrenuta u istom smeru kao i prednja strana drške. (Sl. 2)
- 2 Čvrsto pritisnite glavu četkice nadole na metalnu osovinu dok se ne zaustavi.

Punjenje Philips Sonicare četkice za zube

- 1 Uključite punjač u zidnu utičnicu.
- 2 Stavite čašu za punjenje (samo na određenim modelima) na gornju površinu postolja za punjenje i stavite dršku u čašu (Sl. 3).
 - Indikator napunjenosti treperi zeleno sve dok se aparat u potpunosti ne napuni (Sl. 4).
 - Brzo treperenje žute boje označava da je baterija skoro ispražnjena (ostalo je manje od 3 upotrebe).

Napomena: Potrebno je najmanje 24 sata da se baterija potpuno napuni.

Ovaj punjač je namenjen da ispravno puni samo po jednu dršku. Ovaj punjač nije kompatibilan sa drugim modelima Sonicare četkice za zube.

Nemojte da stavljate metalne predmete u čašu za punjenje jer to može da utiče na proces punjenja i može da dovede do pregrevanja postolja za punjenje.

Upotreba aparata

Uputstva za pranje zuba

- 1 Pokvasite vlakna (Sl. 5) i nanosite malu količinu paste za zube. (Sl. 6)
- 2 Postavite vlakna četkice za zube na zube tako da budu pod blagim uglom (45 stepeni) i čvrsto pritisnite kako bi vlakna dosegla desni ili malo ispod desni (Sl. 7).

Napomena: Središte četkice treba uvek da bude u kontaktu sa zubima.

- 3 Pritisnite dugme za uključivanje/isključivanje i režim da biste uključili Philips Sonicare. (Sl. 8)
- 4 Nežno držite vlakna na zubima i desnim. Perite zube blagim pokretima unapred i unazad tako da vlakna mogu da dosegnu između zuba (Sl. 9).

Napomena: Vlakna bi trebalo da se blago rašire. Nemojte da trljate.

- 5 Da biste očistili unutrašnju površinu prednjih zuba, nagnite dršku četkice u poluuspravan položaj i predite vertikalno četkicom preko svakog zuba tako da se potezi preklapaju (Sl. 10).
- 6 Počnite pranje zuba s odeljkom 1 (gornji zubi spolja) i četkajte 30 sekundi (45 sekundi u režimu dubokog čišćenja) pre nego što predete na odeljak 2 (gornji zubi iznutra). Nastavite pranje zuba s odeljkom 3 (donji zubi spolja) i četkajte 30 sekundi (45 sekundi u režimu dubokog čišćenja) pre nego što predete na odeljak 4 (donji zubi iznutra (Sl. 11)).

Napomena: Nakon završetka ciklusa pranja zuba, možete da provedete dodatno vreme u četkanju površina za žvakanje i područja u kojima dolazi do pojave fleka. Možete da operete i jezik pomoću uključene ili isključene četkice za zube, po želji (Sl. 12).

Vaša Philips Sonicare četkica za zube može bezbedno da se koristi sa:

- protezom (glave četkice brže se habaju ako se koriste na protezi);
- zubarskim materijalom (plombama, krunicama i oblogama).

Režimi pranja zuba

- 1 Da biste prešli s jednog režima na drugi, dvaput pritisnite dugme za uključivanje/isključivanje u razmaku od maksimalno 5 sekundi.
- 2 Da biste isključili Philips Sonicare četkicu za zube, ponovo pritisnite dugme za uključivanje/isključivanje nakon 5 sekundi.

Philips Sonicare četkica za zube se isporučuje sa aktiviranim režimom čišćenja.

Napomena: Kada se Philips Sonicare četkica za zube koristi za kliničke studije, mora da se koristi u zadanom dvominutnom režimu čišćenja ili u režimu dubokog čišćenja sa isključenom funkcijom jednostavnog navikavanja.

Režim čišćenja

Vrhunsko rešenje za uklanjanje kamenca (podrazumevani režim). Režim čišćenja traje 2 minuta i sastoji se od četiri Quadpacer intervala od po 30 sekundi.

Režim izbeljivanja

2 minuta za uklanjanje površinskih fleka i 30 sekundi za postizanje sjaja i poliranje prednjih zuba.

Režim poliranja

Brzi jednogminutni režim za posvetljivanje i poliranje prednjih zuba.

Režim za negu desni

Nežno čišćenje kompletne usne duplje (2 minuta) i problematičnih oblasti i desni (1 minut).

Osetljivi režim

Veoma nežan režim za osetljive zube i desni koji traje 2 minuta.

Navikavanje na Philips Sonicare četkicu za zube

Jednostavno navikavanje

Funkcija jednostavnog navikavanja nežno povećava snagu tokom prvih 14 pranja zuba da bi vam pomogla u navikavanju na pranje zuba pomoću Philips Sonicare četkice za zube. Funkcija jednostavnog

navikavanja funkcioniše samo u svim režimima rada izuzev u režimu TongueCare. Ovaj Philips Sonicare model se isporučuje sa aktiviranom funkcijom jednostavnog navikavanja.

Aktiviranje ili deaktiviranje funkcije Jednostavno navikavanje

1 Postavite dršku na punjač uključen u struju.

Da biste aktivirali funkciju Jednostavno navikavanje:

Pritisnite i držite dugme za uključivanje/isključivanje oko 2 sekunde. Čućete 2 zvučna signala, što znači da je funkcija Jednostavno navikavanje aktivirana.

Da biste deaktivirali funkciju Jednostavno navikavanje:

Pritisnite i držite dugme za uključivanje/isključivanje oko 2 sekunde. Čućete 1 zvučni signal, što znači da je funkcija Jednostavno navikavanje deaktivirana.

Napomena: Upotreba funkcije jednostavnog navikavanja nakon početnog perioda povećavanja snage ne preporučuje se i smanjuje efikasnost Philips Sonicare četkice za zube u uklanjanju kamenca.

Napomena: Svako od prvih 14 pranja zuba mora da traje najmanje 1 minut kako bi se ispravno odvijao ciklus povećavanja snage funkcije jednostavnog navikavanja.

Putovanje sa aparatom

Punjenje putem zidne utičnice

- 1** Postavite dršku u putnu futrolu za punjenje. (Sl. 13)
- 2** Uključite USB kabl u zidni adapter koji ste dobili uz aparat i uključite ga u zidnu utičnicu. (Sl. 14)
 - Indikator napunjenosti treperi zeleno sve dok se aparat u potpunosti ne napuni. (Sl. 16)

Punjenje putem USB-a

- 1** Izvucite USB kabl iz putnog utikača i priključite USB utikač u USB priključak. (Sl. 16)
 - Koristite isključivo Philips USB zidni adapter i USB kabl koji ste dobili uz aparat.

Koristite samo uređaje koji su navedeni na listi kompanije UL, koja izdaje sertifikate za bezbednost, kao alternativni metod punjenja drške četkice za zube u putnoj futrolu (npr. računar i USB čvorište koji se nalaze na listi kompanije UL). Punjač nije kompatibilan sa prethodnim modelima Philips Sonicare četkice za zube.

Čišćenje

Napomena: Glavu četkice, dršku, postolje za punjenje i putnu futrolu za USB nemojte da čistite u mašini za sudove. Čaša može da se pere u mašini za sudove.

Drška četkice za zube

- 1 Uklonite glavu četkice i isperite oblast oko metalne osovine toplom vodom. Obavezno uklonite sve ostatke paste za zube.

Napomena: Nemojte da gurate gumenu zaptivku na metalnoj osovini oštrim predmetima pošto to može da dovede do oštećenja.

- 2 Čitavu površinu drške obrišite vlažnom krpom.

Napomena: Nemojte da koristite izopropil alkohol, sirće niti izbeljivač za čišćenje drške jer to može da dovede do promene boje.

Glava sa četkicom

- 1 Glavu četkice i vlakna isperite nakon svake upotrebe (Sl. 18).
- 2 Bar jednom nedeljno skinite glavu četkice sa drške i toplom vodom isperite vezu glave četkice.

Postolje za punjenje

Vlažnom krpom obrišite površinu postolja za punjenje. Obavezno uklonite sve ostatke paste za zube ili druge ostatke s površina.

Odlaganje

Ako nećete koristiti Philips Sonicare četkicu za zube duže vreme, isključite punjač iz zidne utičnice, očistite ga i odložite na hladno i suvo mesto, dalje od direktne sunčeve svetlosti.

Zamena

Glava sa četkicom

Zamenite Philips Sonicare glave četkice na svaka 3 meseca kako biste postigli optimalne rezultate. Koristite isključivo rezervne glave četkica namenjene za Philips Sonicare.

Reciklaža

- Ovaj simbol označava da se ovaj proizvod ne sme odlagati zajedno sa običnim kućnim otpadom (2012/19/EU) (Sl. 28).
- Ovaj simbol znači da ovaj proizvod sadrži ugrađenu punjivu bateriju koju ne treba odlagati zajedno sa običnim kućnim otpadom (Sl. 29) (2006/66/EC). Preporučujemo vam da odnesete svoj proizvod na zvanično mesto za prikupljanje ili u servisni centar kompanije Philips kako bi profesionalno lice uklonilo punjivu bateriju.
- Pridržavajte se propisa vaše zemlje u vezi sa zasebnim prikupljanjem otpadnih električnih i elektronskih proizvoda i punjivih baterija. Pravilno odlaganje pomaže u sprečavanju negativnih posledica po zdravlje ljudi i životnu sredinu.

Uklanjanje punjive baterije

Upozorenje: Uklonite punjivu bateriju samo kada odlažete aparat. Uverite se da je baterija u potpunosti prazna kada je uklanjate.

Da biste uklonili punjivu bateriju, treba vam peškir ili krpa, čekić i odvijač sa ravnom glavom (standardni). Pridržavajte se osnovnih bezbednosnih mera predostrožnosti kada primenjujete proceduru navedenu ispod. Zaštitite oči, ruke, prste i površinu na kojoj se radi.

- 1** Da biste potpuno ispraznili punjivu bateriju, skinite dršku sa punjača, uključite Philips Sonicare i ostavite je da radi dok se ne zaustavi. Ponavljajte ovaj korak dok više ne budete mogli da uključite Philips Sonicare.
- 2** Skinite i bacite glavu četkice. Celu dršku prekrijte peškirom ili krpom (Sl. 19).

154 Srpski

- 3 Držite gornji deo drške jednom rukom i udarite kućište drške 0,5 inča (1,3 cm) iznad donjeg kraja. Snažno udarite čekićem na sve 4 strane da biste izbacili poklopac (Sl. 20).

Napomena: Možda ćete morati da udarite nekoliko puta da bi se unutrašnje veze prekinule.

- 4 Skinite poklopac s drške četkice za zube. Ako poklopac ne može da se lako skine s kućišta, ponavljajte korak 3 dok se poklopac ne oslobodi (Sl. 21).
- 5 Držite dršku naopako i pritisnite osovino u tvrdu podlogu. Ako unutrašnje komponente ne mogu da se lako odvoje od kućišta, ponavljajte korak 3 dok se ne oslobode (Sl. 22).
- 6 Skinite gumeni poklopac odeljka za baterije (Sl. 23).
- 7 Postavite odvijač između baterije i crnog okvira na dnu unutrašnjih komponenti. Zatim odvajajte odvijač od baterije kako biste slomili dno crnog okvira (Sl. 25).
- 8 Umetnite odvijač između dna baterije i crnog okvira kako biste slomili metalni jezičak koji povezuje bateriju sa zelenom štampanom pločom. Na taj način će se donji kraj baterije odvojiti od okvira (Sl. 24).
- 9 Uхватите baterije i odvojite je od unutrašnjih komponenti kako biste slomili drugi metalni jezičak baterije (Sl. 26).

Opres: Pazite na oštre ivice jezičaka baterije da ne biste povredili prste.

- 10 Kontakte na bateriji zaštitite trakom kako preostali napon baterije ne bi prouzrokovao kratki spoj. Punjivu bateriju sada je moguće reciklirati, a ostatak proizvoda odložiti na odgovarajući način.

Garancija i podrška

Ako su vam potrebne informacije ili podrška, posetite stranicu **www.philips.com/support** ili pročitajte međunarodni garantni list.

Uslovi međunarodne garancije ne uključuju sledeće:

- glave četkice;
- oštećenje usled korišćenja nedozvoljenih rezervnih delova;
- oštećenja izazvana pogrešnom upotrebom, zloupotrebom, nemarom, prepravkama ili neovlašćenim servisiranjem;

- normalno habanje, što podrazumeva ulubljenja, ogrebotine, abrazije, promenu boje ili bleđenje.

Въведение

Поздравяваме ви за покупката и добре дошли във Philips! За да се възползвате изцяло от предлаганата от Philips поддръжка, регистрирайте продукта си на www.philips.com/welcome.

Важна информация за безопасност

Преди да използвате уреда, прочетете внимателно тази важна информация и я запазете за справка в бъдеще.

Опасност

- Пазете зарядното устройство от вода. Не го поставяйте и не го съхранявайте над или близо до вода във вана, умивалник и т.н. Не потапяйте зарядното във вода или други течности. След почистване се уверете, че зарядното устройство е напълно сухо, преди да го включите в електрическата мрежа.

Предупреждение

- Захранващият кабел не може да се сменя. Ако захранващият кабел е повреден, изхвърлете зарядното устройство.
- За да избегнете опасност, винаги сменяйте повреденото зарядно устройство само с оригинално такова.
- Не използвайте зарядното устройство на открито или близо до горещи повърхности.

- Прекратете използването на уреда, ако е налична каквато и да било повреда (на главата на четката, дръжката или зарядното устройство). Уредът не съдържа части, които се нуждаят от обслужване. Ако уредът е повреден, обърнете се към центъра за обслужване на потребители във вашата страна (вж. глава „Гаранция и поддръжка“).
- Този уред може да се използва от деца, навършили 8 години, и от хора с намалени физически, сетивни или умствени възможности или без опит и познания, ако са под надзор или са инструктирани за безопасна употреба на уреда и разбират евентуалните опасности. Не позволявайте на деца да си играят с уреда. Почистването и поддръжката от потребителя не може да се извършват от деца, освен ако не са навършили 8 години и са под надзор.

Внимание

- Не мийте главата на четката, дръжката или зарядното устройство в съдомиялна машина.

- Ако сте претърпели операция на устната кухина или венците през последните 2 месеца, посъветвайте се със зъболекар, преди да използвате четката за зъби.
- Посъветвайте се с вашия зъболекар, ако след използване на четката се появи по-силно кървене или ако кървенето продължава след едноседмична употреба. Също така се консултирайте с вашия зъболекар, ако изпитвате дискомфорт или болка при използване на Philips Sonicare.
- Четката за зъби Philips Sonicare отговаря на стандартите за безопасност за електромагнитни устройства. Ако имате пейсмейкър или друго имплантирано устройство, се свържете със своя лекар или с производителя на имплантираното устройство, преди да използвате четката.
- Ако имате притеснения от медицинско естество, се консултирайте със своя лекар, преди да използвате Philips Sonicare.

- Този уред е предназначен само за почистване на зъбите, венците и езика. Не го използвайте за никакви други цели. Спрете да използвате уреда и се свържете със своя лекар, ако изпитате дискомфорт или болка.
- Четката за зъби Philips Sonicare е уред за лична хигиена и не е предназначен за използване от повече от един пациент в стоматологичен кабинет или институция.
- Преустановете използването на главата за четка, ако е със счупени или изкривени косъмчета. Сменяйте главата на четката на всеки 3 месеца или по-малко, ако се появят признаци за износване. Не използвайте други глави за четката, освен препоръчаните от производителя.

- Ако пастата ви за зъби съдържа пероксид, сода или бикарбонат (често се срещат в избелващите пасти за зъби), почиствайте внимателно главата на четката със сапун и вода след всяка употреба. Това предотвратява евентуално напукване на пластмасата.

Електромагнитни полета (EMF)

Този уред на Philips е в съответствие с нормативната уредба и всички действащи стандарти, свързани с излагането на електромагнитни полета.

Общо описание (Фиг. 1)

- 1 Глава на четката
- 2 Дръжка с ергономична форма
- 3 Бутон в ниша за включване/изключване
- 4 Скрит дисплей за режим на почистване
- 5 Индикатор за зареждане
- 6 Хигиенично капаче за пътуване
- 7 Стъклена чаша за зареждане (избрани модели)
- 8 Поставка за зареждане (избрани модели)
- 9 Зареждаща основа
- 10 Заряден калъф за пътуване (избрани модели)
- 11 USB адаптер за стена (избрани модели)
- 12 USB кабел (избрани модели)

Забележка: Съдържанието на кутията може да се различава в зависимост от закупения модел.

Подготовка за употреба

Поставяне на главата на четката

- 1 Подравнете главата на четката така, че косъмчетата да сочат в същата посока като предната част на дръжката. (Фиг. 2)

- 2 Натиснете силно главата на четката върху металния вал, докато спре.

Зареждане на Philips Sonicare

- 1 Включете зарядното устройство в електрически контакт.
- 2 Поставете чашката за зареждане (при избрани модели) върху основата за зареждане и поставете дръжката в чашката (Фиг. 3).
 - Индикаторът за заряда мига в зелено, докато се зареди (Фиг. 4) докрай.
 - Бързото жълто мигане означава, че зарядът е много нисък (остават по-малко от 3 ползвания).

Забележка: Пълното зареждане на батерията отнема най-малко 24 часа.

Това зарядно устройство е проектирано да зарежда правилно само по една дръжка в даден момент. Зарядното не е съвместимо с други модели Sonicare.

Не слагайте метални предмети в стъклената чашка за зареждане, тъй като това може да повлияе върху процеса на зареждане и да доведе до прегряване на основата за зареждане.

Използване на уреда

Инструкции за четкане

- 1 Навлажнете косъмчетата на четката за зъби (Фиг. 5) и сложете малко паста за зъби (Фиг. 6).
- 2 Поставете косъмчетата на четката за зъби под малък ъгъл (45 градуса) към зъбите, като натиснете здраво, така че косъмчетата да достигнат линията на венците или малко под нея (Фиг. 7).

Забележка: Центърът на четката трябва да докосва зъбите постоянно.

- 3 Натиснете бутона за вкл./изкл. на захванването и бутона за режим, за да включите Philips Sonicare. (Фиг. 8)

- 4 Внимателно придържайте косъмчетата поставени върху зъбите и линията на венците. Четкайте зъбите с леки движения напред-назад, така че по-дългите косъмчета да достигнат пространствата между зъбите (Фиг. 9).

Забележка: Косъмчетата трябва леко да се разделят. Недейте да търкате.

- 5 За почистване на вътрешните повърхности на предните зъби, наклонете дръжката на четката до наполовина изправено положение и направете няколко вертикални припокриващи се четкащи движения на всеки зъб (Фиг. 10).
- 6 Започнете да четкате зона 1 (външната страна на горните зъби) в продължение на 30 секунди (45 секунди за режим на дълбоко почистване), преди да преминете към зона 2 (вътрешната страна на горните зъби). Продължете да четкате в зона 3 (външната страна на долните зъби) в продължение на 30 секунди (45 секунди за режим на дълбоко почистване), преди да преминете към зона 4 (вътрешната страна на долните зъби (Фиг. 11)).

Забележка: След като завършите цикъла на четкане, можете да отделите допълнително време, за да изчеткате дъвкателната повърхност на зъбите си и областите, където се появява оцветяване. Можете да изчеткате и езика – с включена или изключена четка, по ваш избор (Фиг. 12).

Четката за зъби Philips Sonicare е безопасна за използване върху:

- Брекети (главите на четката се износват по-бързо, когато се използват върху брекети).
- Дентални конструкции (пломби, корони, фасети).

Режими на четкане

- 1 За да превключвате през режимите, натиснете бутона за включване/изключване два пъти за по-кратко време от 5 секунди.
- 2 За да изключите своята Philips Sonicare, натиснете бутона за включване/изключване отново след 5 секунди.

Вашата Philips Sonicare се доставя с активиран режим "Почистване".

Забележка: Когато Philips Sonicare се използва в клинични изследвания, тя трябва да се използва при стандартния 2-минутен

режим на чистене или в режим за дълбоко почистване с изключен Easy-start.

Режим на почистване

Най-доброто почистване на плаката (режим по подразбиране).
Режимът на почистване трае 2 минути и включва четири 30-секундни интервала на Quadpacer.

Режим на избелване

2 минути за отстраняване на повърхностните петна и 30 секунди за избелване и полиране на предните зъби.

Режим Polish (Полиране)

Бърз едноминутен режим за избелване и полиране на предните зъби.

Режим "Грижа за венците"

Пълно почистване на цялата уста (2 минути) плюс деликатно почистване за проблемни области и по линията на венците (1 минута).

Режим за чувствителна кожа

Много деликатен 2-минутен режим за чувствителни зъби и венци.

Свикване с вашата Philips Sonicare

Easy-start

Функцията Easy-start увеличава постепенно мощността на работа при първите 14 сеанса, за да ви помогне да привикнете към четкането с Philips Sonicare. Функцията Easy-start работи във всички режими, с изключение на режим TongueCare. Този модел на Philips Sonicare се предлага с активирана функция Easy-start.

Активиране или деактивиране на функцията Easy-start

- 1 Поставете дръжката във включеното в контакта зарядно устройство.

Активиране на Easy-start:

Натиснете и задръжте бутона за включване/изключване за 2 секунди. Ще чуете 2 звукови сигнала, които индикират, че функцията Easy-start е активирана.

Деактивиране на Easy-start:

Натиснете и задръжте бутона за включване/изключване за 2 секунди. Ще чуете 1 звуков сигнал, който индикира, че функцията Easy-start е деактивирана.

Забележка: Не се препоръчва функцията Easy-start да се използва след началния период на привикване, тъй като намалява ефективността на четката Philips Sonicare при отстраняване на зъбната плака.

Забележка: Всеки един от първите 14 сеанса трябва да бъде с продължителност най-малко 1 минута, за да се премине правилно през целия цикъл на функцията Easy-start.

Пътуване с уреда

Зареждане през контакт на стената

- 1 Поставете дръжката в зарядния калъф (Фиг. 13) за пътуване.
- 2 Включете USB кабела в предоставения адаптер и включете в електрически контакт. (Фиг. 14)
 - Индикаторът за заряда мига в зелено, докато се зареди (Фиг. 16) докрай.

Зареждане през USB

- 1 Извадете USB кабела от пътния адаптер и поставете USB жака в USB порт. (Фиг. 16)
 - Използвайте само предоставените USB адаптер и USB кабел Philips.

Използвайте само устройства от списъка на UL като алтернативен метод за зареждане на дръжката на четката за зъби в пътния калъф (т.е. компютър или USB хъб от списъка на UL). Зарядното не е съвместимо с предишните модели на Philips Sonicare.

Почистване

Забележка: Не мийте главата на четката, дръжката, основата за зареждане или USB пътния калъф в съдомиялна машина. Чашката е подходяща за съдомиялна машина.

Дръжка на четката за зъби

- 1 Свалете главата на четката и изплакнете областта около металния вал с топла вода. Погрижете се да премахнете всякакви останки от паста за зъби.

Забележка: Не натискайте гуменото уплътнение на металния вал с остри предмети, тъй като това може да го повреди.

- 2 Избърсвайте цялата повърхност на дръжката с влажна кърпа.

Забележка: Не използвайте изопропилов алкохол, оцет или белина за почистване на дръжката, тъй като това може да доведе до обезцветяване.

Глава на четката

- 1 Изплаквайте главата на четката и косъмчетата след всяка употреба (Фиг. 18).
- 2 Сваляйте главата на четката от дръжката и изплаквайте мястото им на свързване с топла вода най-малко веднъж седмично.

Зареждаща основа

Използвайте влажна кърпа, за да избършете повърхността на основата за зареждане. Премахвайте всички петна от паста за зъби или други остатъци от повърхностите.

Съхранение

Ако няма да използвате своята Philips Sonicare за продължителен период от време, изключете зарядното устройство от електрическия контакт, почистете го и го съхранявайте на хладно и сухо място далеч от пряка слънчева светлина.

Смяна

Глава на четката

За да постигате оптимални резултати, сменяйте главите на четката Philips Sonicare на всеки 3 месеца. Използвайте само резервни глави Philips Sonicare.

Рециклиране

- Този символ означава, че продуктът не може да се изхвърля заедно с обикновените битови отпадъци (2012/19/ЕС) (Фиг. 28).
- Този символ означава, че продуктът съдържа вградена акумулаторна батерия, която не трябва да се изхвърля заедно с обикновените битови отпадъци (Фиг. 29) (2006/66/ЕО).
Настоятелно ви препоръчваме да занесете продукта в официален пункт за събиране на отпадъци или сервизен център на Philips, където акумулаторната батерия да бъде извадена от професионалист.
- Следвайте правилата на вашата държава за разделно събиране на електрически и електронни продукти и акумулаторни батерии. Правилното изхвърляне помага за предотвратяване на негативните последици за околната среда и човешкото здраве.

Изваждане на акумулаторната батерия

Предупреждение: Извадете акумулаторната батерия само когато изхвърляте уреда. Уверете се, че батерията е изтощена докрай, преди да я извадите.

За да извадите акумулаторната батерия, ви трябва кърпа или парче плат, чук и плоска (стандартна) отвертка. Спазвайте основните мерки за безопасност при следване на описаната по-долу процедура. Задължително пазете очите, ръцете и пръстите си, както и повърхността, върху която работите.

- 1 За да изпразните целия заряд на акумулаторната батерия, извадете дръжката от зарядното устройство, включете четката Philips Sonicare и я оставете да работи, докато спре сама. Повтаряйте тази стъпка, докато Philips Sonicare вече не може да се включи.
- 2 Свалете и изхвърлете главата на четката. Покрийте цялата дръжка с кърпа или парче плат (Фиг. 19).
- 3 Хванете горната част на дръжката с една ръка и ударете корпуса на дръжката на ок. 1 см над долния край. Ударете силно с чук от всичките 4 страни, за да извадите крайната капачка (Фиг. 20).

Забележка: Може да се наложи да ударите в края няколко пъти, за да се счупят вътрешните захващащи куки.

- 4 Свалете крайната капачка от дръжката на четката за зъби. Ако изваждането от корпуса не става лесно, повторете стъпка 3, докато не я освободите (Фиг. 21).
 - 5 Като държите дръжката с долната част нагоре, натиснете вала надолу върху твърда повърхност. Ако вътрешните компоненти не се освобождават лесно от корпуса, повторете стъпка 3, докато не ги освободите (Фиг. 22).
 - 6 Свалете гуменото капаче на батерията (Фиг. 23).
 - 7 Въмъкнете отвертката между батерията и черната рамка в долната част на вътрешните компоненти. След това отделете отвертката от батерията, за да счупите долната част на черната рамка (Фиг. 25).
 - 8 Вкарайте отвертката между долната част на батерията и черната рамка, за да счупите металната клема, свързваща батерията със зелената печатна платка. Това ще освободи долния край на батерията от рамката (Фиг. 24).
 - 9 Хванете батерията и я издърпайте от вътрешните компоненти, за да счупите втората метална клема на батерията (Фиг. 26).
- Внимание: Пазете се от острият краища на клемите на батерията, за да избегнете нараняване на пръстите.
- 10 Покрийте контактите на батерията с тиксо, за да предотвратите късо съединение от остатъчен заряд на батерията. Акумулаторната батерия вече може да се рециклира и останалата част от продукта да се изхвърли по подходящ начин.

Гаранция и поддръжка

Ако се нуждаете от информация или поддръжка, посетете www.philips.com/support или прочетете листовката за международна гаранция.

Условията на международната гаранция не обхващат следното:

- Глави за четки.
- Щети, причинени от използването на неодобрени резервни части.
- Повреди, причинени от неправилна употреба, използване не по предназначение, небрежност, направени промени или неразрешен ремонт.

168 Български

- Нормално износване, включително отчупване, издраскване, изтъркване, обезцветяване или избледняване.

Вовед

Честитки за купеното и добре дојдовте во Philips! За целосно да ја искористите поддршката која ја нуди Philips, регистрирајте го вашиот производ на www.philips.com/welcome.

Важни безбедносни информации

Внимателно прочитајте ги овие важни информации пред да ги користите уредот и зачувајте ги за во иднина.

Опасност

- Држете го полначот подалеку од вода. Не поставувајте го или складирајте го над или во близина на вода во кадата, кабината за бањање, мијалникот и слично. Не потопувајте го полначот во вода или која било друга течност. По чистењето, проверете дали полначот е целосно сув пред да го поврзете на електрична струја.

Предупредување

- Кабелот за напојување не може да се замени. Доколку е оштетен, фрлете го.
- Секогаш заменувајте го полначот со друг од оригинален тип со цел да се избегне опасност.
- Не користете го полначот надвор или во близина на загреани површини.
- Ако уредот се оштети на кој било начин (главата за четка, рачката на четката за заби или полначот), престанете да го користите. Уредов не содржи делови што се сервисираат. Ако уредот се оштети, контактирајте со Центарот за грижа на корисниците во вашата држава (погледнете во поглавјето „Гаранција и поддршка“).
- Овој уред може да го користат деца на возраст од 8 години и повеќе, како и лица со намалени физички, сензорни или ментални способности или со недостаток на искуство и знаење, доколку се под надзор или добиваат инструкции за користењето на уредот на безбеден начин и ако ги разбираат потенцијалните опасности. Децата не треба да си играат со уредот. Децата не треба да го чистат и одржуваат уредот, освен ако не се постари од 8 години и се под надзор.

Внимание

- Не чистете ги главата на четката, рачката или полначот во машина за миене садови.
- Ако сте имале орална хируршка интервенција или операција непцата во претходните 2 месеци, консултирајте се со стоматологот пред да ја користите четката за заби.
- Консултирајте се со стоматологот ако настане прекумерно крвање по користењето на четката за заби или ако крвањеето продолжува да се појавува по користење од 1 недела. Исто така, консултирајте се со стоматологот ако чувствувате неудобност или болка кога ја користите четката Philips Sonicare.
- Четката за заби Philips Sonicare е во согласност со безбедносните стандарди за електромагнетни уреди. Ако имате пејсмејкер или друг имплантиран уред, контактирајте со лекарот или производителот на имплантираниот уред пред употребата.
- Ако имате прашања од медицинска гледна точка, консултирајте се со доктор пред да ја користите четката Philips Sonicare.
- Уредов е дизајниран само за чистење заби, непца и јазик. Не користете го за ниту една друга намена. Престанете да го користите уредот и контактирајте со докторот ако почувствувате непријатност или болка.
- Четката за заби Philips Sonicare е уред за лична нега и не е наменет за користење на повеќе пациенти во стоматолошка ординација или институција.
- Престанете да ја користите главата на четката со згмечени или извиткани влакна. Менувајте ја главата на четката на секои 3 месеци или порано ако се појават знаци на абеење. Не користете други глави за четка освен оние што ги препорачал производителот.
- Ако пастата за заби содржи пероксид, сода бикарбона или бикарбонат (вообичаено за пастите за белење заби), темелно исчистете ја четката со сапун и вода по секоја употреба. Ова спречува можно напукнување на пластиката.

Електромагнетни полиња (EMF)

Овој уред од Philips е во согласност со сите важечки стандардни и одредби во однос на изложеноста на електромагнетни полиња.

Општ опис (Слика 1)

- 1 Глава за четката
- 2 Рачка со ергономски облик
- 3 Вградено копче за вклучување/исклучување
- 4 Сокриен екран за режим на четкање
- 5 Индикатор за наполнетост
- 6 Хигиенско капаче за патување
- 7 Чаша за полнење (одредени модели)
- 8 Држач за полнење (одредени модели)
- 9 Основа за полнење
- 10 Кутија за полнење при патување (одредени модели)
- 11 USB-адаптер за на сид (одредени модели)
- 12 USB-кабел (одредени модели)

Забелешка: Содржината на кутијата може да се разликува во зависност од купениот модел.

Подготовка за користење

Прикачување на главата на четката

- 1 Порамнете ја главата на четката, така што влакната ќе бидат насочени во истата насока со предниот дел на рачката. (Сл. 2)
- 2 Цврсто притиснете ја главата на четката врз металниот издаден дел додека не сопре.

Полнење на вашата Philips Sonicare

- 1 Приклучете го полначот во електричен штекер.
- 2 Поставете ја чашата за полнење (одредени модели) врз основата за полнење и ставете ја рачката во чашата (Сл. 3).
 - Индикаторот за полнење трепка зелено додека не се наполни (Сл. 4) целосно.
 - Брзото жолто трепкање означува дека полнежот е многу мал (преостануваат помалку од 3 користења).

Забелешка: потребни се најмалку 24 часа за целосно полнење на батеријата.

Полначот е дизајниран да полни само една рачка во даден момент. Полначот не е компатибилен со други модели на Sonicare.

Не поставувајте метални предмети во чашата за полнење, бидејќи тоа може да влијае на процесот на полнење и може да предизвика прегревање на основата за полнење.

Користење на уредот

Упатства за четкање

- 1 Навлажнете ги влакната (Сл. 5) на четката и нанесете мало количество паста за заби (Сл. 6).
- 2 Поставете ги влакната од четката за заби на забите под мал агол (45 степени), притискајќи цврсто за да стигнат влакната до непцето или малку под непцето (Сл. 7).

Забелешка: Центарот на четката мора да биде во контакт со забите цело време.

- 3 Притиснете ги копчињата за вклучување/исклучување и за режим за да ја вклучите Philips Sonicare (Сл. 8).
- 4 Нежно поставете ги влакната од четкичката на забите и непцата. Четкајте ги забите со мали движење напред-назад, така што влакната на четкичката ќе достигнуваат помеѓу забите (Сл. 9).

Забелешка: влакната од четкичката треба малку да се рашират. Не тријте.

- 5 За да ги исчистите внатрешните површини на предните заби, свртете ја рачката на четката полунагоре и направете неколку вертикални преклопувачки движења на четкање на секој заб (Сл. 10).
- 6 Започнете со четкање во делот 1 (надворешен дел на горни заби) и четкајте 30 секунди (45 секунди во режимот за Темелно чистење) пред да продолжите на делот 2 (внатрешен дел на горни заби). Продолжете со четкање во делот 3 (надворешен дел на долни заби) и четкајте 30 секунди (45 секунди во режимот за Темелно чистење) пред да продолжите на делот 4 (внатрешен дел на долни заби (Сл. 11)).

Забелешка: Откако ќе го завршите циклусот на четкање, може да поминете дополнително време на четкање на површините за џвакање на забите и областите каде што настануваат дамки. Може

да го четкате и јазикот, со вклучена или исклучена четка за заби, како што претпочитате (Сл. 12).

Вашата Philips Sonicare е безбедна за користење на:

- Протези (главите на четката се абат побрзо ако се користат на протези).
- Дентални реставрации (пломби, мостови, навлаки).

Режими на четкање

- 1 За да ги менувате режимите, притиснете го копчето за вклучување/исклучување двапати за помалку од 5 секунди.
- 2 За да ја исклучите Philips Sonicare, притиснете го копчето за вклучување/исклучување повторно по 5 секунди.

Режимот на чистење е веќе активиран на вашата Philips Sonicare.

Забелешка: кога Philips Sonicare се користи во клинички испитувања, мора да се користи со стандардниот двеминутен режим на Чистење или со режимот за Темелно чистење, а Едноставното стартување да е исклучено.

Режим на чистење

Најдобар за отстранување на забниот камен (стандарден режим).

Режимот на чистење трае 2 минути и вклучува четири интервални четкања од по 30 секунди.

Режим за белење

Две минути за отстранување површински дамки и 30 секунди за осветлување и полирање на предните заби.

Режим за полирање

Брз режим од 1 минута за осветлување и полирање на предните заби.

Режим за нега на непцата

Исчистете ја целата уста (2 минути) плус нежно чистење на проблематичните области и вдолж непцата (1 минута).

Режим за чувствителни области

Екстратежен режим од 2 минути за чувствителни заби и непца.

Навикнување на вашата Philips Sonicare

Едноставно стартување

Функцијата Едноставно стартување полека ја зголемува силата во текот на првите 14 четкања за да ви помогне да се навикнете на четкањето со Philips Sonicare. Функцијата Едноставно стартување функционира во сите режими освен во режимот за Нега на јазикот. Функцијата Едноставно стартување е веќе активирана на моделот Philips Sonicare.

Активирање или деактивирање на функцијата Едноставно стартување

1 Поставете ја рачката во приклучениот полнач.

За активирање на Едноставното стартување:

Притиснете го и задржете го вклучувањето/исклучувањето 2 секунди. Ќе слушнете два звучни сигнали што означуваат дека функцијата Едноставно стартување е активирана.

За деактивирање на Едноставното стартување:

Притиснете го и задржете го вклучувањето/исклучувањето 2 секунди. Ќе слушнете еден звучен сигнал што означува дека функцијата Едноставно стартување е деактивирана.

Забелешка: користењето на функцијата Едноставно стартување после периодот на засилување не се препорачува и ја намалува ефикасноста на Philips Sonicare во отстранување на забниот камен.

Забелешка: секое од првите 14 четкања мора да трае најмалку 1 минута за да се помине правилно низ циклусот на засилување на Едноставното стартување.

Патување со уредот

Полнење преку штекер

- 1 Поставете ја рачката во кутијата (Сл. 13) за патување со полнач.
 - 2 Приклучете го USB-кабелот во сидниот адаптер и приклучете во електричен штекер (Сл. 14).
- Индикаторот за полнење трепка зелено додека не се наполни (Сл. 16) целосно.

Полнење преку USB

- 1 Отстранете го USB-кабелот од приклучокот за патување и вметнете го во USB порта. (Сл. 16)
- Користете го само сидниот USB-адаптер на Philips и доставениот USB-кабел.

Користете само уреди што се одобрени од UL како алтернативен метод на полнење на рачката од четката за заби во кутијата за патување (т.е. компјутер одобрен од UL, USB-центар). Полначот не е компатибилен со постари модели на Philips Sonicare.

Чистење

Забелешка: не чистете ги главата на четката, рачката, основата за полнење или USB-кутијата за патување во машина за миење садови. Чашата може да се чисти во машина за миење садови.

Рачка на четката за заби

- 1 Отстранете ја рачката на четката за заби и исплакнете ја областа на металниот издаден дел со топла вода. Осигурете се дека ќе ги отстраните сите траги од пастата за заби.

Забелешка: не туркајте го гуменото капаче врз металниот издаден дел со остри објекти, бидејќи може да се оштети.

- 2 Избришете ја целата површина на рачката со влажна крпа.

Забелешка: не користете изопропил алкохол, оцет или белило за чистење на рачката бидејќи може да ја променат нејзината боја.

Глава за четката

- 1 Исплакнете ги главата и влакната на четката по секое користење (Сл. 18).
- 2 Отстранете ја главата на четката од рачката и плакнете го конекторот на главата со топла вода најмалку еднаш неделно.

Основа за полнење

Користете влажна крпа за да ја избришете површината на основата за полнење. Осигурете се дека сте ја отстраниле пастата за заби или другите остатоци од површините.

Чување

Ако не планирате да ја користите Philips Sonicare подолго време, исклучете го полначот од штекерот, исчистете го и складирајте го на ладно и суво место подалеку од сончева светлина.

Замена

Глава за четката

Заменувајте ги главите на четката Philips Sonicare на секои 3 месеци за да се постигнат оптимални резултати. За замена, користете само глави за четка на Philips Sonicare.

Рециклирање

- Овој симбол означува дека овој производ не треба да се фрла заедно со обичниот отпад од домаќинствата (2012/19/EU) (Сл. 28).
- Овој симбол означува дека овој производ содржи вградена батерија на полнење која не треба да се фрла со обичниот отпад од домаќинствата (Сл. 29) (2006/66/EC). Строго ви препорачуваме да го однесете вашиот производ до назначено место за собирање или сервисен центар на Philips за да може професионално лице да ја отстрани батеријата на полнење.
- Придржувајте се до правилата во вашата земја за посебно собирање на електрични и електронски производи и батерии на полнење. Правилното отстранување помага да се спречат негативни последици за животната средина и здравјето на човекот.

Вадење на батеријата на полнење

Предупредување: Вадете ја батеријата на полнење само кога ќе го фрлате уредот. Осигурете се дека батеријата е целосно празна кога ја вадите.

За да ја отстраните батеријата на полнење, ќе ви треба крпа или ткаенина, чекан и рамен (стандарден) шрафцигер. Почитувајте ги основните безбедносни мерки при следење на постапката опишана подолу. Заштитете си ги очите, рацете, прстите и површината на којашто работите.

- 1 За да ја испразните батеријата на полнење од преостанатото полнење, отстранете ја рачката од полначот, вклучете ја Philips Sonicare и оставете ја да работи додека не сопре. Повторувајте го чекоров до моментот кога Philips Sonicare не се вклучува.
- 2 Отстранете ја и фрлете ја главата за четката. Покријте ја целата површина на рачката со крпа или ткаенина (Сл. 19).
- 3 Држете го врвот на рачката со едната рака и удрете го куќиштето на рачката околу 1 цм над долниот крај. Удрете силно со чекан на сите четири страни за да се отстрани крајното капаче (Сл. 20).
Забелешка: можеби ќе треба да удирате на краевите неколкупати за да ги одвоите внатрешните врски.
- 4 Отстранете го крајното капаче од рачката на четката за заби. Ако крајното капаче не се отстрани лесно од куќиштето, повторувајте го чекорот 3 додека не се отстрани (Сл. 21).
- 5 Држејќи ја рачката наопаку, притиснете го издадениот дел на цврста површина. Ако внатрешните компоненти не се отстранат лесно од куќиштето, повторувајте го чекорот 3 додека не се отстранат (Сл. 22).
- 6 Извадете го гумениот капак (Сл. 23) на батеријата.
- 7 Турнете го шрафцигерот помеѓу батеријата и црната рамка на дното од внатрешните компоненти. Потоа туркајте го шрафцигерот подалеку од батеријата за да го одвоите дното на црната рамка (Сл. 25).
- 8 Вметнете го шрафцигерот под долниот дел на батеријата и црната рамка за да ја одвоите металната плочка што ја поврзува батеријата со зелената печатена струјна плоча. Ова ќе го одвои долниот крај на батеријата рамката (Сл. 24).
- 9 Фатете ја батеријата и извлечете ја од внатрешните компоненти за да ја одвоите од втората метална плочка (Сл. 26) на батеријата.
Внимание: Внимавајте на остриите рабови од плочките на батеријата за да не ги повредите прстите.
- 10 Покријте ги контактите на батеријата со лента за да се спречи електричен спој од преостанатиот полнеж на батеријата. Батеријата на полнење сега може да се рециклира, а остатокот од производот да се фрли соодветно (Сл. 27).

Гаранција и поддршка

Доколку ви се потребни информации или поддршка, посетете ја страницата www.philips.com/support или прочитајте го летокот со меѓународната гаранција.

Ограничување на гаранцијата

Условите од меѓународната гаранција не го покриваат следново:

- Глави за четката.
- Оштетување предизвикано од користење неовластени резервни делови.
- Оштетување предизвикано од погрешно користење, запоставување, промени или неовластени поправки.
- Нормално трошење и абење, вклучувајќи скршени делчиња, гребаници, абразии, промена на бојата или избледување.

Вступ

Вітаємо Вас із покупкою та ласкаво просимо до клубу Philips! Щоб сповна скористатися підтримкою, яку пропонує компанія Philips, зареєструйте свій пристрій на веб-сайті www.philips.com/welcome.

Важлива інформація з техніки безпеки

Перш ніж користуватися пристроєм, уважно прочитайте цю важливу інформацію та зберігайте її для довідки в майбутньому.

Небезпечно

- Тримайте зарядний пристрій подалі від води. Не ставте та не зберігайте його біля води у ваннах, раковинах тощо. Не занурюйте його у воду чи іншу рідину. Перш ніж підключити зарядний пристрій після чищення, переконайтеся, що він повністю сухий.

Обережно

- Шнур живлення неможливо замінити. Якщо його пошкоджено, зарядний пристрій необхідно утилізувати.
- Щоб уникнути небезпеки, завжди заміняйте зарядний пристрій оригінальним відповідником.
- Не користуйтеся зарядним пристроєм надворі або поблизу гарячих поверхонь.
- Якщо пристрій (насадку, ручку зубної щітки або зарядний пристрій) пошкоджено в будь-який спосіб, припиніть користуватися ним. У цьому пристрої немає деталей, які можна ремонтувати. У разі пошкодження пристрою зверніться до Центру обслуговування клієнтів у вашій країні (див. розділ "Гарантія та підтримка").
- Цим пристроєм можуть користуватися діти віком від 8 років і особи з послабленими сенсорними, фізичними або розумовими здібностями чи без належного досвіду та знань за умови, що використання відбувається під наглядом, їм було проведено інструктаж щодо безпечного користування пристроєм і пояснено можливі ризики. Не дозволяйте дітям бавитися пристроєм. Не дозволяйте дітям (навіть старшим за 8 років) виконувати очищення та технічне обслуговування без нагляду дорослих.

Увага

- Не мийте головку щітки, ручку або зарядний пристрій у посудомийній машині.
- Якщо протягом останніх 2 місяців вам робили операцію в ротовій порожнині чи на яснах, то перш ніж користуватися щіткою, порадьтеся зі стоматологом.
- Якщо після користування цією зубною щіткою виникає кровотеча або якщо кровотеча триває понад тиждень, зверніться до свого стоматолога. Якщо під час використання Philips Sonicare ви відчуваєте біль або дискомфорт, також зверніться до свого стоматолога.
- Зубна щітка Philips Sonicare відповідає всім стандартам безпеки для електромагнітних пристроїв. Якщо вам встановлено кардіостимулятор або інший імплантат, перед використанням зверніться до свого лікаря або виробника імплантованого пристрою.
- Якщо у вас виникнуть запитання медичного характеру, зверніться до лікаря, перш ніж користуватися щіткою Philips Sonicare.
- Цей пристрій призначено лише для чищення зубів, ясен і язика. Не застосовуйте його для інших цілей. У випадку виникнення неприємних чи болісних відчуттів припиніть користуватися пристроєм і зверніться до свого лікаря.
- Зубна щітка Philips Sonicare — це пристрій для індивідуальної гігієни, не призначений для використання кількома пацієнтами в стоматологічній практиці чи клініці.
- Припиніть користуватися головкою щітки, якщо на ній є зім'яті чи зігнуті щетинки. Заміняйте головку щітки кожні 3 місяці або частіше, якщо на ній з'являться сліди зношення. Не використовуйте інші головки щітки, окрім тих, які рекомендовані виробником.
- Якщо в складі вашої зубної пасти міститься перекис водню, харчова сода або інші бікарбонати (які зазвичай використовуються у відбілюючих пастах), ретельно мийте головку щітки водою з милом після кожного використання. Це допоможе попередити появи тріщин у пластмасових частинах.

Електромагнітні поля (ЕМП)

Цей пристрій Philips відповідає всім чинним стандартам і правовим нормам, що стосуються впливу електромагнітних полів.

Загальний опис (рис. 1)

- 1 Насадка
- 2 Ручка ергономічної форми
- 3 Заглиблена кнопка увімкнення/вимкнення
- 4 Приховане відображення режиму чищення
- 5 Індикатор заряджання
- 6 Гігієнічний дорожній ковпачок
- 7 Склянка для заряджання (окремі моделі)
- 8 Зарядна підставка (окремі моделі)
- 9 Зарядна платформа
- 10 Дорожній футляр для заряджання (окремі моделі)
- 11 Мережевий адаптер USB (окремі моделі)
- 12 Кабель USB (окремі моделі)

Примітка. Вміст коробки може відрізнятися залежно від придбаної моделі.

Підготовка до використання

Встановлення насадки

- 1 Вирівняйте насадку, щоб щетинки вказували в тому ж напрямку, що й передня частина ручки (Мал. 2).
- 2 Добре притисніть головку щітки на металевий вал до кінця.

Заряджання Philips Sonicare

- 1 Підключіть зарядний пристрій до електромережі.
- 2 Поставте склянку для заряджання (окремі моделі) на зарядну платформу та поставте ручку в склянку для заряджання (Мал. 3).
 - Індикатор заряджання на ручці блиматиме зеленим до повної зарядки (Мал. 4).
 - Швидке блимання індикатора жовтим свідчить про низький заряд акумулятора (залишилося менше, ніж 3 сеанси використання).

Примітка. Щоб повністю зарядити батарею, потрібно щонайменше 24 години.

Цей зарядний пристрій призначений для належного заряджання лише однієї ручки за раз. Ця зарядна платформа не сумісна з іншими моделями Sonicare.

Не кладіть металеві предмети в склянку для заряджання – це може порушити процес заряджання або призвести до перегрівання зарядної підставки.

Застосування пристрою

Інструкції з чищення

- 1 Змочіть щетинки (Мал. 5) та нанесіть невелику кількість зубної пасти (Мал. 6).
- 2 Прикладіть щетинки щітки до зубів під невеликим кутом (45 градусів), щільно натискаючи, щоб щетинки торкалися ясен або дещо під яснами (Мал. 7).

Примітка. Тримайте щітку так, щоб її центральна частина постійно контактувала із зубами.

- 3 Щоб увімкнути зубну щітку Philips Sonicare (Мал. 8), натисніть кнопку ввімкнення/вимкнення та переключення режимів.
- 4 Легенько прикладіть щетинки до зубів і лінії ясен. Рухайте щіткою вперед і назад, щоб щетинки проходили в міжзубні проміжки (Мал. 9).

Примітка. Щетинки мають розступатися лише трохи. Не тріть.

- 5 Щоб очистити внутрішні поверхні передніх зубів, нахиліть ручку щітки дещо вертикально та зробіть кілька вертикальних перехресних рухів для очищення кожного зуба (Мал. 10).
- 6 Почніть чистити зуби спочатку в секції 1 (верхні зуби ззовні) протягом 30 секунд (45 секунд у режимі "Ретельне чищення"), потім перейдіть до секції 2 (верхні зуби зсередини). Продовжуйте чистити зуби спочатку в секції 3 (нижні зуби ззовні) протягом 30 секунд (45 секунд у режимі "Ретельне чищення"), потім перейдіть до секції 4 (нижні зуби (Мал. 11) зсередини).

Примітка. Завершивши цикл чищення, можна витратити додатковий час для чищення жувальних поверхонь зубів і ділянок

із пігментацією. Щіткою, як увімкненою, так і вимкненою, можна також чистити поверхню язика за бажанням (Мал. 12).

Ваша щітка Philips Sonicare безпечна для чищення:

- брекетів (головки щіток зношуються швидше, якщо ними чистити зуби з брекетами);
- відновлених зубів (пломб, коронок, вінірів).

Режими чищення

- 1 Для перемикання між режимами двічі натисніть кнопку "Увімк./Вимк." менш ніж за 5 секунд.
- 2 Щоб вимкнути Philips Sonicare, знов натисніть кнопку "Увімк./Вимк." через 5 секунд.

Зубна щітка Sonicare постачається з увімкненим режимом "Чищення".

Примітка. У разі використання зубної щітки Philips Sonicare для клінічних досліджень потрібно використовувати стандартний 2-хвилинний режим "Чищення" (без функції "Легкий старт") або режим "Ретельне чищення".

Режим "Чищення"

Найефективніший режим для усунення нальоту (стандартний режим). Режим "Чищення" триває 2 хвилини та передбачає чотири 30-секундні інтервали таймера Quadpacer.

Режим "Відбілювання"

2 хвилини для усунення поверхневих плям і 30 секунд для висвітлення та полірування передніх зубів.

Режим полірування

Це короткий 1-хвилинний режим для висвітлення та полірування передніх зубів.

Режим "Турбота про ясна"

Повне чищення всього рота (2 хвилини), а також дбайливе чищення проблемних зон і ділянок вздовж ясен (1 хвилина).

Режим "Легкий"

Надзвичайно делікатне чищення чутливих зубів і ясен впродовж 2 хвилин.

Знайомство зі щіткою Philips Sonicare

Легкий старт

Функція "Легкий старт" поступово підвищує потужність щітки протягом перших 14 чищень, щоб допомогти вам призвичаїтися до Philips Sonicare. Функція "Легкий старт" працює у всіх режимах крім режиму "Догляд за язиком". Ця модель Philips Sonicare постачається з увімкненою функцією "Легкий старт".

Увімкнення та вимкнення функції "Легкий старт"

- 1 Поставте ручку на підключений до електромережі зарядний пристрій.

Щоб увімкнути функцію "Легкий старт", виконайте вказані нижче дії.

Натисніть кнопку "Увімк./Вимк." та утримуйте її протягом 2 секунд. Пролунають 2 звукові сигнали на знак того, що функція "Легкий старт" увімкнена.

Щоб вимкнути функцію "Легкий старт", виконайте вказані нижче дії.

Натисніть кнопку "Увімк./Вимк." та утримуйте її протягом 2 секунд. Пролунає один звуковий сигнал на знак того, що функція "Легкий старт" була вимкнена.

Примітка. Не рекомендується використовувати функцію "Легкий старт" після завершення періоду поступового збільшення потужності, оскільки це зменшує ефективність Philips Sonicare у видаленні зубного нальоту.

Примітка. Кожне з перших 14 чищень повинно тривати щонайменше 1 хвилину, щоб належним чином виконати цикл нарощення інтенсивності "Легкий старт".

У дорогу зі щіткою Sonicare

Заряджання від розетки

- 1 Поставте ручку пристрою в дорожній футляр (Мал. 13).
 - 2 Підключіть шнур USB до мережевого адаптера, а останній – до розетки (Мал. 14).
- Індикатор заряджання на ручці блиматиме зеленим до повної зарядки (Мал. 16).

Заряджання через USB

- 1 Відключіть шнур USB від мережевого USB-адаптера та під'єднайте штепсель USB у будь-який роз'єм USB (Мал. 16).
 - Використовуйте лише фірмові USB-шнур і мережевий USB-адаптер Philips.

Як альтернативу дорожньому футляру для заряджання ручки зубної щітки можна використовувати лише пристрої, додані в реєстр UL (наприклад, комп'ютер або USB-концентратор із позначкою "UL Listed"). Ця зарядна платформа не сумісна з попередніми моделями Sonicare.

Чищення

Примітка. Не мийте головку щітки, ручку, зарядну платформу або дорожній USB-футляр у посудомийній машині. Склянку для заряджання можна мити в посудомийній машині.

Ручка зубної щітки

- 1 Зніміть головку щітки та промийте металевий вал теплою водою. Не забудьте вимити залишки пасту.

Примітка. Не тисніть гострими предметами на гумовий ущільнювач на металевому валу, оскільки це може спричинити пошкодження.

- 2 Витріть усю поверхню ручки вологою ганчіркою.

Примітка. Не використовуйте ізопропиловий спирт, оцет чи засоби на основі хлору для чищення ручки. Це може викликати її знебарвлення.

Головка щітки

- 1 Споліскуйте головку щітки та щетинки після кожного використання (Мал. 18).
- 2 Принаймні раз на тиждень знімайте головку щітки з ручки та промивайте місце з'єднання теплою водою.

Зарядна платформа

Витріть поверхню зарядної платформи вологою ганчіркою.

Обов'язково видаліть із поверхні зарядної платформи залишки зубної пасту та інших речовин.

Зберігання

Якщо ви не плануєте користуватися щіткою Philips Sonicare протягом тривалого часу, від'єднайте зарядний пристрій від електромережі, почистьте його та зберігайте в прохолодному сухому місці, куди не потрапляють прямі сонячні промені.

Заміна

Головка щітки

Щоб отримувати оптимальні результати чищення, головки щітки Philips Sonicare слід замінювати кожні 3 місяці. Використовуйте лише замінні головки для щітки Philips Sonicare.

Утилізація

- Цей символ означає, що поточний виріб не підлягає утилізації зі звичайними побутовими відходами (згідно з директивою ЄС 2012/19/EU) (Мал. 28).
- Цей символ означає, що виріб містить вбудовану акумуляторну батарею, яку не можна утилізувати зі звичайними побутовими відходами (Мал. 29) (Директива 2006/66/EC). Ми наполегливо радимо Вам віднести виріб в офіційний пункт прийому чи до сервісного центру Philips, щоб спеціалісти вийняли з нього акумуляторну батарею.
- Дотримуйтеся правил роздільного збору електричних і електронних пристроїв, а також звичайних і акумуляторних батарей у Вашій країні. Належна утилізація допоможе запобігти негативному впливу на навколишнє середовище та здоров'я людей.

Виймання акумуляторної батареї

Попередження. Виймайте акумуляторну батарею, лише якщо хочете утилізувати пристрій. Перш ніж вийняти батарею, перевірте, чи вона повністю розряджена.

Щоб вийняти акумуляторну батарею, знадобляться рушник або тканина, молоток і пласка (стандартна) викрутка. Виконуючи наведені нижче дії, дотримуйтеся основних правил безпеки. Обов'язково подбайте про захист очей, рук, пальців і поверхні, на якій працюєте.

- 1 Щоб розрядити акумуляторну батарею з будь-яким рівнем заряду, зніміть ручку із зарядного пристрою, увімкніть щітку Philips Sonicare та залиште її працювати до повної зупинки. Повторіть те саме, доки Philips Sonicare перестане вмикатися.
- 2 Зніміть і утилізуйте головку щітки. Замотайте всю ручку в рушник або тканину (Мал. 19).
- 3 Тримаючи однією рукою верхню частину ручки, вдарте по її корпусу трохи вище 1 см від нижнього краю. Сильно вдарте молотком з усіх 4 сторін, щоб зняти торцеву кришку (Мал. 20).

Примітка. Щоб зламати внутрішні з'єднання корпусу, можливо, знадобиться вдарити по нижньому краю ручки кілька разів.

- 4 Зніміть торцеву кришку з ручки зубної щітки. Якщо торцеву кришку важко зняти (Мал. 21) з корпусу, повторюйте крок 3, доки не вдасться це зробити.
- 5 Тримаючи ручку догори низом, натисніть на вал донизу на твердій поверхні. Якщо внутрішні компоненти важко зняти (Мал. 22) з корпусу, повторюйте крок 3, поки не вдасться це зробити.
- 6 Зніміть гумову кришку (Мал. 23) батареї.
- 7 Просуньте кінець викрутки між батареєю та чорною рамкою під внутрішніми компонентами. Після цього підчепіть викруткою подалі від батареї нижню частину чорної рамки (Мал. 25), щоб зламати її.
- 8 Просуньте викрутку між нижньою частиною батареї та чорною рамкою, щоб зламати металевий язичок, який з'єднує батарею із зеленою друкованою платою. Таким чином нижня частина батареї від'єднається від рамки (Мал. 24).
- 9 Візьміть батарею та потягніть її, щоб зламати другий металевий язичок (Мал. 26) батареї.

Увага! Щоб не травмувати пальці, пам'ятайте, що язички батареї мають гострі краї.

- 10 Обмотайте контакти акумуляторної батареї стрічкою, щоб запобігти короткому замиканню від залишкового заряду батареї. Акумуляторну батарею тепер можна віддати на переробку, а решту виробу належним чином утилізувати.

Гарантія та підтримка

Якщо вам необхідна інформація чи підтримка, відвідайте веб-сайт www.philips.com/support або прочитайте гарантійний талон.

Обмеження гарантії

Умови міжнародної гарантії не поширюються на таке:

- головки щітки;
- пошкодження, що виникли внаслідок використання невідповідних запасних частин;
- пошкодження, що виникли внаслідок неправильного використання, зловживання, недбалого поводження, внесення змін чи проведення несанкціонованого ремонту;
- природне зношування, зокрема відколи, подряпини, потертості, знебарвлення або потьмяніння.

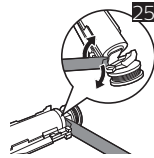
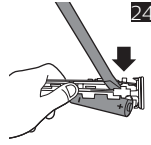
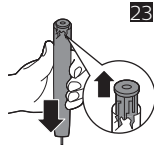
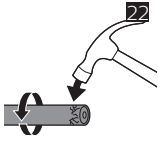
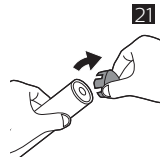
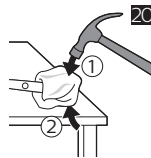
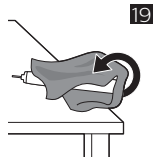
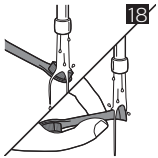
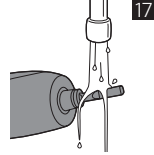
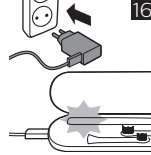
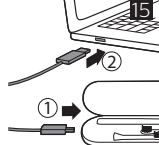
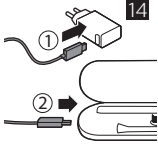
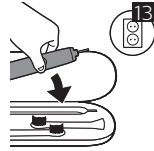
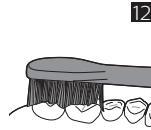
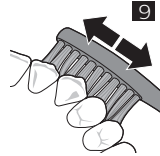
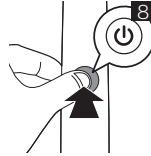
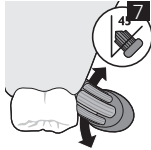
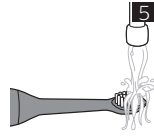
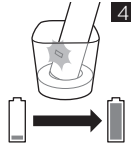
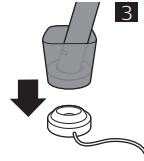
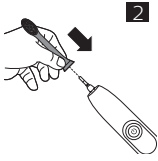

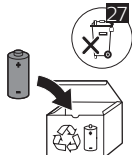
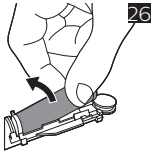

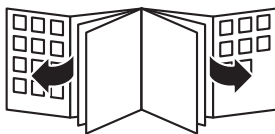



www.philips.com/Sonicare
©2017 Koninklijke Philips N.V. (KPNV). All rights reserved. Philips and the Philips shield are trademarks of KPNV. Sonicare and the Sonicare logo are trademarks of Philips Oral Healthcare, LLC and/or KPNV.



4235.021.3902.1 (29/5/2017)