

FlexCare Platinum



PHILIPS
sonicare



1

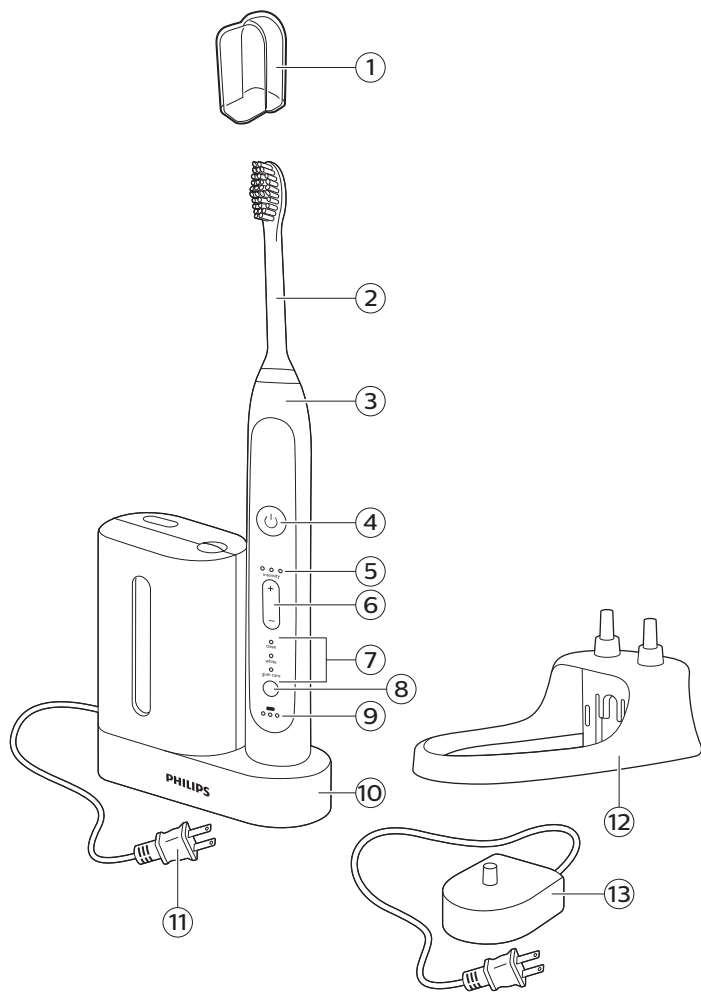

— |

| —

— |

| —

English	6
Čeština	21
Eesti	37
Hrvatski	52
Latviešu	68
Lietuviškai	83
Magyar	99
Polski	115
Română	133
Shqip	149
Slovenščina	162
Slovensky	176
Srpski	192
Български	205
Македонски	222
Українська	235

Introduction

Congratulations on your purchase and welcome to Philips! To fully benefit from the support that Philips offers, register your product at www.philips.com/welcome.

Important

Read this user manual carefully before you use the appliance and save it for future reference.

Danger

- Keep the charger away from water. Do not place or store it over or near water contained in a bathtub, washbasin, sink etc. Do not immerse the charger in water or any other liquid. After cleaning, make sure the charger is completely dry before you connect it to the mains.

Warning

- The mains cord cannot be replaced. If the mains cord is damaged, discard the charger.
- Always have the charger replaced with one of the original type in order to avoid a hazard.
- Do not use the charger outdoors or near heated surfaces.

- If the appliance is damaged in any way (brush head, toothbrush handle or charger), stop using it. This appliance contains no serviceable parts. If the appliance is damaged, contact the Consumer Care Center in your country (see chapter 'Warranty and support').
- This appliance can be used by children aged from 8 years and above and by persons with reduced physical, sensory or mental capabilities or lack of experience and knowledge if they have been given supervision or instruction concerning use of the appliance in a safe way and if they understand the hazards involved. Children shall not play with the appliance. Cleaning and user maintenance shall not be made by children unless they are older than 8 and supervised.

Caution

- Do not clean the brush head, the handle, the charger, the charger cover and/or the sanitiser in the dishwasher.

8 English

- If you have had oral or gum surgery in the previous 2 months, consult your dentist before you use the toothbrush.
- Consult your dentist if excessive bleeding occurs after using this toothbrush or if bleeding continues to occur after 1 week of use. Also consult your dentist if you experience discomfort or pain when you use the Sonicare.
- The Sonicare toothbrush complies with the safety standards for electromagnetic devices. If you have a pacemaker or other implanted device, contact your physician or the device manufacturer of the implanted device prior to use.
- If you have medical concerns, consult your doctor before you use the Sonicare.
- This appliance has only been designed for cleaning teeth, gums and tongue. Do not use it for any other purpose. Stop using the appliance and contact your doctor if you experience any discomfort or pain.

- The Sonicare toothbrush is a personal care device and is not intended for use on multiple patients in a dental practice or institution.
- Stop using a brush head with crushed or bent bristles. Replace the brush head every 3 months or sooner if signs of wear appear.
- Do not use other brush heads than the ones recommended by the manufacturer.
- If your toothpaste contains peroxide, baking soda or bicarbonate (common in whitening toothpastes), thoroughly clean the brush head with soap and water after each use. This prevents possible cracking of the plastic.
- Do not insert objects into the air openings of the sanitiser or block these air openings by placing it on a soft surface or in a position or location where objects will block these openings (examples of objects:
 - magazine, tissue paper and hair).

10 English

- The UV light bulb is hot during and immediately after the sanitising cycle. Do not touch the UV light bulb when it is hot.
- Do not operate the sanitiser without the protective screen in place to avoid contact with a hot bulb.
- If the sanitiser has been used for 3 consecutive UV clean cycles (i.e. 3 times in a row), switch it off for at least 30 minutes before you start another UV clean cycle.
- Discontinue use of the sanitiser if the UV light bulb remains on when the door is open. UV light can be harmful to the human eye and skin. Keep the sanitiser out of the reach of children at all times.

Electromagnetic fields (EMF)

This Philips appliance complies with all applicable standards and regulations regarding exposure to electromagnetic fields.

General description (Fig. 1)

- 1 Hygienic travel cap
- 2 Brush head with unique identifier
- 3 Handle
- 4 Power on/off button
- 5 Intensity level indicator
- 6 Intensity level button (+ and -)
- 7 Brushing modes

- 8 Mode button
- 9 Battery level indicator
- 10 UV sanitiser base with integrated charger and cord wrap (specific types only)
 - Not shown: UV light bulb
 - Not shown: Sanitizer drip tray
 - Not shown: Protective screen for UV light bulb
- 11 Mains cord with plug
- 12 Charger cover with brush head holders (select models)
- 13 Travel charger
 - Not shown: Travel case

The content of the box may vary based on the model purchased.

Preparing for use

Attaching the brush head

- 1 Align the brush head so the bristles point in the same direction as the front of the handle.
- 2 Firmly press the brush head down onto the metal shaft until it stops.

Philips Sonicare brush heads are imprinted with icons to easily identify your brush head.

Charging the appliance

- 1 Put the plug of the charger or sanitizer in a wall socket.
- 2 Place the handle on the charger.

The flashing light of the battery level indicator indicates that the toothbrush is charging. (Fig. 3)

Note: It takes at least 24 hours to fully charge the battery.

Using the appliance

Brushing instructions

- 1 Wet the bristles (Fig. 4) and apply a small amount of toothpaste (Fig. 5). (Fig. 4)

12 English

- 2 Place the toothbrush bristles against the teeth at a slight angle (45 degrees), pressing firmly to make the bristles reach the gumline or slightly beneath the gumline. A change in vibration (and a slight change in sound) alerts you when you apply too much pressure while brushing. (Fig. 6)

Note: Keep the center of the brush in contact with the teeth at all times.

- 3 Press the power on/off button to switch on the Philips Sonicare. (Fig. 7)
- 4 Apply light pressure to maximize Philips Sonicare's effectiveness and let the Philips Sonicare toothbrush do the brushing for you. Do not scrub.
- 5 Gently move the brush head slowly across the teeth in a small back and forth motion so the longer bristles reach between your teeth (Fig. 8). Continue this motion throughout the brushing cycle.
- 6 To clean the inside surfaces of the front teeth, tilt the brush handle semi-upright and make several vertical overlapping brushing strokes on each tooth (Fig. 9).
- 7 Begin brushing in section 1 (outside upper teeth) and brush for 30 seconds (45 seconds in Deep Clean mode) before you move to section 2 (inside upper teeth). Continue brushing in section 3 (outside lower teeth) and brush for 30 seconds (45 seconds in Deep Clean mode) before you move to section 4 (inside lower teeth (Fig. 10)).

Note: To make sure you brush evenly throughout the mouth, divide your mouth into 4 sections using the Quadpacer feature (see chapter 'Features').

Note: After you have completed the brushing cycle, you can spend additional time brushing the chewing surfaces of your teeth and areas where staining occurs. (Fig. 11) You can also brush your tongue, with the toothbrush turned on or off, as you prefer.

Your Philips Sonicare is safe to use on:

- Braces (brush heads wear out sooner when used on braces).
- Dental restorations (fillings, crowns, veneers).

Brushing modes

Clean mode

For an exceptional everyday clean (default mode).

White mode

2 minutes to remove surface stains and 30 seconds to brighten and polish your front teeth.

Deep Clean

Provides an invigorating 3 minutes of alternating cleaning and massaging to deliver an exceptionally clean experience.

Your Philips Sonicare comes with the Clean mode activated.

Note: When the toothbrush is switched on, you cannot toggle between modes.

- 1 Before you switch on the Philips Sonicare, press the mode button to toggle between modes.
 - The selected brushing mode lights up.
 - Once a brushing mode has been selected, it remains active until another brushing mode is selected.

Note: When the Philips Sonicare is used in clinical studies, it must be used in the default 2-minute Clean mode at high intensity or in the Deep Clean mode at high intensity.

Intensity levels per mode

- Low: 1 LED indicator light.
- Medium: 2 LED indicator lights.
- High: 3 LED indicator lights.

Note: to adjust the intensity level to the next higher or lower level, you can press the + button to increase intensity or the - button to decrease intensity at any time during the brushing cycle.

Pressure Sensor

A change in vibration (and a slight change in sound) alerts you when you apply too much pressure while brushing. See chapter 'Features'.

Battery status (when handle is not on charger)

- 1 yellow LED indicates a low charge.

14 English

- 3 green LEDs indicate a full charge.

Note: If you hear a long beep and the yellow LED of the battery level indicator flashes, your toothbrush is completely empty and switches off. Place the toothbrush on the charger to recharge it.

Note: To keep the battery fully charged at all times, you may keep your Philips Sonicare on the charger when not in use.

Features

Pressure Sensor

This Philips Sonicare model comes with the Pressure Sensor feature activated. The Pressure Sensor works in all 3 modes and at all 3 intensity levels.

Activating or deactivating the Pressure Sensor feature

1 Attach the brush head to the handle.

2 Place the handle in the plugged-in charger or sanitizer.

- To deactivate Pressure Sensor:

Press and hold the power on/off and mode button for 2 seconds. You hear 1 beep to indicate that the Pressure Sensor feature has been deactivated.

- To activate Pressure Sensor:

Press and hold the power on/off and mode button for 2 seconds. You hear 2 beeps to indicate that the Pressure Sensor feature has been activated.

Quadpacer

- The Quadpacer is an interval timer that has a short beep and pause to remind you to brush the 4 sections of your mouth. Depending on the brushing mode or brushing routine you have selected, the Quadpacer beeps at different intervals during the brushing cycle. The Quadpacer works in all 3 modes and at all 3 intensity levels. (Fig. 10)

The Quadpacer feature on this model has been activated. To deactivate or reactivate the Quadpacer feature:

- 1 Place the handle in the plugged-in charger, or sanitizer.
- 2 Press and hold the mode button until:

- a You hear 1 beep to indicate that the Quadpacer has been deactivated.
- b You hear 2 beeps to indicate that the Quadpacer has been activated.

Smartimer

The Smartimer indicates that your brushing cycle is complete by automatically turning off the toothbrush at the end of the brushing cycle.

Dental professionals recommend brushing no less than 2 minutes twice a day.

Easy-start

This Sonicare comes with the Easy-start deactivated.

The Easy-start feature gently increases the power over the first 14 brushings to help you get used to the brushing with the Philips Sonicare.

Note: Each of the first 14 brushings must be at least 1 minute in length to properly advance through the Easy-start ramp-up cycle.

Activating or deactivating the Easy-start feature

- 1 Attach the brush head to the handle.
- 2 Place the handle in the plugged-in charger or sanitizer.
 - To activate Easy-start:

Press and hold the power on/off and mode button for 2 seconds. You hear 2 beeps to indicate that the Easy-start feature has been activated.
 - To deactivate Easy-start:

Press and hold the power on/off and mode button for 2 seconds. You hear 1 beep to indicate that the Easy-start feature has been deactivated.

Note: Using the Easy-start feature beyond the initial ramp-up period is not recommended and reduces Philips Sonicare effectiveness in removing plaque.

Note: Each of the first 14 brushings must be at least 1 minute in length to properly move through the Easy-start ramp-up cycle.

16 English

Sanitizing

- With the UV sanitizer you can clean your brush head after every use (Fig. 12).

Unplug the sanitizer, discontinue use and call Consumer Care if:

- The UV light bulb remains on when the door is open.
- The window is broken or missing from the sanitizer.
- The sanitizer gives off smoke or a burning smell while it is operating.

Note: UV light can be harmful to the human eye and skin. This device should be kept out of reach of children at all times.

- 1 After brushing, rinse the brush head and shake off excess water.

Warning: Do not place the travel cap on the brush head during sanitization.

- 2 Place your finger in the door recess on top of the sanitizer and pull open the door (Fig. 13).
- 3 Place the brush head on one of the 2 pegs in the sanitizer with the bristles facing the light bulb (Fig. 14).

Note: Only clean Philips Sonicare snap-on brush heads in the sanitizer.

Note: Do not clean Philips Sonicare for Kids brush heads in the sanitizer.

- 4 Make sure the sanitizer is plugged into a live outlet of appropriate voltage.
- 5 Close the door and press the green power on/off button once to select the UV clean cycle.

Note: You can only turn on the sanitizer if the door is properly closed.

Note: The sanitizer stops if you open the door during the sanitizing cycle.

Note: The sanitizer cycle runs for 10 minutes and then automatically shuts off.

- The sanitizer is in operation when the light glows through the window.

Cleaning

Warning: Do not clean the brush head, handle, travel charger or the UV sanitizer in the dishwasher.

Toothbrush handle

- 1 Remove the brush head and rinse the metal shaft area with warm water. Make sure you remove any residual toothpaste (Fig. 15).

Caution: Do not push on the rubber seal on the metal shaft with sharp objects, as this may cause damage.

- 2 Wipe the entire surface of the handle with a damp cloth.

Brush head

- 1 Rinse the brush head and bristles after each use (Fig. 16).
- 2 Remove the brush head from the handle and rinse the brush head connection with warm water at least once a week.

Sanitizer

Warning: Do not immerse the sanitizer in water or rinse it under the faucet.

Warning: Do not clean the sanitizer when the UV light bulb is hot.

For optimal effectiveness, it is recommended to clean your sanitizer weekly.

- 1 Unplug the sanitizer.
- 2 Pull the drip tray straight out. Rinse the drip tray and wipe it clean with a damp cloth (Fig. 17).
- 3 Clean all interior surfaces with a damp cloth.
- 4 Remove the protective screen in front of the UV light bulb (Fig. 18).
To remove the screen, grasp the edges next to the snaps, gently squeeze and pull out the protective screen.
- 5 Remove the UV light bulb.
To remove the light bulb, grasp it and pull it out of the metal clasp.

18 English

6 Clean the protective screen and the UV light bulb with a damp cloth.

7 Reinsert the UV light bulb.

To reinsert the light bulb, align the bottom of the light bulb with the metal clasp and push the bulb into the clasp.

8 Reinsert the protective screen.

To reinsert the screen, align the pegs on the screen with the slots on the reflective surface near the UV light bulb. Push the screen straight into the slots on the sanitizer.

Storage

If you are not going to use the product for a long time, unplug it, clean it (see chapter 'Cleaning') and store it in a cool and dry place away from direct sunlight. You can use the integrated cord wrap to store excess cord of the UV sanitizer in an organized manner.

Replacement

Brush head

- Replace Philips Sonicare brush heads every 3 months to achieve optimal results.
- Use only Philips Sonicare replacement brush heads.

Ordering accessories

To buy accessories or spare parts, visit

www.shop.philips.com/service or go to your Philips dealer. You can also contact the Philips Consumer Care Center in your country (see the international warranty leaflet for contact details).

Recycling

- This symbol means that this product shall not be disposed of with normal household waste (2012/19/EU) (Fig. 22).

- This symbol means that this product contains a built-in rechargeable battery which shall not be disposed of with normal household waste (Fig. 23) (2006/66/EC). We strongly advise you to take your product to an official collection point or a Philips service center to have a professional remove the rechargeable battery.
- Follow your country's rules for the separate collection of electrical and electronic products and rechargeable batteries. Correct disposal helps prevent negative consequences for the environment and human health.

Removing the rechargeable battery

Warning: PLEASE NOTE THAT THIS PROCESS IS NOT REVERSIBLE.

- To remove the rechargeable battery, you need a flat-head (standard) screwdriver. Observe basic safety precautions when you follow the procedure outlined below. Be sure to protect your eyes, hands, fingers, and the surface on which you work.
- 1** To deplete the rechargeable battery of any charge, remove the handle from the charger, turn on the Philips Sonicare and let it run until it stops. Repeat this step until you can no longer switch on the Philips Sonicare.
 - 2** Insert a screwdriver into the slot located at the bottom of the handle and turn counterclockwise to release the bottom cap (Fig. 19).
 - 3** Hold the handle upside down and push down on the shaft to release the internal components of the handle (Fig. 20).
 - 4** Insert the screwdriver under the circuit board, next to the battery connections, and twist to break the connections. Remove the circuit board and pry the battery from the plastic carrier (Fig. 21).

The rechargeable battery can now be recycled and the rest of the product discarded appropriately.

Warranty and support

If you need information or support, please visit www.philips.com/support or read the international warranty leaflet.

Warranty restrictions

The terms of the international warranty do not cover the following:

- Brush heads.
- Damage caused by use of unauthorized replacement parts.
- Damage caused by misuse, abuse, neglect, alterations or unauthorized repair.
- Normal wear and tear, including chips, scratches, abrasions, discoloration or fading.

Úvod

Společnost Philips Vám gratuluje ke koupi a vítá Vás! Chcete-li využívat všech výhod podpory nabízené společností Philips, zaregistrujte svůj výrobek na stránkách www.philips.com/welcome.

Důležité

Před použitím přístroje si pečlivě přečtete tuto uživatelskou příručku a uschovejte ji pro budoucí použití.

Nebezpečí

- Chraňte nabíječku před kontaktem s vodou. Nepokládejte a neuskładňujte nabíječku v blízkosti vody, například u vany s napuštěnou vodou, umyvadla, dřezu apod. Neponořujte nabíječku do vody ani jiné kapaliny. Před připojením nabíječky k napájení se ujistěte, že je po čištění zcela suchá.

Varování

- Napájecí kabel nelze vyměnit. Pokud je napájecí kabel poškozen, je nutné vyřadit nabíječku z provozu.
- Nabíječku nechte vždy vyměnit za originální typ, aby nevzniklo žádné riziko.
- Nepoužívejte nabíječku venku ani blízko horkých povrchů.

- Pokud dojde k jakémukoli poškození přístroje (hlavice, rukojeť nebo nabíječka), přestaňte jej používat. Tento přístroj neobsahuje žádné opravitelné součásti. Pokud dojde k jeho poškození, obraťte se na středisko péče o zákazníky ve vaší zemi (viz „Záruka a podpora“).
- Děti od 8 let věku a osoby s omezenými fyzickými, smyslovými nebo duševními schopnostmi nebo nedostatkem zkušeností a znalostí mohou tento přístroj používat v případě, že jsou pod dohledem nebo byly poučeny o bezpečném používání přístroje a že chápou rizika, která mohou hrozit. Děti si s přístrojem nesmí hrát. Děti starší 8 let nesmí provádět čištění a uživatelskou údržbu, pokud jsou bez dozoru.

Upozornění

- Hlavici kartáčku, rukojeť, nabíječku, kryt nabíječky ani dezinfekční zařízení nemyjte v myčce.

- Pokud jste v posledních 2 měsících podstoupili operaci zubu či dásní, poraďte se před použitím zubního kartáčku se svým zubním lékařem.
- Pokud po použití tohoto kartáčku dojde k nadměrnému krvácení z dásní nebo pokud krvácení přetrvává i po týdnu používání, poraďte se se zubním lékařem. Obratě se na něj i v případě, že se při používání zubního kartáčku Sonicare cítíte nepříjemně nebo pociťujete bolest.
- Zubní kartáček Sonicare splňuje bezpečnostní standardy pro elektromagnetická zařízení. Pokud máte kardiostimulátor nebo jiné implantované zařízení, poraďte se před použitím s lékařem nebo s výrobcem implantovaného zařízení.
- Máte-li zdravotní pochybnosti, obraťte se před použitím kartáčku Sonicare na svého lékaře.

- Tento přístroj je určen pouze k čištění zubů, dásní a jazyka. Nepoužívejte ho k žádnému jinému účelu. Pokud je vám používání nepříjemné nebo máte pocity bolesti, ihned přístroj přestaňte používat a obraťte se na svého lékaře.
- Zubní kartáček Sonicare je přístroj určený k osobní péči a není určen k použití u více pacientů ve stomatologické ordinaci nebo instituci.
- Jsou-li vlákna na hlavici kartáčku poškozená nebo ohnutá, přestaňte hlavici používat. Hlavici kartáčku měňte každé 3 měsíce nebo – pokud se objeví známky opotřebení – i častěji.
- Nepoužívejte jiné hlavice než ty, které jsou doporučeny výrobcem.
- Pokud používáte zubní pastu s obsahem peroxidu, jedlé sody nebo bikarbonátu (běžně se vyskytují v bělicích zubních pastách), důkladně hlavici kartáčku po každém použití očistěte mýdlem a vodou. Tím předejdete praskání plastu.

- Nevkládejte předměty do vzduchových otvorů dezinfekčního zařízení. Rovněž tyto vzduchové otvory neblokujte tím, že byste zařízení postavili na měkký povrch, na nevhodné místo nebo do nevhodné polohy tak, že by otvory byly blokovány jinými předměty
- (například časopisy, ubrusky nebo vlasy).
- UV výbojka je během dezinfekčního cyklu a bezprostředně po něm horká. Nedotýkejte se UV výbojky, když je horká.
- Neprovozujte dezinfekční zařízení bez ochranného štítku, aby nedošlo ke kontaktu s horkou výbojkou.
- Pokud bylo dezinfekční zařízení použito ve 3 po sobě následujících cyklech čištění UV zářením (tj. bylo použito třikrát za sebou), vypněte je alespoň na 30 minut a další cyklus čištění UV zářením spustte až poté.

- Pokud UV výbojka svítí i při otevřených dvířkách, přestaňte dezinfekční zařízení používat. UV záření může poškodit lidský zrak a pokožku. Dezinfekční zařízení udržujte mimo dosah dětí.

Elektromagnetická pole (EMP)

Tento přístroj Philips odpovídá všem platným normám a předpisům týkajícím se elektromagnetických polí.

Všeobecný popis (obr. 1)

- 1 Hygienická cestovní krytka
- 2 Hlava kartáčku s jedinečným identifikátorem
- 3 Rukojeť
- 4 Vypínač
- 5 Indikátor úrovně intenzity
- 6 Tlačítko úrovně intenzity (+ a -)
- 7 Režimy čištění
- 8 Přepínač režimů
- 9 Indikátor stavu baterie
- 10 UV dezinfekční základna s integrovanou nabíječkou a navijáčem kabelu (pouze některé typy)
 - Není na obrázku: UV výbojka
 - Není na obrázku: Odkapávací tácek dezinfekčního zařízení
 - Není na obrázku: Ochranný štítek UV výbojky
- 11 Napájecí kabel se zástrčkou
- 12 Kryt nabíječky s držáky hlavic (u vybraných modelů)
- 13 Cestovní nabíječka
 - Není na obrázku: Cestovní pouzdro

Obsah balení se může lišit v závislosti na zakoupeném modelu.

Příprava k použití

Nasazení hlavice kartáčku

- 1 Nasadte hlavici kartáčku tak, aby vlákna byla orientována shodně s přední stranou rukojeti.
- 2 Hlavici kartáčku pevně zasuňte na kovovou hřídel, dokud se nezarazí.

Hlavice Philips Sonicare jsou potištěné ikonami, takže lze snadno identifikovat konkrétní hlavici.

Nabíjení přístroje

- 1 Zapojte zástrčku nabíječky nebo dezinfekčního zařízení do síťové zásuvky.
- 2 Postavte rukojeť na nabíječku.
Blikající světlo indikátoru stavu baterie znamená, že se zubní kartáček nabíjí (obr. 3).

Poznámka: Úplné nabití baterie trvá nejméně 24 hodin.

Použití přístroje

Pokyny k čištění zubů

- 1 Navlhčete vlákna (obr. 4) a naneste na ně malé množství zubní pasty (obr. 5). (obr. 4)
- 2 Přiložte štětiny kartáčku k zubům pod mírným úhlem (45 stupňů) a pevně přitiskněte, díky čemuž se štětiny dostanou k dásním nebo mírně pod dásně. Změna vibrací (a malá změna zvuku) vás při čištění upozorní, že vyvíjíte přílišný tlak (obr. 6).

Poznámka: Udržujte střed kartáčku ve stálém kontaktu se zuby.

- 3 Kartáček Philips Sonicare (obr. 7) zapněte stisknutím tlačítka pro zapnutí/vypnutí.
- 4 Abyste dosáhli maximální účinnosti kartáčku Philips Sonicare, mírně na něj tlačte a nechte jej, aby zuby čistil za vás. Nečistěte zuby stejně jako obyčejným kartáčkem.

28 Čeština

- 5 Jemně pohybuje hlavici kartáčku po zubech krátkými pohyby sem a tam, aby se delší štětiny dostaly mezi zuby (obr. 8). Tímto pohybem pokračujte po celý cyklus čištění.
- 6 Chcete-li vyčistit vnitřní plochu předních zubů, nakloňte rukojeť kartáčku částečně svisle a na každém zubu (obr. 9) proveďte několik svislých překryvných tahů kartáčkem.
- 7 Začněte s čištěním v části 1 (horní zuby z vnějšku), čistěte po dobu 30 sekund (v režimu Deep Clean 45 sekund) a poté přejděte na část 2 (vnitřní strana horních zubů). Pokračujte čištěním části 3 (spodní zuby z vnějšku), čistěte po dobu 30 sekund (v režimu Deep Clean 45 sekund) a poté přejděte na část 4 (vnitřní strana spodních zubů (obr. 10)).

Poznámka: Abyste rovnoměrně vyčistili všechny zuby, rozdělte ústní dutinu pomocí funkce Quadpacer na 4 části (viz kapitola „Funkce“).

Poznámka: Po dokončení cyklu čištění můžete strávit další čas čištěním žvýkacích ploch zubů a míst, kde se vyskytují skvrny. (obr. 11) Můžete také čistit jazyk. Kartáček při tom může být zapnutý nebo vypnutý, jak vám to více vyhovuje.

Zubní kartáček Philips Sonicare lze bezpečně používat k čištění:

- Rovnátek (při použití k čištění s rovnátky se hlavice kartáčku rychleji opotřebovávají).
- Zubních náhrad (výplně, korunky, fazety)

Režimy čištění

Režim Clean

Pro výjimečnou každodenní čistotu (výchozí režim).

Režim White

2 minuty pro odstranění povrchových skvrn a 30 sekund pro projasnění a leštění předních zubů.

Deep Clean

Osvěžující 3 minuty střídavého čištění a masáže pro výjimečný zážitek z čištění.

Váš zubní kartáček Philips Sonicare se dodává s aktivovaným režimem Clean.

Poznámka: Když je zubní kartáček zapnutý, nelze přepínat mezi režimy.

- 1 Režim přepnete stisknutím tlačítka režimů ještě před zapnutím kartáčku Philips Sonicare.
 - Rozsvítí se vybraný režim čištění.
 - Jakmile je vybrán režim čištění, zůstane aktivní, dokud není vybrán jiný režim.

Poznámka: Pokud se zubní kartáček Philips Sonicare používá v klinických studiích, je nutné vybrat výchozí režim 2minutového čištění Clean s vysokou intenzitou nebo režim Deep Clean s vysokou intenzitou.

Úrovně v jednotlivých režimech

- Nízká: 1 indikátor LED
- Střední: 2 indikátory LED
- Vysoká: 3 indikátory LED

Poznámka: Chcete-li změnit úroveň, můžete zvýšit intenzitu stisknutím tlačítka + nebo ji snížit stisknutím tlačítka - v libovolném okamžiku cyklu čištění.

Snímač tlaku

Změna vibrací (a malá změna zvuku) vás při čištění upozorní, že vyvíjíte přílišný tlak. Viz kapitola „Funkce“.

Stav baterie (když rukojeť není v nabíječce)

- 1 žlutý indikátor LED označuje nízkou úroveň nabití.
- 3 zelené indikátory LED označují plné nabití.

Poznámka: Pokud uslyšíte dlouhé pípnutí a bliká žlutý indikátor LED nabití baterie, znamená to, že je zubní kartáček úplně vybitý a vypne se. Vložte zubní kartáček do nabíječky, aby se nabil.

Poznámka: Chcete-li baterii udržovat za všech okolností nabitou, můžete zubní kartáček Philips Sonicare ponechat na nabíječce, když jej právě nepoužíváte.

Funkce

Snímač tlaku

Model kartáčku Philips Sonicare se dodává s aktivovanou funkcí snímače tlaku. Snímač tlaku funguje ve všech 3 režimech a při všech 3 úrovních intenzity.

Aktivace nebo deaktivace funkce snímače tlaku

1 Nasaďte hlavici na rukojeť.

2 Umístěte rukojeť na zapojenou nabíječku nebo dezinfekční zařízení.

- Deaktivace snímače tlaku:

Stiskněte a podržte tlačítko napájení/režimu po dobu 2 sekund. Ozve se 1 pípnutí na znamení, že funkce snímače tlaku byla deaktivována.

- Aktivace snímače tlaku:

Stiskněte a podržte tlačítko napájení/režimu po dobu 2 sekund. Ozvou se 2 pípnutí na znamení, že funkce snímače tlaku byl aktivována.

Quadpacer

- Funkce Quadpacer je intervalový časovač, který vám pomocí krátkého pípnutí a přerušení pomůže zvládnout vyčistit všechny 4 části ústní dutiny. V závislosti na zvoleném režimu či postupu čištění vydává funkce Quadpacer během čištění zvukové signály v různých intervalech. Funkce Quadpacer funguje ve všech 3 režimech a při všech 3 úrovních intenzity. (obr. 10)

Funkce Quadpacer na tomto modelu byla aktivována. Postup deaktivace nebo opětovné aktivace funkce Quadpacer:

1 Umístěte rukojeť na zapojenou nabíječku. nebo dezinfekční zařízení.

2 Stiskněte a držte tlačítko režimu, dokud:

a Ozve se 1 pípnutí na znamení, že funkce Quadpacer byla deaktivována.

b Ozvou se 2 pípnutí na znamení, že funkce Quadpacer byla aktivována.

Chytrý časovač

Funkce Smartimer oznamuje dokončení cyklu čištění, když na konci cyklu čištění automaticky vypne zubní kartáček.

Profesionální dentisté doporučují čistit zuby dvakrát denně po dobu nejméně 2 minut.

Easy-start

Zubní kartáček Sonicare se dodává s deaktivovanou funkcí pro snadný začátek.

Funkce pro snadný začátek jemně zvyšuje sílu prvních 14 čištění, abyste si zvykli na čištění s kartáčkem Philips Sonicare.

Poznámka: Abyste správně prošli cyklus postupného náběhu, musí každé z prvních 14 čištění trvat alespoň 1 minutu.

Aktivace nebo deaktivace funkce Easy-start

- 1 Nasaďte hlavu kartáčku na rukojeť.
 - 2 Umístěte rukojeť na zapojenou nabíječku nebo dezinfekční zařízení.
- Aktivace funkce pro snadný začátek:

Stiskněte a podržte tlačítko napájení/režimu po dobu 2 sekund. Ozvou se 2 pípnutí na znamení, že funkce Easy-start byla aktivována.

- Deaktivace funkce pro snadný začátek:

Stiskněte a podržte tlačítko napájení/režimu po dobu 2 sekund. Ozve se 1 pípnutí na znamení, že funkce Easy-start byla deaktivována.

Poznámka: Používání funkce pro snadný začátek po počátečním období postupného zvyšování výkonu se nedoporučuje a snižuje účinnost kartáčku Philips Sonicare při odstraňování zubního povlaku.

Poznámka: Abyste správně absolvovali cyklus postupného náběhu, musí každé z prvních 14 čištění trvat alespoň 1 minutu.

Dezinfekce

- UV dezinfekční zařízení vám umožňuje čistit hlavici zubního kartáčku po každém použití (obr. 12).

32 Čeština

V následujících případech odpojte dezinfekční zařízení, přestaňte je používat a kontaktujte oddělení péče o zákazníky:

- UV výbojka svítí i při otevřených dvířkách.
- Okénko dezinfekčního zařízení je rozbité nebo chybí.
- Z dezinfekčního zařízení během chodu vychází dým nebo pach spáleniny.

Poznámka: UV záření může poškodit lidský zrak a pokožku. Toto zařízení vždy uchovávejte mimo dosah dětí.

- 1 Po čištění omyjte hlavicu kartáčku a otrepejte přebytečnou vodu.

Varování: Během dezinfekce nenasazujte na hlavicu kartáčku cestovní kryt.

- 2 Dejte prst do prohlubně ve dvířkách na horní straně dezinfekčního zařízení a otevřete dvířka (obr. 13).
- 3 Nasadte hlavicu na jeden ze dvou výstupků uvnitř dezinfekčního zařízení. Štětiny musí být obráceny k výbojce (obr. 14).

Poznámka: V dezinfekčním zařízení čistíte pouze nasazovací hlavice Philips Sonicare.

Poznámka: V dezinfekčním zařízení nečistíte hlavice Philips Sonicare for Kids.

- 4 Zkontrolujte, že dezinfekční zařízení je správně zapojeno do síťové zásuvky s odpovídajícím napětím.
- 5 Zavřete dvířka a stisknutím zeleného vypínače zvolte cyklus UV čištění.

Poznámka: Dezinfekční zařízení lze zapnout pouze v případě, že jsou dvířka správně zavřená.

Poznámka: Pokud během dezinfekčního cyklu otevřete dvířka, dezinfekční zařízení se zastaví.

Poznámka: Cyklus dezinfekčního zařízení trvá 10 minut a poté se automaticky vypne.

- Dezinfekční zařízení je v chodu, pokud okénkem prosvítá světlo.

Čištění

Varování: Hlavici, rukojeť, cestovní nabíječku nebo UV dezinfekční zařízení nečistěte v myčce.

Rukojeť kartáčku

- 1 Sundejte hlavici kartáčku a kovovou hřídel opláchněte teplou vodou. Zajistěte, aby došlo k odstranění zbytků zubní pasty (obr. 15).

Upozornění: Netlačte na gumové těsnění na kovové hřídeli ostrými předměty. Mohli byste ho poškodit.

- 2 Utřete celý povrch rukojeti vlhkým hadříkem.

Hlavice kartáčku

- 1 Hlavici kartáčku a vlákna opláchněte po každém použití (obr. 16).
- 2 Alespoň jednou za týden vyjměte hlavici kartáčku z rukojeti a opláchněte konektor hlavice kartáčku teplou vodou.

Dezinfekční zařízení

Varování: Dezinfekční zařízení neponořujte do vody ani je neoplachujte pod tekoucí vodou.

Varování: Nečistěte dezinfekční zařízení, když je UV výbojka horká.

Chcete-li dosáhnout optimální účinnosti, doporučuje se čistit dezinfekční zařízení každý týden.

- 1 Odpojte dezinfekční zařízení.
- 2 Vytáhněte odkapávací tácek rovně ven. Opláchněte tácek na odkapávání a do čista jej otřete vlhkým hadříkem (obr. 17).
- 3 Všechny vnitřní povrchy očistěte vlhkým hadříkem.
- 4 Sejměte ochranný štítek před UV výbojkou (obr. 18).

Chcete-li ochranný štítek sejmout, uchopte okraje vedle západek, jemně stiskněte a štítek vyjměte.

- 5 Vyjměte UV výbojku.

Chcete-li výbojku vyjmout, uchopte ji a vytáhněte z kovové úchytky.

- 6 Ochranný štítek a UV výbojku vyčistěte vlhkým hadříkem.
- 7 Znovu vložte UV výbojku.

34 Čeština

Chcete-li výbojku znovu vložit, zarovnejte spodní část výbojky s kovovou svorkou a zatlačte výbojku do svorky.

8 Znovu vložte ochranný štítek.

Chcete-li znovu vložit ochranný štítek, zarovnejte výstupky na ochranném štítku s otvory na reflexním povrchu vedle UV výbojky. Zatlačte štítek do otvorů na dezinfekčním zařízení.

Skladování

Pokud přístroj nebudete delší dobu používat, odpojte jej, vyčistěte (viz kapitola „Čištění“) a uložte jej na chladném a suchém místě mimo dosah přímého slunečního světla. Ke smotání a uložení nadbytečného síťového kabelu UV dezinfekčního zařízení můžete použít vestavěný navijec.

Výměna

Hlavice kartáčku

- Hlavice kartáčku Philips Sonicare vyměňujte každé 3 měsíce. Tak dosáhnete optimálních výsledků.
- Používejte pouze náhradní hlavice Philips Sonicare.

Objednávání příslušenství

Chcete-li koupit příslušenství nebo náhradní díly, navštivte adresu **www.shop.philips.com/service** nebo se obraťte na prodejce výrobků Philips. Můžete se také obrátit na středisko zákaznické péče společnosti Philips ve své zemi (kontaktní údaje naleznete na letáčku s celosvětovou zárukou).

Recyklace

- Tento symbol znamená, že výrobek nelze likvidovat s běžným komunálním odpadem (2012/19/EU) (obr. 22).

- Symbol na výrobku znamená, že tento výrobek obsahuje vestavěné dobíjecí baterie, které nemohou být likvidovány společně s běžným domácím odpadem (obr. 23) (2006/66/ES). Důrazně doporučujeme, abyste výrobek zanesli do oficiálního sběrného místa nebo servisního střediska Philips a nechali vyjmouti nabíjecí baterie na odbornících.
- Dodržujte předpisy vaší země týkající se sběru tříděného odpadu elektrických a elektronických výrobků a také akumulátorů. Správnou likvidací pomůžete zabránit negativním dopadům na životní prostředí a lidské zdraví.

Vyjmutí nabíjecí baterie

Varování: UPOZORŇUJEME VÁS, ŽE TENTO POSTUP JE NEVRATNÝ.

- K vyjmutí nabíjecí baterie potřebujete plochý (standardní) šroubovák. Při provádění níže popsaného postupu dodržujte základní bezpečnostní opatření. Chraňte si oči, ruce, prsty a povrch, na kterém pracujete.
- 1 Chcete-li dobíjecí baterii zcela vybit, vyjměte rukojeť z nabíječky, zapněte kartáček Philips Sonicare a nechte jej v chodu, dokud se nezastaví. To opakujte, dokud již není možné kartáček Philips Sonicare zapnout.
 - 2 Do otvoru v dolní části rukojeti vložte špičku šroubováku a otočením proti směru hodinových ručiček uvolněte dolní víko (obr. 19).
 - 3 Držte rukojeť dnem vzhůru a zatlačením na hřídel uvolněte vnitřní součásti rukojeti (obr. 20).
 - 4 Zasuňte šroubovák pod destičku s plošnými spoji vedle konektorů baterie a otočením konektory přerušete. Vyjměte destičku s plošnými spoji a páčením uvolněte baterii z plastového držáku (obr. 21).
- Dobíjecí baterii nyní lze recyklovat a zbytek výrobku náležitě zlikvidovat.

Záruka a podpora

Potřebujete-li další informace či podporu, navštivte web **www.philips.com/support** nebo si prostudujte záruční list s mezinárodní platností.

Omezení záruky

Podmínky mezinárodní záruky se nevztahují na následující:

- hlavy kartáčků,
- poškození způsobené neoprávněnou výměnu součástí,
- poškození způsobené nesprávným použitím, úmyslné poškození, nedostatečná péče, úpravy nebo neoprávněné opravy,
- běžné opotřebení, například odštipnutí, škrábance, oděrky, odbarvení nebo vyblednutí.

Sissejuhatus

Õnnitleme ostu puhul ja tervitame Philipsi poolt! Philipsi pakutava tootetoe eeliste täielikuks kasutamiseks registreerige oma toode veebisaidil www.philips.com/welcome.

Oluline

Enne seadme kasutamist lugege seda kasutusjuhendit hoolikalt ja hoidke see edaspidiseks alles.

Oht

- Ärge tehke laadijat märjaks. Ärge pange ega hoidke seda vee läheduses, näiteks vett täis vanni, pesukausi, valamü vms kohal. Ärge kunagi kastke laadijat vette ega mingisse muusse vedelikku. Pärast puhastamist veenduge, et laadija oleks täiesti kuiv enne voluvõrku ühendamist.

Hoiatus

- Toitejuhe ei ole asetatav. Kui toitejuhe on kahjustatud, kõrvaldage laadija kasutusest.
- Ohtlike olukordade vältimiseks vahetage laadija alati välja originaali vastu.
- Ärge kasutage laadijat õues ega kuumade pindade läheduses.

- Kui seade (harjapea, käepide või laadija) on kahjustatud, lõpetage selle kasutamine. Sellel seadmel pole ühtki hooldatavat osa. Kui seade on kahjustatud, võtke ühendust oma riigi klienditeeninduskeskusega (vt ptk „Garantii ja tugi”).
- Seda seadet võivad kasutada lapsed alates 8. eluaastast ning füüsiliste puuete ja vaimuhäiretega isikud või isikud, kellel puuduvad kogemused ja teadmised, kui neid valvatakse või neile on antud juhendid seadme ohutu kasutamise kohta ja kui nad mõistavad sellega seotud ohte. Lapsed ei tohi seadmega mängida. Ärge laske lastel seadet puhastada ja hooldada, kui nad ei ole vähemalt 8 aastat vanad ja nad on järelevalveta.

Ettevaatust

- Ärge peske harjapead, käepidet, laadijat, laadija kaant ja/või puhastit nõudepesumasinas.

- Kui teil on olnud viimase kahe kuu jooksul suuõõne või igemete operatsioon, pidage enne hambaharja kasutamist hambaarstiga nõu.
- Võtke ühendust oma hambaarstiga, kui teil tekib pärast hambaharja kasutamist liigne verejooks või kui veritsemine jätkub pärast esimest kasutusnädalat. Võtke ühendust ka siis, kui tunnete Sonicare'i kasutamisel ebamugavust või valu.
- Philips Sonicare'i hambahari vastab elektromagnetilistele seadmetele kehtestatud ohutusstandarditele. Juhul kui te kasutate südamestimulaatorit või mõnda muud meditsiinilist seadet, võtke enne hambaharja kasutamist ühendust oma arsti või siirdatud seadme tootjaga.
- Kui teil on meditsiinilisi küsimusi, võtke enne Sonicare'i hambaharja kasutama hakkamist ühendust oma arstiga.

- See seade on loodud vaid hammaste, igemete ja keele puhastamiseks. Ärge kasutage seda teisteks otstarveteks. Kui kogete valu või ebamugavust, lõpetage seadme kasutamine ning võtke ühendust oma arstiga.
- Sonicare'i hambahari on personaalne hügieenitarve ega ole mõeldud üldiseks kasutamiseks hambaravikabinetis või -asutuses.
- Ärge kasutage kõverdunud või paindunud harjastega harjapäid. Vahetage harjapäid iga kolme kuu tagant või varem - pärast seda kui ilmnevad kulumisnähud.
- Kasutage ainult neid harjapäid, mida tootja soovitab.
- Kui teie hambapasta sisaldab peroksiidi, söögisoodat või bikarbonaati (levinud komponendid valgendavates hambapastades), peske harjapead pärast igit kasutuskorda põhjalikult seebi ja veega. Nii väldite plastikusse võimalike pragude tekkimist.

- Ärge sisestage esemeid puhasti õhuavadesse või blokeerige neid õhuavasid, paigutades seadme pehmele pinnale või asendisse või asukohta, kus esemed need avaused blokeerivad
- (näiteks ajakirjad, salvrätid või karvad).
- UV-lamp on kuum puhastustsükli ajal ja vahetult pärast selle lõppu. Ärge katsuge UV-lampi kui see on kuum.
- Ärge kasutage puhastit ilma kaitsekatteta, vältimaks kokkupuudet kuuma lambiga.
- Kui puhastit on kasutatud kolmel järjestikusel puhastustsükli (ehk kolm korda järjest), lülitage see enne uue UV-puhastustsükli alustamist vähemalt 30 minutiks välja.
- Lõpetage puhasti kasutamine, kui UV-lamp jääb ukse lahti oleku korral põlema. UV-kiirgus võib olla kahjulik inimese silmadele ja nahale. Hoidke puhasti ja selle toitejuhe alati lastele kättesaamatus kohas.

Elektromagnetväljad (EMF)

See Philipsi seade vastab kõikidele kokkupuudet elektromagnetiliste väljadega käsitlevatele kohaldatavatele standarditele ja õigusnormidele.

Üldine kirjeldus (joon. 1)

- 1 Hügieeniline reisivutlar
- 2 Ainulaadse tuvastusmärgisega harjapea
- 3 Käepide
- 4 Toitenupp
- 5 Intensiivsuse taseme näidik
- 6 Intensiivsuse taseme nupp (+ ja -)
- 7 Harjamisrežiimid
- 8 Režiiminupp
- 9 Patarei laetuse näidik
- 10 UV-puhasti alus koos sisseehitatud laadija ja juhtme kerimiskohaga (üksnes teatud mudelitel)
 - Pole näidatud: UV-lambipirn
 - Pole näidatud: Puhasti nõrgumisakandik
 - Pole näidatud: UV-lambi kaitsekate
- 11 Pistikuga toitekaabel
- 12 Laadija ümbris koos harjapeade hoidikuga (teatud mudelitel)
- 13 Reisilaadija
 - Pole näidatud: Reisikott

Karbi sisu võib varieeruda vastavalt ostetud mudelile.

Kasutamiseks valmistumine

Harjapea kinnitamine

- 1 Pange harjapea kohakuti käepideme esiküljega ühes suunas osutavate harjastega.
- 2 Vajutage harjapea kindla liigutusega metallvarrele, kuni see kinnitub.

Philips Sonicare'i harjapead on varustatud ikoonidega, mis aitavad teil oma harjapead ära tunda.

Seadme laadimine

- 1 Pange laadija või puhasti pistik seinakontakti.
- 2 Asetage käepide laadijale.

Aku laetuse näidiku vilkuv tuli näitab, et hambahari laeb (joon. 3).

Märkus. Aku täislaadimiseks kulub vähemalt 24 tundi.

Seadme kasutamine

Harjamisjuhised

- 1 Tehke hambaharja harjased (joon. 4) märjaks ja pange neile väike kogus hambapastat (joon. 5). (joon. 4)
- 2 Pange harjased vastu hambaid nii, et need jääksid väikese nurga alla (45 kraadi), vajutades harjased kindlalt vastu igemeserva või sellest veidi allapoole. Vibratsiooni muutus (ja kerge helimuutus) annab märku, kui vajutate harjamisel liiga tugevasti. (joon. 6)

Märkus. hoidke harja keskosa kogu aeg vastu hambaid.

- 3 Philips Sonicare'i sisselülitamiseks vajutage toitenuppu. (joon. 7)
- 4 Philips Sonicare'i efektiivsuse maksimaalseks kasutamiseks vajutage kergelt ja laske Philips Sonicare'i hambaharjal enda eest harjata. Ärge hõõruge.
- 5 Liigutage harjapead aeglaselt edasi-tagasi üle hammaste, et pikemad harjased ulatuksid hambavahedesse (joon. 8). Jätkake seda liigutust kogu harjamistsükli jooksul.
- 6 Esihammaste sisemiste pindade puhastamiseks kallutage hambaharja käepide poolpüstisesse asendisse ja tehke igal hambal (joon. 9) mitu vertikaalset kattuvat harjamisliigutust.
- 7 Alustage harjamist 1. osast (ülemiste hammaste välispind) ja harjake 30 sekundit (45 sekundit režiimis Deep Clean), enne kui 2. osani (ülemiste hammaste sisepind) liigute. Jätkake harjamist 3. osast (alumiste hammaste välispind) ja harjake 30 sekundit (45 sekundit režiimis Deep Clean), enne kui 4. osani (alumiste hammaste (joon. 10) sisepind) liigute.

Märkus. Ühtlase harjamise tagamiseks jaotage oma suu Quadpaceri funktsiooni abil neljaks osaks (vt peatükki "Omadused").

Märkus. pärast harjamistsükli lõpetamist võite lisaks üle harjata hammaste mälumispinnad ja tumedamad alad. (joon. 11) Võite hambaharjaga harjata ka keelt, kasutades harja kas sisse- või väljalülitatult, nii kuidas eelistate.

Teie Philips Sonicare sobib kasutamiseks:

- breketitel (harjapead kuuluvad breketitel kasutamisel kiiremini);
- hambaparendustel (plommid, kroonid, laminaadid).

Harjamisrežiimid

Režiim Clean

Igapäevaseks tiptasemel puhastamiseks (vaikerežiim).

Režiim White

2 minutiga eemaldatakse hammaste pinnalt plekid ja 30 sekundi jooksul muudetakse esihambad säravamaks.

Deep Clean

Ergutav, 3 minutit kestev puhastamine, mis vaheldub masaažiga, et pakkuda erakordselt põhjalikku puhastuselamust.

Teie Philips Sonicare'il on algselt valitud režiim Clean.

Märkus. Kui hambahari on sisse lülitatud, ei saa režiimi vahetada.

- 1 Režiimi valimiseks vajutage režiiminuppu enne Philips Sonicare'i sisselülitamist.
 - Süttib valitud harjamisrežiimi märgutuli.
 - Kui harjamisrežiim on valitud, jääb see aktiivseks järgmise harjamisrežiimi valimiseni.

Märkus. Kui Philips Sonicare'i kasutatakse kliinilistes uuringutes, tuleb kasutada vaikimisi määratud 2-minutilist puhastusrežiimi kõrgel intensiivsustasemel või süvapuhastusrežiimi kõrgel intensiivsustasemel.

Režiimide intensiivsused

- Low: 1 LED märgutuli.
- Medium 2 LED märgutuld.
- High 3 LED märgutuld.

Märkus. Intensiivsust saate harjamise ajal alati kõrgemaks või madalamaks sättida, vajutades + nuppu intensiivsuse suurendamiseks või – nuppu intensiivsuse vähendamiseks.

Surveandur

Vibratsiooni muutus (ja kerge helimuutus) annab märku, kui vajutate harjamisel liiga tugevasti. Vt peatükki "Omadused".

Aku seisund (kui käepide pole laadijas)

- 1 kollane LED näitab madalat aku laetuse taset.
- 3 rohelist LEDi näitab aku täielikku laetust.

Märkus. Kui kuulete pikka piiksu ja aku täituvuse indikaatori kollane LED vilgub, on teie hambahari tühi ja Sonicare lülitub välja. Pange hambahari laadimiseks laadijale.

Märkus. aku täieliku laetuse tagamiseks võite oma Philips Sonicare'i mittekasutamise ajal laadijas hoida.

Omadused

Surveandur

Sellel Philips Sonicare'i mudelil on surveanduri funktsioon aktiveeritud. Surveandur töötab kõigis kolmes režiimis ja kõigil kolmel tugevusastmel.

Surveanduri funktsiooni sisse- või väljalülitamine

- 1 Kinnitage harjapea käepideme külge.
- 2 Pange käepide vooluvõrku ühendatud laadijasse või puhastisse.
 - Surveanduri väljalülitamiseks:
Vajutage ja hoidke toite- ja režiiminuppu kaks sekundit all. Üks piiksatust annab märku, et surveanduri funktsioon on välja lülitatud.
 - Surveanduri sisselülitamiseks:
Vajutage ja hoidke toite- ja režiiminuppu kaks sekundit all. Kaks piiksatust annab märku, et surveanduri funktsioon on sisse lülitatud.

Quadpacer

- Quadpacer on intervallitaimer, mis tuletab lühikese piiksatuse ja pausiga meelde suu nelja osa harjamist. Sõltuvalt valitud harjamisrežiimile või harjamisrutiinile piiksub Quadpacer harjamistsükli ajal erinevate intervallide tagant. Quadpacer töötab kõigis kolmes režiimis ja kõigil kolmel tugevusastmel (joon. 10).

Käesoleval mudelil on aktiveeritud Quadpaceri funktsioon.

Funktsiooni Quadpacer sisse- ja väljalülitamine:

- 1 Asetage käepide vooluvõrku ühendatud laadijasse. või puhasti.
- 2 Vajutage ja hoidke režiiminuppu kuni:
 - a Üks piiksatus annab märku, et Quadpacer on välja lülitatud.
 - b Kaks piiksatust annab märku, et Quadpacer on sisse lülitatud.

Smartimer

Smartimer annab märku harjamistsükli lõpetamisest, lülitades hambaharja harjamistsükli lõpus automaatselt välja.

Hambaarstid soovivad harjata hambaid vähemalt kaks minutit kaks korda päevas.

Easy-start

Käesoleval Sonicare'il on Easy-starti funktsioon deaktiveeritud.

Easy-start funktsioon suurendab õrnalt Philips Sonicare'i võimsust esimese 14 harjamiskorra jooksul, et aidata teil seadmega harjuda.

Märkus. Easy-starti võimsuse suurendamise tsükli läbimiseks peab iga harjamiskord neljateistkümnest kestma vähemalt ühe minuti.

Easy-start-funktsiooni sisse- või väljalülitamine

- 1 Kinnitage harjapea käepideme külge.
- 2 Pange käepide vooluvõrku ühendatud laadijasse või puhastisse.
 - Easy-starti sisselülitamiseks:

Vajutage ja hoidke toite- ja režiiminuppu kaks sekundit all. Kaks piiksu annab märku, et Easy-start funktsioon on sisselülitatud.
 - Easy-starti väljalülitamiseks:

Vajutage ja hoidke toite- ja režiiminuppu kaks sekundit all. Üks piiks annab märku, et Easy-start funktsioon on väljalülitatud.

Märkus. Easy-start funktsiooni kasutamise jätkamine pärast algset harjutamisperioodi pole soovitatav ja see vähendab Philips Sonicare'i võimekust hambakatu eemaldamisel.

Märkus. Esimesed 14 hambapesu peaksid kestma vähemalt ühe minuti, et läbida Easy-starti võimsuse suurendamise tsükkel.

Puhastamine

- UV-puhastiga saate oma harjapead pärast iga kasutamist (joon. 12) puhastada.

Ühendage puhasti lahti, lõpetage selle kasutamine ja helistage klienditoe telefonile, kui juhtub järgnev.

- UV-lamp jääb põlema, kui uks on lahti.
- Puhasti klaas puruneb või eemaldub.
- Puhasti suitseb või toodab töötamise ajal kõrbemislõhna.

Märkus. UV-kiirgus võib olla kahjulik inimese silmadele ja nahale. Seda seadet tuleb alati hoida lastele kättesaamatus kohas.

- 1 Pärast harjamist loputage harjapead ja raputage liigne vesi maha.

Hoiatus. Ärge pange puhastamiseks harjapeale reisivutlarit.

- 2 Pange sõrm puhasti ukse (joon. 13) ülaosas olevasse süvendisse ja tõmmake see lahti.
- 3 Pange harjapea ühte kahest puhastis olevast kinnitusest, harjased lambi (joon. 14) poole.

Märkus. Kasutage puhastit ainult Philips Sonicare'i klõpsatusega kinnituvate harjapeade puhastamiseks.

Märkus. Ärge kasutage puhastit Philips Sonicare for Kids harjapeade puhastamiseks.

- 4 Veenduge, et puhasti on sobiva pingega töötavasse vooluvõrku ühendatud.
- 5 UV-puhastustsükli alustamiseks sulgege uks ja vajutage korra rohelist toitenuppu.

Märkus. Puhasti saab sisse lülitada vaid siis, kui uks on korralikult suletud.

Märkus. Puhasti lülitub välja, kui ukse puhastustsükli ajal avate.

Märkus. Puhasti tsükkel kestab 10 minutit ja puhasti lülitub seejärel automaatselt välja.

- Puhasti töötab, kui vaateaknast on näha valguskuma.

Puhastamine

Hoiatus. Ärge peske harjapead, käepidet, reisilaadijat või UV-puhastit nõudepesumasinas.

Hambaharja käepide

- 1 Eemaldage harjapea ja loputage metallist vart sooja veega. Veenduge, et olete eemaldanud järelejäänud hambapasta (joon. 15).

Ettevaatust! Ärge vajutage metallvarre kummitihendile terava esemega, kuna see võib tihendit kahjustada.

- 2 Pühkige kogu käepideme pinda niiske lapiga.

Harjapea

- 1 Loputage harjapead ja harjaseid pärast iga kasutamist (joon. 16).
- 2 Võtke vähemalt kord nädalas harjapea käepideme küljest lahti ja loputage ühenduskohta sooja veega.

Puhasti

Hoiatus. Ärge kastke puhastit vette ega loputage kraani all.

Hoiatus. Ärge puhastage puhastit, kui UV-lamp on kuum.

Parima efektiivsuse tagamiseks on soovitatav puhastit kord nädalas puhastada.

- 1 Ühendage puhasti vooluvõrgust lahti.
- 2 Tõstke nõrgumisalus otse välja. Loputage nõrgumisalus ja pühkige see niiske lapiga (joon. 17) puhtaks.
- 3 Puhastage kõiki sisepindu niiske lapiga.
- 4 Eemaldage UV-lambi (joon. 18) eest kaitsekate.
Katte eemaldamiseks haarake servadest kinnituste kõrvalt kinni, pigistage õrnalt ja tõmmake kaitsekate välja.
- 5 Eemaldage UV-lamp.

Lambipirni eemaldamiseks võtke sellest kinni ja tõmmake see metallkinnitusest välja.

6 Puhastage kaitsekate ja UV-lambipirni niiske lapiga.

7 Paigaldage UV-lamp tagasi.

Lambipirni uuesti sisestamiseks joondage lambipirni alaosa metallkinnitusega ja lükake pirn sisse.

8 Pange kaitsekate tagasi.

Katte taaspaigaldamiseks joondage kate kõrvad UV-lambi juures oleva peegelpinna pesadega. Lükake kate otse puhastil olevatesse pesadesse.

Hoiundamine

Kui te ei kavatse toodet pikema aja jooksul kasutada, eemaldage see elektrivõrgust, puhastage see (vt ptk „Puhastamine”) ja pange hoiule jahedasse kuiva kohta, eemale otsestest päikesekiirtest. UV-puhasti üleliigse juhtme organiseeritud viisil hoiustamiseks võite kasutada sisseehitatud juhtmekinnitust.

Osade vahetamine

Harjapea

- Parima tulemuse saamiseks vahetage Philips Sonicare'i harjapead iga kolme kuu järel.
- Kasutage üksnes Philips Sonicare'i varuharjapäid.

Tarvikute tellimine

Seadme jaoks tarvikute või varuosade ostmiseks minge veebilehele **www.shop.philips.com/service** või külastage Philipsi edasimüüjat. Samuti võite pöörduda oma riigi Philipsi klienditoe keskusesse (vt kontaktandmeid ülemaailmse garantii lehelt).

Ringlussevõtt

- See sümbol tähendab, et seda toodet ei tohi visata tavaliste olmejäätmete hulka (2012/19/EL) (joon. 22).

- See sümbol tähendab, et käesolev toode sisaldab sisseehitatud akupatareid, mida ei tohi visata tavaliste olmejäätmete hulka (joon. 23) (2006/66/EÜ). Me soovitame teil oma toode viia Philipsi ametlikku kogumispunkti või hoolduskeskusesse, et akupatarei professionaalil eemaldada lasta.
- Järgige oma riigi elektriliste ja elektrooniliste toodete ning akupatareide lahuskogumist reguleerivaid eeskirju. Õigel viisil kasutusest kõrvaldamine aitab ära hoida kahjulikke tagajärgi keskkonnale ja inimeste tervisele.

Laetava aku eemaldamine

Hoiatus. PALUN VÕTKE TEADMISEKS, ET SEE PROTSESS ON PÖÖRDUMATU.

- Laetava aku eemaldamiseks vajate lapiku peaga (tavalist) kruvikeerajat. Järgige allkirjeldatud toimingute läbiviimisel elementaarseid ohutusnõudeid. Ärge unustage kaitsta oma silmi, käsi, sõrmi ja töötamiseks kasutatavat pinda.
- 1 Akupatarei laengutest täielikuks tühjendamiseks eemaldage laadija küljest käepide, lülitage Philips Sonicare sisse ja laske sellel seiskumiseni töötada. Korrake seda sammu, kuni te enam ei saa Philips Sonicare'i sisse lülitada.
 - 2 Põhjkatte (joon. 19) avamiseks sisestage käepideme põhjas asuvasse pilusse kruvikeeraja ja keerake vastupäeva.
 - 3 Hoidke käepidet põhi ülevalpool ning lükake võlli allapoole, et käepideme (joon. 20) sees olevad komponendid sellest välja kukuksid.
 - 4 Sisestage kruvikeeraja trükkplaadi alla akuühenduste kõrvale ja pöörake seda, et ühendused katkestada. Eemaldage trükkplaat ja kangutage aku plastkandurist (joon. 21) välja.

Laetavat akut saab nüüd ümber töödelda ja ülejäänud toote nõuetekohaselt kasutusest kõrvaldada.

Garantii ja tootetugi

Kui vajate teavet või abi, külastage Philipsi veebilehte

www.philips.com/support või lugege läbi üleilmne garantiileht.

Garantiipiirangud

Järgnevatele osadele ei kehti rahvusvaheline garantiiaeg:

- Harjapead
- Tootja poolt mittelubatud asenduosade kasutamisest tingitud kahjustused.
- Kahju, mille põhjuseks on seadme väär või halb kasutamine, hooldamata jätmine, kohandamine või lubamatu parandamine.
- Normaalne kulumine ja kahjustumine, sealhulgas täkked, kriimud, hõõrdumine, värvimuutused või luitumine.

Uvod

Čestitamo na kupnji i dobro došli u Philips! Kako biste potpuno iskoristili podršku koju nudi tvrtka Philips, registrirajte svoj proizvod na www.philips.com/welcome.

Važno

Prije uporabe aparata pažljivo pročitajte ovaj korisnički priručnik i spremite ga za buduće potrebe.

Opasnost

- Punjač držite dalje od vode. Nemojte ga stavljati ili spremati iznad ili blizu vode u kadi, umivaoniku, sudoperu itd. Punjač nemojte uranjati u vodu ili neku drugu tekućinu. Nakon čišćenja provjerite je li punjač potpuno suh prije nego što ga ukopčate u napajanje.

Upozorenje

- Kabel napajanja se ne može zamijeniti. Ako je kabel napajanja oštećen, bacite punjač.
- Punjač obavezno zamijenite originalnim kako biste izbjegli moguće opasnosti.
- Punjač nemojte upotrebljavati na otvorenom ili blizu zagrijanih površina.

- Ako je aparat oštećen na bilo koji način (glava četkice, drška ili punjač četkice za zube), prestanite ga koristiti. Aparat ne sadrži dijelove koje je potrebno servisirati. Ako je uređaj oštećen, kontaktirajte Korisnički centar u svojoj državi (pogledajte poglavlje 'Jamstvo i podrška').
- Ovaj uređaj mogu koristiti djeca od najmanje 8 godina i osobe sa smanjenim tjelesnim, senzornim ili mentalnim sposobnostima ili nedostatkom iskustva i znanja ako su pod nadzorom ili su upućeni o uporabi uređaja na siguran način i ako razumiju uključene opasnosti. Djeca se ne smiju igrati s uređajem. Čišćenje i korisničko održavanje smiju obavljati djeca starija od 8 godina, ako su pod nadzorom.

Oprez

- Glavu četkice, dršku, punjač, kućište punjača i/ili aparat za higijensko čišćenje nemojte prati u stroju za pranje posuda.

- Ako ste imali operaciju zubi ili desni u protekla 2 mjeseca, savjetujte se sa stomatologom prije uporabe četkice za zube.
- Obratite se svom stomatologu ako obilno krvarate nakon uporabe četkice za zube ili ako se krvarenje nastavi i nakon jednog tjedna uporabe. Obratite se svom stomatologu i ako osjetite nelagodu ili bol prilikom uporabe četkice Sonicare.
- Četkica za zube Sonicare usklađena je sa sigurnosnim standardima za elektromagnetske uređaje. Ako imate srčani stimulator ili drugi implantirani uređaj, obratite se svom liječniku ili proizvođaču implantiranog uređaja prije uporabe četkice.
- Ako vas brinu zdravstvene posljedice, obratite se svom liječniku prije uporabe četkice Sonicare.

- Ovaj aparat namijenjen je isključivo čišćenju zuba, desni i jezika. Nemojte ga upotrebljavati za druge svrhe. Prestanite upotrebljavati aparat i obratite se liječniku ako osjetite nelagodu ili bol.
- Četkica za zube Sonicare predstavlja uređaj za osobnu higijenu i ne smije ga koristiti više pacijenata u stomatološkoj ordinaciji ili ustanovi.
- Glavu četkice prestanite upotrebljavati ako joj se vlakna slome ili saviju. Glavu četkice mijenjajte svaka 3 mjeseca ili ranije ako se pojave znakovi istrošenosti.
- Koristite samo glave četkice koje preporučuje proizvođač.
- Ako vaša pasta za zube sadrži peroksid, sodu bikarbonu ili drugi bikarbonat (uobičajeno u pastama za izbjeljivanje), temeljito operite glavu četkice sapunom i vodom nakon svake uporabe. Time se sprječava moguće pucanje plastike.

- Nemojte umetati predmete u otvore za zrak na aparatu za higijensko čišćenje ili blokirati te otvore za zrak stavljanjem aparata na meku površinu, u položaj ili na lokaciju na kojoj će predmeti blokirati ove otvore (primjeri predmeta:
 - časopis, maramica i kosa).
- UV žarulja je vruća tijekom i odmah nakon ciklusa higijenskog čišćenja. Nemojte dodirivati UV žarulju kada je vruća.
- Aparat za higijensko čišćenje ne smije raditi bez štitnika kako biste izbjegli kontakt s vrućom žaruljom.
- Ako se aparat za higijensko čišćenje koristi za 3 uzastopna UV ciklusa čišćenja (tj. 3 puta za redom), isključite ga najmanje 30 minuta prije pokretanja drugog UV ciklusa čišćenja.
- Prestanite koristiti aparat za higijensko čišćenje ako UV žarulja svijetli kada su vratašca otvorena. UV svjetlo može biti štetno za oči i kožu. Aparat za higijensko čišćenje uvijek držite izvan dohvata djece.

Elektromagnetska polja (EMF)

Ovaj aparat tvrtke Philips sukladan je svim primjenjivim standardima i popisima povezanim s izloženosti elektromagnetskim poljima.

Opći opis (sl. 1)

- 1 Higijenska kapica za putovanja
- 2 Glave četkice s jedinstvenim identifikatorom
- 3 Drška
- 4 Gumb za uključivanje/isključivanje
- 5 Indikator razine intenziteta svjetla
- 6 Gumb za razinu intenziteta (+ i -)
- 7 Načini četkanja
- 8 Gumb za način rada
- 9 Indikator razine napunjenosti baterije
- 10 Podnožje s UV aparatom za higijensko čišćenje, ugrađenim punjačem i dodatkom za namatanje kabela (samo neki modeli)
 - Nije prikazano: UV žarulja
 - Nije prikazano: Pladanj aparata za higijensko čišćenje
 - Nije prikazano: Štitnik za UV žarulju
- 11 Kabel za napajanje s utikačem
- 12 Kućište punjača s držačima glave četkice (samo određeni modeli)
- 13 Putni punjač
 - Nije prikazano: Putna torbica

Sadržaj pakiranja može se razlikovati ovisno o kupljenom modelu.

Priprema za uporabu

Postavljanje glave četkice

- 1 Poravnajte glavu četkice tako da vlakna budu okrenuta u istom smjeru kao prednja strana drške.
- 2 Glavu četkice čvrsto pritisnite prema dolje na metalnu osovinu sve dok se ne zaustavi.

Na glavama četkice Sonicare tvrtke Philips otisnute su ikone koje olakšavaju raspoznavanje glave četkice.

Punjenje aparata

- 1 Utikač punjača ili aparata za higijensko čišćenje priključite u zidnu utičnicu.
- 2 Stavite dršku na punjač.

Treperenje indikatora razine napunjenosti baterije naznačuje da se četkica puni. (sl. 3)

Napomena: Za potpuno punjenje baterije potrebno je najmanje 24 sata.

Uporaba aparata

Upute za četkanje

- 1 Smočite vlakna (sl. 4) i nanosite malu količinu paste za zube (sl. 5). (sl. 4)
- 2 Vlakna četkice za zube postavite na zube tako da budu pod blagim kutom (45 stupnjeva), pritišćući čvrsto kako bi vlakna dosegla desni ili područje malo ispod njih. Promjena vibracije (i mala promjena zvuka) upozorava vas kada previše pritišćete tijekom četkanja. (sl. 6)

Napomena: Središnji dio četkice cijelo vrijeme držite u kontaktu sa zubom.

- 3 Pritisnite gumb za uključivanje/isključivanje kako biste uključili četkicu Philips Sonicare. (sl. 7)
- 4 Primijenite lagani pritisak da povećate učinkovitost Philips Sonicare na maksimum i pustite da četkica za zube Philips Sonicare četka za vas. Nemojte grubo četkati.
- 5 Nježno pomičite glavu za četkanje preko zubi kratkim pokretima naprijed-nazad tako da dulja vlakna dosežu između Vaših zubi (sl. 8). Nastavite taj pokret tijekom cijelog ciklusa četkanja.
- 6 Da biste očistili unutarnje površine prednjih zubi, nagnite ručku četkice poluuspravno i izvršite nekoliko vertikalnih preklapajućih pokreta na svakom zubu (sl. 9).

- 7** Počnite četkati u dijelu 1 (vanjski dio gornjih zubi) i četkajte 30 sekundi (45 sekundi u načinu rada Deep Clean (dubinsko čišćenje)) prije nego što prijedete na dio 2 (unutarnji dio gornjih zubi). Nastavite četkati u dijelu 3 (vanjski dio donjih zubi) i četkajte 30 sekundi (45 sekundi u načinu rada Deep Clean (dubinsko čišćenje)) prije nego što prijedete na dio 4 (unutarnji dio donjih zubi (sl. 10)).

Napomena: Da biste bili sigurni da ujednačeno četkate u cijelim ustima, podijelite svoja usta u 4 dijela pomoću funkcije Quadpacer (pogledajte poglavlje 'Funkcije').

Napomena: nakon što dovršite ciklus četkanja, možete provesti dodatno vrijeme na četkanje površina za žvakanje Vaših zubi i područja gdje se nalaze mrlje. (sl. 11) Možete također očetkati svoj jezik uključenom ili isključenom četkicom za zube, kako želite.

Vaš Philips Sonicare se može sigurno koristiti na:

- ortodontskim aparatcima (glave četkice brže će se istrošiti ako se koriste na ortodontskim aparatcima);
- Materijalima koji se koriste u stomatologiji (plombama, krunicama, navlakama).

Načini četkanja

Način rada Clean (Čišćenje)

Za odlično svakodnevno čišćenje (zadani način rada).

Način rada White (izbjeljivanje)

2 minute za uklanjanje površinskih mrlja i 30 sekundi za posvjetljivanje i poliranje prednjih zuba.

Deep Clean

Omogućuje osvježavajuće 3 minute naizmjeničnog čišćenja i masaže radi izuzetnog iskustva čistoće.

Četkica Philips Sonicare isporučuje se s aktiviranim načinom Clean (čišćenje).

Napomena: Kada je četkica uključena, ne možete mijenjati način rada.

- 1** Prije uključivanja četkice Philips Sonicare, pritisnite gumb za način rada kako biste promijenili način rada.

60 Hrvatski

- Zasvijetlit će odabrani način četkanja.
- Nakon što odaberete način četkanja, on ostaje aktivan dok ne odaberete drugi način četkanja.

Napomena: Kada se četkica Philips Sonicare koristi u kliničkim studijama, mora se koristiti u zadanom 2-minutnom načinu Clean pri visokoj razini intenziteta ili u načinu Deep Clean pri visokoj razini intenziteta.

Razine intenziteta svjetla po načinu rada

- Nisko: 1 LED svjetlo indikatora.
- Srednje: 2 LED svjetla indikatora.
- Visoko: 3 LED svjetla indikatora.

Napomena: Kako biste podesili razinu intenziteta svjetla na višu ili nižu razinu, možete pritisnuti gumb + za povećanje intenziteta ili gumb - za smanjenje intenziteta svjetla u bilo koje vrijeme tijekom ciklusa četkanja.

Senzor za pritisak

Promjena vibracije (i mala promjena zvuka) upozorava vas kada previše pritišćete tijekom četkanja. Pogledajte poglavlje "Značajke".

Status baterije (kada drška nije na punjaču)

- 1 žuti LED indikator naznačuje slabu bateriju.
- 3 zelena LED indikatora naznačuju potpuno napunjenu bateriju.

Napomena: Ako začujete dugi zvučni signal, a treperi žuti LED indikator za razinu napunjenosti baterije, četkica je potpuno prazna i isključuje se. Kako biste je napunili, postavite četkicu na punjač.

Napomena: Kako bi baterija bila potpuno napunjena u svakom trenutku, četkicu Sonicare tvtke Philips možete držati na punjaču dok je ne koristite.

Značajke

Senzor za pritisak

Ovaj model Philips Sonicare isporučuje se s aktiviranom senzorom za pritisak. Senzor za pritisak radi u sva 3 načina rada na sve 3 razine jačine.

Aktiviranje ili deaktiviranje senzora za pritisak

- 1 Pričvrstite glavu četkice na dršku.
- 2 Stavite dršku na priključeni punjač ili aparat za higijensko čišćenje.
 - Deaktiviranje senzora za pritisak:
Pritisnite i držite tipke za uključivanje/isključivanje i način rada 2 sekunde. Čut ćete 1 zvučni signal koji naznačuje da je senzor za pritisak deaktiviran.
 - Aktiviranje senzora za pritisak:
Pritisnite i držite tipke za uključivanje/isključivanje i način rada 2 sekunde. Čut ćete 2 zvučna signala koji naznačuju da je senzor za pritisak aktiviran.

Quadpacer

- Quadpacer je tajmer za mjerenje intervala koji ima kratki zvučni signal i pauzu kako bi vas podsjetio da četkate četiri područja usta. Ovisno o odabranom načinu ili tehnici četkanja, Quadpacer se tijekom ciklusa četkanja oglašava zvučnim signalom u različitim intervalima. Quadpacer radi u sva 3 načina rada na sve 3 razine jačine. (sl. 10)

Na ovom modelu deaktivirana je značajka Quadpacer. Kako biste deaktivirali ili ponovo aktivirali značajku Quadpacer:

- 1 Stavite dršku u punjač priključen na napajanje ili aparat za higijensko čišćenje.
- 2 Pritisnite i držite gumb za načina rada do:
 - a Čut ćete 1 zvučni signal koji naznačuje da je Quadpacer deaktiviran.
 - b Čut ćete 2 zvučna signala koji naznačuju da je Quadpacer aktiviran.

Smartimer

Smartimer označava da je Vaš ciklus četkanja gotov automatskim isključivanjem četkice za zube na kraju ciklusa četkanja.

Stomatolozi preporučuju četkanje najmanje 2 minute dvaput dnevno.

Easy-start

Ovaj model Sonicare isporučuje se s deaktiviranom značajkom Easy-start.

Funkcija Lagani start malo smanjuje snagu prvih 14 četkanja da Vam pomogne da se naviknete na četkanje uređajem Philips Sonicare.

Napomena: Svako od prvih 14 četkanja mora trajati najmanje 1 minutu kako bi se ispravno napredovalo kroz ciklus prilagodbe u značajci Easy-start.

Aktivacija ili deaktivacija značajke Easy-start

- 1 Pričvrstite glavu četkice na dršku.
- 2 Stavite dršku na priključeni punjač ili aparat za higijensko čišćenje.

- Aktivacija značajke Easy-start:

Pritisnite i držite tipke za uključivanje/isključivanje i način rada 2 sekunde. Čut ćete dva zvučna signala koji naznačuju da je značajka Easy-start aktivirana.

- Deaktiviranje značajke Easy-start:

Pritisnite i držite tipke za uključivanje/isključivanje i način rada 2 sekunde. Čut ćete jedan zvučni signal koji naznačuju da je značajka Easy-start aktivirana.

Napomena: Uporaba funkcije lagani start nakon prvog početnog perioda prilagodbe se ne preporučuje i smanjuje učinkovitost uređaja Philips Sonicare u uklanjanju plaka.

Napomena: Svako od prvih 14 četkanja mora trajati najmanje 1 minutu kako bi se ispravno napredovalo kroz ciklus prilagodbe u značajci Easy-start.

Higijensko čišćenje

- Uz UV aparat za higijensko čišćenje možete čistiti glavu četkice nakon svake uporabe (sl. 12).

Isključite aparat za higijensko čišćenje, prestanite ga koristiti i nazovite centar za potrošače ako:

- UV žarulja svijetli kada su vratašca otvorena.
- Ako je prozor na aparatu za higijensko čišćenje slomljen ili ga nema.

- Iz aparata za higijensko čišćenje dopire dim ili miris paljevine dok radi.

Napomena: UV svjetlo može biti štetno za oči i kožu. Pazite da uređaj uvijek bude izvan dohvata djece.

- 1 Nakon četkanja isperite glavu četkice i otesite višak vode.

Upozorenje: Nemojte stavljati kapicu za putovanja na glavu četkice tijekom higijenskog čišćenja.

- 2 Stavite prst u utor za vratašca na vrhu aparata za higijensko čišćenje i otvorite vratašca (sl. 13).
- 3 Stavite glavu četkice na jedan od 2 nastavka u aparatu za higijensko čišćenje tako da vlakna budu okrenuta prema žarulji (sl. 14).

Napomena: U aparatu za higijensko čišćenje čistite samo glave četkice Philips Sonicare koje se lako postavljaju.

Napomena: Ne čistite glave za četkice Philips Sonicare za djecu u aparatu za higijensko čišćenje.

- 4 Provjerite je li aparat za higijensko čišćenje ukopčan u zidnu utičnicu odgovarajućeg napona.
- 5 Zatvorite vratašca i jednom pritisnite zeleni gumb za uključivanje/isključivanje kako biste odabrali UV ciklus čišćenja.

Napomena: Aparat za higijensko čišćenje možete uključiti samo ako su vratašca pravilno zatvorena.

Napomena: Aparat za higijensko čišćenje prestaje raditi ako otvorite vratašca tijekom ciklusa higijenskog čišćenja.

Napomena: Ciklus aparata za higijensko čišćenje traje 10 minuta, a zatim se automatski isključuje.

- Aparat za higijensko čišćenje radi kada kroz prozor dopire svjetlo.

Čišćenje

Upozorenje: Glavu četkice, dršku, putni punjač ili UV aparat za higijensko čišćenje nemojte prati u stroju za pranje posuda.

Drška četkice za zube

- 1 Odvojite glavu četkice i isperite metalnu osovinu toplom vodom. Pobrinite se da uklonite svu preostalu zubnu pastu (sl. 15).

Oprez: Nemojte koristiti oštre predmete za guranje gumene brtve na metalnu osovinu jer to može prouzročiti oštećenja.

- 2 Cijelu površinu drške obrišite vlažnom tkaninom.

Glava četkice

- 1 Glavu četkice i vlakna isperite nakon svake uporabe (sl. 16).
- 2 Odvojite glavu četkice od drške i mjesto spajanja glave četkice operite toplom vodom barem jednom tjedno.

Aparat za higijensko čišćenje

Upozorenje: Aparat za higijensko čišćenje nemojte uranjati u vodu niti ispirati pod mlazom vode.

Upozorenje: Nemojte čistiti aparat za higijensko čišćenje kada je UV žarulja vruća.

Za optimalnu učinkovitost preporučuje se da aparat za higijensko čišćenje čistite svaki tjedan.

- 1 Iskopčajte aparat za higijensko čišćenje.
- 2 Izvucite pladanj. Isperite ga i očistite vlažnom krpom (sl. 17).
- 3 Očistite sve unutarnje površine vlažnom krpom.
- 4 Skinite štitnik ispred UV žarulje (sl. 18).

Kako biste uklonili štitnik, primite rubove štitnika pokraj ručica, nježno pritisnite i zatim izvucite štitnik.

- 5 Izvadite UV žarulju.

Kako biste izvadili žarulju, primite ju i izvucite iz metalne kopče.

- 6 Štitnik i UV žarulju očistite vlažnom krpom.
- 7 Vratite UV žarulju na mjesto.

Kako biste vratili žarulju, poravnajte dno žarulje s metalnom kopčom i gurnite žarulju u kopču.

- 8 Vratite štitnik na mjesto.

Kako biste vratili štitnik, poravnajte klinove na štitniku s utorima na površini koja stvara odsjaj blizu UV žarulje. Gurnite štitnik izravno u uture na aparatu za higijensko čišćenje.

Pohrana

Ako proizvod nećete koristiti duže vrijeme, iskopčajte ga iz napajanja, očistite (pogledajte poglavlje "Čišćenje") i spremite ga na hladno i suho mjesto dalje od izravne sunčeve svjetlosti. Možete koristiti umotavanje kabela da spremite kabel na organizirani način.

Zamjena dijelova

Glava četkice

- Mijenjajte glave za četkanje Philips Sonicare svaka 3 mjeseca da biste postigli optimalne rezultate.
- Koristite isključivo zamjenske glave četkice za Sonicare tvrtke Philips.

Naručivanje dodatnog pribora

Da biste kupili dodatke ili rezervne dijelove, posjetite www.shop.philips.com/service ili se obratite dobavljaču tvrtke Philips. Također se možete obratiti centru za potrošače tvrtke Philips u svojoj državi (pogledajte međunarodni jamstveni list radi detalja o kontaktu).

Recikliranje

- Ovaj simbol znači da se ovaj proizvod ne smije odlagati zajedno s običnim kućanskim otpadom (2012/19/EU) (sl. 22).
- Ovaj simbol znači da proizvod sadržava ugrađenu punjivu bateriju koja se ne odlaže s uobičajenim kućanskim otpadom (sl. 23) (2006/66/EC). Preporučujemo da svoj proizvod odnesete u služeno mjesto za prikupljanje otpada ili u servisni centar tvrtke Philips kako bi stručnjak uklonio punjivu bateriju.
- Pridržavajte se pravila vaše zemlje o odvojenom prikupljanju električnih i elektroničkih proizvoda i punjivih baterija. Pravilno odlaganje otpada pomaže u sprječavanju negativnih posljedica za okoliš i ljudsko zdravlje.

Uklanjanje punjive baterije

Upozorenje: IMAJTE NA UMU DA NAKON OVOG POSTUPKA APARAT NE MOŽETE VRATITI U PRVOTNO STANJE.

- Kako biste izvadili punjivu bateriju, trebate odvijač s plosnatom glavom (standardni). Pridržavajte se sigurnosnih preduvjeta kad slijedite dolje navedeni postupak. Obavezno zaštitite oči, ruke, prste i površinu na kojoj radite.
- 1 Kako biste potpuno ispraznili punjivu bateriju, izvadite dršku iz punjača, uključite četkicu Philips Sonicare i ostavite je da radi dok se ne zaustavi. Ponavljajte taj postupak sve dok se četkica Philips Sonicare više ne može uključiti.
- 2 Umetnite odvijač u utor smješten na donjem dijelu drške i okrenite suprotno od smjera kazaljke na satu kako biste odvojili donji poklopac (sl. 19).
- 3 Držite dršku naopako i gurajte osovinu kako biste odvojili unutarnje komponente drške (sl. 20).
- 4 Umetnite odvijač ispod ploče sa sklopom, pokraj priključaka baterije, i zavrnite kako biste odvojili veze. Uklonite ploču sa sklopom i izvadite bateriju iz plastičnog nosača (sl. 21).

Punjiva baterija se sada može reciklirati a ostatak proizvoda se može odbaciti na odgovarajući način.

Jamstvo i podrška

Ako su Vam potrebne informacije ili podrška, molimo posjetite **www.philips.com/support** ili pročitajte brošuru o međunarodnom jamstvu.

Međunarodno jamstvo ne pokriva sljedeće:

- Glave četkice.
- Oštećenje uzrokovano uporabom nedopuštenih zamjenskih dijelova.
- Oštećenje uzrokovano pogrešnom/lošom uporabom, zanemarivanjem, izmjenama ili neovlaštenim popravkom.

- Uobičajeno habanje i trošenje, uključujući okrhnuća, ogrebotine, abrazije, promjenu boje ili blijedenje.

Ievads

Apsveicam ar pirkumu un laipni lūdzam Philips! Lai pilnvērtīgi izmantotu Philips piedāvātā atbalsta iespējas, reģistrējiet produktu vietnē www.philips.com/welcome.

Svarīgi!

Pirms ierīces lietošanas uzmanīgi izlasiet šo lietošanas pamācību un saglabājiet to, lai vajadzības gadījumā varētu ieskatīties tajā arī turpmāk.

Bīstami

- Sargiet lādētāju no ūdens! Nelietojiet un neglabājiet to pie vai virs vannas, mazgājamās bļodas, izlietnes un citiem ar ūdeni pildītiem traukiem. Neiegremdējiet lādētāju ūdenī vai citā šķidrumā. Pēc tīrīšanas pārliedzieties, vai lādētājs ir pilnībā izžuvis, pirms to pievienot elektrotīklam.

Brīdinājums

- Strāvas vadu nav iespējams nomainīt. Ja strāvas vads ir bojāts, lādētāju izmetiet/vairs nelietojiet.
- Vienmēr nomainiet lādētāju pret oriģinālā tipa ierīci, lai izvairītos no bīstamām situācijām.

- Neizmantojiet lādētāju ārpus telpām vai karstu virsmu tuvumā.
- Ja kāda ierīces daļa (zobu suku uzgalis, rokturis vai uzlādes ierīce) ir bojāta, pārtrauciet to lietot. Šajā ierīcē nav daļu, kuru apkopi var veikt lietotājs. Ja ierīce ir bojāta, sazinieties ar klientu apkalpošanas centru savā valstī (skatiet nodaļu “Garantija un apkope”).
- Šo ierīci var izmantot bērni vecumā no 8 gadiem un personas ar ierobežotām fiziskajām, sensorajām vai garīgajām spējām vai bez pieredzes un zināšanām, ja tiek nodrošināta uzraudzība vai norādījumi par drošu ierīces lietošanu un panākta izpratne par iespējamo bīstamību. Bērni nedrīkst rotaļāties ar ierīci. Bērni bez uzraudzības nedrīkst tīrīt ierīci vai veikt tās tehnisko apkopi, vienīgi, ja viņi vecāki par 8 gadiem un tiek uzraudzīti.

levērojiet!

- Nemazgājiet sukas uzgali, rokturi, lādētāju, lādētāja vāciņu un/vai dezinficētāju trauku mazgājamajā mašīnā.
- Ja pēdējo divu mēnešu laikā jums ir bijušas mutes vai smaganu operācijas, pirms ierīces lietošanas konsultējieties ar zobārstu.
- Konsultējieties ar zobārstu, ja pēc šīs zobu sukas lietošanas sākas intensīva asiņošana vai ja asiņošana turpinās pēc 1 nedēļu ilgas lietošanas. Tāpat konsultējieties ar zobārstu, ja, izmantojot Sonicare, jūtat diskomfortu vai sāpes.
- Sonicare zobu suka atbilst elektromagnētisko ierīču drošības standartiem. Ja jums ir elektrokardiostimulators vai cita implantēta ierīce, pirms lietošanas konsultējieties ar ārstu vai implantētās ierīces ražotāju.
- Ja jums radušās šaubas, pirms Sonicare lietošanas konsultējieties ar ārstu.

- Šī ierīce ir paredzēta tikai zobu, smaganu un mēles tīrīšanai. Neizmantojiet to citiem nolūkiem. Pārtrauciet lietot ierīci un sazinieties ar ārstu, ja rodas diskomforts vai sāpes.
- Sonicare zobu suka ir personīgās higiēnas ierīce, un tā nav paredzēta lietošanai vairākiem pacientiem zobārstniecības praksē vai iestādē.
- Pārtrauciet lietot sukas uzgali ar saspiestiem vai saliektiem sariem. Nomainiet sukas uzgali ik pēc 3 mēnešiem vai agrāk, ja tai ir redzamas nolietojuma pazīmes.
- Lietojiet tikai ražotāja ieteiktos sukas uzgaļus.
- Ja jūsu zobu pastas sastāvā ir ūdeņraža pārskābe, cepamā soda vai bikarbonāts (bieži sastopams balinošajās zobu pastās), pēc katras lietošanas reizes rūpīgi iztīriet sukas uzgali ar ziepēm un ūdeni. Tā novērsīsiet iespējamu plastmasas saplaisāšanu.

- Neievietojiet dezinficētāja gaisa atverēs priekšmetus un nenosprostojiet šīs atveres, novietojot ierīci uz mīkstas virsmas vai tādā pozīcijā vai vietā, kur priekšmeti nosprostos šīs atveres (priekšmetu piemēri:
 - žurnāls, salvete un mati).
- Dezinfekcijas ciklā un tūlīt pēc tā izpildes UV gaismas spuldze ir karsta. Nepieskarieties UV gaismas spuldzei, kamēr tā ir karsta.
- Lai novērstu saskari ar karstu spuldzi, nelietojiet dezinficētāju bez aizsargekrāna.
- Ja dezinficētājs ir lietots 3 secīgus UV tīrīšanas ciklus (t. i., 3 reizes pēc kārtas), pirms jauna UV tīrīšanas cikla sākšanas izslēdziet to uz vismaz 30 minūtēm.
- Pārtrauciet lietot dezinficētāju, ja pēc durvju atvēršanas UV gaismas spuldze nenodziest. UV gaisma var bojāt cilvēka acis un ādu. Dezinficētāju vienmēr glabājiet bērniem nepieejamā vietā.

Elektromagnētiskie lauki (EML)

Šī Philips ierīce atbilst visiem piemērojamiem standartiem un noteikumiem, kas attiecas uz elektromagnētisko lauku iedarbību.

Vispārīgs apraksts (1. att.)

- 1 Higienisks ceļojuma vāciņš
- 2 Birstes uzgalis ar unikālu identifikatoru
- 3 Rokturis
- 4 Ieslēgšanas/izslēgšanas poga
- 5 Intensitātes līmeņa indikators
- 6 Intensitātes līmeņa poga (+ un -)
- 7 Zobu tīrīšanas režīmi
- 8 Režīma poga
- 9 Baterijas līmeņa indikators
- 10 UV dezinficētāja pamatne ar iebūvētu lādētāju un vada uztišanas vietu (tikai atsevišķiem modeļiem)
 - Nav parādīts: UV gaismas spuldze
 - Nav parādīts: Dezinficētāja pilēšanas paplāte
 - Nav parādīts: UV gaismas spuldzes aizsargekrāns
- 11 Elektriības vads ar kontaktdakšu
- 12 Lādētāja vāks ar suku uzgaļu turētājiem (dažiem modeļiem)
- 13 Lādētājs ceļojumiem
 - Nav parādīts: Ceļojuma ietvars

Iepakojuma saturs var atšķirties atkarībā no iegādātā modeļa.

Sagatavošana lietošanai

Sukas uzgaļa uzlikšana

- 1 Salāgojiet suku uzgali, lai sari būtu vērsti tajā pašā virzienā, kādā vērsta roktura priekšpuse.
- 2 Stingri uzspiediet suku uzgali uz metāla vārpstas, līdz tas atduras.

Philips Sonicare zobu suku uzgaļiem ir uzdrukātas ikonas, lai viegli identificētu zobu suku uzgali.

Ierīces uzlāde

- 1 Iespraudiet lādētāja vai dezinficētāja kontaktdakšu sienas ligzdā.
- 2 Uzlieciet zobu suku rokturi uz lādētāja.

74 Latviešu

Baterijas līmeņa indikatora mirgojošā lampiņa norāda, ka notiek zobu suku uzlāde (att. 3).

Piezīme. Lai pilnībā uzlādētu akumulatoru, nepieciešamas vismaz 24 stundas.

Ierīces lietošana

Zobu tīrīšanas norādījumi

- 1 Samitriniet sarus (att. 4) un uzklājiet mazliet zobu pastas (att. 5). (att. 4)
- 2 Novietojiet zobu suku sarus pret zobiem nelielā leņķī (45 grādi), stingri piespiežot, lai sari sniegtos līdz smaganu līnijai vai mazliet zem tās. Vibrācijas izmaiņas (un nelielas skaņas izmaiņas) brīdina, ja tīrāt (att. 6) ar pārāk lielu spiedienu.

Piezīme. Visu laiku saglabājiet birstes centru saskarē ar zobiem.

- 3 Nospiediet ieslēgšanas/izslēgšanas pogu, lai ieslēgtu zobu suku Philips Sonicare. (att. 7)
- 4 Mazliet uzspiediet, lai palielinātu Philips Sonicare efektivitāti, un ļaujiet Philips Sonicare zobu birstei tīrīt zobus jūsu vietā. Neberziet.
- 5 Saudzīgi un lēni virziet suku uzgali gar zobiem, veicot nelielas kustības uz priekšu un atpakaļ, lai garākie sari aizsniegtos starp zobiem (att. 8). Turpiniet šo kustību visā zobu tīrīšanas ciklā.
- 6 Lai iztīrītu priekšzobu iekšējās virsmas, daļēji atlieciet suku rokturi augšup un veiciet vairākas vertikālas tīrīšanas kustības uz katra zoba (att. 9).
- 7 Sāciet tīrīšanu 1. daļā (augšzobu ārpusē) un tīriet 30 sekundes (45 sekundes rūpīgās tīrīšanas režīmā), pēc tam pāreijiet uz 2. daļu (augšzobu iekšpusē). Turpiniet tīrīšanu 3. daļā (sānu zobu ārpusē) un tīriet 30 sekundes (45 sekundes rūpīgās tīrīšanas režīmā), pēc tam pāreijiet uz 4. daļu (sānu zobu (att. 10) iekšpusē).

Piezīme. Lai nodrošinātu vienmērīgu zobu tīrīšanu, sadaliet muti 4 daļās, izmantojot Quadpacer funkciju (skatiet nodaļu "Funkcijas").

Piezīme. Pēc tīrīšanas cikla pabeigšanas varat vēltīt papildu laiku, lai notīrītu zobu košļājamās virsmas un zonas, kur rodas (att. 11) aplikums. Ja vēlaties, varat arī notīrīt mēli ar ieslēgtu vai izslēgtu zobu suku.

Philips Sonicare var droši lietot ar:

- Skavām (sukas uzgaļi noliektos ātrāk, ja tiek izmantoti uz skavām).
- Zobu restaurācijas materiāliem (plombām, kronīšiem, plāksnītēm)

Zobu tīrīšanas režīmi

Tīrīšanas režīms “Clean”

Izcilai tīrīšanai katru dienu (noklusējuma režīms).

Balināšanas režīms

2 minūtes, lai notīrītu virsmas aplikumu, un 30 sekundes, lai padarītu mirdzošākus un gludākus priekšzobus.

Rūpīgās tīrīšanas režīms

Nodrošina 3 minūtes ilgu rūpīgu paralēlu tīrīšanu un masāžu, lai zobi būtu īpaši tīri.

Jūsu Philips Sonicare piegādes brīdī ir aktivizēts tīrīšanas režīms.

Piezīme. Kad zobu suka ir ieslēgta, jūs nevarat pārslēgties starp režīmiem.

- 1 Pirms Philips Sonicare ieslēgšanas nospiediet režīma pogu, lai pārslēgtos starp režīmiem.
 - Iedegas izvēlētā tīrīšanas režīma lampiņa.
 - Kad tīrīšanas režīms ir izvēlēts, tas paliek aktīvs, līdz tiek izvēlēts cits tīrīšanas režīms.

Piezīme. Ja Philips Sonicare izmanto kliniskajos pētījumos, tā jāizmanto noklusētajā 2 minūšu tīrīšanas režīmā ar lielu intensitāti vai rūpīgās tīrīšanas režīmā ar lielu intensitāti.

Katra režīma intensitātes līmeņi

- Zema: 1 LED indikatora lampiņa.
- Vidēja: 2 LED indikatora lampiņas.
- Augsta: 3 LED indikatora lampiņas.

Piezīme. Lai intensitātes līmeņi noregulētu uz nākamo augstāko vai zemāko līmeni, jebkurā brīdī tīrīšanas cikla laikā varat nospiegt + pogu, lai palielinātu intensitāti, vai - pogu, lai samazinātu intensitāti.

Spiediena sensors

Vibrācijas izmaiņas (un nelielas skaņas izmaiņas) brīdina, ja tīrāt ar pārāk lielu spiedienu. Skatiet nodaļu “Funkcijas”.

Baterijas statuss (kad rokturis nav ievietots lādētājā)

- 1 dzeltena LED norāda zemu uzlādes līmeni.
- 3 zaļas LED norāda pilnu uzlādi.

Piezīme. Ja atskan ilgs pīkstiens un mirgo baterijas līmeņa indikatora dzeltenā LED lampiņa, jūsu zobu sukuks baterija ir pavisam tukša un izslēdzas. Novietojiet zobu suku uz lādētāja, lai to uzlādētu.

Piezīme. Lai baterija vienmēr būtu pilnīgi uzlādēta, kad neizmantojat Philips Sonicare, varat glabāt to uz lādētāja.

Funkcijas

Spiediena sensors

Šim Philips Sonicare modelim ir aktivizēta spiediena sensora funkcija. Spiediena sensors darbojas visos 3 režīmos un visos intensitātes līmeņos.

Spiediena sensora aktivizēšana vai deaktivizēšana

1 Piestipriniet sukuks uzgali uz roktura.

2 Novietojiet rokturi uz pieslēgta lādētāja vai dezinficētāja.

- Lai deaktivizētu spiediena sensoru:

nospiediet un 2 sekundes turiet nospiestu ieslēgšanas/izslēgšanas un režīma pogu. Atskan 1 pīkstiens, kas norāda, ka spiediena sensora funkcija ir deaktivizēta.

- Lai aktivizētu spiediena sensoru:

nospiediet un 2 sekundes turiet nospiestu ieslēgšanas/izslēgšanas un režīma pogu. atskan 2 pīkstieni, kas norāda, ka spiediena sensora funkcija ir aktivizēta.

Quadpacer

- Quadpacer ir intervāla taimeris, kam ir īss pīkstiens un pauze, lai atgādinātu, ka jums jāiztīra mutes 4 daļas. Atkarībā no izvēlēta tīrīšanas režīma vai tīrīšanas procedūras Quadpacer tīrīšanas ciklā pīkst ar atšķirīgiem laika intervāliem. Quadpacer darbojas visos 3 režīmos un visos intensitātes līmeņos (att. 10).

Šim modelim ir aktivizēta Quadpacer funkcija. Lai deaktivizētu vai aktivizētu Quadpacer funkciju:

- 1 Ielieciet rokturi lādētājā, kas pieslēgts pie strāvas. vai dezinficētājā.
- 2 Nospiediet un turiet nospiešu režīma pogu līdz:
 - a Atskan 1 pīkstiens, kas norāda, ka Quadpacer funkcija ir deaktivizēta.
 - b Atskan 2 pīkstieni, kas norāda, ka Quadpacer funkcija ir aktivizēta.

Smartimer

Smartimer norāda, ka jūsu tīrīšanas cikls ir pabeigts, automātiski izslēdzot zobu birsti tīrīšanas cikla beigās.

Zobārsti iesaka tīrīt zobus vismaz 2 minūtes divreiz dienā.

Easy-start

Šim Sonicare modelim iegādes brīdī ir deaktivizēta Easy-start funkcija.

Easy-start funkcija pakāpeniski palielina jaudu pirmo 14 tīrīšanas reižu laikā, lai jūs pierastu pie tīrīšanas ar Philips Sonicare.

Piezīme. Katrai no pirmajām 14 tīrīšanas reizēm jābūt vismaz 1 minūti ilgai, lai pareizi izpildītu Easy-start pielāgošanās ciklu.

Easy-start funkcijas aktivizēšana vai deaktivizēšana

- 1 Piestipriniet birstes uzgali uz roktura.
- 2 Novietojiet rokturi uz pieslēgta lādētāja vai dezinficētāja.
 - Lai aktivizētu Easy-start:
nospiediet un 2 sekundes turiet nospiešu ieslēgšanas/izslēgšanas un režīma pogu. Atskan 2 pīkstieni, kas norāda, ka Easy-start funkcija ir aktivizēta.
 - Lai deaktivizētu Easy-start:
nospiediet un 2 sekundes turiet nospiešu ieslēgšanas/izslēgšanas un režīma pogu. Atskan 1 pīkstiens, kas norāda, ka Easy-start funkcija ir deaktivizēta.

Piezīme. Izmantot Easy-start funkciju pēc sākotnējā pielāgošanās perioda nav ieteicams, jo tā samazina Philips Sonicare efektivitāti aplikuma likvidēšanā.

Piezīme. Katrai no pirmajām 14 tīrīšanas reizēm jābūt vismaz 1 minūti ilgai, lai pareizi izpildītu Easy-start pielāgošanās ciklu.

Dezinfekcija

- UV dezinficētājā varat notīrīt suku uzgali pēc katras lietošanas reizes (att. 12).

Atvienojiet dezinficētāju no strāvas, pārtrauciet lietošanu un sazinieties ar klientu apkalpošanas centru, ja:

- pēc durvju atvēršanas UV gaismas spuldze nenodziest;
- dezinficētāja lodziņš ir bojāts vai tā trūkst;
- darbības laikā dezinficētājs dūmo vai izplata deguma smaku.

Piezīme. UV gaisma var bojāt cilvēka acis un ādu. Ierīce vienmēr jāglabā bērniem nepieejamā vietā.

- 1 Pēc tīrīšanas noskalojiet suku uzgali un nokratiet lieko ūdeni.

Brīdinājums. Veicot dezinfekciju, nelieciet ceļojumu vāciņu uz suku uzgala.

- 2 Novietojiet pirkstu durvju nišā dezinficētāja augšpusē un atveriet durvis (att. 13).
- 3 Novietojiet suku uzgali uz vienas no 2 tapām dezinficētājā tā, lai sari būtu vērsti pret spuldzi (att. 14).

Piezīme. Dezinficētājā tīriet tikai Philips Sonicare uzmaucamos suku uzgāļus.

Piezīme. Netīriet dezinficētājā Philips Sonicare for Kids suku uzgāļus.

- 4 Pārliecinieties, vai dezinficētājs ir pievienots elektrības kontaktligzdai ar piemērotu spriegumu.
- 5 Aizveriet durvis un vienreiz nospiediet zaļo ieslēgšanas/izslēgšanas pogu, lai izvēlētos UV tīrīšanas ciklu.

Piezīme. Dezinficētāju var ieslēgt tikai tad, ja durvis ir pareizi aizvērtas.

Piezīme. Ja dezinficēšanas cikla laikā tiek atvērtas durvis, dezinficētāja darbība tiek apturēta.

Piezīme. Dezinficētāja cikla ilgums ir 10 minūtes, pēc tam tas automātiski izslēdzas.

- Dezinficētājs darbojas, ja pa lodziņu spīd gaisma.

Tīrīšana

Brīdinājums. Nemazgājiet sukušus uzgali, rokturi, ceļojumu lādētāju vai UV dezinficētāju trauku mazgāšanas mašīnā.

Zobu sukušus rokturis

- 1 Noņemiet sukušus uzgali un noskalojiet metāla vārpstas zonu ar siltu ūdeni. Pārlicinieties, ka zobu pastas (att. 15) pārpalikumi ir notīrīti.

ievērībai: Nestumiet gumijas blīvi uz metāla vārpstas ar asiem priekšmetiem, jo varat radīt bojājumus.

- 2 Noslaukiet visu roktura virsmu ar mitru drānu.

Sukušus uzgalis

- 1 Noskalojiet sukušus uzgali un sarus pēc katras lietošanas reizes (att. 16).
- 2 Noņemiet sukušus uzgali no roktura un vismaz vienreiz nedēļā noskalojiet sukušus uzgala savienojumu.

Dezinficētājs

Brīdinājums. Neiegremdējiet dezinficētāju ūdenī un neskalojiet to zem krāna ūdens.

Brīdinājums. Netīriet dezinficētāju, kamēr UV gaismas spuldze ir karsta.

Optimālai efektivitātei ieteicams tīrīt dezinficētāju katru nedēļu.

- 1 Atvienojiet dezinficētāju no strāvas.
- 2 Izvelciet pilēšanas paplāti, turot to taisni. Noskalojiet pilēšanas paplāti un noslaukiet ar mitru drānu (att. 17).
- 3 Notīriet visas ārējās virsmas ar mitru drānu.
- 4 Noņemiet aizsargekrānu no UV gaismas spuldzes (att. 18) priekšpusēs.

Lai noņemtu ekrānu, satveriet malas blakus fiksatoriem, uzmanīgi saspiediet un noņemiet aizsargekrānu.

- 5 Noņemiet UV gaismas spuldzi.

Lai noņemtu gaismas spuldzi, satveriet to un izvelciet no metāla skavas.

80 Latviešu

- 6 Notīriet aizsargekrānu un UV gaismas spuldzi ar mitru drānu.
- 7 Ievietojiet UV gaismas spuldzi.
Lai ievietotu gaismas spuldzi, salāgojiet gaismas spuldzes apakšu ar metāla skavu un iespiediet spuldzi skavā.
- 8 Uzstādiet aizsargekrānu.
Lai uzstādītu ekrānu, salāgojiet ekrāna ķepiņas ar atstarojošās virsmas atverēm pie UV gaismas spuldzes. Iestumiet ekrānu tieši dezinficētāja atverēs.

Glabāšana

Ja neplānojat izmantot izstrādājumu ilgāku laiku, atvienojiet to no elektrības padeves, notīriet (skatiet nodaļu "Tīrīšana") un glabājiet vēsā un sausā vietā, kur nepieklūst saules gaisma. Varat izmantot iebūvēto vada aptīšanas vietu, lai kārtīgi glabātu UV dezinficētāja lieko vadu.

Nomaīņa

Sukas uzgalis

- Nomainiet Philips Sonicare birstes uzgaļus ik pēc 3 mēnešiem, lai iegūtu optimālus rezultātus.
- Izmantojiet tikai Philips Sonicare suku uzgaļus.

Piederumu pasūtīšana

Lai iegādātos piederumus vai rezerves daļas, apmeklējiet vietni **www.shop.philips.com/service** vai vērsieties pie sava Philips izplatītāja. Varat arī sazināties ar Philips klientu apkalpošanas centru savā valstī (kontakta informāciju varat atrast bukletā par garantiju visā pasaulē).

Otrreizējā pārstrāde

- Šis simbols nozīmē, ka produktu nedrīkst likvidēt kopā ar parastajiem sadzīves atkritumiem (2012/19/ES) (att. 22).

- Šis simbols nozīmē, ka šajā produktā ir ievietots iebūvēts uzlādējamais akumulators, kuru nedrīkst likvidēt kopā ar parastiem sadzīves atkritumiem (att. 23) (2006/66/EK). Mēs iesakām produktu nodot oficiālā savākšanas punktā vai „Philips” pakalpojumu centrā, lai profesionāli izņemtu uzlādējamo akumulatoru.
- Ievērojiet vietējos noteikumus par elektrisko un elektronisko produktu un atkārtoti uzlādējamo bateriju atsevišķu savākšanu. Pareiza produktu likvidēšana palīdz novērst kaitīgu iedarbību uz vidi un cilvēku veselību.

Atkārtoti uzlādējamās baterijas izņemšana

Brīdinājums. ŠIS PROCESS IR NEATGRIEZENISKS.

- Lai izņemtu akumulatoru, nepieciešams plakangala (standarta) skrūvgriezis. Veicot tālāk norādīto procedūru, ievērojiet galvenos piesardzības pasākumus. Noteikti aizsargājiet acis, rokas, pirkstus un darba virsmu.
- 1 Lai pilnībā iztukšotu atkārtoti uzlādējamo bateriju, noņemiet rokturi no lādētāja, ieslēdziet Philips Sonicare un ļaujiet ierīcei darboties, līdz tā apstājas. Atkārtojiet šo darbību, līdz Philips Sonicare vairs nevar ieslēgt.
 - 2 Ievietojiet skrūvgriezi atverē roktura apakšā un pagrieziet pulksteņrādītāju kustības virzienā, lai noņemtu apakšējo vāciņu (att. 19).
 - 3 Turiet rokturi otrādi un uzspiediet uz vārpstas, lai atbrīvotu roktura (att. 20) iekšējos elementus.
 - 4 Ievietojiet skrūvgriezi zem shēmas plates blakus akumulatora savienojumiem un pagrieziet, lai pārlauztu savienojumus. Noņemiet shēmas plati un izvelciet akumulatoru no plastmasas ietvara (att. 21).
Uzlādējamo bateriju tagad iespējams pārstrādāt, un ierīci var pienācīgi likvidēt.

Garantija un atbalsts

Ja nepieciešama informācija vai atbalsts, lūdzu, apmeklējiet vietni www.philips.com/support vai lasiet starptautiskās garantijas bukletu.

Garantijas ierobežojumi

Starptautiskās garantijas nosacījumi nesedz tālāk minēto.

- Sukas uzgaļi.
- Bojājumi, ko izraisījusi neapstiprinātu rezerves daļu izmantošana.
- Bojājumi, kas radušies nepareizas, ļaunprātīgas lietošanas, nolaidības, pārveidojumu vai neatļauta remonta dēļ.
- Parastās darbības radīts nodilums un bojājumi, piemēram, robi, skrāpējumi, švīkas, nolupusi vai izbalējusi krāsa.

Įvadas

Sveikiname įsigijus „Philips“ gaminį ir sveiki atvykę! Norėdami pasinaudoti visa „Philips“ siūloma pagalba, savo gaminį užregistruokite adresu www.philips.com/welcome.

Svarbu

Prieš pradėdami naudoti prietaisą atidžiai perskaitykite šį vartotojo vadovą ir saugokite jį, nes jo gali prireikti ateityje.

Pavojus

- Saugokite įkroviklį nuo vandens. Nedėkite ir nelaikykite jo virš ar šalia vandens pripildtos vonios, praustuvo, plautuvės ir pan. Nemerkite įkroviklio į vandenį ar kitokį skystį. Nuvalę įsitikinkite, kad įkroviklis yra visiškai sausas, ir tik tadajunkite į maitinimo tinklą.

Įspėjimas

- Maitinimo laido pakeisti negalima. Jei maitinimo laidas apgadintas, įkroviklį išmeskite.
- Visada keiskite įkroviklį originalaus tipo kitu, kad išvengtumėte pavojaus.
- Nenaudokite įkroviklio lauke arba netoli įkaitusių paviršių.

- Jei prietaisas koku nors būdu apgadintas (šepetėlio galvutė, dantų šepetėlio rankenėlė arba įkroviklis), jo nebenaudokite. Šiame prietaise nėra dalių, kurioms reikalinga priežiūra. Jei prietaisas apgadintas, kreipkitės į klientų aptarnavimo centrą savo šalyje (žr. skyrių „Garantija ir pagalba“).
- Šį prietaisą gali naudoti 8 metų ir vyresni vaikai bei asmenys, kurių fiziniai, jutimo ir protiniai gebėjimai yra silpnesni, arba neturintieji patirties ir žinių, jei jie prižiūrimi arba jiems pateiktos instrukcijos, kaip saugiai naudotis prietaisu, ir jei jie supranta, kokie yra susiję pavojai. Neleiskite vaikams žaisti su prietaisu. Vaikams negalima valyti ir atlikti priežiūrą, jei jiems nėra 8 metų ir jie nėra prižiūrimi.

Atsargiai!

- Neplaukite šepetėlio galvutės, rankenėlės, įkroviklio, įkroviklio dangtelio ir dezinfekavimo įrenginio indaplovėje.

- Jei per pastaruosius 2 mėnesius jums buvo atlikta burnos ertmės arba dantenų operacija, prieš naudodamiesi dantų šepetėliu pasitarkite su savo odontologu.
- Jei išsivalius dantis šiuo šepetėliu prasideda smarkus kraujavimas arba jei kraujavimas tęsiasi panaudojus 1 savaitę, pasikonsultuokite su odontologu. Taip pat pasikonsultuokite su odontologu, jei naudodami „Sonicare“ jaučiate nemalonius pojūčius arba skausmą.
- Šis „Sonicare“ dantų šepetėlis atitinka elektromagnetinių prietaisų saugos standartus. Jei jums implantuotas širdies stimulatorius ar kitas prietaisas, prieš naudodamiesi pasitarkite su savo gydytoju ar implantuoto prietaiso gamintoju.
- Jei jums kilo klausimų, prieš naudodamiesi „Sonicare“, pasikonsultuokite su gydytoju.

- Šis prietaisas skirtas valyti tik dantis, dantenas ir liežuvį. Nenaudokite jo jokių kitu tikslu. Nustokite naudoti prietaisą ir susisieki su gydytoju, jei jaučiate diskomfortą ar skausmą.
- „Sonicare“ dantų šepetėlis yra asmeninė priežiūros priemonė, neskirta keliems pacientams namuose ar kitose vietose naudotis.
- Nebenaudokite šepetėlio galvutės, jei jos šereliai suspausti ar sulinkę. Šepetėlio galvutę keiskite kas 3 mėnesius arba dažniau, jei atsiranda susidėvėjimo požymių.
- Naudokite tik gamintojo rekomenduojamas šepetėlių galvutes.
- Jei dantų pastoje yra peroksido, geriamosios sodos ar kito bikarbonato (dažnos balinamosios dantų pastos sudedamosios dalies), kiekvieną kartą panaudoję kruopščiai išplaukite šepetėlio galvutę ir rankenėlę muilu ir vandeniu. Taip plastikas bus apsaugotas nuo įtrūkimų.

- Nekiškite į dezinfekavimo įrenginio oro angas daiktų ir neuždenkite jų, padėdami jį ant minkšto paviršiaus arba tokioje vietoje, kur šias angas uždengtų daiktai (pvz., žurnalas, popierinė servetėlė ar plaukai).
- UV šviesos lemputė yra karšta per dezinfekavimo ciklą ir tuoj po jo. Nelieskite UV šviesos lemputės, kai ji karšta.
- Kad išvengtumėte kontakto su karšta lempute, nenaudokite dezinfekavimo įrenginio, kai apsauginio skydelio nėra savo vietoje.
- Jei dezinfekavimo įrenginys buvo naudotas 3 UV valymo ciklus iš eilės (t. y., 3 kartus iš eilės), išjunkite jį bent 30 min. prieš pradėdami kitą UV valymo ciklą.
- Nebenaudokite dezinfekavimo įrenginio, jei UV šviesos lemputė lieka šviesti atidarius dureles. UV šviesa gali būti pavojinga žmonių akims ir odai. Visada laikykite dezinfekavimo įrenginį vaikams nepasiekiamoje vietoje.

Elektromagnetiniai laukai (EML)

„Philips“ prietaisas atitinka visus taikomus standartus ir normas dėl elektromagnetinių laukų poveikio.

Bendrasis aprašymas (1 pav.)

- 1 Higieninis kelioninis dangtelis
- 2 Šepetėlio galvutė su unikaliu identifikatoriumi
- 3 Rankenėlė
- 4 Maitinimo įjungimo / išjungimo mygtukas
- 5 Intensyvumo lygio indikatorius
- 6 Intensyvumo lygio mygtukas (+ ir -)
- 7 Dantų valymo režimai
- 8 Režimo mygtukas
- 9 Baterijos įkrovos indikatorius
- 10 UV dezinfekavimo įrenginio pagrindas su integruotu įkrovikliu ir laido vyniotuvais (tik tam tikriems modeliams)
 - Neparodytas: UV šviesos lemputė
 - Neparodytas: dezinfekavimo įrenginio nuvarvėjimo padėklas
 - Neparodytas: UV šviesos lemputės apsauginis skydelis
- 11 Maitinimo laidas su kištuku
- 12 Įkroviklio dangtelis su šepetėlio galvutės laikikliais (tik tam tikruose modeliuose)
- 13 Kelioninis įkroviklis
 - Neparodytas: kelioninis dėklas

Dėžutės turinys gali skirtis pagal modelį.

Paruošimas naudoti

Šepetėlio galvutės uždėjimas

- 1 Sutapdinkite šepetėlio galvutę, kad šereliai būtų nukreipti ta pačia kryptimi, kaip ir priekinė rankenėlės dalis.
- 2 Stipriai spauskite šepetėlio galvutę ant metalinio velenėlio, kol ji užsifiksuos.

„Philips Sonicare“ šepetėlių galvutės pažymėtos simboliais, kad lengvai atpažintumėte savo šepetėlį.

Prietaiso įkrovimas

- 1 Įkroviklio ar dezinfekavimo įrenginio kištuką įjunkite į sieninį elektros lizdą.
- 2 Rankenėlę uždėkite ant įkroviklio.
Mirksinti baterijos lygio indikatorius lemputė informuoja, kad dantų šepetėlis įkraunamas (pav. 3).

Pastaba. Baterija visiškai įkraunama apytiksliai per 24 val.

Prietaiso naudojimas

Dantų valymo nurodymai

- 1 Sušlapinkite šerelius (pav. 4) ir uždėkite nedidelį kiekį dantų pastos (pav. 5). (pav. 4)
- 2 Dantų šepetėlio šerelius priglauskite prie dantų ir pasukę nedideliu (45 laipsnių) kampu spauskite tvirtai, kad šepetėlio šereliai siektų dantenas, arba būtų netoli jų. Pasikeitusi vibracija (ir nedidelis garso pasikeitimas) įspėja jus, kad valydami dantis (pav. 6) per daug spaudžiate.

Pastaba. Pasistenkite, kad šepetėlio galvutės centras visada liestų dantis.

- 3 Paspauskite įjungimo ir išjungimo mygtuką, kad įjungtumėte „Philips Sonicare“. (pav. 7)
- 4 Kad maksimizuotumėte „Philips Sonicare“ veiksmingumą, švelniai spauskite ir leiskite „Philips Sonicare“ dantų šepetukui valyti jūsų dantis. Negrandykite.
- 5 Lėtai judinkite šepetėlio galvutę skersai dantų nedideliais judesiais pirmyn ir atgal, kad ilgesni šereliai pasiektų tarpdančius (pav. 8). Tęskite šiuos judesius visą laiką valydami.
- 6 Norėdami nuvalyti vidinę priekinių dantų pusę, pakreipkite šepetėlio rankenėlę į beveik vertikalią padėtį ir ant kiekvieno danties (pav. 9) atlikite kelis vertikalius persidengiančius valymo judesius.

90 Lietuviškai

- 7** Valyti pradėkite 1 dalyje (viršutinių dantų išorėje) ir valykite 30 sekundžių (45 sekundes, jei naudojamas „Deep Clean“ (Giluminio valymo) režimas), prieš pereidami prie 2 dalies (viršutinių dantų vidaus). Tęskite valymą 3 dalyje (apatinių dantų išorėje) ir valykite 30 sekundžių (45 sekundes, jei naudojamas „Deep Clean“ (Giluminio valymo) režimas), prieš pereidami prie 4 dalies (apatinių dantų (pav. 10) vidaus).

Pastaba. Kad tolygiai išvalytumėte visus dantis, padalykite burną į 4 dalis naudodami „Quadpacer“ funkciją (žr. skyrių „Funkcijos“).

Pastaba. Kai baigsite valymo ciklą, galite skirti papildomo laiko ir nuvalyti kramtomąjį dantų paviršių bei vietas, kur kaupiasi (pav. 11) apnašos. Taip pat galite nuvalyti liežuvį įjungtu ar išjungtu šepetėliu – kaip jums labiau patinka.

Jūsų „Philips Sonicare“ saugu naudoti:

- kabėms (valant kabes, šepetėlio galvutės greičiau susidėvi).
- dantų rekonstrukcijoms (plomboms, karūnėlėms, apvalkalams).

Dantų valymo režimai

Režimas „Clean“ (Valymas)

Išskirtiniams kasdieninio valymo rezultatams pasiekti (numatytasis režimas).

Balinimo režimas

2 minutės paviršinėms dėmėms šalinti ir papildomos 30 sekundžių pridedamos siekiant pašviesinti ir nupoliruoti priekinius dantis.

Giluminis valymas

Gaivinanti 3 minučių valymo ir masažavimo procedūra išskirtinei švarai užtikrinti.

„Philips Sonicare“ pristatomas su įjungtu „Clean“ (Valymas) režimu.

Pastaba. Kai dantų šepetėlis įjungtas, režimų perjungti negalima.

- 1** Prieš įjungdami „Philips Sonicare“, paspauskite režimo mygtuką ir pasirinkite režimą.
- Švies pasirinkto valymo režimo lemputė.
 - Pasirinktas valymo režimas liks įjungtas, kol pasirinksite kitą režimą.

Pastaba. „Philips Sonicare“ naudojant klinikinių tyrimų metu, jį reikia naudoti dideliu intensyvumu įjungus numatytąjį 2 minučių trukmės režimą „Clean“ (Valymas) arba dideliu intensyvumu įjungus režimą „Deep Clean“ (Giluminis valymas).

Intensyvumo lygis pagal režimą

- Mažas: 1 šviesos diodų indikatorius lemputė.
- Vidutinis: 2 šviesos diodų indikatorius lemputės.
- Didelis: 3 šviesos diodų indikatorius lemputės.

Pastaba. Norėdami reguliuoti intensyvumo lygį ir pasirinkti kitą didesnį ar mažesnę intensyvumą, valydami dantis bet kada paspauskite + mygtuką ir padidinkite intensyvumą arba paspauskite - mygtuką ir sumažinkite intensyvumą.

Spaudimo jutiklis

Pasikeitusi vibracija (ir nedidelis garso pasikeitimas) įspėja jus, kad valydami dantis per daug spaudžiate. Žr. skyrių „Funkcijos“.

Baterijos būseną (kai rankenėlė ne ant įkroviklio)

- 1 geltonas šviesos diodas nurodo per mažą įkrovą.
- 3 žali šviesos diodai nurodo visišką įkrovą.

Pastaba. Išgirdę ilgą pyptelėjimą ir pamatę mirksintį geltonos spalvos šviesos diodą žinokite, kad dantų šepetėlio baterija visiškai išsikrovė ir jis išsijungė. Padėkite dantų šepetėlį ant kroviklio, kad jį įkrautumėte.

Pastaba. Kad baterija visada būtų visiškai įkrauta, nenaudojama „Philips Sonicare“ galite laikyti įkroviklyje.

Funkcijos

Spaudimo jutiklis

Šis „Philips Sonicare“ modelis pateikiamas su įjungta spaudimo jutiklio funkcija. Spaudimo jutiklis veikia visais 3 režimais ir esant visiems 3 intensyvumo lygiams.

Spaudimo jutiklio funkcijos įjungimas ir išjungimas

- 1 Pritvirtinkite šepetėlio galvutę prie rankenėlės.
 - 2 Įstatykite rankenėlę į prijungtą kroviklį ar dezinfekavimo įrenginį.
- Norėdami išjungti spaudimo jutiklį:

92 Lietuviškai

Nuspauskite ir apie 2 sekundes laikykite įjungimo ir išjungimo ir režimo mygtukus. Išgirsite 1 pyptelėjimą, kuris nurodo, kad spaudimo jutiklio funkcija išjungta.

- Norėdami įjungti spaudimo jutiklį:

Nuspauskite ir apie 2 sekundes laikykite įjungimo ir išjungimo ir režimo mygtukus. Išgirsite 2 pyptelėjimus, kurie nurodo, kad spaudimo jutiklio funkcija įjungta.

„Quadpacer“

- „Quadpacer“ yra laikmatis, kuris trumpai pypteli ir pristabdo, kad primintų valyti 4 burnos sritis. Priklausomai nuo jūsų pasirinkto dantų valymo režimo ar pasirinktos dantų valymo programos, „Quadpacer“ per dantų valymo ciklą pypsi skirtingais intervalais. „Quadpacer“ veikia visais 3 režimais ir esant visiems 3 intensyvumo lygiams. (pav. 10)

Šio modelio „Quadpacer“ funkcija įjungta. Norėdami įjungti arba išjungti „Quadpacer“ funkciją:

- 1 Įstatykite rankenėlę į prijungtą kroviklį arba dezinfekavimo įrenginį.
- 2 Laikykite nuspaudę režimo mygtuką, kol:
 - a Išgirsite 1 pyptelėjimą, kuris nurodo, kad „Quadpacer“ funkcija išjungta.
 - b Išgirsite 2 pyptelėjimus, kurie nurodo, kad „Quadpacer“ funkcija įjungta.

„Smarter“

„Smarter“ nurodo valymo ciklo pabaigą, kai pasibaigus valymo ciklui dantų šepetėlis išsijungia automatiškai.

Profesionalūs odontologai rekomenduoja dantis valyti du kartus per dieną, ne trumpiau nei 2 min.

„Easy-start“

Šis „Sonicare“ tiekiamas su išjungta „Easy-start“ funkcija.

Per pirmuosius 14 dantų valymų „Easy-start“ funkcija švelniai didina galingumą, kad priprastumėte prie dantų valymo naudojant „Philips Sonicare“.

Pastaba. Kiekvienas iš pirmųjų 14 valymų turi trukti mažiausiai 1 minutę, kad būtų padaryta atitinkama pažanga, pradedant naudoti „Easy-start“ funkciją.

„Easy-start“ funkcijos įjungimas ir išjungimas

- 1 Pritvirtinkite šepetėlio galvutę prie rankenėlės.
- 2 Įstatykite rankenėlę į prijungtą kroviklį ar dezinfekavimo įrenginį.
 - „Easy-start“ įjungimas:
Nuspauskite ir apie 2 sekundes laikykite įjungimo ir išjungimo ir režimo mygtukus. Išgirsite 2 pyptelėjimus, kurie nurodo, kad „Easy-start“ funkcija įjungta.
 - „Easy-start“ išjungimas:
Nuspauskite ir apie 2 sekundes laikykite įjungimo ir išjungimo ir režimo mygtukus. Išgirsite 1 pyptelėjimą, kuris nurodo, kad „Easy-start“ funkcija išjungta.

Pastaba. Po pradinio etapo naudoti „Easy-start“ funkciją nerekomenduojama, nes taip sumažinamas „Philips Sonicare“ veiksmingumas šalinant apnašas.

Pastaba. Kiekvienas iš pirmųjų 14 valymų turi trukti mažiausiai 1 minutę, kad būtų atliktas tinkamas pirminio „Easy-start“ naudojimo ciklas.

Dezinfekavimas

- Naudodami UV dezinfekavimo įrenginį galite išvalyti dantų šepetėlio galvutę kiekvieną kartą panaudoję (pav. 12).
- Atjunkite dezinfekavimo įrenginį, nustokite naudoti ir kreipkitės į klientų aptarnavimo centrą, jei:
- UV šviesos lemputė lieka šviesti atidarius dureles.
 - Apgadintas langelis arba jo nėra dezinfekavimo įrenginyje.
 - Veikiant dezinfekavimo įrenginiui iš jo sklinda dūmai arba jaučiamas degėsių kvapas.

Pastaba. UV šviesa gali būti pavojinga žmonių akims ir odai. Šį prietaisą visada būtina laikyti vaikams nepasiekiamoje vietoje.

- 1 Išsivalę dantis dantų šepetėlio galvutę išskalaukite ir nupurtykite likusį vandenį.

Įspėjimas. Nedėkite kelioninio dangtelio ant šepetėlio galvutės dezinfekuodami.

- 2 Padėkite pirštą durelių nišoje dezinfekavimo įrenginio viršuje, ir patraukdami atidarykite dureles (pav. 13).
- 3 Dantų šepetėlio galvutę įstatykite į vieną iš 2 dezinfekavimo įrenginio kaiščių taip, kad šereliai būtų nukreipti į lemputės kolbą (pav. 14).

Pastaba. Tvirtinamas „Philips Sonicare“ dantų šepetėlio galvutes valykite tik dezinfekavimo įrenginyje.

Pastaba. „Philips Sonicare for Kids“ šepetėlio galvučių nevalykite dezinfekavimo įrenginiu.

- 4 Įsitinkinkite, kad dezinfekavimo įrenginys įjungtas į veikiantį sieninį elektros lizdą, kuriame yra tinkama įtampa.
- 5 Uždarykite dureles ir paspauskite žalią maitinimo įjungimo ir išjungimo mygtuką, kad pasirinktumėte UV valymo ciklą.

Pastaba. Dezinfekavimo įrenginį galėsite įjungti tik tinkamai uždarę dureles.

Pastaba. Dezinfekavimo įrenginys nustos veikti, jei dezinfekavimo ciklo metu bus atidarytos durelės.

Pastaba. Dezinfekavimo įrenginio ciklas trunka 10 min., paskui jis automatiškai išsijungia.

- Dezinfekavimo įrenginys veikia, kai langelyje matoma šviesa.

Valymas

Įspėjimas. Neplaukite šepetėlio galvutės, rankenėlės, kelioninio įkroviklio arba UV dezinfekavimo įrenginio indaplovėje.

Dantų šepetėlio rankenėlė

- 1 Nuimkite šepetėlio galvutę ir nuskalaukite plotą apie metalinį velenėlį šiltu vandeniu. Būtinai pašalinkite visus dantų pastos (pav. 15) likučius.

Dėmesio! Nespauskite metalinio velenėlio guminio tarpiklio naudodami aštrius daiktus, nes galite jį sugadinti.

2 Nuvalykite rankenėlės paviršių drėgna šluoste.

Šepetėlio galvutė

- 1 Išskalaukite šepetėlio galvutę ir šerelius kiekvieną kartą panaudoję (pav. 16).
- 2 Bent kartą per savaitę nuimkite šepetėlio galvutę nuo rankenėlės ir nuskalaukite šepetėlio galvutės jungtį šiltu vandeniu.

Dezinfekavimo įrenginys

Įspėjimas. Dezinfekavimo įrenginio nemerkitė į vandenį ir neskalauskite jo po vandentiekio čiaupu.

Įspėjimas. Nevalykite dezinfekavimo įrenginio, kai UV šviesos lemputė karšta.

Kad dezinfekavimo įrenginys veiktų optimaliai, jį rekomenduojama valyti kas savaitę.

- 1 Atjunkite dezinfekavimo įrenginį.
- 2 Tiesiai ištraukite nuvarvėjimo padėklą. Išskalaukite nuvarvėjimo padėklą ir švariai nuvalykite drėgna šluoste (pav. 17).
- 3 Vidinius paviršius valykite drėgna šluoste.
- 4 Nuimkite apsauginį skydelį, esantį prieš UV šviesos lemputę (pav. 18).

Norėdami nuimti skydelį, suimkite už kraštų šalia fiksatorių, švelniai juos suspauskite ir ištraukite apsauginį skydelį.

- 5 Išimkite UV šviesos lemputę.
Norėdami išimti lemputę, suimkite ją ir ištraukite iš metalinio laikiklio.
- 6 Apsauginį skydelį ir UV šviesos lemputę nuvalykite drėgna šluoste.
- 7 Atgal įstatykite UV šviesos lemputę.
Norėdami vėl įstatyti lemputę, apatinę lemputės kolbos dalį sulygiuokite su metaliniu laikikliu ir įspauskite lemputę į laikiklį.
- 8 Atgal įstatykite apsauginį skydelį.

Norėdami vėl įstatyti skydelį, sulygiuokite skydelio kaiščius su atspindinčio paviršiaus, esančio prie UV šviesos lemputės, lizdais. Įspauskite skydelį tiesiai į dezinfekavimo įrenginio lizdus.

Laikymas

Jei neketinate naudoti gaminio ilgesnį laiką, jį išjunkite, nuvalykite (žr. skyrių „Valymas“) ir laikykite vėsioje, sausoje vietoje, kurios nesiektų tiesioginiai saulės spinduliai. Galite naudoti integruotą laido vyniotuvą, kad per ilgą UV dezinfekavimo įrenginio laidą būtų laikomas tvarkingai.

Pakeitimas

Šepetėlio galvutė

- Kad pasiektumėte optimalių valymo rezultatų, „Philips Sonicare“ šepetėlio galvutes keiskite kas 3 mėnesius.
- Naudokite tik „Philips Sonicare“ keičiamas šepetėlio galvutes.

Priedų užsakymas

Norėdami įsigyti priedų ar atsarginių dalių, apsilankykite **www.shop.philips.com/service** arba kreipkitės į „Philips“ platintoją. Taip pat galite susisiekti su „Philips“ klientų aptarnavimo centru savo šalyje (kontaktinius duomenis žr. visame pasaulyje galiojančios garantijos lankstinuke).

Perdirbimas

- Šis simbolis reiškia, kad gaminio negalima išmesti kartu su įprastomis buitinėmis atliekomis (2012/19/ES) (pav. 22).
- Šis simbolis reiškia, kad šiame gaminyje yra įmontuotas pakartotinai įkraunamas maitinimo elementas, kurio negalima išmesti su įprastomis buitinėmis atliekomis (pav. 23) (2006/66/EB). Mes primygtinai siūlome perduoti jūsų gaminį į oficialų surinkimo punktą arba „Philips“ priežiūros centrą, kad pakartotinai įkraunamą maitinimo elementą pašalintų specialistai.

- Laikykitės jūsų šalyje galiojančių taisyklių, kuriomis reglamentuojamas atskiras elektros ir elektronikos gaminių bei įkraunamų maitinimo elementų surinkimas. Tinkamas tokių gaminių utilizavimas padės išvengti neigiamo poveikio aplinkai ir žmonių sveikatai.

Pakartotinai įkraunamos baterijos išėmimas

Įspėjimas. ŽINOKITE, KAD ŠIS VEIKSMAS NEGRĮŽTAMAS.

- Norint išimti pakartotinai įkraunamą bateriją, reikės plokščio (standartinio) atsuktuvo. Atlikdami toliau nurodytus veiksmus laikykitės pagrindinių saugos taisyklių. Būtinai apsaugokite akis, rankas, pirštus ir paviršius, ant kurio dirbate.
- 1 Norėdami pašalinti visą įkraunamos baterijos įkrovą, nuimkite rankenėlę nuo įkroviklio, įjunkite „Philips Sonicare“ ir leiskite veikti, kol sustos. Kartokite šį veiksmą tol, kol nebegalėsite įjungti „Philips Sonicare“.
 - 2 Įstatykite atsuktuvą į lizdą rankenėlės apačioje ir sukite prieš laikrodžio rodyklę, kad galėtumėte atlaisvinti apatinį dangtelį (pav. 19).
 - 3 Apverskite rankenėlę ir pastumkite žemyn velenėlį, kad galėtumėte atlaisvinti vidines rankenėlės (pav. 20) dalis.
 - 4 Įstatykite atsuktuvą po elektros grandinės plokštę prie baterijos jungčių ir pasukite, kad nutrauktumėte jungtis. Išimkite elektros grandinės plokštę ir ištraukite bateriją iš plastikinio laikiklio (pav. 21).

Dabar bateriją galima perdirbti, o likusią produkto dalį tinkamai išmesti.

Garantija ir pagalba

Jei reikia informacijos ar pagalbos, apsilankykite

www.philips.com/support arba perskaitykite tarptautinės garantijos lankstinuką.

Garantijos apribojimai

Tarptautinės garantijos nuostatos netaikomos:

98 Lietuviškai

- šepetėlių galvutėms;
- gedimams, kurie įvyko naudojant neoriginalias dalis;
- apgadinimams dėl netinkamo naudojimo, piktnaudžiavimo, nerūpestingumo, keitimo ar neteisėto taisymo;
- įprastam nusidėvėjimui: nuskilimams, įbrėžimams, nusitrynimams, spalvos pakitimui ar išblukimui.

Bevezetés

Köszönjük, hogy Philips terméket vásárolt, és üdvözljük a Philips világában! A Philips által biztosított támogatás teljes körű igénybevételéhez regisztrálja a terméket a www.philips.com/welcome címen.

Fontos

A készülék első használata előtt figyelmesen olvassa el a használati útmutatót, és őrizze meg későbbi használatra.

Veszély

- Tartsa a töltőt víztől távol. Ne helyezze vízzel teli fürdőkád, mosdókagyló, mosogató stb. közelébe vagy fölé. Ne merítse a töltőt vízbe vagy más folyadékba. Tisztítás után, hálózatra való csatlakoztatás előtt ellenőrizze, hogy a töltő teljesen megszáradt-e.

Vigyázat!

- A hálózati kábel nem cserélhető. Sérülése esetén a töltő nem használható.
- A kockázatok elkerülése érdekében a töltőt mindig eredeti típusúra cseréltesse ki.
- Ne használja a töltőegységet szabadképpen vagy felmelegedett felületek közelében.

- Ne használja tovább, ha a készülék bármilyen módon károsodott (fogkefefej, fogkefenyél, töltő). A készülék nem tartalmaz a felhasználó által javítható alkatrészt. Ha a készülék meghibásodott, lépjen kapcsolatba az Ön országában illetékes vevőszolgálattal (lásd a „Jótállás és támogatás” fejezetet).
- A készüléket 8 éven felüli gyermekek, illetve csökkent fizikai, érzékelési vagy szellemi képességekkel rendelkező vagy a készülék működtetésében járatlan személyek is használhatják felügyelet mellett, illetve ha felvilágosítást kaptak a készülék biztonságos működtetésének módjáról és az azzal járó veszélyekről. Ne engedje, hogy gyermekek játsszanak a készülékkel. A tisztítást és a felhasználó által is végezhető karbantartást soha ne végezze 8 éven aluli gyermek, és 8 éven felüli gyermek is csak felügyelet mellett végezheti el ezeket.

Figyelem!

- Ne tisztítsa a fogkefefejet, a nyelet, a töltőt, a töltő fedőlapját és/vagy a fertőtlenítőt mosogatógépben.
- Ha az elmúlt 2 hónapban szájsebészeti műtétje volt, előbb kérje ki fogorvosa tanácsát, mielőtt a készüléket használná.
- Forduljon fogorvosához, ha a fogkefe használata során túlzott vérzés jelentkezik, vagy ha a vérzés 1 heti használat után sem szűnik. Akkor is keresse fel fogorvosát, ha kellemetlen érzést vagy fájdalmat tapasztal a Sonicare használata során.
- A Sonicare fogkefék megfelelnek az elektromágneses eszközökre vonatkozó biztonsági szabványoknak. Ha szívritmus-szabályozója vagy egyéb beépített gyógyászati eszköze van, használat előtt forduljon kezelőorvosához vagy a gyógyászati eszköz gyártójához.

- Ha egészségügyi aggálya merül fel, forduljon orvosához a Sonicare fogkefe használata előtt.
- A készüléket kizárólag a fogak, az íny és a nyelv tisztítására tervezték. Ne használja más célra. Kellemetlen érzés vagy fájdalom esetén ne használja tovább a készüléket, és keresse fel orvosát.
- A Sonicare fogkefe a személyes higiénia fenntartásának eszköze. Ne használja több különböző páciensnél fogászati gyakorlatban vagy fogászati intézményben.
- Ne használja tovább a fogkefefejet, ha a sörték töröttek vagy hajlottak. Háromhavonta cserélje a fogkefefejet, illetve ha kopás jelei mutatkoznak, akkor hamarabb cserélje.
- Csak a gyártó által ajánlott fogkefefejjel használja a készüléket.

- Ha a fogkrém peroxidot, szódabikarbónát vagy bikarbonátot tartalmaz (fehérítő fogkrémeknél jellemző), minden egyes használat után alaposan tisztítsa meg a fogkefefejet szappanos vízzel a műanyag repedezésének megelőzésére.
- Ne helyezzen tárgyakat a fertőtlenítő szellőzőnyílásaiba, illetve ne zárja el ezen szellőzőnyílásokat puha felületre, illetve olyan helyzetbe vagy helyre való helyezéssel, ahol tárgyak zárják el ezen nyílásokat (példák a tárgyakra:
 - magazin, papírzsebkendő és haj).
 - A fertőtlenítő ciklus közben és közvetlenül azután az UV-izzó forró. Ne érjen az UV-izzóhoz, amikor az forró.
 - A forró izzóval való érintkezés elkerülése érdekében ne használja a fertőtlenítőt, ha a védőszűrő nincs a helyén.

- Ha a fertőtlenítőt 3 egymást követő UV tisztítási cikluson keresztül használta (azaz egymást követően 3-szor), kapcsolja ki legalább 30 percre az újabb UV tisztítási ciklus megkezdése előtt.
- Ne használja a fertőtlenítőt, ha az UV-fény nyitott rekeszfedél mellett is világít. Az UV-fény károsíthatja a szemet és a bőrt. A készüléket és a vezetéket mindig tartsa gyermekektől távol.

Elektromágneses mezők (EMF)

Ez a Philips készülék az elektromágneses terekre érvényes összes vonatkozó szabványnak és előírásnak megfelel.

Általános leírás (1. ábra)

- 1 Higiénikus utazótok
- 2 Fogkefefej egyedi azonosítóval
- 3 Markolat
- 4 Be-/kikapcsoló gomb
- 5 Intenzitásjelző
- 6 Intenzitás gomb (+ és -)
- 7 Fogmosási üzemmódok
- 8 Üzem mód gomb
- 9 Akkumulátor töltöttségi szintjének jelzése
- 10 UV-fertőtlenítő alap beépített töltővel és kábeltartóval (csak bizonyos típusok esetén)
 - Nincs a képen: UV-izzó
 - Nincs a képen: Fertőtlenítő cseptálcája
 - Nincs a képen: Védőszűrő UV-izzóhoz

- 11 Hálózati kábel csatlakozódugóval
- 12 Töltő fedőlap fogkefefej-tartókkal (csak bizonyos modelleknél)
- 13 Úti töltő
 - Nincs a képen: Hordtáska

A doboz tartalma a megvásárolt típustól függően eltérő lehet.

Előkészítés a használatra

A fogkefefej felhelyezése

- 1 A fogkefefejet úgy igazítsa, hogy a sörték a markolat elülső felével megegyező irányba mutassanak.
- 2 Nyomja le határozottan a fogkefe fejét a fém tengelyre ütközésig.

A Philips Sonicare fogkefefejeket ikonok ékesítik, a fogkefefej könnyű azonosítása érdekében.

A készülék töltése

- 1 Csatlakoztassa a töltő vagy a fertőtlenítő hálózati dugóját a fal aljzatba.
- 2 Helyezze a markolatot a töltőegységre.

Az akkumulátor töltöttségi szintjének villogó jelzése mutatja, hogy a fogkefe töltődik (ábra 3).

Megjegyzés: Az akkumulátor teljes feltöltése legalább 24 órát vesz igénybe.

A készülék használata

Utasítások fogmosáshoz

- 1 Nedvesítse meg a fogkefe sörtéit (ábra 4), és vigyen fel egy kis adag fogkrémet (ábra 5). (ábra 4)
- 2 Helyezze a fogkefe sörtéit a fogához úgy, hogy az kissé (45 fokban) a fogíny széle felé dőljön. Határozottan nyomja a fogkefét az ínyvonalhoz, vagy az ínyvonal alá, hogy a sörték hozzá tudjanak férni. A rezgés megváltozása (és a hang enyhe változása) figyelmezteti Önt, amikor fogmosás (ábra 6) közben túl nagy nyomást fejtett ki.

Megjegyzés: Mindvégig tartsa a fogkefe közepét a fogakon.

106 Magyar

- 3 A be- és kikapcsoló gombbal kapcsolja be a Philips Sonicare (ábra 7) készüléket.
- 4 Enyhe nyomással érheti el a Philips Sonicare fogkefe maximális hatékonyságát. Hagyja, hogy a Philips Sonicare fogkefe dolgozzon Ön helyett. Ne dörzsölje a fogakat.
- 5 Finom előre-hátra mozdulatokkal lassan mozgassa a fogkefefejet a fogain (ábra 8), hogy a hosszabb sörték a fogak közé is bejussanak. Folytassa ezt a mozdulatot a teljes fogmosási ciklus alatt.
- 6 Az első fogak belső felületének megtisztításához tartsa a fogkefe markolatát félig függőlegesen, majd függőleges tisztítómozdulatokkal haladjon át az összes fagon (ábra 9).
- 7 Kezdje a fogmosást az 1. résszel (felső fogsor külső része), és mossa 30 másodpercig (Alapos tisztítás módban 45 másodpercig), majd folytassa a 2. résszel (felső fogsor belső része). Folytassa a fogmosást a 3. résszel (alsó fogsor külső része), mossa 30 másodpercig (Alapos tisztítás módban 45 másodpercig), majd folytassa a 4. résszel (alsó fogsor (ábra 10) belső része).

Megjegyzés: Ahhoz, hogy a fogmosás egyenletes legyen a szájüreg minden részén, ossza fel a szájüreget 4 részre a Quadpacer funkcióval (lásd a „Funkciók” című fejezetet).

Megjegyzés: A fogmosási ciklus befejezése után további időt fordíthat a fogak rágófelületeinek és a foltos felületek mosására (ábra 11). A tetszés szerint ki- vagy bekapcsolt fogkefével megtisztíthatja nyelvét is.

Biztonságosan használhatja a Philips Sonicare fogkefét:

- Fogszabályozón (ebben az esetben a fogkefe sörtéi hamarabb elkopnak).
- Fogászati pótlásokon (tömés, korona, héj).

Fogmosási üzemmódok

Clean (Tisztítás) üzemmód

A kivételes mindennapi tisztaságért (alapértelmezett üzemmód).

White (Fehérités) üzemmód

2 perces üzemmód a felületi lerakódások eltávolításához, plusz 30 másodperc az első fogak fényessé és ragyogóvá tételéhez.

Alapos tisztítás

3 perc élénkítő hatású, váltakozó tisztítást és masszírozást biztosít a különösen tiszta érzet érdekében.

A Philips Sonicare terméknél a Tisztítás mód gyárilag be van kapcsolva.

Megjegyzés: Amikor a fogkefe be van kapcsolva, nem válthat a módok között.

- 1 A Philips Sonicare bekapcsolása előtt nyomja meg az üzemmód gombot a módok közötti váltáshoz.
 - A választott fogmosási mód világítani kezd.
 - A fogmosási mód a kiválasztás után aktív állapotban marad egy másik fogmosási mód kiválasztásáig.

Megjegyzés: A Philips Sonicare klinikai kutatásokhoz való használata esetén az alapértelmezett 2 perces Tisztítás módot kell használni magas intenzitási szinten, vagy az Alapos tisztítás módot, szintén magas intenzitási szinten.

Intenzitási szintek módonként

- Alacsony: 1 LED-jelzőfény.
- Közepes: 2 LED-jelzőfény.
- Magas: 3 LED-jelzőfény.

Megjegyzés: az intenzitási szintet a fogmosási ciklus alatt bármikor a következő, magasabb vagy alacsonyabb szintre állíthatja; az intenzitás növeléséhez nyomja meg a + gombot, az intenzitás csökkentéséhez nyomja meg a - gombot.

Nyomásérzékelő

A rezgés megváltozása (és a hang enyhe változása) figyelmezteti Önt, amikor fogmosás közben túl nagy nyomást fejtett ki. Lásd a „Funkciók” fejezetet.

Akku állapota (amikor a markolat nincs a töltőn)

- 1 sárga LED alacsony töltöttséget jelez.

108 Magyar

- 3 zöld LED teljes töltöttséget jelez.

Megjegyzés: Ha hosszú hangjelzést hall, és az akkumulátor töltöttségi szintjét jelző sárga LED villog, a fogkefe teljesen lemerült, és kikapcsol. A feltöltéshez helyezze a fogkefét a töltőre.

Megjegyzés: Amikor nem használja a Philips Sonicare fogkefét, tárolhatja a töltőegységen, így biztosíthatja, hogy a készülék mindig teljesen feltöltött állapotban legyen.

Jellemzők

Nyomásérzékelő

A Philips Sonicare modellnél gyárilag be van kapcsolva a nyomásérzékelő funkció. A nyomásérzékelő mindhárom módban, mindhárom intenzitási szinten működik.

A nyomásérzékelő funkció bekapcsolása vagy kikapcsolása:

1 Csatlakoztassa a fogkefefejet a nyélre.

2 Helyezze a nyelet a hálózatra csatlakoztatott töltőre vagy fertőtlenítőre.

- A nyomásérzékelő kikapcsolásához:

Nyomja meg, majd 2 másodpercen át tartsa lenyomva a be-/kikapcsoló gombot és az üzemmód gombot. Egy hangjelzés hallható, amely jelzi, hogy a nyomásérzékelő funkció kikapcsolt.

- A nyomásérzékelő bekapcsolásához:

Nyomja meg, majd 2 másodpercen át tartsa lenyomva a be-/kikapcsoló gombot és az üzemmód gombot. Két hangjelzés hallható, amely jelzi, hogy a nyomásérzékelő funkció bekapcsolt.

Quadpacer

- A Quadpacer időintervallum-mérő rövid sípoló hangjelzéssel és leállással emlékezteti, hogy szája mind a 4 régiójában mosson fogat. A kiválasztott fogmosási üzemmódtól függően a Quadpacer eltérő időközönként sípol fogmosás közben. A Quadpacer mindhárom módban, mindhárom intenzitási szinten (ábra 10) működik.

A Quadpacer funkció ezen a modellen be van kapcsolva. A Quadpacer funkció kikapcsolásához és újbóli bekapcsolásához:

- 1 Helyezze a markolatot a hálózati aljzathoz csatlakoztatott töltőegységre. vagy fertőtlenítő.
- 2 Nyomja meg és tartsa lenyomva az üzemmód gombot, amíg:
 - a Egy hangjelzés hallható, amely jelzi, hogy a Quadpacer kikapcsolt.
 - b Két hangjelzés hallható, amely jelzi, hogy a Quadpacer bekapcsolt.

Smartimer

A Smartimer a fogmosási ciklus végén a fogkefe automatikus kikapcsolásával jelzi, hogy a fogmosási ciklus befejeződött.

A fogászati szakértők napi kétszeri, 2 percnél hosszabb fogmosást ajánlanak.

Easy-start (Gyorsindítás) funkció

Ebben a Sonicare modellben az Easy-start program alapértelmezetten ki van kapcsolva.

Az Easy-start funkció enyhén növeli a teljesítményt az első 14 fogmosás során, hogy hozzá szokhasson a Philips Sonicare termékkel való fogmosáshoz.

Megjegyzés: Az első 14 fogmosásnak legalább 1 perc hosszúságúnak kell lennie az Easy-start program szoktatási ciklusának hatékony végrehajtásához.

Az Easy-start (Gyorsindítás) program bekapcsolása vagy kikapcsolása

- 1 Csatlakoztassa a fogkefefejet a nyélre.
- 2 Helyezze a nyelet a hálózatra csatlakoztatott töltőre vagy fertőtlenítőre.
 - Az Easy-start funkció bekapcsolása:
Nyomja meg, majd 2 másodpercen át tartsa lenyomva a be-/kikapcsoló gombot és az üzemmód gombot. Két hangjelzés hallható, amely jelzi, hogy az Easy-start program bekapcsolt.
 - Az Easy-start funkció kikapcsolása:

110 Magyar

Nyomja meg, majd 2 másodpercen át tartsa lenyomva a be-/kikapcsoló gombot és az üzemmód gombot. Egy hangjelzés jelzi azt, amikor az Easy-start program kikapcsol.

Megjegyzés: Az Easy-start funkció használata nem ajánlott a kezdeti szoktatási ciklust követően, és csökkenti a Philips Sonicare hatékonyságát a lepedék eltávolításában.

Megjegyzés: Az első 14 fogmosásnak legalább 1 perc hosszúságúnak kell lennie az Easy-start funkció szoktatási ciklusának végigviteléhez.

Fertőtlenítés

- Az UV-fertőtlenítővel minden használat (ábra 12) után tisztítható a fogkefefej.

Húzza ki a foglalatból és ne használja tovább a fertőtlenítőt, majd hívja az ügyfélszolgálatot, ha:

- Az UV-fény nyitott rekeszfedél mellett is világít.
- Az ablak törött vagy hiányzik a fertőtlenítőről.
- A fertőtlenítőből füst vagy égett szag távozik használat közben.

Megjegyzés: Az UV-fény károsíthatja a szemet és a bőrt. Mindig tartsa az eszközt a gyermekektől távol.

- 1 Fogmosást követően öblítse le a fogkefefejet, majd rázza le a felesleges vizet.

Figyelmeztetés: Ne helyezze az utazótokot a fogkefefejre a fertőtlenítés közben.

- 2 Helyezze ujját a rekeszfedél mélyedésébe a fertőtlenítő tetején, majd húzással nyissa ki a rekeszfedeleket (ábra 13).
- 3 Helyezze a fogkefefejet a fertőtlenítőben lévő 2 pecek egyikére úgy, hogy a sörték az izzó (ábra 14) felé nézzenek.

Megjegyzés: Csak Philips Sonicare rápattintható fogkefefejeket tisztítson a fertőtlenítőben.

Megjegyzés: Ne tisztítson Philips Sonicare for Kids fogkefefejeket a fertőtlenítőben.

- 4 Győződjön meg arról, hogy a fertőtlenítő megfelelő feszültségű, működő fali aljzathoz vagy csatlakoztatva.
- 5 Csukja be a rekeszfedeleket, és nyomja meg a zöld be-/kikapcsoló gombot egyszer az UV tisztítási ciklus indításához.

Megjegyzés: Csak akkor kapcsolja be a fertőtlenítőt, ha a rekeszfedel megfelelően be van csukva.

Megjegyzés: A fertőtlenítő leáll, ha a fertőtlenítő ciklus közben kinyitja a rekeszfedelet.

Megjegyzés: A fertőtlenítő ciklus 10 percig fut, majd automatikusan kikapcsol.

- A fertőtlenítő működik, amikor a fény látható az ablakon keresztül.

Tisztítás

Figyelmeztetés: Ne tisztítsa a fogkefefejet, a nyelet, az úti töltőt és az UV-fertőtlenítőt mosogatógépben.

Fogkefe markolata

- 1 Távolítsa el a fogkefefejet, majd öblítse le a fém tengely területét meleg vízzel. Ügyeljen arra, hogy eltávolítsa a készüléken maradt fogkrémet (ábra 15).

Figyelem! Ne nyomja meg a fémtengelyen lévő gumitömítést éles tárgyakkal, mivel azzal sérülést okozhat.

- 2 A markolat teljes felületét nedves ruhával törölje le.

Fogkefefej

- 1 Öblítse le a fogkefefejet és a sörtéket minden egyes használat (ábra 16) után.
- 2 Hetente legalább egyszer távolítsa el a fogkefefejet a markolatról, és a fogkefefej csatlakozását öblítse le meleg vízzel.

Fertőtlenítő

Figyelmeztetés: Ne merítse a fertőtlenítőt vízbe, és ne öblítse le csapvíz alatt.

Figyelmeztetés: Ne tisztítsa a fertőtlenítőt, amikor az UV-izzó forró.

Az optimális hatékonyság érdekében javasoljuk, hogy hetente tisztítsa meg a fertőtlenítőt.

- 1 Húzza ki a fertőtlenítőt az áramforrásból.

112 Magyar

- 2 Húzza ki a cseppfelfogó tálcát. Öblítse le a cseppfelfogó tálcát, majd törölje azt tisztára egy nedves ruhával (ábra 17).
- 3 Tisztítsa meg az összes belső felületet egy nedves törölkendővel.
- 4 Távolítsa el az UV-izzó (ábra 18) előtti védőszűrőt.

A szűrő eltávolításához fogja meg a karok melletti peremeket, enyhén nyomja össze azokat, majd húzza ki a védőszűrőt.

- 5 Távolítsa el az UV-izzót.

Az izzó eltávolításához fogja meg az izzót, majd húzza ki a fém pántból.

- 6 Tisztítsa meg a védőszűrőt és az UV-izzót egy nedves törölkendővel.
- 7 Helyezze vissza az UV-izzót.

Az izzó ismételt behelyezéséhez illessze az izzó alját a fém pánthoz, majd nyomja az izzót a pántba.

- 8 Helyezze vissza a védőszűrőt.

A szűrő visszahelyezéséhez illessze a szűrőn lévő peckeket az UV-izzó közelében lévő tükröződő felületen lévő nyílásokba. Nyomja a szűrőt egyenesen a fertőtlenítőn lévő nyílásokba.

Tárolás

Ha huzamosabb ideig nem használja a készüléket, húzza ki a töltőegység kábelét a fali csatlakozóból, tisztítsa meg a készüléket (lásd a „Tisztítás” című fejezetet), és tárolja a száraz, hűvös, napfénytől védett helyen. Használja az integrált kábeltartót az UV-fertőtlenítő kábelének rendezett tárolásához.

Csere

Fogkefefej

- Háromhavonta cserélje a Philips Sonicare fogkefefejeiket a megfelelő eredmény elérése érdekében.
- Kizárólag Philips Sonicare csere fogkefefejeiket használjon.

Tartozékok rendelése

Tartozékok és pótalkatrészek vásárlásához látogasson el a www.shop.philips.com/service weboldalra vagy forduljon Philips márkakereskedőjéhez. Fordulhat az országában működő Philips vevőszolgálathoz is (az elérhetőségi információkat megtalálja a világszerte érvényes garancialevélen).

Újrahasznosítás

- Ez a szimbólum azt jelenti, hogy a termék nem kezelhető normál háztartási hulladékként (2012/19/EU) (ábra 22).
- Ez a szimbólum azt jelenti, hogy a termék beépített újratölthető akkumulátort tartalmaz, amelyet nem szabad háztartási hulladékként (ábra 23) kezelni (2006/66/EK). Javasoljuk, hogy vigye el készülékét hivatalos gyűjtőhelyre vagy a Philips szervizközpontba, hogy szakember távolítsa el az akkumulátort.
- Tartsa be az elektromos és elektronikus termékek, akkumulátorok és egyszer használatos elemek külön történő hulladékgyűjtésére vonatkozó országos előírásokat. A megfelelő hulladékkezelés segítséget nyújt a környezettel és az emberi egészséggel kapcsolatos negatív következmények megelőzéséhez.

Az akkumulátor eltávolítása

Figyelmeztetés: ÜGYELJEN ARRRA, HOGY EZ A FOLYAMAT NEM VISSZAFORDÍTHATÓ.

- Az akkumulátor eltávolításához lapos fejű (normál) csavarhúzóra lesz szüksége. Tartsa be az alapvető óvintézkedéseket az alábbi lépések követésekor. Gondoskodjon a szem, a kéz, az ujjak és a munkafelület védelméről.
- 1 Az akkumulátorok teljes lemerítéséhez vegye le a nyelet a töltőegységről, kapcsolja be a Philips Sonicare fogkefét, és működtesse mindaddig, amíg az magától le nem áll. Ismétlje a fenti lépést addig, amíg már nem tudja újra bekapcsolni a Philips Sonicare fogkefét.
 - 2 Helyezzen egy csavarhúzót a fogkefenyél alján található nyílásba, és forgassa az óramutató járásával ellenkező irányba az alsuló borítást (ábra 19) eltávolításához.

114 Magyar

- 3 Tartsa a fogkefeyelet fejjel lefelé, és nyomja be a tengelyt a nyél (ábra 20) belső alkatrészeinek kioldásához.
- 4 Helyezze be a csavarhúzózt az áramköri lap alá, az akkumulátor érintkezői mellé, majd az érintkezés megszakitásához csavarja el. Távolítsa el az áramköri lapot, és emelje fel az akkumulátort a műanyag tartóról (ábra 21).

Az akkumulátor, valamint a termék többi részének hulladékkezelésekor is megfelelően szelektáljon.

Garancia és terméktámogatás

Ha információra vagy támogatásra van szüksége, látogasson el a **www.philips.com/support** weboldalra, vagy olvassa el a világszerte érvényes garancialevelet.

A garancia feltételei

A nemzetközi garanciafeltételek nem vonatkoznak a következő alkatrészekre:

- Fogkefefejek
- A nem engedélyezett cserealkatrészek használatából eredő károk.
- Helytelen használatból, rongálásból, gondatlanságból, módosításból vagy jogosulatlan karbantartásból adódó kár.
- Normális elhasználódás, letörés, karcolás, kopás, elszíneződés vagy színvesztés.

Wprowadzenie

Gratulujemy zakupu i witamy w gronie użytkowników produktów Philips! Aby w pełni skorzystać z obsługi świadczonej przez firmę Philips, należy zarejestrować zakupiony produkt na stronie www.philips.com/welcome.

Ważne

Przed rozpoczęciem korzystania z urządzenia zapoznaj się dokładnie z jego instrukcją obsługi. Instrukcję warto też zachować na przyszłość.

Niebezpieczeństwo

- Trzymaj ładowarkę z dala od wody. Nie kładź jej ani nie przechowuj w pobliżu wanny, miski, zlewu lub innego pojemnika z wodą. Nie zanurzaj ładowarki w wodzie ani innym płynie. Po zakończeniu czyszczenia upewnij się, że ładowarka jest całkowicie sucha, zanim podłączysz ją do sieci elektrycznej.

Ostrzeżenie

- Przewodu sieciowego nie można wymienić. Uszkodzenie przewodu powoduje, że ładowarka nie nadaje się do użytku.
- Ładowarkę należy wymienić na nową tego samego typu, aby uniknąć niebezpieczeństwa.

- Nie używaj ładowarki na dworze ani w pobliżu źródeł ciepła.
- Jeżeli urządzenie jest w jakikolwiek sposób uszkodzone (główka szczoteczki, uchwyt szczoteczki lub ładowarka), nie używaj go. To urządzenie nie zawiera komponentów, które można wymienić lub naprawić. Jeśli urządzenie jest uszkodzone, skontaktuj się z Centrum Obsługi Klienta w swoim kraju (zob. rozdział „Gwarancja i wsparcie”).

- Urządzenie może być używane przez dzieci w wieku powyżej 8 lat oraz osoby z ograniczonymi zdolnościami fizycznymi, sensorycznymi lub umysłowymi, a także nieposiadające wiedzy lub doświadczenia w zakresie użytkowania tego typu urządzeń, pod warunkiem, że będą one nadzorowane lub zostaną poinstruowane na temat korzystania z tego urządzenia w bezpieczny sposób oraz zostaną poinformowane o potencjalnych zagrożeniach. Dzieci nie mogą bawić się urządzeniem. Dzieci mogą czyścić i konserwować urządzenie, o ile ukończyły 8 lat i są nadzorowane.

Uwaga

- Nie myj główki szczoteczki, uchwyty, ładowarki, osłony ładowarki ani dezynfektora w zmywarce.
- Jeśli jesteś po operacji szczęki lub dziąseł, która miała miejsce w ciągu ostatnich 2 miesięcy, skonsultuj się ze stomatologiem, zanim użyjesz szczoteczki.

- Skonsultuj się ze stomatologiem, jeśli po użyciu szczoteczki wystąpi silne krwawienie lub jeśli krwawienie nie ustąpi po tygodniu użytkowania. Skonsultuj się ze stomatologiem także w przypadku odczuwania dyskomfortu lub bólu podczas korzystania ze szczoteczki Sonicare.
- Szczoteczka Sonicare spełnia wymagania norm bezpieczeństwa dotyczących urządzeń elektromagnetycznych. Jeśli masz wszczepiony rozrusznik serca lub inne urządzenie, przed użyciem skontaktuj się z lekarzem lub producentem urządzenia.
- Jeśli masz obawy dotyczące zdrowia, przed skorzystaniem ze szczoteczki Sonicare skonsultuj się z lekarzem.
- To urządzenie jest przeznaczone wyłącznie do czyszczenia zębów, dziąseł i języka. Nie należy go używać do żadnych innych celów. Jeśli podczas używania szczoteczki zaczniesz odczuwać dyskomfort lub ból, przerwij korzystanie z urządzenia i skonsultuj się z lekarzem.

- Szczoteczka Sonicare to urządzenie do higieny osobistej, które nie jest przeznaczone do użytku przez większą liczbę pacjentów w gabinetach i placówkach stomatologicznych.
- Nie używaj główki z połamanym lub wygiętym włosiem. Wymieniaj główkę szczoteczki co 3 miesiące lub częściej, gdy widoczne są ślady zużycia.
- Nie używaj główek innych niż zalecane przez producenta.
- Jeśli pasta do zębów zawiera nadtlenki, sodę oczyszczoną lub wodorowęglany (często występujące w pastach wybielających), po każdym użyciu dokładnie wyczyść główkę szczoteczki wodą z mydłem. Zapobiega to pękaniu plastiku.

- Nie wkładaj żadnych przedmiotów do otworów wylotowych powietrza dezynfektora ani nie blokuj ich, umieszczając dezynfektor na miękkiej powierzchni lub w pozycji bądź miejscu, w którym mogą je blokować inne przedmioty, takie jak
 - czasopisma, chusteczki lub włosy.
- Podczas działania dezynfektora oraz natychmiast po zakończeniu jego pracy żarówka UV jest gorąca. Nie dotykaj żarówki UV, gdy jest gorąca.
- Przed uruchomieniem dezynfektora pamiętaj o zastosowaniu osłony ochronnej pozwalającej uniknąć kontaktu z gorącą żarówką.
- Jeśli dezynfektor był używany przez 3 kolejne cykle czyszczenia UV (tzn. 3 razy z rzędu), wyłącz go na co najmniej 30 minut przed rozpoczęciem kolejnego cyklu czyszczenia UV.

- Przerwij korzystanie z dezynfektora, jeśli żarówka UV pozostaje włączona po otwarciu drzwiczek. promieniowanie UV może być szkodliwe dla oczu i skóry. Zawsze przechowuj urządzenie poza zasięgiem dzieci.

Pola elektromagnetyczne (EMF)

To urządzenie firmy Philips spełnia wszystkie normy i jest zgodne z wszystkimi przepisami dotyczącymi narażenia na działanie pól elektromagnetycznych.

Opis ogólny (rys. 1)

- 1 Higieniczna nasadka na podróż
- 2 Główka szczoteczki z wyjątkowym identyfikatorem
- 3 Uchwyt
- 4 Wyłącznik zasilania
- 5 Wskaźnik poziomu intensywności
- 6 Przycisk poziomu intensywności („+” i „-”)
- 7 Tryby szczotkowania
- 8 Przycisk trybu
- 9 Wskaźnik poziomu naładowania akumulatora
- 10 Podstawa dezynfektora UV z wbudowaną ładowarką oraz elementem do mocowania przewodu (tylko wybrane modele)
 - Niepokazane na rysunku: żarówka UV
 - Niepokazane na rysunku: tacka ociekowa dezynfektora
 - Niepokazane na rysunku: osłona ochronna na żarówkę UV
- 11 Przewód sieciowy z wtyczką
- 12 Osłona ładowarki z uchwytami na główki szczoteczki (wybrane modele)
- 13 Ładowarka podróżna
 - Niepokazane na rysunku: etui podróżne

Zawartość opakowania może się różnić w zależności od modelu.

Przygotowanie do użycia

Zakładanie główki szczoteczki

- 1 Dopasuj główkę szczoteczki tak, aby włosie skierowane było w tym samym kierunku, co przód uchwytu.
- 2 Mocno dociśnij główkę szczoteczki do metalowego trzonka, aż poczujesz opór.

Na główkach szczoteczek Philips Sonicare znajdują się ikony ułatwiające identyfikację główki.

Ładowanie urządzenia

- 1 Włóż wtyczkę ładowarki lub dezynfektora do gniazdka elektrycznego.
- 2 Umieść uchwyt na ładowarce.
Migający wskaźnik poziomu naładowania akumulatora sygnalizuje, że trwa ładowanie (rys. 3).

Uwaga: Pełne naładowanie akumulatora trwa co najmniej 24 godziny.

Używanie urządzenia

Instrukcje dotyczące szczotkowania zębów

- 1 Zwilż włosie szczoteczki (rys. 4) i nałóż niewielką ilość pasty do zębów (rys. 5). (rys. 4)
- 2 Umieść szczoteczkę w jamie ustnej tak, aby włosie dotykało zębów pod niewielkim kątem (45 stopni). Naciśnij mocno tak, aby włosie dotknęło linii dziąseł lub trochę poniżej. Zmiany w poziomie drgań (oraz niewielka zmiana w brzmieniu dźwięków) ostrzegają o zbyt dużym nacisku szczoteczki podczas czyszczenia (rys. 6).

Uwaga: Środek szczoteczki powinien przez cały czas dotykać zębów.

- 3 Naciśnij wyłącznik zasilania, aby włączyć szczoteczkę Philips Sonicare (rys. 7).

- 4 W celu zwiększenia skuteczności czyszczenia delikatnie przyciśnij szczoteczkę Philips Sonicare do zębów i pozwól jej szczotkować za Ciebie. Nie szoruj.
- 5 Delikatnie przesuwaj główkę szczoteczki po zębach do przodu i do tyłu, tak aby dłuższe włosie mogło dotrzeć do szczelin między zębami (rys. 8). Wykonuj te ruchy przez cały cykl szczotkowania.
- 6 Aby wyczyścić wewnętrzne powierzchnie przednich zębów, przechyl uchwyt szczoteczki do połowy odległości do pozycji pionowej i na każdym zębie (rys. 9) wykonaj kilka pionowych, nakładających się ruchów szczotkujących.
- 7 Rozpocznij szczotkowanie części 1 (zewnątrzna część górnych zębów) i czyść je przez 30 sekund (45 sekund w trybie Deep Clean), zanim przejdziesz do części 2 (wewnętrzna część górnych zębów). Kontynuuj szczotkowanie części 3 (zewnątrzna część dolnych zębów) i czyść je przez 30 sekund (45 sekund w trybie Deep Clean), zanim przejdziesz do części 4 (wewnętrzna część dolnych zębów (rys. 10)).

Uwaga: Aby dokładnie wyczyścić wszystkie zęby, podziel jamę ustną na 4 części, korzystając z funkcji Quadpacer (patrz rozdział „Funkcje”).

Uwaga: po zakończeniu cyklu szczotkowania można przeznaczyć dodatkowy czas na czyszczenie powierzchni żujących zębów oraz miejsc, w których powstają (rys. 11) przebarwienia. Można również szczotkować język włączoną lub wyłączoną szczoteczką, w zależności od preferencji.

Szczoteczki Philips Sonicare można bezpiecznie używać na:

- Aparatach korekcyjnych (w takim przypadku główki szczoteczki szybciej się zużywają).
- Wypełnieniach (plomby, koronki, licówki).

Tryby szczotkowania

Tryb Clean (czyszczenie)

Do codziennego czyszczenia (tryb domyślny).

Tryb White (wybielanie)

2-minutowy tryb czyszczenia mający na celu usunięcie przebarwień oraz dodatkowe 30 sekund umożliwiający rozjaśnienie i wypolerowanie przednich zębów.

Tryb Deep Clean (głębokie czyszczenie)

Zapewnia odświeżające 3-minutowe czyszczenie naprzemienne oraz masaż, dzięki czemu zachowasz wyjątkowe uczucie czystości.

Szczoteczka Sonicare jest oferowana z aktywowanym trybem Clean (czyszczenie).

Uwaga: Po włączeniu szczoteczki nie można przełączać jej trybów.

- 1** Przed włączeniem szczoteczki Philips Sonicare naciśnij przycisk trybu, aby przełączyć jej tryb działania.
 - Wskaźnik wybranego trybu czyszczenia zaświeci się.
 - Wybrany tryb czyszczenia pozostaje aktywny do czasu wybrania innego trybu czyszczenia.

Uwaga: Gdy szczoteczka Philips Sonicare jest używana w badaniach klinicznych, należy wybrać domyślny tryb Clean (czyszczenie) o długości 2 minut przy wysokim poziomie intensywności lub tryb Deep Clean (głębokie czyszczenie) przy wysokim poziomie intensywności.

Poziom intensywności charakteryzujący poszczególne tryby

- Niski: 1 wskaźnik LED.
- Średni: 2 wskaźniki LED.
- Wysoki: 3 wskaźniki LED.

Uwaga: aby dostosować poziom intensywności do wyższego lub niższego poziomu, można w dowolnym momencie korzystania ze szczoteczki nacisnąć przycisk „+”, aby zwiększyć intensywność lub „-”, aby ją zmniejszyć.

Czujnik nacisku

Zmiany w poziomie drgań (oraz niewielka zmiana w brzmieniu dźwięków) ostrzegają o zbyt dużym nacisku szczoteczki podczas czyszczenia. Patrz rozdział „Cechy”.

Stan akumulatora (gdy uchwyt nie znajduje się w ładowarce)

- 1 żółty wskaźnik LED wskazuje niski poziom naładowania.
- 3 zielone wskaźniki LED oznaczają, że akumulator jest w pełni naładowany.

Uwaga: jeśli usłyszysz długi sygnał dźwiękowy, a żółty wskaźnik LED poziomu naładowania akumulatora będzie migał, będzie to oznaczać, że wyczerpał się akumulator i szczoteczka się wyłączy. Umieść ją w ładowarce w celu naładowania.

Uwaga: Aby mieć pewność, że akumulator jest zawsze naładowany, można umieścić uchwyt szczoteczki Philips Sonicare w ładowarce na czas, gdy szczoteczka nie jest używana.

Cechy

Czujnik nacisku

Ten model szczoteczki Philips Sonicare ma włączoną funkcję czujnika nacisku. Działa ona we wszystkich trzech trybach i na trzech poziomach intensywności.

Włączanie i wyłączanie czujnika nacisku

- 1 Załóż główkę szczoteczki na uchwyt.
- 2 Umieść uchwyt na podłączonej ładowarce lub dezynfektorze.
 - Aby wyłączyć czujnik nacisku:
Naciśnij i przytrzymaj przycisk zasilania/trybu przez 2 sekundy. Usłyszysz 1 sygnał dźwiękowy informujący o wyłączeniu czujnika nacisku.
 - Aby włączyć czujnik nacisku:
Naciśnij i przytrzymaj przycisk zasilania/trybu przez 2 sekundy. Usłyszysz 2 sygnały dźwiękowe informujące o włączeniu czujnika nacisku.

Quadpacer

- Quadpacer to zegar, który co określony czas emituje sygnały dźwiękowe i na krótko się zatrzymuje, aby przypomnieć użytkownikowi o szczotkowaniu czterech części jamy ustnej. W zależności od wybranego trybu szczotkowania Quadpacer emituje sygnały dźwiękowe w różnych odstępach czasu podczas cyklu szczotkowania. Działa on we wszystkich trzech trybach i na trzech poziomach (rys. 10) intensywności.

W tym modelu funkcja Quadpacer jest włączona. Aby wyłączyć lub ponownie włączyć funkcję Quadpacer:

- 1 Umieść uchwyt w ładowarce podłączonej do gniazdka elektrycznego lub dezynfektorze.
- 2 Naciśnij i przytrzymaj przycisk trybu, aż:
 - a usłyszysz 1 sygnał dźwiękowy informujący o wyłączeniu funkcji Quadpacer,
 - b usłyszysz 2 sygnały dźwiękowe informujące o włączeniu funkcji Quadpacer.

Smartimer

Funkcja Smartimer automatycznie wyłącza szczoteczkę po zakończeniu cyklu szczotkowania, sygnalizując, że cykl został zakończony.

Dentyści zalecają czyszczenie zębów dwa razy dziennie przez co najmniej 2 minuty.

Easy-start

W tym modelu szczoteczki Sonicare funkcja Easy-start jest wyłączona.

Aby oswoić się ze szczoteczką Philips Sonicare, funkcja Easy-start stopniowo zwiększa moc podczas pierwszych 14 szczotkowań.

Uwaga: każde z pierwszych 14 szczotkowań musi trwać co najmniej 1 minutę, aby kolejne etapy cyklu Easy-start przebiegały prawidłowo.

Włączanie i wyłączanie funkcji Easy-start

- 1 Załóż główkę szczoteczki na uchwyt.
- 2 Umieść uchwyt na podłączonej ładowarce lub dezynfektorze.
 - Aby włączyć funkcję Easy-start:

Naciśnij i przytrzymaj przycisk zasilania/trybu przez 2 sekundy. Usłyszysz 2 sygnały dźwiękowe informujące o włączeniu funkcji Easy-start.

- Aby wyłączyć funkcję Easy-start:

Naciśnij i przytrzymaj przycisk zasilania/trybu przez 2 sekundy. Usłyszysz 1 sygnał dźwiękowy informujący o wyłączeniu funkcji Easy-start.

Uwaga: Nie zaleca się korzystania z funkcji Easy-start bez zachowania fazy początkowej. Zmniejsza to skuteczność szczoteczki Philips Sonicare w usuwaniu płytki nazębnej.

Uwaga: każde z pierwszych 14 szczotkowań musi trwać co najmniej 1 minutę, aby kolejne etapy cyklu Easy-start przebiegały prawidłowo.

Dezynfekcja

- Za pomocą dezynfektora UV można czyścić główki szczoteczki po każdym ich użyciu (rys. 12).

Odłącz dezynfektor, przerwij korzystanie z niego i zadzwoń do Centrum Obsługi Klienta, jeśli:

- żarówka UV pozostaje włączona po otwarciu drzwiczek serwisowych,
- okienko dezynfektora zostało uszkodzone lub zagubione,
- z dezynfektora podczas jego działania wydobywa się dym lub zapach spalenizny.

Uwaga: promieniowanie UV może być szkodliwe dla oczu i skóry. Urządzenie należy zawsze przechowywać w miejscu niedostępnym dla dzieci.

- 1 Po zakończeniu czyszczenia zębów oplucz główkę szczoteczki, a następnie strząśnij z niej nadmiar wody.

Ostrzeżenie: nie umieszczaj nasadki na podróż na główce szczoteczki przed umieszczeniem jej w dezynfektorze.

- 2 Umieść palec w zagłębieniu drzwiczek na górze dezynfektora i pociągnij drzwiczki (rys. 13), aby je otworzyć.
- 3 Umieść główkę szczoteczki na jednym z kołków w dezynfektorze włosiem w stronę żarówki (rys. 14).

Uwaga: w dezynfektorze należy czyścić jedynie główki szczoteczek Philips Sonicare mocowane na wcisk.

Uwaga: w dezynfektorze nie należy czyścić główek szczoteczek Philips Sonicare for Kids.

- 4 Sprawdź, czy dezynfektor został podłączony do działającego gniazdka elektrycznego z odpowiednim napięciem.
- 5 Zamknij drzwiczki i naciśnij zielony wyłącznik jeden raz, aby wybrać cykl czyszczenia UV.

Uwaga: włączenie dezynfektora jest możliwe wyłącznie po prawidłowym zamknięciu drzwiczek.

Uwaga: w przypadku otwarcia drzwiczek dezynfektora podczas jego działania następuje zatrzymanie pracy urządzenia.

Uwaga: dezynfektor działa przez 10 minut, a następnie automatycznie się wyłącza.

- Wskaźnik widoczny przez okienko sygnalizuje działanie dezynfektora.

Czyszczenie

Ostrzeżenie: nie myj główki szczoteczki, uchwytu, ładowarki podręcznej ani dezynfektora UV w zmywarce.

Uchwyt szczoteczki

- 1 Zdejmij główkę szczoteczki i wypłucz metalowy trzonek w ciepłej wodzie. Sprawdź, czy nie zostały na niej pozostałości pasty do zębów (rys. 15).

Przestroga: Gumowej uszczelki, znajdującej się na metalowym trzonku, nie należy dociskać ostrymi narzędziami, gdyż może to spowodować jej uszkodzenie.

- 2 Wytrzyj całą powierzchnię urządzenia wilgotną szmatką.

Główka szczoteczki

- 1 Po każdym użyciu (rys. 16) oplucz główkę szczoteczki i włosie.
- 2 Co najmniej raz w tygodniu zdejmij główkę szczoteczki z uchwytu i oplucz ciepłą wodą miejsce podłączenia główki.

Dezynfektor

Ostrzeżenie: nie zanurzaj dezynfektora w wodzie ani nie oplukuj go pod bieżącą wodą.

Ostrzeżenie: nie czyść dezynfektora w czasie, gdy żarówka UV jest gorąca.

Aby uzyskać optymalną skuteczność dezynfektora, należy go czyścić raz w tygodniu.

- 1 Odłącz dezynfektor od zasilania.
- 2 Wyciągnij tackę ociekową. Oplucz tackę ociekową i przetrzyj ją wilgotną szmatką (rys. 17).
- 3 Wyczyść wszystkie wewnętrzne powierzchnie wilgotną szmatką.
- 4 Zdejmij osłonę ochronną z przodu żarówki (rys. 18) UV.

Aby zdjąć osłonę, chwyć za krawędzie obok zatrzasków, delikatnie ściśnij i wyciągnij osłonę ochronną.

- 5 Wyjmij żarówkę UV.

Aby wyjąć żarówkę, chwyć ją i wyciągnij z metalowego zatrzasku.

- 6 Wyczyść osłonę ochronną i żarówkę UV wilgotną szmatką.
- 7 Ponownie włóż żarówkę UV.

Aby ponownie zamontować żarówkę UV, wyrównaj dół żarówki z metalowym zatrzaskiem i wciśnij żarówkę w zatrzask.

- 8 Ponownie załóż osłonę ochronną.

Aby ponownie zamontować osłonę, dopasuj kolki na osłonie do otworów w odbijającej światło powierzchni w pobliżu żarówki UV. Wciśnij osłonę ochronną bezpośrednio w otwory dezynfektora.

Przechowywanie

Jeśli nie zamierzasz używać szczoteczki przez długi czas, odłącz ją i wyczyść (patrz rozdział „Czyszczenie”), a następnie umieść szczoteczkę w chłodnym i suchym miejscu, gdzie nie będzie narażona na bezpośrednie działanie promieni słonecznych. Możesz użyć zintegrowanego uchwytu do mocowania przewodu, aby przechowywać przewód dezynfektora UV w sposób uporządkowany.

Wymiana

Główka szczoteczki

- Aby uzyskać optymalne rezultaty, wymieniaj główki szczoteczki Philips Sonicare co 3 miesiące.
- Używaj wyłącznie wymiennych główek Philips Sonicare.

Zamawianie akcesoriów

Akcesoria i części zamienne można kupić na stronie **www.shop.philips.com/service** lub u sprzedawcy produktów firmy Philips. Można też skontaktować się z Centrum Obsługi Klienta firmy Philips w swoim kraju (dane kontaktowe znajdują się w ulotce gwarancyjnej).

Recykling

- Symbol przekreślonego kontenera na odpady (rys. 22), oznacza, że produkt podlega selektywnej zbiórce zgodnie z postanowieniami Dyrektywy 2012/19/UE.
- Symbol przekreślonego kontenera na odpady (rys. 23), oznacza, że produkt zawiera baterie lub akumulatory, które podlegają selektywnej zbiórce zgodnie z postanowieniami Dyrektywy 2006/66/WE.
- Takie oznakowanie informuje, że produkt oraz baterie i akumulatory po okresie użytkowania, nie mogą być wyrzucone wraz z innymi odpadami pochodzącymi z gospodarstwa domowego.
- Użytkownik ma obowiązek oddać zużyty produkt oraz baterie i/lub akumulatory do podmiotu prowadzącego zbieranie zużytego sprzętu elektrycznego i elektronicznego, tworzącego system zbierania takich odpadów - w tym do odpowiedniego sklepu, lokalnego punktu zbiórki lub jednostki gminnej. Zużyty sprzęt oraz baterie i akumulatory mogą mieć szkodliwy wpływ na środowisko i zdrowie ludzi z uwagi na potencjalną zawartość niebezpiecznych substancji, mieszanin oraz części składowych.
- W celu profesjonalnego usunięcia (wymiany) akumulatora należy udać się do podmiotu prowadzącego zbieranie akumulatorów lub centrum serwisowego firmy Philips.

- Gospodarstwo domowe spełnia ważną rolę w przyczynianiu się do ponownego użycia i odzysku surowców wtórnych, w tym recyklingu, zużytego sprzętu. Na tym etapie kształtuje się postawy, które wpływają na zachowanie wspólnego dobra jakim jest czyste środowisko naturalne.

Wymowanie akumulatora

Ostrzeżenie: TEN PROCES JEST NIEODWRACALNY.

- Aby wyjąć akumulator, potrzebny jest płaski (standardowy) śrubokręt. W trakcie wykonywania tych czynności należy stosować się do poniższych zasad bezpieczeństwa. Należy chronić oczy, dłonie, palce oraz powierzchnię, na której ustawione jest urządzenie.
- 1 Aby całkowicie rozładować akumulator, wyjmij uchwyt z ładowarki, włącz szczoteczkę Philips Sonicare i poczekaj, aż samoczynnie zakończy pracę. Powtarzaj czynność do czasu, aż uruchomienie szczoteczki Philips Sonicare nie będzie możliwe.
 - 2 Włóż śrubokręt w otwór na dole uchwytu i obróć go w lewo, aby zwolnić dolną nasadkę (rys. 19).
 - 3 Obróć uchwyt do góry dnem i naciśnij trzonek, aby zwolnić elementy wewnętrzne uchwytu (rys. 20).
 - 4 Włóż śrubokręt pod płytkę drukowaną (obok złączy akumulatora) i przekręć śrubokręt w celu przzerwiania złączy. Wyjmij płytkę drukowaną, podważ akumulator i wyjmij go z plastikowej obudowy (rys. 21).

Akumulator może być teraz poddany recyklingowi, a reszta urządzenia może zostać zutylizowana zgodnie z przepisami.

Gwarancja i pomoc techniczna

Jeśli potrzebujesz pomocy lub dodatkowych informacji, odwiedź stronę www.philips.com/support lub zapoznaj się z międzynarodową ulotką gwarancyjną.

Ograniczenia gwarancji

Gwarancja międzynarodowa nie obejmuje:

132 Polski

- Główki szczoteczki.
- Uszkodzeń spowodowanych wskutek korzystania z niezatwierdzonych części zamiennych.
- Uszkodzeń spowodowanych niewłaściwym użytkowaniem, brakiem konserwacji, przeróbkami lub naprawami wykonanymi przez nieupoważnione do tego osoby.
- Normalnego zużycia, w tym odprysków, zarysowań, otarć, odbarwień ani wyblakłych kolorów.

Introducere

Felicitări pentru achiziție și bun venit la Philips! Pentru a beneficia pe deplin de asistența oferită de Philips, înregistrați-vă produsul la www.philips.com/welcome.

Important

Citește cu atenție acest manual de utilizare înainte de utilizarea aparatului și păstrează-l pentru consultare ulterioară.

Pericol

- Feriți încărcătorul de contactul cu apa. Nu îl așezați sau păstrați deasupra sau în apropierea apei din cadă, lavoar, chiuvetă etc. Nu scufundați încărcătorul în apă sau în orice alt lichid. După curățare, asigurați-vă că încărcătorul este complet uscat înainte de a-l conecta la priză.

Avertisment

- Cablul de alimentare nu poate fi înlocuit. În cazul în care cablul de alimentare este deteriorat, aruncați încărcătorul.
- Înlocuiți întotdeauna încărcătorul cu unul original pentru a evita accidentele.
- Nu utilizați încărcătorul în exterior sau în apropierea suprafețelor fierbinți.

- Dacă aparatul este deteriorat în orice fel (capul de periere, mânerul periutei de dinți sau unitatea de încărcare), nu îl mai folosiți. Acest aparat nu conține piese reparabile. Dacă aparatul este deteriorat, contactați Centrul de asistență pentru clienți din țara dvs. (consultați capitolul „Garanție și asistență”).
- Acest aparat poate fi utilizat de către copii începând de la vârsta de 8 ani și persoane care au capacități fizice, senzoriale sau mentale reduse sau sunt lipsite de experiență și cunoștințe, dacă sunt supravegheate sau au fost instruite cu privire la utilizarea în condiții de siguranță a aparatului și înțeleg pericolele pe care le prezintă. Nu permiteți copiilor să se joace cu aparatul. Curățarea și întreținerea nu trebuie să fie efectuate de către copii, decât dacă aceștia au vârsta mai mare de 8 ani și sunt supravegheați.

Atenție

- Nu curățați capul de periere, mânerul, încărcătorul, capacul încărcătorului și/sau sterilizatorul în mașina de spălat vase.
- Dacă ați suferit intervenții chirurgicale la gingii sau în cavitatea bucală în ultimele 2 luni, consultați medicul stomatolog înainte de a utiliza periuța de dinți.
- Consultă medicul stomatolog dacă apar sângerări în exces după utilizarea periuței de dinți sau dacă sângerarea continuă după 1 săptămână de utilizare. De asemenea, consultă medicul stomatolog dacă simți disconfort sau durere atunci când utilizezi Sonicare.
- Periuța de dinți Sonicare respectă standardele de siguranță pentru dispozitive electromagnetice. Dacă aveți un stimulator cardiac sau alte dispozitive implantate, contactați medicul dvs. sau producătorul dispozitivului implantat, înainte de utilizare.

- Dacă ai probleme medicale, consultă medicul înainte de a utiliza Sonicare.
- Acest aparat a fost conceput doar pentru curățarea dinților, gingiilor și limbii. Nu utilizați aparatul în niciun alt scop. Întrerupeți utilizarea aparatului și contactați medicul dvs. dacă simțiți orice disconfort sau durere.
- Periuța de dinți Sonicare este un dispozitiv de îngrijire personală și nu este concepută pentru a fi utilizată pe mai mulți pacienți într-un cabinet dentar sau într-o instituție de stomatologie.
- Întrerupeți utilizarea unui cap de periere dacă prezintă peri deformați sau îndoșiți. Înlocuiți capul de periere la fiecare 3 luni sau mai des dacă apar indicii de uzură.
- Nu utilizați alte capete de periere decât cele recomandate de fabricant.

- În cazul în care pasta ta de dinți conține peroxid, bicarbonat de sodiu sau bicarbonat (obișnuite în componența pastelor de dinți cu efect de albire), curăță bine capul de periere cu apă și săpun după fiecare utilizare. Acest lucru previne apariția crăpăturilor în plastic.
- Nu introduceți obiecte în fantele de aer ale sterilizatorului și nu le blocați așezându-l pe o suprafață moale sau într-o poziție sau locație în care alte obiecte ar putea bloca aceste orificii (obiecte precum:
 - reviste, hârtie și păr).
- Becul UV este fierbinte în timpul și imediat după ciclul de sterilizare. Nu atingeți sterilizatorul UV atunci când becul este fierbinte.
- Nu utiliza sterilizatorul fără ecranul de protecție pentru a nu atinge becul fierbinte.

- Dacă sterilizatorul a fost utilizat în 3 cicluri de curățare cu UV consecutive (adică de 3 ori la rând), oprește-l timp de cel puțin 30 de minute înainte de a începe un alt ciclu de curățare cu UV.
- Nu continuați să utilizați sterilizatorul dacă becul cu lumină UV rămâne pornit atunci când ușa este deschisă. Lumina UV poate fi dăunătoare pentru ochi și piele. Nu lăsați niciodată sterilizatorul îndemâna copiilor.

Câmpuri electromagnetice (EMF)

Acest aparat Philips respectă toate standardele și reglementările aplicabile privind expunerea la câmpuri electromagnetice.

Descriere generală (Fig. 1)

- 1 Capac pentru transport igienic
- 2 Cap de periere cu identificator unic
- 3 Mâner
- 4 Buton pornire/oprire
- 5 Indicator pentru nivelul de intensitate
- 6 Buton pentru nivelul de intensitate (+ și -)
- 7 Moduri de periere
- 8 Buton pentru mod
- 9 Indicator pentru nivel baterie
- 10 Bază sterilizator UV cu încărcător și dispozitiv de înfășurare a cablului integrate (numai pentru anumite modele)
 - Neafișat: Bec cu lumină UV
 - Neafișat: Tavă de scurgere a sterilizatorului
 - Neafișat: Ecran de protecție pentru becul cu lumină UV

- 11 Cablu de alimentare cu ștecher
- 12 Capac încărcător cu suporturi cap de periere (doar anumite modele)
- 13 Încărcător de transport
 - Neafișat: Husă de pentru călătorii

Conținutul cutiei poate varia în funcție de modelul achiziționat.

Pregătirea pentru utilizare

Atașarea capului de periere

- 1 Aliniați capul de periere astfel încât perii să fie îndreptați în aceeași direcție ca și partea din față a mânerului.
- 2 Apasă ferm pe capul de periere până când axul metalic se oprește.

Capetele de periere Philips Sonicare sunt imprimate cu pictograme pentru a-ți identifica ușor capul de periere.

Încărcarea aparatului

- 1 Introduceți ștecherul încărcătorului sau sterilizatorului într-o priză de perete.
- 2 Poziționați mânerul pe încărcător.
Lumina intermitentă a indicatorului pentru nivelul de încărcare a bateriei indică faptul că perișta se încarcă. (Fig. 3)

Notă: Este nevoie de cel puțin 24 de ore pentru încărcarea completă a bateriei.

Utilizarea aparatului

Instrucțiuni de periere

- 1 Udați perii (Fig. 4) și aplicați o cantitate mică de pastă de dinți (Fig. 5). (Fig. 4)
- 2 Așează perii periștei de dinți pe dinți, ușor înclinați (45 de grade), apăsând ferm pentru a ca perii să poată ajunge la linia gingiilor sau ușor sub linia gingiilor. O schimbare a vibrațiilor (și o mică modificare a sunetului) vă avertizează atunci când apăsați prea tare în timpul perierii. (Fig. 6)

Notă: Menține centrul periei în contact cu dinții în permanență.

140 Română

- 3 Apăsăți butonul pornire/oprire pentru a porni periuța de dinți Philips Sonicare. (Fig. 7)
- 4 Apăsăți ușor pentru a maximiza eficiența periutei de dinți Philips Sonicare și lăsați-o să se ocupe de periere pentru dvs. Nu frecăți.
- 5 Deplasați lent capul de periere pe suprafața dinților cu o mișcare ușoară înainte și înapoi, astfel încât perii mai lungi să poată ajunge între dinți (Fig. 8). Continuați această mișcare pe durata întregului ciclu de periere.
- 6 Pentru a curăța suprafețele interioare ale dinților din față, înclinați mânerul periei în poziție semi-verticală și efectuați mai multe mișcări de periere suprapuse, verticale pe fiecare dinte (Fig. 9).
- 7 Începeți periajul în secțiunea 1 (partea exterioară a dinților superiori) și periați timp de 30 de secunde (45 de secunde în Modul curățare profundă) înainte de a trece la secțiunea 2 (partea interioară a dinților superiori). Continuați cu perierea în secțiunea 3 (partea exterioară a dinților inferiori) și periați timp de 30 de secunde (45 de secunde în Modul curățare profundă) înainte de a trece la secțiunea 4 (partea interioară a dinților (Fig. 10) inferiori).

Notă: Pentru a vă asigura că periați uniform întreaga dantură, împărțiți gura în 4 secțiuni utilizând caracteristica Quadpacer (consultați capitolul „Caracteristici”).

Notă: După ce ați finalizat ciclul de periere, puteți petrece un timp suplimentar perind suprafețele de mestecare ale dinților dvs. și zonele în care apar (Fig. 11) pete. De asemenea, puteți peria limba, cu periuta de dinți pornită sau oprită, după cum preferați.

Periuța dvs. de dinți Philips Sonicare poate fi utilizată în siguranță pe:

- Aparat dentare (capetele de periere se uzează mai rapid când sunt utilizate pe aparat dentare).
- Lucrări dentare (plombe, coroane, fațade dentare).

Moduri de periere

Modul Curățare

Pentru o curățare excepțională în fiecare zi (modul implicit).

Modul Albire

2 minute pentru a înlătura petele de suprafață și 30 de secunde pentru albirea și lustruirea dinților dvs. din față.

Curățare în profunzime

Oferă 3 minute înviorătoare de curățare alternativă și masaj pentru a oferi o experiență de curățare excepțională.

Periuța dvs. Philips Sonicare este livrată cu modul Curățare activat.

Notă: Atunci când periuța de dinți este pornită, nu poți comuta între moduri.

- 1 Înainte de a porni periuța Philips Sonicare, apăsați butonul pentru mod pentru a comuta între moduri.
 - Modul de periere selectat se aprinde.
 - După ce modul de periere a fost selectat, acesta rămâne activ până când un alt mod de periere este selectat.

Notă: Atunci când Philips Sonicare este utilizată în studiile clinice, aceasta trebuie utilizată în modul de Curățare implicit de 2 minute la intensitate ridicată sau în modul de Curățare în profunzime la intensitate ridicată.

Niveluri de intensitate pentru fiecare mod

- Redus: 1 lampă LED indicatoare.
- Mediu: 2 lămpi LED indicatoare.
- Sport: 3 lămpi LED indicatoare.

Notă: pentru a regla nivelul de intensitate la următorul nivel inferior sau superior, poți să apeși butonul + pentru a crește intensitatea sau butonul - pentru a reduce intensitatea oricând în timpul ciclului de periere.

Senzor de presiune

O schimbare a vibrațiilor (și o mică modificare a sunetului) te avertizează atunci când apeși prea tare în timpul perierii. Consultați capitolul „Caracteristici”.

Starea bateriei (când mânerul nu se află pe încărcător)

- 1 LED galben indică un nivel scăzut de încărcare.
- 3 LED-uri verzi indică o încărcare completă.

Notă: Dacă auziți un semnal sonor lung și LED-ul galben al indicatorului nivelului bateriei luminează intermitent, periuța dvs. de dinți este descărcată complet și se oprește. Așezați periuța de dinți pe încărcător pentru a o reîncărca.

Notă: Pentru a păstra bateria complet încărcată în orice moment, vă puteți lăsa periuța de dinți Philips Sonicare pe încărcător atunci când nu o utilizați.

Caracteristici

Senzor de presiune

Acest model Philips Sonicare este prevăzut cu funcția Senzor de presiune activată. Senzorul de presiune funcționează în toate cele 3 moduri și la toate cele 3 niveluri de intensitate.

Activarea sau dezactivarea funcției Senzor de presiune

1 Atașează capul de periere la mâner.

2 Așezați mânerul în încărcătorul conectat sau pe sterilizator.

- Pentru a dezactiva Senzorul de presiune:

Apăsați și țineți apăsat butonul de pornire/oprire și butonul pentru mod timp de 2 secunde. Va fi emis 1 semnal sonor care indică faptul că senzorul de presiune a fost dezactivat.

- Pentru a activa Senzorul de presiune:

Apăsați și țineți apăsat butonul de pornire/oprire și butonul pentru mod timp de 2 secunde. Vor fi emise 2 semnale sonore care indică faptul că senzorul de presiune a fost activat.

Quadpacer

- Quadpacer este un cronometru de interval care utilizează un semnal sonor scurt și o pauză pentru a vă reaminti că este momentul să periați cele 4 secțiuni ale cavității bucale. În funcție de modul de periere selectat sau a rutinei de periere, Quadpacer semnalizează sonor la diferite intervale în timpul ciclului de periere. Quadpacer funcționează în toate cele 3 moduri și la toate cele 3 niveluri (Fig. 10) de intensitate.

Funcția Quadpacer a acestui model a fost activată: Pentru a dezactiva sau pentru a reactiva funcția Quadpacer:

- 1 Așează mânerul în unitatea de încărcare conectată la priză. sau sterilizatorul.
- 2 Apăsați și mențineți apăsat butonul mod până când:
 - a Va fi emis 1 semnal sonor care indică faptul că Quadpacer a fost dezactivat.
 - b Vor fi emise 2 semnale sonore care indică faptul că Quadpacer a fost activat.

Smartimer

Funcția Smartimer indică faptul că ciclul de periere este finalizat prin oprirea automată a periutei de dinți la sfârșitul ciclului de periere.

Dentiștii profesioniști îți recomandă să-ți periezi dinții timp de cel puțin 2 minute de două ori pe zi.

Pornire ușoară

Acest Sonicare este livrat cu Pornire ușoară dezactivată.

Funcția Pornire ușoară crește ușor puterea pe parcursul primelor 14 periaje pentru a vă permite să vă obișnuiți cu periajul cu Philips Sonicare.

Notă: Fiecare dintre primele 14 perieri trebuie să fie de cel puțin 1 minut pentru a parcurge corect ciclul de început al funcției Pornire ușoară.

Activarea sau dezactivarea funcției Pornire ușoară

- 1 Atașează capul de periere la mâner.
- 2 Așezați mânerul în încărcătorul conectat sau pe sterilizator.
 - Pentru a activa funcția Pornire ușoară:

Apăsați și țineți apăsat butonul de pornire/oprire și butonul pentru mod timp de 2 secunde. Vor fi emise 2 semnale sonore care indică faptul că a fost activată funcția de Pornire ușoară.
 - Pentru a dezactiva funcția Pornire ușoară:

Apăsați și țineți apăsat butonul de pornire/oprire și butonul pentru mod timp de 2 secunde. Va fi emis 1 semnal sonor pentru a indica faptul că a fost dezactivată funcția de Pornire ușoară.

Notă: Nu este recomandată utilizarea caracteristicii Pornire ușoară după perioada de început, deoarece aceasta va reduce eficiența de îndepărtare a plăcii bacteriene a periuței Philips Sonicare.

Notă: Fiecare dintre primele 14 periuri trebuie să fie de cel puțin 1 minut pentru a parcurge corect ciclul de început al funcției Pornire ușoară.

Sterilizare

- Cu sterilizatorul UV puteți curăța capul de periere după fiecare utilizare (Fig. 12).

Deconectați sterilizatorul, nu îl folosiți și contactați Centrul de asistență pentru clienți dacă:

- Becul cu lumină UV rămâne pornit atunci când ușa este deschisă.
- Geamul este spart sau lipsește din sterilizator.
- Sterilizatorul scoate fum sau un miros de ars în timpul funcționării.

Notă: Lumina UV poate fi dăunătoare pentru ochi și piele. Acest dispozitiv nu trebuie lăsat la îndemâna copiilor niciodată.

- 1 După periere, clătiți capul de periere și scuturați apa în exces.

Avertisment: Nu așezați capacul de călătorie pe capul de periere în timpul sterilizării.

- 2 Așezați degetul în fanta ușii din partea superioară a sterilizatorului și deschideți ușa (Fig. 13).
- 3 Așează capul de periere pe una dintre cele 2 cleme ale sterilizatorului cu periile cu fața spre bec (Fig. 14).

Notă: Curățați doar capete de periere Philips Sonicare cu aplicare rapidă în sterilizator.

Notă: Nu curățați capetele de periere Philips Sonicare pentru copii în sterilizator.

- 4 Asigurați-vă că sterilizatorul este conectat la o priză de perete cu tensiune adecvată.
- 5 Închide ușa și apăsați butonul de pornit/oprit verde pentru a selecta ciclul de curățare cu UV.

Notă: Nu puteți porni sterilizatorul dacă ușa nu este închisă corespunzător.

Notă: Sterilizatorul se oprește dacă deschideți ușa în timpul ciclului de sterilizare.

Notă: Ciclul sterilizatorului durează 10 minute și apoi se oprește automat.

- Sterilizatorul este în funcțiune atunci când lumina este vizibilă prin geam.

Curățarea

Avertisment: Nu curățați capul de periere, mânerul, încărcătorul de călătorie sau sterilizatorul UV în mașina de spălat vase.

Mâner pentru periuța de dinți

- 1 Îndepărtează capul de periere și clătește axul metalic cu apă caldă. Asigurați-vă că îndepărtați orice urmă de pastă de dinți (Fig. 15).

Atenție: Nu apăsa pe garnitura din cauciuc de pe axul metalic cu obiecte ascuțite, pentru a evita deteriorarea acesteia.

- 2 Șterge întreaga suprafață a mânerului cu o lavetă umedă.

Cap de periere

- 1 Clătiți capul de periere și perii după fiecare utilizare (Fig. 16).
- 2 Scoateți capul de periere de pe mâner și clătiți conexiunea capului de periere cu apă caldă cel puțin o dată pe săptămână.

Sterilizator

Avertisment: Nu introduceți sterilizatorul în apă și nu îl clătiți sub jet de apă.

Avertisment: Nu curățați sterilizatorul atunci când becul UV este fierbinte.

Pentru a obține eficiență optimă, se recomandă să curățați sterilizatorul în fiecare săptămână.

- 1 Scoateți sterilizatorul din priză.
- 2 Trageți tava de scurgere direct din aparat. Clătiți tava de scurgere și ștergeți-o cu o cârpă (Fig. 17) umedă.

146 Română

- 3 Curăță toate suprafețele interioare cu o cârpă umedă.
- 4 Demontați ecranul de protecție din partea frontală a becului (Fig. 18) cu lumină UV.
Pentru a îndepărta ecranul, apucă de marginile de lângă cleme, apasă ușor și trage în afară ecranul de protecție.
- 5 Îndepărtați becul cu lumină UV.
Pentru a îndepărta becul, apucă-l și trage-l afară din agrafa de metal.
- 6 Curăță ecranul de protecție și becul cu lumină UV cu o cârpă umedă.
- 7 Reintrodu becul cu lumină UV.
Pentru a reintroduce becul, aliniază partea inferioară a becului cu agrafa metalică și împinge becul în agrafă.
- 8 Reintrodu ecranul de protecție.
Pentru a reintroduce ecranul, aliniați proeminențele pe ecran cu fantele de pe suprafața reflectorizantă de lângă becul cu lumină UV. Introduceți ecranul direct în fantele sterilizatorului.

Depozitare

Dacă nu intenționați să utilizați produsul pentru o perioadă lungă de timp, deconectați-l, curățați-l (a se vedea capitolul „Curățarea”) și depozitați-l într-un loc uscat și răcoros, departe de lumina directă a soarelui. Puteți să utilizați posibilitatea integrată de înfășurare a cablului pentru a depozita excesul de cablu al sterilizatorului UV în mod organizat.

Înlocuirea

Cap de periere

- Înlocuiți capetele de periere Philips Sonicare la fiecare 3 luni pentru a obține rezultate optime.
- Utilizează numai capete de periere de schimb Philips Sonicare.

Comandarea accesoriilor

Pentru a cumpăra accesorii sau piese de schimb, vizitați www.shop.philips.com/service sau contactați distribuitorul dvs. Philips local. Puteți, de asemenea, contacta Centrul de asistență pentru clienți Philips din țara dvs. (veți găsi datele de contact în broșura de garanție internațională).

Reciclarea

- Acest simbol înseamnă că produsul nu trebuie eliminat împreună cu gunoiul menajer (2012/19/UE) (Fig. 22).
- Acest simbol înseamnă că produsul conține o baterie reîncărcabilă încorporată care nu trebuie eliminată împreună cu gunoiul menajer obișnuit (Fig. 23) (2006/66/CE). Vă recomandăm să duceți produsul la un punct oficial de colectare sau un centru de service Philips pentru ca bateria reîncărcabilă să fie scoasă de un profesionist.
- Respectați regulile specifice țării dvs. cu privire la colectarea separată a produselor electrice și electronice și a bateriilor reîncărcabile. Eliminarea corectă ajută la prevenirea consecințelor negative asupra mediului înconjurător și a sănătății umane.

Îndepărtarea bateriei reîncărcabile

Avertisment: VĂ RUGĂM SĂ REȚINEȚI CĂ ACEST PROCES NU ESTE REVERSIBIL.

- Pentru a scoate bateria reîncărcabilă, aveți nevoie de o șurubelniță cu cap plat (standard). Respectați măsurile principale de siguranță când urmați procedura descrisă mai jos. Protejați-vă ochii, mâinile, degetele și suprafața pe care lucrați.
- 1 Pentru a descărca bateria reîncărcabilă de orice sarcină, scoateți mânerul din unitatea de încărcare, porniți periuța de dinți Philips Sonicare și lăsați-o să meargă până se oprește. Repetați acest pas până când nu mai puteți porni periuța de dinți Philips Sonicare.
 - 2 Introduceți o șurubelniță în slotul aflat în partea inferioară a mânerului și rotiți în sens antiorar pentru a elibera capacul (Fig. 19) inferior.

- 3 ine i mânerul cu capul în jos și apăsați în jos pe ax pentru a elibera componentele interne ale mânerului (Fig. 20).
- 4 Introduceți șurubelnița sub placa de circuite imprimate, lângă conexiunile bateriei și răsuciți pentru a rupe conexiunile. Îndepărtați placa de circuite imprimate și extrageți bateria din suportul de plastic (Fig. 21).
În acest moment bateria reîncărcabilă pot fi reciclată și restul aparatului poate fi aruncat corespunzător.

Garanție și asistență

Dacă aveți nevoie de informații sau de asistență, vă rugăm să vizitați www.philips.com/support sau să consultați broșura de garanție internațională.

Restricții de garanție

Termenii garanției internaționale nu acoperă următoarele:

- Capete de periere.
- Deteriorare cauzată de utilizarea de piese de schimb neautorizate.
- Deteriorarea cauzată de utilizare greșită, abuz, neglijență, modificări sau reparații neautorizate.
- Uzura normală, inclusiv ciobirea, zgârieturile, abraziunea sau decolorarea.

Hyrje

Ju përgëzojmë për blerjen tuaj dhe mirë se vini në "Philips"! Për të përfituar plotësisht nga mbështetja që ofron "Philips", regjistroni produktin në www.philips.com/welcome.

E rëndësishme

Lexojeni me kujdes manualin e përdorimit përpara përdorimit të pajisjes dhe ruajeni për referencë në të ardhmen.

Rrezik

- Mbjajeni ngarkuesin larg ujit. Mos e vendosni dhe mos e ruani mbi apo në afërsi të ujit në vaskë, legen, lavaman etj. Mos e zhytni ngarkuesin në ujë apo lëngje të tjera. Pas pastrimit, sigurohuni që ngarkuesi të jetë plotësisht i thatë përpara ta lidhni në prizë.

Paralajmërim

- Kordoni elektrik nuk mund të ndërrohet. Nëse kordoni elektrik dëmtohet, hidhjeni ngarkuesin.
- Për të shmangur rrezikun, ndërrojini gjithmonë ngarkuesin me një ngarkues tjetër origjinal.
- Mos e përdorni ngarkuesin në ambiente të jashtme ose pranë sipërfaqeve të nxehta.
- Nëse pajisja është dëmtuar në ndonjë farë mënyre (koka e furçës, doreza ose ngarkuesi i furçës së dhëmbëve), ndaloni përdorimin e saj. Pajisja nuk përmban pjesë të cilave mund t'u kryhet servisim. Nëse pajisja dëmtohet, kontaktoni qendrën e kujdesit për klientin në shtetin tuaj (shih kapitullin "Garancia dhe mbështetja").
- Pajisja mund të përdoret nga fëmijë 8 vjeç e lart dhe nga persona me aftësi të kufizuara fizike, ndijore ose mendore, ose me mungesë përvoja e njohurish, nëse mbikëqyren apo udhëzohen për përdorimin e sigurt të pajisjes dhe nëse i kuptojnë rreziqet që paraqiten. Fëmijët nuk duhet të luajnë me pajisjen. Pastrimi dhe mirëmbajtja nga përdoruesi nuk duhet të kryhen nga fëmijët nëse ata janë nën 8 vjeç dhe të pambikëqyrrur.

Kujdes

- Mos e pastroni kokën e furçës, dorezën, karikuesin, kapakun e karikuesit dhe/ose higjienizuesin në lavastovilje.

150 Shqip

- Nëse keni kryer ndërhyrje kirurgjike në gojë ose në mishrat e dhëmbëve gjatë 2 muajve të kaluar, konsultohuni me dentistin tuaj përpara se të përdorni furçën e dhëmbëve.
- Konsultohuni me dentistin nëse pas përdorimit të furçës së dhëmbëve keni gjakosje të tepërt ose nëse gjakosja vazhdon edhe pas javës së parë të përdorimit. Konsultohuni me dentistin edhe nëse keni shqetësime ose dhimbje gjatë përdorimit të Sonicare.
- Furça e dhëmbëve Sonicare pajtohet me standardet e sigurisë për pajisjet elektromagnetike. Nëse mbani stimulues kardiak ose pajisje tjetër të implantuar, kontaktoni mjekun ose prodhuesin e pajisjes së implantuar përpara përdorimit.
- Nëse keni probleme mjekësore, konsultohuni me mjekun përpara përdorimit të Sonicare.
- Kjo pajisje është menduar vetëm për pastrimin e dhëmbëve, mishrave të dhëmbëve dhe gjuhës. Mos e përdorni për asnjë qëllim tjetër. Nëse keni shqetësime ose dhimbje, ndaloni përdorimin e pajisjes dhe kontaktoni mjekun.
- Furça e dhëmbëve Sonicare është një pajisje kujdesi personal dhe nuk ka synim përdorimin nga disa pacientë në klinika apo institucione dentare.
- Ndaloni përdorimin e kokës së furçës me fije të shtypura ose të përthyer. Ndërroni kokën e furçës çdo 3 muaj ose më përpara nëse shfaqen shenja konsumimi.
- Mos përdorni koka furçe të ndryshme nga ato që rekomandon prodhuesi.
- Nëse pasta e dhëmbëve përmban peroksid, sodë buke ose bikarbonat (të zakonshëm në pastat zbardhuese të dhëmbëve), pastroni mirë kokën e furçës me sapun dhe ujë përpara çdo përdorimi. Kështu parandalohet krisja e mundshme e plastikës.
- Mos futni objekte në vrimat e ajrit të higjienizuesit ose mos i bllokoni këto vrima ajri duke e vendosur në një sipërfaqe të butë ose pozicion apo vend ku objekte do t'i bllokojnë këto vrima (shembuj objektësh:
 - revistë, kartëpecetë dhe qime).
- Llamba e dritës UV është e nxehtë gjatë ciklit të higjienizimit dhe menjëherë pas tij. Mos e prekni llambën e dritës UV kur është e nxehtë.

- Mos e përdorni higjienizuesin pa ekranin mbrojtës në vend për të shmangur kontaktin me llambën e nxehtë.
- Nëse higjienizuesi është përdorur për 3 cikle pastrimi UV radhazi (pra, 3 herë radhazi), fikeni për të paktën 30 minuta përpara se të filloni një cikël tjetër pastrimi UV.
- Ndaloni përdorimin e higjienizuesit nëse llamba e dritës UV qëndron e ndezur kur dera është e hapur. Drita UV mund të jetë e dëmshme për syrin dhe lëkurën e njeriut. Mbajeni higjienizuesin larg fëmijëve në çdo moment.

Fushat elektromagnetike (EMF)

Pajisja "Philips" pajtohet me të gjitha standardet dhe rregulloret në fuqi për ekspozimin ndaj fushave elektromagnetike.

Përshkrim i përgjithshëm (Fig. 1)

- 1 Kapaku higjienik për udhëtim
- 2 Koka e furçës me identifikues unik
- 3 Doreza
- 4 Butoni i ndezjes/fikjes
- 5 Treguesi i nivelit të fuqisë
- 6 Butoni i nivelit të fuqisë (+ dhe -)
- 7 Modalitetet e larges së dhëmbëve
- 8 Butoni i modalitetit
- 9 Treguesi i nivelit të baterisë
- 10 Baza e higjienizuesit UV me karikues të integruar dhe mbështjellje kordoni (vetëm llojet specifike)
 - Nuk shfaqen: Llamba e dritës UV
 - Nuk shfaqen: Vasketa e pikimit të higjienizuesit
 - Nuk shfaqen: Ekran mbrojtës për llambën e dritës UV
- 11 Kordoni i rrymës me spinën
- 12 Kapaku i karikuesit me mbajtëset e kokave të furçës (modele të përzgjedhura)
- 13 Karikuesi i udhëtimit
 - Nuk shfaqen: Kutia e udhëtimit

Përmbajtja e kutisë mund të ndryshojë në varësi të modelit të blerë.

Përgatitja për përdorim

Vendosja e kokës së furçës

- 1 Bashkërenditni kokën e furçës që fijet e furçës të jenë në një drejtim me pjesën e përparme të dorezës.
- 2 Shtyjeni kokën e furçës fort mbi boshtin metalik derisa të ndalojë.

Kokat e furçës Philips Sonicare kanë të stampuar ikona për të identifikuar lehtësisht kokën e furçës.

Karikimi i pajisjes

- 1 Vendoseni spinën e karikuesit ose të higjienizuesit në prizën e murit.
- 2 Vendosni dorezën në ngarkues.
Drita pulsuese e treguesit të nivelit të baterisë tregon se furça e dhëmbëve po karikohet. (Fig. 3)

Shënim: Ngarkimi i plotë i baterisë zgjat minimalisht 24 orë.

Përdorimi i pajisjes

Udhëzime për larjen e dhëmbëve

- 1 Njomni fijet e furçës (Fig. 4) dhe vendosni një sasi të vogël paste dhëmbësh (Fig. 5). (Fig. 4)
- 2 Prekni dhëmbët me fijet e furçës në një kënd të vogël (45 gradë), duke i shtyrë në mënyrë që fijet e furçës të arrijnë vijën e mishrave të dhëmbëve ose pak nën vijën e mishrave të dhëmbëve. Një ndryshim në dridhje (dhe një ndryshim i lehtë në tingull) ju sinjalizon se kur aplikoni presion të tepërt gjatë larjes së dhëmbëve. (Fig. 6)

Shënim: Mbajeni qendrën e furçës gjithmonë në kontakt me dhëmbët.

- 3 Për të ndezur Philips Sonicare (Fig. 7) shtypni butonin e ndezjes/fikjes.
- 4 Mjafton të ushtroni një shtypje të lehtë për të maksimizuar efikasitetin e furçës së dhëmbëve "Philips Sonicare" dhe për larjen e dhëmbëve do të kujdeset ajo. Mos fërkoni fort.

- 5 Lëvizni ngadalë kokën e furçës nëpër dhëmbë me lëvizje të vogla para-mbrapa në mënyrë që fijet më të gjata të furçës të futen midis dhëmbëve (Fig. 8). Vazhdoni me këtë lëvizje gjatë gjithë ciklit të larjes së dhëmbëve.
- 6 Për të pastruar sipërfaqet e brendshme të dhëmbëve të përparmë, anojeni dorezën e furçës në drejtim gjysmë-vertikal dhe kryeni disa lëvizje vertikale njëra mbi tjetrën në çdo dhëmb (Fig. 9).
- 7 Filloni larjen e dhëmbëve në seksionin 1 (pjesa e jashtme e dhëmbëve të sipërm) dhe lajini për 30 sekonda (45 sekonda në modalitetin e pastrimit të thellë) para se të kaloni në seksionin 2 (pjesa e brendshme e dhëmbëve të sipërm). Vazhdoni larjen e dhëmbëve në seksionin 3 (pjesa e jashtme e dhëmbëve të poshtëm) dhe lajini për 30 sekonda (45 sekonda në modalitetin e pastrimit të thellë) para se të kaloni në seksionin 4 (pjesa e brendshme e dhëmbëve të poshtëm (Fig. 10)).

Shënim: Për të siguruar larjen e njëtrajtshme në të gjithë gojën, ndajeni këtë të fundit në 4 seksione duke përdorur funksionin "Quadpacer" (shih kapitullin "Funksionet").

Shënim: Pasi të keni përfunduar ciklin e larjes, mund të lani për pak kohë sipërfaqet e bluarjes së ushqimit dhe zonat me njolla. (Fig. 11) Mund të lani edhe gjuhën, duke e mbajtur furçën e dhëmbëve ndezur ose fikur, sipas dëshirës.

"Philips Sonicare" është e sigurt për t'u përdorur në:

- Telat e dhëmbëve (kokat e furçës konsumohen më shpejt kur përdoren tek telat e dhëmbëve).
- Restaurime dentare (mbushje, kurora, këllëfë).

Modalitetet e larjes së dhëmbëve

Modaliteti i pastrimit

Për pastrim të jashtëzakonshëm të përditshëm (modaliteti i parazgjedhur).

Modaliteti i zbardhimit

2 minuta për të hequr njollat sipërfaqësore dhe 30 sekonda për t'u dhënë dhëmbëve të përparmë një pamje të shëndrëshme dhe me shkëlqim.

Pastrimi i thellë

Ofron 3 minuta me alternim pastrimi dhe masazhimi për të ofruar një përvojë jashtëzakonisht të pastër.

"Philips Sonicare" ofrohet me modalitetin e pastrimit të aktivizuar.

Shënim: Kur furça është e ndezur, nuk mund të kaloni mes modaliteteve.

- 1 Përpara se të ndizni Philips Sonicare, shtypni butonin e modalitetit për të kaluar mes modaliteteve.
 - Modaliteti i zgjedhur i larjes me furçë ndizet.
 - Pasi të jetë zgjedhur modaliteti i larjes me furçë, ai qëndron aktiv derisa të zgjidhet një modalitet tjetër larjeje me furçë.

Shënim: Gjatë përdorimit të Philips Sonicare në studime klinike, ajo duhet të përdoret në modalitetin e paracaktuar 2-minutësh të pastrimit me intensitet të lartë ose në modalitetin e pastrimit të thellë me intensitet të lartë.

Nivelet e fuqisë për modalitet

- E ulët: 1 ditë treguese.
- Mesatare: 2 ditë treguese.
- E lartë: 3 ditë treguese.

Shënim: për të rregulluar nivelin e fuqisë në nivelin tjetër më të lartë ose të ulët, mund të shtypni butonin + për të rritur fuqinë ose butonin - për të ulur fuqinë në çdo kohë gjatë ciklit të larjes së dhëmbëve.

Sensori i presionit

Një ndryshim në dridhje (dhe një ndryshim i lehtë në tingull) ju sinjalizon se kur aplikoni presion të tepërt gjatë larjes së dhëmbëve. Shihni kapitullin "Funksionet".

Gjendja e baterisë (kur doreza nuk është vendosur në karikues)

- 1 ditë e verdhë LED tregon nivel të ulët karikimi.
- 3 ditë të gjelbra LED tregojnë karikim të plotë.

Shënim: Nëse dëgjoni një tingull të gjatë dhe treguesi LED i nivelit të baterisë pulson, furça e dhëmbëve është krejtësisht e shkarkuar dhe e fikur. Për të karikuar furçën e dhëmbëve, vendoseni atë në karikues.

Shënim: Për ta mbajtur baterinë të karikuar plotësisht gjatë gjithë kohës, mund ta mbani Philips Sonicare në karikues kur nuk e përdorni.

Funksionet

Sensori i presionit

Ky model i Philips Sonicare ofrohet me funksionin e Sensorit të presionit të aktivizuar. Sensori i presionit punon në të 3 modalitetet dhe në të 3 nivelet e fuqisë.

Aktivizimi ose çaktivizimi i funksionit të Sensorit të presionit

- 1 Vendosni kokën e furçës në dorezë.
- 2 Vendoseni dorezën në karikuesin ose higjienizuesin e futur në prizë.
 - Për të çaktivizuar Sensorin e presionit:
Shtypni dhe mbani butonin e ndezjes/fikjes dhe butonin e modaliteteve për 2 sekonda. Do të dëgjoni 1 tingull që sinjalizon çaktivizimin e funksionit të Sensorit të presionit.
 - Për të aktivizuar Sensorin e presionit:
Shtypni dhe mbani butonin e ndezjes/fikjes dhe butonin e modaliteteve për 2 sekonda. Do të dëgjoni 2 tinguj që sinjalizojnë aktivizimin e funksionit të Sensorit të presionit.

Quadpacer

- Quadpacer është një kohëmatës me intervale tingujsh dhe ndalimesh të shkurtra për t'ju kujtuar që t'i lani 4 seksionet e gojës. Quadpacer lëshon tinguj në intervale të ndryshme gjatë ciklit të larjes së dhëmbëve ose rutinës së larjes së dhëmbëve në varësi të modalitetit të larjes së dhëmbëve që keni zgjedhur. Quadpacer punon në të 3 modalitetet dhe në të 3 nivelet e fuqisë. (Fig. 10)

Funksioni Quadpacer në këtë model është aktivizuar. Për të aktivizuar ose çaktivizuar funksionin Quadpacer:

- 1 Vendoseni dorezën në ngarkuesin e futur në prizë. ose higjienizuesi.
- 2 Shtypni dhe mbani shtypur butonin e modalitetit derisa:
 - a Do të dëgjoni 1 tingull që sinjalizon çaktivizimin e funksionit Quadpacer.

156 Shqip

- b Do të dëgjoni 2 tinguj që sinjalizojnë aktivizimin e funksionit Quadpacer.

Smartimer

"Smartimer" tregon përfundimin e ciklit të larjes duke e fikur automatikisht furçën e dhëmbëve në fund të ciklit.

Dentistët profesionistë rekomandojnë që dhëmbët të lahen për jo më pak se 2 minuta, dy herë në ditë.

Easy-start

Ky Sonicare vjen me Easy-start të çaktivizuar.

Funksioni "Easy-start" e rrit ngadalë energjinë gjatë 14 larjeve të para për t'ju ndihmuar të mësoheni me larjen e dhëmbëve me "Philips Sonicare".

Shënim: Secila prej 14 larjeve të para duhet të zgjasë të paktën 1 minutë për të lëvizur përpara siç duhet nëpër ciklin e rritjes së energjisë së "Easy-start".

Aktivizimi ose çaktivizimi i funksionit Easy-start

- 1 Vendosni kokën e furçës në dorezë.
- 2 Vendoseni dorezën në karikuesin ose higjienizuesin e futur në prizë.
 - Për të aktivizuar "Easy-start":

Shtypni dhe mbani butonin e ndezjes/fikjes dhe butonin e modaliteteve për 2 sekonda. Do të dëgjoni 2 tinguj që sinjalizojnë aktivizimin e funksionit Easy-start.
 - Për të çaktivizuar "Easy-start":

Shtypni dhe mbani butonin e ndezjes/fikjes dhe butonin e modaliteteve për 2 sekonda. Do të dëgjoni 1 tingull që sinjalizon çaktivizimin e funksionit Easy-start.

Shënim: Përdorimi i funksionit "Easy-start" përtej periudhës fillestare të rritjes së energjisë nuk rekomandohet dhe redukton efikasitetin e "Philips Sonicare" në heqjen e pllakave.

Shënim: Secila prej 14 larjeve të para duhet të zgjasë të paktën 1 minutë për të kaluar siç duhet nëpër ciklin e rritjes së energjisë së Easy-start.

Higjienizimi

- Me higjienizuesin UV ju mund ta pastroni kokën e furçës pas çdo përdorimi (Fig. 12).

Hiqeni nga priza higjienizuesin, ndaloni përdorimin dhe telefononi Kujdesin e klientit nëse:

- Llamba e dritës UV qëndron e ndezur kur dera është e hapur.
- Dritarja e higjienizuesit është thyer ose mungon.
- Higjienizuesi nxjerr tym ose aromë djegieje gjatë punës.

Shënim: Drita UV mund të jetë e dëmshme për syrin dhe lëkurën e njeriut. Kjo pajisje duhet të mbahet në çdo kohë larg fëmijëve.

- 1 Pas çdo larje me furçë, shpëlajeni kokën e furçës dhe shkundni ujin e tepërt.

Paralajmërim: Mos e vendosni kapakun e udhëtimit në kokën e furçës gjatë higjienizimit.

- 2 Vendoseni gishtin në hapjen e derës në pjesën e sipërme të higjienizuesit dhe hapni derën (Fig. 13).
- 3 Vendosni kokën e furçës në një prej 2 dhëmbëzave në higjienizues me fijet e furçës që drejtohen nga llamba e dritës (Fig. 14).

Shënim: Kokat zëvendësuese bashkuese të furçës Philips Sonicare pastrojini vetëm në higjienizues.

Shënim: Kokat e furçës Philips Sonicare for Kids mos i pastroni në higjienizues.

- 4 Sigurohuni që higjienizuesi të lidhet me prizën e rrymës me tensionin e duhur.
- 5 Mbylleni derën dhe shtypni butonin e gjelbër të ndezjes/fikjes një herë për të zgjedhur ciklin e pastrimit UV.

Shënim: Ju mund ta ndizni higjienizuesin vetëm nëse dera është mbyllur mirë.

Shënim: Higjienizuesi ndalon nëse e hapni derën gjatë ciklit të higjienizimit.

Shënim: Cikli i higjienizuesit zgjat për 10 minuta dhe më pas fiket automatikisht.

- Higjienizuesi është në punë kur drita ndriçon përmes dritares.

Pastrimi

Paralajmërim: Mos e pastroni kokën e furçës, dorezën, karikuesin e udhëtimit ose higjienizuesin UV në lavastovilje.

Doreza e furçës së dhëmbëve

- 1 Hiqni kokën e furçës dhe shpëlajeni zonën e boshtit metalik me ujë të ngrohtë. Sigurohuni që të hiqni mbetjet e pastës së dhëmbëve (Fig. 15).

Kujdes: Mos ushtroni forcë mbi gominën e boshtit metalik me objekte të mprehta, pasi mund ta dëmtoni.

- 2 Fshijeni të gjithë sipërfaqen e dorezës me leckë të njomë.

Koka e furçës

- 1 Shpëlani kokën dhe fijet e furçës pas çdo përdorimi (Fig. 16).
- 2 Hiqni kokën e furçës nga doreza dhe shpëlajeni bashkuesin e kokës së furçës me ujë të ngrohtë të paktën një herë në javë.

Higjienizuesi

Paralajmërim: Mos e zhytni higjienizuesin në ujë ose mos e shpëlani në rubinet.

Paralajmërim: Mos e pastroni higjienizuesin kur llamba e dritës UV është e nxehtë.

Për efikasitet, rekomandohet që higjienizuesi të pastrohet çdo javë.

- 1 Hiqeni higjienizuesin nga priza.
- 2 Nxirreni vasketën e pikimit direkt jashtë. Shpëlajeni vasketën e pikimit dhe fshijeni me një leckë të njomë (Fig. 17).
- 3 Pastroni të gjitha sipërfaqet e brendshme me leckë të lagur.
- 4 Hiqeni ekranin mbrojtës në pjesën e përparme të llambës (Fig. 18) së dritës UV.

Për të hequr ekranin, kapni cepat pranë kunjave, shtypini lehtë dhe nxirreni ekranin mbrojtës.

- 5 Hiqni llambën e dritës UV.

Për të hequr llambën e dritës, kapeni dhe nxirreni nga mbajtësja metalike.

6 Pastroni ekranin mbrojtës dhe llambën e dritës UV me një leckë të njomë.

7 Futeni sërish llambën e dritës UV.

Për të rifitur llambën e dritës, bashkërenditni fundin e llambës së dritës me mbajtësen metalike dhe shtyjeni llambën në mbajtëse.

8 Futeni sërish ekranin mbrojtës.

Për të rifitur ekranin, bashkërenditni dhëmbëzat në ekran me vrimat në sipërfaqen reflektive pranë llambës së dritës UV. Shtyjeni ekranin direkt në vrimat në higjienizues.

Ruajtja

Nëse nuk do ta përdorni produktin për një kohë të gjatë, hiqeni nga prizat, pastrojini (shih kapitullin "Pastrimi") dhe ruajeni në vend të freskët dhe të thatë larg dritës së drejtpërdrejtë të diellit. Ju mund të përdorni mbështjellësen e integruar të kordonit për të ruajtur kordonin e tepërt të higjienizuesit UV në mënyrë të organizuar.

Zëvendësimi

Koka e fuçës

- Për të arritur rezultate optimale, ndërrojin kocat e fuçës "Philips Sonicare" çdo 3 muaj.
- Përdorni vetëm koka zëvendësuese fuçe Philips Sonicare.

Porositja e aksesorëve

Për të blerë aksesorë ose pjesë këmbimi, vizitoni

www.shop.philips.com/service ose drejtojeni shitësit tuaj për "Philips". Mund dhe të kontaktoni qendrën e kujdesit për klientin të "Philips" për shtetin ku ndodhjeni (shikoni fletëpalosjen e garancisë botërore për të dhënat e kontaktit).

Riciklimi

- Ky simbol do të thotë që produkti nuk duhet të hidhet me mbeturinat normale të shtëpisë (2012/19/EU) (Fig. 22).

160 Shqip

- Ky simbol do të thotë që produkti përmban një bateri të rikarikueshme të integruar e cila nuk duhet të hidhet me mbeturinat normale të shtëpisë (Fig. 23) (2006/66/EC). Ne ju këshillojmë fort që ta dërgoni produktin tuaj në një pikë grumbullimi zyrtare ose në një qendër shërbimi të Philips, në mënyrë që heqja e baterisë së rikarikueshme të kryhet nga një profesionist.
- Zbatoni rregulloret e shtetit tuaj për grumbullimin e diferencuar të produkteve elektrike dhe elektronike dhe të baterive të rikarikueshme. Hedhja e duhur ndihmon në parandalimin e pasojave negative për mjedisin dhe shëndetin njerëzor.

Heqja e baterisë së ringarkueshme

Paralajmërim: VINI RE SE KY PROCES ËSHTË I PAKTHYESHËM.

- Për të hequr baterinë e ringarkueshme, ju nevojitet një kaçavidë me kokë të rrafshët (standarde). Zbatoni masat bazë të sigurisë gjatë ndjekjes së procedurës së përshkruar më poshtë. Sigurohuni të mbroni sytë, duart, gishtat dhe sipërfaqen mbi të cilën punoni.
- 1** Për të shkarkuar ngarkesat nga bateria e ringarkueshme, hiqni dorezën nga ngarkuesi, ndizni "Philips Sonicare" dhe lëreni të punojë derisa të ndalojë. Përsëriteni këtë hap derisa "Philips Sonicare" të mos ndizet më.
 - 2** Futni një kaçavidë në folenë në pjesën e poshtme të dorezës dhe rrotullojeni në drejtim kundërorar për të hequr kapakun e poshtëm (Fig. 19).
 - 3** Mbajeni dorezën përmbys dhe shtyni poshtë boshtin për të nxjerrë komponentët e brendshëm të dorezës (Fig. 20).
 - 4** Futeni kaçavidën poshtë qarkut, pranë lidhjeve të baterisë, dhe rrotullojeni për të shkëputur lidhjet. Hiqni qarkun dhe shkëputeni baterinë nga mbajtësja (Fig. 21) plastike.

Tani bateria e ringarkueshme mund të riciklohet dhe pjesa e mbetur e produktit mund të hidhet në mënyrën e duhur.

Garancia dhe mbështetja

Nëse ju nevojitet informacion ose mbështetje, ju lutemi vizitoni www.philips.com/support ose lexoni fletëpalosjen e garancisë ndërkombëtare.

Kufizimet e garancisë

Kushtet e garancisë ndërkombëtare nuk mbulojnë sa më poshtë:

- Kokat e furçës.
- Dëmtimin e shkaktuar nga përdorimi i pjesëve të paautorizuara të ndërrimit.
- Dëmtimin e shkaktuar nga keqpërdorimi, abuzimi, pakujdesia, modifikimi ose riparimi i paautorizuar.
- Konsumimin e zakonshëm, duke përfshirë ciflosjet, gërvishtjet, gërryerjet, çngjyrimin ose zbehjen.

Uvod

Čestitamo za nakup in pozdravljeni pri Philipsu! Če želite popolnoma izkoristiti podporo, ki jo ponuja Philips, izdelek registrirajte na spletnem mestu www.philips.com/welcome.

Pomembno

Pred uporabo aparata natančno preberite ta uporabniški priročnik in ga shranite za poznejšo uporabo.

Nevarnost

- Polnilnika ne hranite blizu vode. Ne postavljajte in ne hranite ga nad kadjo z vodo ali blizu nje, blizu umivalnika, odtoka ipd. Polnilnika ne potaplajte v vodo ali drugo tekočino. Po čiščenju se prepričajte, da je polnilnik popolnoma suh, preden ga priključite na napajanje.

Opozorilo

- Napajalnega kabla ni mogoče nadomestiti. Če je napajalni kabel poškodovan, polnilnik zavržite.
- Polnilnik vedno zamenjajte samo z originalnim, da se izognete nevarnosti.
- Polnilnika ne uporabljajte na prostem ali blizu ogrevalnih teles.

- Če je aparat kakor koli poškodovan (glava ščetke, ročaj ščetke ali polnilnik), ga ne uporabljajte več. Aparat nima delov, primernih za servisiranje. Če je aparat poškodovan, se obrnite na center za pomoč uporabnikom v svoji državi (glejte poglavje »Garancija in podpora«).
- Ta aparat lahko uporabljajo otroci od 8. leta starosti naprej in osebe z zmanjšanimi telesnimi, čutnimi ali psihičnimi sposobnostmi ali s pomanjkljivimi izkušnjami in znanjem, če so dobile navodila za varno uporabo aparata ali jih pri uporabi nadzoruje odgovorna oseba, ki jih opozori na morebitne nevarnosti. Otroci naj se ne igrajo z aparatom. Otroci aparata ne smejo čistiti in vzdrževati, razen če so starejši od 8 let in jih kdo nadzoruje.

Pozor

- Glave ščetke, ročaja, polnilnika, pokrova polnilnika in/ali čistilnika ne perite v pomivalnem stroju.

- Če ste v preteklih dveh mesecih prestali operacijo v ustih ali na dlesnih, se pred uporabo ščetke posvetujte z zobozdravnikom.
- Če se po uporabi zobne ščetke pojavi močna krvavitev ali se krvavitev pojavlja tudi po enem tednu uporabe, se posvetujte s zobozdravnikom. Z njim se posvetujte tudi, če ob uporabi zobne ščetke Sonicare občutite nelagodje ali bolečine.
- Zobna ščetka Sonicare ustreza varnostnim standardom za elektromagnetne naprave. Če imate srčni spodbujevalnik ali kateri drug vsadek, se pred začetkom uporabe obrnite na zdravnika ali proizvajalca vsadka.
- Če imate medicinske zadržke, se pred začetkom uporabe ščetke Sonicare posvetujte s svojim zdravnikom.
- Ta aparat je namenjen samo čiščenju zob, dlesni in jezika. Uporabljajte ga izključno za ta namen. Če občutite bolečine ali nelagodje, aparat prenehajte uporabljati in se posvetujte z zdravnikom.

- Zobna ščetka Sonicare je namenjena osebni negi in ne uporabi več bolnikov v zobozdravstveni ordinaciji ali ustanovi.
- Ne uporabljajte glave ščetke, ki ima zmečkane ali upognjene ščetine. Glavo ščetke zamenjajte vsake tri mesece ali prej, če je izrabljena.
- Uporabljajte samo glave ščetk, ki jih priporoča proizvajalec.
- Če zobna pasta vsebuje peroksid, sodo bikarbono ali bikarbonat (pogosto v zobnih pastah za beljenje zob), glavo ščetke po vsaki uporabi temeljito očistite z milom in vodo. Tako preprečite pokanje plastike.
- V zračne odprtine čistilnika ne vstavljajte predmetov in jih ne blokirajte tako, da čistilnik postavite na mehko površino ali na mesto, kjer bi predmeti lahko te odprtine zaprli (primeri predmetov:
 - revije, toaletni papir in lasje).
- UV-sijalka je med ciklom čiščenja in takoj po njem vroča. UV-sijalke se ne dotikajte, dokler je vroča.

- Čistilnika ne uporabljajte brez nameščenega zaščitnega pokrova, da preprečite stik z vročo sijalko.
- Če ste s čistilnikom opravili tri zaporedne cikle UV-čiščenja (3-krat zapored), ga pred naslednjim ciklom UV-čiščenja izklopite za vsaj 30 minut.
- Čistilnik prenehajte uporabljati, če UV-sijalka sveti, ko so vrata odprta. UV-svetloba lahko škoduje očem in koži. Čistilnik vedno hranite zunaj dosega otrok.

Elektromagnetna polja (EMF)

Ta Philipsov aparat ustreza vsem veljavnim standardom in predpisom glede izpostavljenosti elektromagnetnim poljem.

Splošni opis (sl. 1)

- 1 Higijenski potovalni pokrovček
- 2 Glava ščetke z edinstvenim identifikatorjem
- 3 Ročaj
- 4 Gumb za vklop/izklop
- 5 Kazalnik stopnje intenzivnosti
- 6 Gumb za stopnjo intenzivnosti (+ in -)
- 7 Načini ščetkanja
- 8 Gumb za izbiro načina
- 9 Kazalnik napolnjenosti baterije
- 10 Podstavek UV-čistilnika z vgrajenim polnilnikom in nosilcem za kabel (samo pri določenih modelih)
 - Ni prikazano: UV-sijalka

- Ni prikazano: Pladenj za kapljanje čistilnika
- Ni prikazano: Zaščitni pokrov za UV-sijalko

11 Omrežni kabel z vtičem

12 Pokrov polnilnika z držali za glavo ščetke (izbrani modeli)

13 Potovalni polnilnik

- Ni prikazano: Potovalna torbica

Vsebina škatle se lahko razlikuje glede na kupljeni model.

Priprava pred uporabo

Namestitev glave ščetke

- 1 Glavo ščetke poravnajte tako, da so ščetine obrnjene v isto smer kot sprednji del ročaja.
- 2 Glavo ščetke odločno do konca pritisnite na kovinsko os.

Glave zobne ščetke Philips Sonicare so označene z ikonami, da jih lažje prepoznate.

Polnjenje aparata

- 1 Vtič polnilnika ali čistilnika vstavite v vtičnico.
- 2 Ročaj postavite na polnilnik.

Utripajoča lučka indikatorja napoljenosti baterije pomeni, da se zobna ščetka polni. (Sl. 3)

Opomba: Baterija se povsem napolni po približno 24 urah polnjenja.

Uporaba aparata

Navodila za ščetkanje

- 1 Zmočite ščetine (Sl. 4) in nanesite malo zobne paste (Sl. 5). (Sl. 4)
- 2 Ščetine zobne ščetke postavite na zobe pod rahlim kotom (45 stopinj) in jih pritisnite tako, da dosežejo rob dlesni ali rahlo pod robom dlesni. Sprememba vibriranja (in rahla sprememba zvoka) vas opozori, ko med ščetkanjem (Sl. 6) pritiskate premočno.

Opomba: Srednji del ščetke se mora ves čas dotikati zob.

- 3 Zobno ščetko Philips Sonicare (Sl. 7) vklopite tako, da pritisnete gumb za vklop/izklop.

168 Slovenščina

- 4 Zobno ščetko Philips Sonicare rahlo pritiskajte za čim boljši učinek, sicer pa pustite, da za ščetkanje poskrbi sama. Ne drgnite.
- 5 Glavo ščetke počasi in nežno pomikajte po zobeh v kratkih gibih naprej in nazaj, tako da daljše ščetine dosežejo prostorčke med zobmi (Sl. 8). Gibe ponavljajte ves cikel ščetkanja.
- 6 Notranjo stran sprednjih zob očistite tako, da ročaj ščetke nagnete do polovice navpično in opravite več navpičnih potez s ščetko po vsakem zobu (Sl. 9).
- 7 Ščetkanje začnite v 1. predelu (zunanja stran zgornjih zob) in ščetkajte 30 sekund (45 sekund v načinu globokega čiščenja – Deep Clean), nato se premaknite na 2. predel (notranja stran zgornjih zob). Ščetkanje nadaljujte v 3. predelu (zunanja stran spodnjih zob) in ščetkajte 30 sekund (45 sekund v načinu globokega čiščenja – Deep Clean), nato se premaknite na 4. predel (notranja stran spodnjih zob (Sl. 10)).

Opomba: S funkcijo Quadpacer razdelite usta na 4 predele (glejte poglavje »Funkcije«), da zagotovite enakomerno ščetkanje vseh zob.

Opomba: Ko končate cikel ščetkanja, lahko očistite še žvečilne površine zob in območja, kjer prihaja (Sl. 11) do obarvanja. Jezik lahko očistite z vklopljeno ali izklopljeno zobno ščetko, kakor vam ustreza.

Zobno ščetko Philips Sonicare lahko varno uporabljate na:

- zobnih aparatih (v tem primeru se glave ščetke hitreje obrabijo);
- zobnih popravkih (zalivke, krone, prevleke).

Načini ščetkanja

Način čiščenja (Clean)

Za vsakodnevno izjemno čiščenje (privzeti način).

Način beljenja (White)

Dve minuti za odstranjevanje površinskih madežev in 30 sekund za poliranje sprednjih zob.

Način globokega čiščenja (Deep Clean)

Zagotavlja poživljajoče 3-minutno izmenično čiščenje in masiranje za izjemno čiste zobe.

Zobna ščetka Philips Sonicare ima privzeto vklopljen način čiščenja (Clean).

Opomba: Ko je zobna ščetka vklopljena, ne morete preklapljati med načini.

- 1 Preden vklopite zobno ščetko Philips Sonicare, za preklp med načini pritisnite gumb za izbiro načina.
 - Izbrani način ščetkanja zasveti.
 - Ko je način ščetkanja izbran, ostane vklopljen, dokler ne izberete drugega načina ščetkanja.

Opomba: Kadar se zobno ščetko Philips Sonicare uporablja pri kliničnih raziskavah, jo je treba uporabljati v privzetem 2-minutnem načinu čiščenja (Clean) pri visoki stopnji intenzivnosti ali v načinu globokega čiščenja (Deep Clean) pri visoki stopnji intenzivnosti.

Stopnje intenzivnosti glede na način

- Nizka: 1 lučka
- Srednja: 2 lučki
- Visoka: 3 lučke

Opomba: Med ciklom ščetkanja lahko z gumbom + ali - kadar koli izberete višjo ali nižjo stopnjo intenzivnosti.

Senzor pritiska

Sprememba vibriranja (in rahla sprememba zvoka) vas opozori, ko med ščetkanjem pritisnete premočno. Glejte poglavje »Funkcije«.

Stanje baterije (ko ročaj ni na polnilniku)

- 1 rumena lučka označuje šibko napolnjenost.
- 3 zelene lučke označujejo polno napolnjenost.

Opomba: Če zaslišite daljši pisk in utripa rumena lučka indikatorja napolnjenosti baterije, je zobna ščetka popolnoma prazna in se izklopi. Zobno ščetko postavite na polnilnik in jo napolnite.

Opomba: Zobno ščetko Philips Sonicare lahko pustite na polnilniku, ko je ne uporabljate, da bo baterija vedno napolnjena.

Funkcije

Senzor pritiska

Zobna ščetka Philips Sonicare ima senzor pritiska privzeto vklopljen. Senzor pritiska deluje v vseh treh načinih in pri vseh treh stopnjah intenzivnosti.

Vklop ali izklop senzorja pritiska

- 1 Glavo ščetke namestite na ročaj.
- 2 Ročaj postavite na priključen polnilnik ali čistilnik.
 - Izklop senzorja pritiska:
Za dve sekundi pridržite gumb za vklop/izklop in za izbiro načina. Zasliali boste pisk, ki označuje, da je bil senzor pritiska izklopljen.
 - Vklop senzorja pritiska:
Za dve sekundi pridržite gumb za vklop/izklop in za izbiro načina. Zasliali boste dva piska, ki označujeta, da je bil senzor pritiska vklopljen.

Funkcija Quadpacer

- Quadpacer je intervalni časovnik, ki vas s kratkim piskom in premorom opozarja, da morate oščetkati zobe na vseh 4 predelih ust. Funkcija Quadpacer piska ob različnih intervalih med ciklom ščetkanja, odvisno od tega, kateri način ščetkanja ali rutino ste izbrali. Quadpacer deluje v vseh treh načinih in pri vseh treh stopnjah intenzivnosti. (Sl. 10)

Funkcija Quadpacer je pri tem modelu vklopljena. Izklop ali ponovni vklop funkcije Quadpacer:

- 1 Ročaj namestite v vklopljen polnilnik. ali čistilnik.
- 2 Pritisnite in držite gumb za izbiro, dokler:
 - a Zasliali boste pisk, kar pomeni, da je bila funkcija Quadpacer izklopljena.
 - b Zasliali boste dva piska, kar pomeni, da je bila funkcija Quadpacer vklopljena.

Funkcija Smartimer

Smartimer označuje, da je cikel ščetkanja končan, ko ob koncu cikla samodejno izklopi zobno ščetko.

Zobozdravstveni strokovnjaki priporočajo, da zobe ščetkate vsaj dvakrat dnevno po dve minuti.

Funkcija za enostaven začetek

Zobna ščetka Sonicare ima privzeto izklopljeno funkcijo za enostaven začetek.

Funkcija za enostaven začetek pri prvih 14 ščetkanjih počasi povečuje moč delovanja, da se navadite na ščetkanje z zobno ščetko Philips Sonicare.

Opomba: Vsako od prvih 14 ščetkanj mora trajati vsaj 1 minuto za pravilno napredovanje skozi začetni cikel funkcije za enostaven začetek.

Vklop ali izklop funkcije za enostaven začetek

- 1** Glavo ščetke namestite na ročaj.
- 2** Ročaj postavite na priključen polnilnik ali čistilnik.
 - Vklop funkcije za enostaven začetek:
Za dve sekundi pridržite gumb za vklop/izklop in za izbiro načina. Zaslišali boste dva piska, kar pomeni, da je bila funkcija za enostaven začetek vklopljena.
 - Izklop funkcije za enostaven začetek:
Za dve sekundi pridržite gumb za vklop/izklop in za izbiro načina. Zaslišali boste pisk, kar pomeni, da je bila funkcija za enostaven začetek izklopljena.

Opomba: Uporaba funkcije za enostaven začetek po začetnem ciklu ni priporočljiva in zmanjšuje učinkovitost odstranjevanja oblog z zobno ščetko Sonicare Philips.

Opomba: Vsako od prvih 14 ščetkanj mora trajati vsaj eno minuto za pravilno napredovanje skozi začetni cikel funkcije za enostaven začetek.

Čiščenje

- Z UV-čistilnikom lahko očistite glavo ščetke po vsaki uporabi (Sl. 12).

Čistilnik izključite, ga prenehajte uporabljati in pokličite oddelek za pomoč uporabnikom, če se zgodi naslednje:

- UV-sijalka sveti tudi, ko so vrata odprta.

172 Slovenščina

- Steklo čistilnika je počeno ali manjka.
- Iz čistilnika med delovanjem prihaja dim ali vonj po zažganem.

Opomba: UV-svetloba lahko škoduje očem in koži. Aparat vedno hranite zunaj dosega otrok.

- 1 Po ščetkanju glavo ščetke izperite in otriesite preostalo vodo.

Opozorilo: Potovalnega pokrovčka med čiščenjem ne nameščajte na glavo ščetke.

- 2 Prst vstavite v odprtino v vratih na zgornjem delu čistilnika in odprite vrata (Sl. 13).
- 3 Glavo ščetke položite na enega od dveh klinov v čistilniku, tako da so ščetine obrnjene proti sijalki (Sl. 14).

Opomba: V čistilniku čistite samo zamenljive glave ščetke Philips Sonicare.

Opomba: V čistilniku ne čistite glav ščetk Philips Sonicare For Kids.

- 4 Prepričajte se, da je čistilnik priključen na delujočo vtičnico primerne napetosti.
- 5 Zaprite vrata in pritisnite zeleni gumb za vklop/izklop, da izberete cikel UV-čiščenja.

Opomba: Čistilnik lahko vklopite, samo če so vrata pravilno zaprta.

Opomba: Čistilnik se zaustavi, če med ciklom čiščenja odprete vrata.

Opomba: Čistilnik deluje 10 minut, nato pa se samodejno izklopi.

- Čistilnik deluje, ko skozi okno sveti svetloba.

Čiščenje

Opozorilo: Glave ščetke, ročaja, potovalnega polnilnika ali UV-čistilnika ne čistite v pomivalnem stroju.

Ročaj zobne ščetke

- 1 Odstranite glavo ščetke in območje kovinske osi sperite s toplo vodo. Ne pozabite odstraniti morebitnih ostankov zobne paste (Sl. 15).

Pozor: Na gumijasto tesnilo na kovinski osi ne pritiskajte z ostrimi predmeti, ker ga lahko poškodujete.

- 2 Celotno površino ročaja obrišite z vlažno krpo.

Glava ščetke

- 1 Glavo ščetke in ščetine sperite po vsaki uporabi (Sl. 16).
- 2 Glavo ščetke odstranite z ročaja in stik glave ščetke vsaj enkrat tedensko sperite s toplo vodo.

Čistilnik

Opozorilo: Čistilnika ne potapljate v vodo in ga ne izpirajte pod tekočo vodo.

Opozorilo: Čistilnika ne čistite, dokler je UV-sijalka vroča.

Za optimalno učinkovitost je priporočljivo, da čistilnik očistite vsak teden.

- 1 Čistilnik izključite.
- 2 Pladenj za kapljanje povlecite naravnost ven. Pladenj za kapljanje izperite in ga do čistega obrišite z vlažno krpo (Sl. 17).
- 3 Vse notranje površine očistite z vlažno krpo.
- 4 Odstranite zaščitni pokrov pred UV-sijalko (Sl. 18).

Pokrov odstranite tako, da primete robove ob pritrdiščih ter nežno stisnete in izvlečete zaščitni pokrov.

- 5 Odstranite UV-sijalko.

Sijalko odstranite tako, da jo povlečete iz kovinske zaponke.

- 6 Zaščitni pokrov in UV-sijalko očistite z vlažno krpo.
- 7 Ponovno vstavite UV-sijalko.

Sijalko ponovno vstavite tako, da spodnji del sijalke poravnate s kovinsko zaponko in vanjo potisnete sijalko.

- 8 Ponovno vstavite zaščitni pokrov.

Pokrov ponovno vstavite tako, da kline pokrova poravnate z režami na odsevni površini blizu UV-sijalke. Pokrov potisnite naravnost v reže na čistilniku.

Shranjevanje

Če izdelka dlje časa ne boste uporabljali, ga izključite, očistite (glejte poglavje »Čiščenje«) ter shranite na hladnem in suhem mestu, ki ni izpostavljeno neposredni sončni svetlobi. Odvečni kabel UV-čistilnika lahko pospravite, tako da ga navijete na vgrajeni nosilec za kabel.

Zamenjava

Glava ščetke

- Za optimalne rezultate zamenjajte glave ščetke Sonicare vsake 3 mesece.
- Uporabljajte samo nadomestne glave ščetke Philips Sonicare.

Naročanje dodatne opreme

Dodatno opremo ali rezervne dele lahko kupite na spletni strani www.shop.philips.com/service ali pri Philipsovem prodajalcu. Lahko se tudi obrnete na Philipsov center za pomoč uporabnikom v svoji državi (podatki za stik so na mednarodnem garancijskem listu).

Recikliranje

- Ta simbol pomeni, da izdelka ne smete zavreči skupaj z običajnimi gospodinjskimi odpadki (2012/19/EU) (Sl. 22).
- Ta simbol pomeni, da izdelek vsebuje vgrajeno akumulatorsko baterijo, ki je ni dovoljeno odlagati skupaj z običajnimi gospodinjskimi odpadki (Sl. 23) (2006/66/ES). Močno priporočamo, da izdelek odnesete na uradno zbirno mesto ali Philipsov servisni center, da odstranijo akumulatorsko baterijo.
- Upoštevajte državne predpise za ločeno zbiranje električnih in elektronskih izdelkov ter akumulatorskih baterij. S pravilnim odlaganjem boste pomagali preprečiti negativne vplive na okolje in zdravje ljudi.

Odstranitev akumulatorske baterije

Opozorilo: UPOŠTEVAJTE, DA JE TA POSTOPEK DOKONČEN.

- Za odstranitev akumulatorske baterije boste potrebovali ploski (standardni) izvijač. Pri izvajanju spodaj opisanega postopka upoštevajte osnovne varnostne ukrepe. Zaščitite si oči, roke, prste in delovno površino.
- 1 Če želite akumulatorsko baterijo popolnoma izprazniti, odstranite ročaj s polnilnika ter zobno ščetko Philips Sonicare vklopite in jo pustite delovati, dokler se ne ustavi. Ta korak ponavljajte tako dolgo, dokler ščetke Philips Sonicare ne boste več mogli vklopiti.
- 2 Izvijač vstavite v režo na dnu ročaja in ga obrnite v levo, da sprostite spodnji pokrovček (Sl. 19).
- 3 Ročaj obrnite navzdol in pritisnite na os, da sprostite notranje dele ročaja (Sl. 20).
- 4 Izvijač vstavite pod tiskano vezje ob priključkih baterije in ga obrnite, da odlomite povezave. Tiskano vezje in nato še baterijo odstranite s plastičnega nosilca (Sl. 21).

Akumulatorsko baterijo lahko zdaj recikirate, preostale dele izdelka pa ustrezno zavržete.

Garancija in podpora

Če potrebujete informacije ali podporo, obiščite

www.philips.com/support ali preberite mednarodni garancijski list.

Garancijske omejitve

Pogoji mednarodne garancije ne krijejo naslednjega:

- Glav ščetke
- Škode zaradi uporabe neodobrenih nadomestnih delov
- Poškodb zaradi napačne ali neprimerne uporabe, malomarnosti, sprememb ali nepooblaščenega popravila
- Normalne obrabe, vključno z odkruški, praskami, odrgninami, razbarvanjem ali bledenjem

Úvod

Gratulujeme Vám k nákupu a vítame Vás medzi zákazníkmi spoločnosti Philips! Ak chcete využiť všetky výhody zákazníckej podpory spoločnosti Philips, zaregistrujte svoj výrobok na www.philips.com/welcome.

Dôležitý

Pred použitím zariadenia si pozorne prečítajte tento návod na použitie a uschovajte si ho na použitie v budúcnosti.

Nebezpečenstvo

- Nabíjačku chráňte pred vodou. Nekladte ju ani neuchovávajúce na miestach v blízkosti vody, napr. pri vani, umývadle, dreze a pod. Nabíjačku neponárajte do vody ani do inej kvapaliny. Skôr ako nabíjačku po čistení pripojíte do siete, uistite sa, že je úplne suchá.

Varovanie

- Sieťový kábel nesmiete vymieňať. Ak je sieťový kábel poškodený, nabíjačku zlikvidujte.
- Aby ste predišli nebezpečenstvu, nabíjačku vždy vymeňte za originálny typ.
- Nabíjačku nepoužívajte vonku ani v blízkosti vyhrievaných povrchov.

- Ak sa zariadenie akýmkoľvek spôsobom poškodí (kefkový nástavec, rukoväť alebo nabíjačka zubnej kefky), prestaňte ho používať. Zariadenie neobsahuje žiadne súčiastky, ktoré by vyžadovali údržbu. Ak je zariadenie poškodené, kontaktujte Stredisko starostlivosti o zákazníkov vo svojej krajine (pozrite si kapitolu „Záruka a podpora“).
- Toto zariadenie môžu používať deti staršie ako 8 rokov a tiež osoby, ktoré majú obmedzené telesné, zmyslové alebo mentálne schopnosti alebo nemajú dostatok skúseností a znalostí, pokiaľ sú pod dozorom alebo im bolo vysvetlené bezpečné používanie tohto zariadenia a za predpokladu, že rozumejú príslušným rizikám. Deti sa nesmú hrať s týmto zariadením. Deti staršie ako 8 rokov smú čistiť a vykonávať údržbu tohto zariadenia len pod dozorom.

Výstraha

- Neumývajte kefkový nástavec, rukoväť, nabíjačku, kryt nabíjačky ani dezinfekčnú jednotku v umývačke na riad.
- Ak ste sa v priebehu uplynulých 2 mesiacov podrobili operačnému zákroku v ústnej dutine alebo operačnému zákroku ďasien, použitie tejto zubnej kefky konzultujte so svojim zubným lekárom.
- Ak sa u Vás po použití tejto zubnej kefky objaví nadmerné krvácanie, prípadne krvácanie neustane ani po 1 týždni používania, kontaktujte svojho zubného lekára. Ak pri používaní zubnej kefky Sonicare pociťujete ťažkosti alebo bolesť, obráťte sa na svojho zubného lekára.
- Zubná kefka Sonicare spĺňa bezpečnostné normy pre elektromagnetické zariadenia. Ak máte kardiostimulátor alebo iné implantované zariadenie, pred používaním zubnej kefky kontaktujte svojho lekára alebo výrobcu implantovaného zariadenia.

- Ak máte obavy o zdravie, pred používaním zubnej kefky Sonicare kontaktujte svojho lekára.
- Toto zariadenie je určené iba na čistenie zubov, ďasien a jazyka. Nepoužívajte ho na žiadne iné účely. V prípade akýchkoľvek problémov alebo bolesti zariadenie prestaňte používať a kontaktujte svojho zubného lekára.
- Zubná kefka Sonicare je zariadenie určené na osobnú starostlivosť a nie na používanie viacerými pacientmi v rámci zubnej ambulancie alebo liečebnej inštitúcie.
- Nepoužívajte kefkový nástavec s rozštiepenými alebo ohnutými štetinami. Kefkový nástavec vymeňte každé 3 mesiace alebo v prípade opotrebovania aj častejšie.
- Používajte výlučne kefkové nástavce, ktoré odporúča výrobca.

- Ak zubná pasta, ktorú používate, obsahuje peroxid, kuchynskú sódu alebo bikarbonát (bežne sa vyskytujú v zubných pastách na bielenie zubov), kefkový nástavec po každom použití dôkladne umyte mydlom a vodou. Zabráňte tak možnému popraskaniu plastových častí.
- Do vetracích otvorov dezinfekčnej jednotky nič nekladajte ani ich nezapchávajte uložením na mäkký povrch či do polohy alebo na miesto, v ktorých ich môžu blokovať predmety ako
 - časopisy, hygienické vreckovky a vlasy.
- Počas dezinfekčného cyklu a po jeho dokončení je UV žiarovka horúca. Keď je UV žiarovka horúca, nedotýkajte sa jej.
- Dezinfekčnú jednotku nepoužívajte bez založeného ochranného štítu, aby ste zabránili kontaktu s horúcou žiarovkou.

- Ak ste použili dezinfekčnú jednotku na 3 čistiace cykly UV žiarením po sebe (t. j. 3-krát za sebou), vypnite ju aspoň na 30 minút pred ďalším čistiacim cyklom UV žiarením.
- Ak UV žiarovka po otvorení dvierok stále svieti, dezinfekčnú jednotku prestaňte používať. UV žiarenie je škodlivé pre ľudské oči a pokožku. Dezinfekčnú jednotku vždy uchovávajte mimo dosahu detí.

Elektromagnetické polia (EMF)

Tento spotrebič značky Philips vyhovuje všetkým príslušným normám a smerniciam týkajúcim sa vystavenia elektromagnetickým poliam.

Opis zariadenia (obr. 1)

- 1 Hygienický cestovný kryt
- 2 Kefkový nástavec s jedinečným identifikátorom
- 3 Rukoväť
- 4 Tlačidlo vypínača
- 5 Indikátor úrovne intenzity
- 6 Tlačidlo úrovne intenzity (+ a -)
- 7 Režimy čistenia
- 8 Tlačidlo režimu
- 9 Indikátor úrovne nabitia batérie
- 10 Podstavec s dezinfekčnou UV jednotkou, integrovanou nabíjačkou a úchytkou na kábel (len určité modely)
 - Nie je zobrazené: UV žiarovka
 - Nie je zobrazené: Podnos na odkvapkávanie dezinfekčnej jednotky

182 Slovensky

- Nie je zobrazené: Ochranný štít UV žiarovky
- 11** Sietový kábel so zástrčkou
- 12** Kryt nabíjačky s držiakmi na kefkové nástavce (pri vybraných modeloch)
- 13** Cestovná nabíjačka
- Nie je zobrazené: Cestovné puzdro

Obsah balenia sa môže líšiť v závislosti od zakúpeného modelu.

Príprava na použitie

Pripevnenie kefkového nástavca

- 1** Kefkový nástavec nasadíte na rukoväť tak, aby štetiny ukazovali rovnakým smerom ako predná časť rukoväti.
- 2** Kefkový nástavec pevne zatlačíte na kovový hriadeľ, až kým sa nezastaví.

Kefkové nástavce Philips Sonicare sú označené ikonami, aby ste si jednoducho rozoznali ten svoj.

Nabíjanie zariadenia

- 1** Pripojíte zástrčku nabíjačky alebo dezinfekčnej jednotky do siete.
- 2** Položíte rukoväť na nabíjačku.
Blikajúce svetlo indikátora úrovne nabitia batérie signalizuje, že zubná kefka sa nabíja (Obr. 3).

Poznámka: Úplné nabitie batérie trvá minimálne 24 hodín.

Používanie zariadenia

Pokyny pri čistení zubov

- 1** Navlhčíte štetiny (Obr. 4) a vytlačíte na kefku trochu zubnej pasty (Obr. 5). (Obr. 4)
- 2** Štetiny zubnej kefkovej hlavy umiestnite na zuby v mierne sklonenej polohe (45 stupňov) a jemne pritlačíte, aby štetiny dosiahli k ďasnám alebo mierne pod ďasná. Ak pri čistení kefkovej hlavy príliš pritlačíte, upozorní vás na to zmena vibrácie (a mierna zmena zvuku). (Obr. 6)

Poznámka: Stred kefkovej hlavy by mal byť vždy v kontakte so zubami.

- 3 Zubnú kefku Philips Sonicare zapnete stlačením tlačidla vypínača. (Obr. 7)
- 4 Na maximálne zvýšenie účinnosti na zubnú kefku Sonicare Philips jemne pritlačte a nechajte ju vykonať čistenie za vás. Zuby nedrhnite.
- 5 Kefkovým nástavcom pomaly pohybujte po povrchu zubov smerom dopredu a dozadu tak, aby sa dlhšie štetinky dostali medzi zuby (Obr. 8). Tento pohyb opakujte počas celého čistiaceho cyklu.
- 6 Ak chcete vyčistiť vnútornú stranu predných zubov, nakloňte rukoväť kefy do napoly vzpriamenej polohy a na každom zube (Obr. 9) urobte niekoľko vertikálnych ťahov tak, aby sa prekryvali.
- 7 Čistenie začnite v časti 1 (vonkajšia strana horných zubov) a čistite 30 sekúnd (45 sekúnd v režime hlbkového čistenia Deep Clean). Následne sa presuňte na časť 2 (vnútorná strana horných zubov). Pokračujte v čistení zubov v časti 3 (vonkajšia strana dolných zubov) a čistite 30 sekúnd (45 sekúnd v režime hlbkového čistenia Deep Clean). Následne prejdite na časť 4 (vnútorná strana dolných zubov (Obr. 10)).

Poznámka: Aby ste sa uistili, že všetky zuby čistíte rovnomerne, rozdeľte si ústnu dutinu na 4 časti pomocou funkcie Quadpacer (pozrite si kapitolu „Vlastnosti“).

Poznámka: Po dokončení cyklu čistenia môžete vyčistiť aj žuvacie plošky zubov a miesta, na ktorých vidno škvrny. (Obr. 11) Zubnú kefku, zapnutú alebo vypnutú, môžete použiť aj na čistenie jazyka.

Zubnú kefku Philips Sonicare je bezpečné používať na čistenie:

- strojčekov na zuby (pri čistení strojčekov na zuby sa hlavy kefy rýchlejšie opotrebojú),
- dentálnych náhrad (plomby, korunky, fazety).

Režimy čistenia

Režim čistenia Clean

Na výnimočné každodenné čistenie (predvolený režim).

Režim bielenia White

2 minúty na odstránenie povrchových škvŕn a 30 sekúnd na zosvetlenie a vyleštenie predných zubov.

Deep Clean (Hĺbkové čistenie)

Poskytuje osviežujúce 3 minúty striedavého čistenia a masáže s cieľom dosiahnutia pocitu výnimočnej čistoty.

Zubná kefka Philips Sonicare sa dodáva s aktivovaným režimom Clean.

Poznámka: Keď je zubná kefka zapnutá, režimy nie je možné prepínať.

- 1 Pred zapnutím kefky Philips Sonicare môžete stlačením tlačidla Mode prepnúť režim.
 - Rozsvieti sa zvolený režim čistenia.
 - Po zvolení ostane režim čistenia aktivovaný, až kým nevyberiete iný režim čistenia.

Poznámka: Keď sa kefka Philips Sonicare používa v klinických štúdiách, musí sa používať v predvolenom režime 2-minútového čistenia pri vysokej intenzite alebo v režime hĺbkového čistenia Deep Clean pri vysokej intenzite.

Úrovnne intenzity pre režimy

- Nízka: 1 indikátor LED
- Stredná: 2 indikátory LED
- Vysoká: 3 indikátory LED

Poznámka: ak chcete nastaviť úroveň intenzity na najbližšiu vyššiu alebo nižšiu úroveň, môžete stlačením tlačidla + zvýšiť alebo tlačidlom - znížiť intenzitu kedykoľvek počas cyklu čistenia.

Snímač tlaku

Ak pri čistení kefku priveľmi pritlačíte, upozorní vás na to zmena vibrácie (a mierna zmena zvuku). Pozrite si kapitolu „Vlastnosti“.

Stav batérie (ak rukoväť nie je na nabíjačke)

- 1 žltý indikátor LED signalizuje nízku úroveň nabitia.
- 3 zelené indikátory LED signalizujú úplné nabitie.

Poznámka: Ak zaznie dlhé pípnutie a začne blikať žltý indikátor LED stavu batérie, zubná kefka je úplne vybitá a vypne sa. Vložte kefku do nabíjačky a nechajte ju nabiť.

Poznámka: Aby bola batéria stále úplne nabitá, môžete kefku Philips Sonicare nechať na nabíjačke, aj keď ju práve nepoužívate.

Vlastnosti a funkcie

Snímač tlaku

Tento model zubnej kefky Philips Sonicare sa dodáva so zapnutou funkciou snímača tlaku. Snímač tlaku funguje vo všetkých 3 režimoch a na všetkých 3 úrovniach intenzity.

Zapnutie alebo vypnutie funkcie snímača tlaku

- 1 Kefkový nástavec nasadte na rukoväť.
- 2 Vložte rukoväť do zapojenej nabíjačky alebo dezinfekčnej jednotky.
 - Ak chcete snímač tlaku vypnúť:
Podržte stlačené tlačidlo vypínača a režimu na 2 sekundy. Zaznie pípnutie, ktoré znamená, že funkcia snímača tlaku sa vypla.
 - Ak chcete snímač tlaku zapnúť:
Podržte stlačené tlačidlo vypínača a režimu na 2 sekundy. Zaznejú dve pípnutia, ktoré znamenajú, že funkcia snímača tlaku sa zapla.

Funkcia Quadpacer

- Quadpacer je intervalový časovač, ktorý vás krátkym pípnutím a pozastavením upozorní, aby ste si vyčistili 4 časti ústnej dutiny. V závislosti od zvoleného režimu čistenia a spôsobu dennej starostlivosti púpa časovač Quadpacer počas cyklu čistenia v rôznych intervaloch. Časovač Quadpacer funguje vo všetkých 3 režimoch a na všetkých 3 úrovniach intenzity. (Obr. 10)

Časovač Quadpacer je v tomto modeli zapnutý. Ak chcete vypnúť alebo znova zapnúť časovač Quadpacer:

- 1 Rukoväť vložte do nabíjačky, ktorá je zapojená do elektrickej siete, alebo dezinfekčnej jednotky.
- 2 Stlačte a podržte tlačidlo Mode, až kým:

186 Slovensky

- a Nebudete počuť 1 pípnutie, ktoré znamená, že časovač Quadpacer sa vypol.
- b Nebudete počuť 2 pípnutia, ktoré znamenajú, že časovač Quadpacer sa zapol.

Inteligentný časovač

Inteligentný časovač vás upozorní na dokončenie čistiaceho cyklu automatickým vypnutím zubnej kefky na konci čistiaceho cyklu.

Zubní odborníci odporúčajú čistiť zuby aspoň 2 minúty dvakrát denne.

Funkcia Easy-start

Tento model zubnej kefky Sonicare sa dodáva s vypnutou funkciou Easy-start.

Funkcia Easy-start postupne zvyšuje výkon počas prvých 14 čistení, aby ste si zvykli na čistenie pomocou elektrickej zubnej kefky Philips Sonicare.

Poznámka: Každé z prvých 14 čistení musí trvať minimálne 1 minútu, aby cyklus zvyšovania výkonu funkcie Easy-start prebehol správne.

Zapnutie alebo vypnutie funkcie Easy-start

- 1 Kefkový nástavec nasadte na rukoväť.
- 2 Vložte rukoväť do zapojenej nabíjačky alebo dezinfekčnej jednotky.
 - Zapnutie funkcie Easy-start:
Podržte stlačené tlačidlo vypínača a režimu na 2 sekundy. Budete počuť 2 pípnutia, ktoré znamenajú, že funkcia Easy-start sa zapla.
 - Vypnutie funkcie Easy-start:
Podržte stlačené tlačidlo vypínača a režimu na 2 sekundy. Budete počuť 1 pípnutie, ktoré znamená, že funkcia Easy-start sa vypla.

Poznámka: Neodporúčame používať funkciu Easy-start nad rámec úvodnej fázy používania zubnej kefky Philips Sonicare, keďže by sa znížila efektívnosť pri odstraňovaní zubného povlaku.

Poznámka: Každé z prvých 14 čistení musí trvať minimálne 1 minútu, aby sa cyklus funkcie Easy-start posunul správne.

Dezinfekcia

- Vďaka dezinfekčnej UV jednotke môžete kefkový nástavec očistiť po každom použití (Obr. 12).

Dezinfekčnú jednotku odpojte zo siete, okamžite ju prestaňte používať a zavolajte do nášho Strediska starostlivosti o zákazníkov v nasledujúcich prípadoch:

- UV žiarovka ostáva zapnutá, keď sú dvierka na jednotke otvorené.
- Okienko na dezinfekčnej jednotke je poškodené alebo chýba.
- Dezinfekčná jednotka počas prevádzky dymí alebo z nej cítiť zápach horenia.

Poznámka: UV žiarenie je škodlivé pre ľudské oči a pokožku. Zariadenie vždy uchovávajte mimo dosahu detí.

- 1 Po čistení opláchnite kefkový nástavec a otraste z neho prebytočnú vodu.

Varovanie: Počas dezinfekcie na kefku nenasadzujte cestovný kryt.

- 2 Vložte prst do drážky na dvierkach v hornej časti dezinfekčnej jednotky a potiahnutím ich otvorte (Obr. 13).
- 3 Kefkový nástavec vložte na jeden z 2 háčikov v dezinfekčnej jednotke štetinami smerom k žiarovke (Obr. 14).

Poznámka: V dezinfekčnej jednotke čistite iba kefkové nástavce Philips Sonicare.

Poznámka: Kefkové nástavce pre deti Philips Sonicare for Kids nečistite v dezinfekčnej jednotke.

- 4 Skontrolujte, či je dezinfekčná jednotka zapojená do sieťovej zásuvky pod vhodným napätím.
- 5 Zatvorte dvierka a raz stlačte zelené tlačidlo zap./vyp., čím vyberiete čistiaci UV cyklus.

Poznámka: Dezinfekčnú jednotku možno zapnúť, len ak sú dvierka správne zatvorené.

Poznámka: Ak počas dezinfekčného cyklu dvierka otvoríte, dezinfekčná jednotka sa vypne.

Poznámka: Dezinfekčný cyklus trvá 10 minút a potom sa automaticky vypne.

- Dezinfekčná jednotka je v prevádzke, keď cez okienko svieti svetlo.

Čistenie

Varovanie: Kefkový nástavec, rukoväť, cestovnú nabíjačku ani dezinfekčnú UV jednotku neumývajte v umývačke na riad.

Rukoväť zubnej kefky

- 1 Odpojte kefkový nástavec a teplou vodou opláchnite kovový hriadeľ. Odstráňte všetky zvyšky zubnej pasty (Obr. 15).

Výstraha: Netlačte na gumové tesnenie na kovovom hriadeľi ostrými predmetmi, mohol by sa poškodiť.

- 2 Celý povrch rukoväti utrite navlhčenou tkaninou.

Kefkový nástavec

- 1 Kefkový nástavec a štetinky po každom použití (Obr. 16) opláchnite.
- 2 Minimálne jedenkrát za týždeň odpojte kefkový nástavec od rukoväti a opláchnite spojovaciu časť kefkového nástavca teplou vodou.

Dezinfekčná jednotka

Varovanie: Dezinfekčnú jednotku neponárajte do vody ani ju nečistite pod tečúcou vodou.

Varovanie: Dezinfekčnú jednotku nečistite, kým je UV žiarovka horúca.

Pre optimálnu účinnosť odporúčame čistiť dezinfekčnú jednotku každý týždeň.

- 1 Dezinfekčnú jednotku odpojte zo siete.
- 2 Vytiahnite podnos na odkvapkávanie. Opláchnite ho a utrite dočista navlhčenou handričkou (Obr. 17).
- 3 Všetky vnútorné povrchy očistite navlhčenou handričkou.
- 4 Odoberte ochranný štít pred UV žiarovkou (Obr. 18).

Ak chcete vybrať štít, chyťte okraje pri úchytkách, jemne ich stlačte a vytiahnite ochranný štít.

5 Vyberte UV žiarovku.

Ak chcete vybrať žiarovku, chyťte ju a vytiahnite von z kovovej spony.

6 Ochranný štít a UV žiarovku očistite navlhčenou handričkou.

7 Znovu vložte UV žiarovku.

Ak chcete znova vložiť žiarovku, zarovnajte drážku spodnej časti žiarovky s kovovou sponou a zatlačte do nej žiarovku.

8 Znova založte ochranný štít.

Ak chcete znova založiť ochranný štít, zarovnajte háčiky na štíte s otvormi na lesklom povrchu pri UV žiarovke. Zatlačte štít priamo do otvorov na dezinfekčnej jednotke.

Skladovanie

Ak neplánujete používať výrobok dlhšiu dobu, odpojte ho, vyčistite (pozrite si kapitolu „Čistenie“) a uložte ho na chladné a suché miesto mimo priameho slnečného svetla. Integrovanou úchytkou na kábel môžete upevniť prebytočnú časť kábla dezinfekčnej UV jednotky, aby kábel neprekážal.

Výmena

Kefkový nástavec

- Na dosiahnutie optimálnych výsledkov vymieňajte kefkové nástavce Philips Sonicare každé 3 mesiace.
- Používajte iba náhradné kefkové nástavce značky Philips Sonicare.

Objednávanie príslušenstva

Ak chcete kúpiť príslušenstvo alebo náhradné diely, prejdite na webovú stránku **www.shop.philips.com/service** alebo sa obráťte na svojho predajcu výrobkov značky Philips. Môžete sa tiež obrátiť na Stredisko starostlivosti o zákazníkov spoločnosti Philips vo svojej

krajine (kontaktné údaje nájdete v celosvetovo platnom záručnom liste).

Recyklácia

- Tento symbol znamená, že tento výrobok sa nesmie likvidovať s bežným komunálnym odpadom (smernica 2012/19/EÚ) (Obr. 22).
- Tento symbol znamená, že tento výrobok obsahuje zabudovanú nabíjateľnú batériu, ktorú nemožno zlikvidovať spolu s bežným komunálnym odpadom (Obr. 23) (2006/66/ES). Výslovne odporúčame, aby ste svoj výrobok odovzdali na oficiálnom zbernom mieste alebo v servisnom stredisku spoločnosti Philips, kde nabíjateľnú batériu odstráni odborník.
- Dodržiavajte pravidlá separovaného zberu elektrických a elektronických výrobkov, ako aj nabíjateľných batérií vo svojej krajine. Správna likvidácia pomáha zabrániť negatívnym vplyvom na životné prostredie a ľudské zdravie.

Vybratie nabíjateľnej batérie

Varovanie: UPOZORNUJEME, ŽE TENTO PROCES JE NEZVRATNÝ.

- Pri vyberaní nabíjateľnej batérie budete potrebovať skrutkovač s plochým hrotom (štandardný). Postupujte podľa pokynov uvedených nižšie a dbajte na základné bezpečnostné opatrenia. Chráňte si oči, ruky, prsty a tiež povrch, na ktorom úkon vykonávate.
- 1 Na úplné vybitie nabíjateľnej batérie vyberte rukoväť z nabíjačky, zubnú kefku Philips Sonicare zapnite a nechajte ju zapnutú, až kým sa nezastaví. Tento krok opakujte, až kým zubnú kefku Philips Sonicare nebude viac možné zapnúť.
 - 2 Skrutkovač vložte do drážky umiestnenej v spodnej časti rukoväti a otáčaním proti smeru hodinových ručičiek uvoľníte spodný kryt (Obr. 19).
 - 3 Rukoväť prevráťte naopak a zatlačením hriadeľa smerom nadol uvoľníte vnútorné súčiastky rukoväti (Obr. 20).

- 4 Zasuňte skrutkovač pod dosku plošných spojov vedľa batérie a otočením prerušte kontakt. Vyberte dosku plošných spojov a vypáčte batériu z plastového držiaka (Obr. 21).

Nabijateľnú batériu môžete teraz recyklovať a zvyšok produktu náležite zlikvidovať.

Záruka a podpora

Ak potrebujete informácie alebo podporu, navštívte webovú stránku **www.philips.com/support** alebo si prečítajte informácie v medzinárodne platnom záručnom liste.

Obmedzenia záruky

Zmluvné podmienky medzinárodnej záruky sa nevzťahujú na nasledujúce:

- Kefkové nástavce.
- Poškodenie spôsobené použitím neautorizovaných náhradných dielov.
- Poškodenie spôsobené nesprávnym alebo nepovoleným používaním, zanedbávaním, úpravou alebo opravou vykonanou neoprávnenou osobou.
- Bežné opotrebovanie vrátane úlomkov, škrabancov, oderov, zmeny alebo straty farby.

Uvod

Čestitamo na kupovini i dobro došli u Philips! Da biste na najbolji način iskoristili podršku koju nudi kompanija Philips, registrujte svoj proizvod na stranici www.philips.com/welcome.

Važno

Pre upotrebe aparata pažljivo pročitajte ovaj korisnički priručnik i sačuvajte ga za buduće potrebe.

Opasnost

- Držite punjač dalje od vode. Nemojte ga stavljati ili odlagati iznad ili blizu vode u kadi, umivaoniku, sudoperi itd. Nemojte uranjati punjač u vodu ili neku drugu tečnost. Nakon čišćenja uverite se da je punjač potpuno suv pre nego što ga povežete na električnu mrežu.

Upozorenje

- Kabl za napajanje ne može da se zameni. Ako je kabl za napajanje oštećen, punjač treba baciti.
- Punjač obavezno zamenite originalnim da bi se izbegla opasnost.
- Punjač nemojte da koristite na otvorenom niti u blizini zagrejanih površina.
- Ako na aparatu postoji bilo kakvo oštećenje (glava sa četkicom, drška četkice za zube ili punjač), prestanite da ga koristite. Ovaj aparat ne sadrži delove koji se servisiraju. Ako je aparat oštećen, obratite se Centru za korisničku podršku u svojoj državi (pogledajte poglavlje „Garancija i podrška“).
- Ovaj uređaj mogu da koriste deca koja imaju 8 godina i više i osobe sa smanjenim fizičkim, senzornim ili intelektualnim mogućnostima ili osobe bez iskustva i znanja ukoliko imaju nadzor ili ukoliko su im data uputstva o korišćenju uređaja na bezbedan način i sa razumevanjem mogućih opasnosti. Deca ne smeju da se igraju uređajem. Čišćenje i korisničko održavanje dopušteno je samo deci starijoj od 8 godina i uz nadzor odraslih.

Oprez

- Nemojte da perete glavu četkice, dršku, punjač, poklopac punjača i/ili uređaj za sanitizaciju u mašini za sudove.

- Posavetujte se sa vašim zubarom pre upotrebe ovog proizvoda ukoliko ste imali hirurški zahvat u ustima ili na desnim u prethodna dva meseca.
- Posavetujte se sa stomatologom ako posle upotrebe ove četkice za zube dolazi do prekomernog krvarenja ili ako se krvarenje nastavi nakon jednonedeljne upotrebe. Takođe, posavetujte se sa stomatologom ako osećate nelagodnost ili bol kada koristite Sonicare četkicu za zube.
- Ova Sonicare četkica za zube je uskladenjena sa svim bezbednosnim standardima za elektromagnetne uređaje. Ako imate pejsmejker ili drugi implantat, obratite se lekaru ili proizvođaču implantata pre upotrebe.
- Ako imate medicinske nedoumice, konsultujte se sa lekarom pre nego što počnete da koristite Sonicare.
- Ovaj aparat namenjen je isključivo za čišćenje zuba, desni i jezika. Nemojte ga upotrebljavati u bilo koju drugu svrhu. Prekinite sa upotrebom aparata i obratite se lekaru ako dođe do pojave nelagodnosti ili bola.
- Sonicare četkica za zube je aparat za ličnu higijenu i nije namenjena za upotrebu kod više pacijenata u zubarskoj ordinaciji ili ustanovi.
- Prestanite da koristite glavu četkice sa polomljenim ili savijenim vlaknima. Zamenite glavu četkice na svaka 3 meseca ili ranije ukoliko se pojave znaci pohabanosti.
- Nemojte koristiti druge glave četkice osim onih koje preporučuje proizvođač.
- Ako pasta za zube koju koristite sadrži peroksid, sodu bikarbonu ili bikarbonat (uobičajeni sastojak pasti za zube za izbeljivanje), posle svake upotrebe temeljno očistite glavu četkice pomoću sapuna i vode. Na ovaj način se sprečava moguće pucanje plastike.
- Nemojte da umećete predmete u otvore za vazduh na uređaju za sanitizaciju niti da blokirate te otvore postavljanjem na mekanu površinu ili u položaj/na lokaciju gde će drugi predmeti blokirati te otvore (primeri predmeta:
 - časopisi, papirni ubrusi i dlake).
- UV lampa je vruća tokom i odmah posle ciklusa sanitizacije. Nemojte da dirate UV lampu kada je vruća.

194 Srpski

- Nemojte da koristite uređaj za sanitizaciju bez zaštitne folije kako biste izbegli dodir sa vrućom lampom.
- Ako je uređaj za sanitizaciju upotrebljen za 3 uzastopna ciklusa UV čišćenja (tj. 3 puta zaredom), isključite ga na najmanje 30 minuta pre nego što započnete novi ciklus UV čišćenja.
- Prekinite sa korišćenjem uređaja za sanitizaciju ukoliko UV lampa ostane uključena nakon otvaranja poklopca. UV svetlo može biti štetno po ljudske oči i kožu. Uređaj za sanitizaciju sve vreme držite van domašaja dece.

Elektromagnetna polja (EMF)

Ovaj Philips aparat uskladen je sa svim primenjivim standardima i propisima u vezi sa izlaganjem elektromagnetnim poljima.

Opšti opis (Sl. 1)

- 1 Higijenski poklopac za putovanja
- 2 Glava četkice sa jedinstvenim identifikatorom
- 3 Drška
- 4 Dugme za uključivanje/isključivanje
- 5 Indikator nivoa intenziteta
- 6 Dugme za nivo intenziteta (+ i -)
- 7 Režimi pranja zuba
- 8 Dugme za režim
- 9 Indikator za nivo baterije
- 10 UV uređaj za sanitizaciju i postolje sa ugrađenim punjačem i dodatkom za namotavanje kabla (samo određeni modeli)
 - Nije prikazano: UV lampa
 - Nije prikazano: Posuda za skupljanje vode u uređaju za sanitizaciju
 - Nije prikazano: Zaštitna folija za UV lampu
- 11 Kabl za napajanje sa utikačem
- 12 Poklopac punjača sa držačima za glave četkice (izaberite modele)
- 13 Punjač za putovanja
 - Nije prikazano: Putna futrola

Sadržaj pakovanja može da se razlikuje u zavisnosti od kupljenog modela.

Pre upotrebe

Montiranje glave četkice

- 1 Poravnajte glavu četkice tako da su vlakna okrenuta u istom smeru kao i prednja strana drške.
- 2 Čvrsto pritisnite glavu četkice nadole na metalnu osovinu dok se ne zaustavi.

Philips Sonicare glave četkice imaju utisnute ikone radi jednostavno pronadete svoju glavu četkice.

Punjenje aparata

- 1 Uključite utikač punjača ili uređaja za sanitizaciju u zidnu utičnicu.
- 2 Postavite dršku na punjač.

Treperenje indikatora za nivo baterije ukazuje da se četkica za zube puni (Sl. 3).

Napomena: Potrebno je najmanje 24 sata da se baterija potpuno napuni.

Upotreba aparata

Uputstva za pranje zuba

- 1 Pokvasite vlakna (Sl. 4) i nanesite malu količinu paste za zube (Sl. 5). (Sl. 4)
- 2 Postavite vlakna četkice za zube na zube tako da budu pod blagim uglom (45 stepeni) i čvrsto pritisnite kako bi vlakna dosegla desni ili malo ispod desni. Promena vibracije (i blaga promena u zvuku) će vas upozoriti kada previše pritiskate tokom pranja zuba. (Sl. 6)

Napomena: Središte četkice treba uvek da bude u kontaktu sa zubima.

- 3 Pritisnite dugme za uključivanje/isključivanje da biste uključili Philips Sonicare. (Sl. 7)
- 4 Primenite lagani pritisak kako biste maksimalno povećali efikasnost Philips Sonicare četkice za zube i omogućili Philips Sonicare četkici da obavi pranje zuba umesto vas. Nemojte da trljate.

196 Srpski

- 5 Nežno i polako pomerajte glavu četkice preko zuba blagim pokretima unapred i unazad tako da duža vlakna mogu da dosegnu između zuba (Sl. 8). Nastavite sa ovakvim pokretima tokom celog ciklusa pranja zuba.
- 6 Da biste očistili unutrašnju površinu prednjih zuba, nagnite dršku četkice u poluuspravan položaj i predite vertikalno četkicom preko svakog zuba tako da se potezi preklapaju (Sl. 9).
- 7 Počnite pranje zuba s odeljkom 1 (gornji zubi spolja) i četkajte 30 sekundi (45 sekundi u režimu dubokog čišćenja) pre nego što predete na odeljak 2 (gornji zubi iznutra). Nastavite pranje zuba s odeljkom 3 (donji zubi spolja) i četkajte 30 sekundi (45 sekundi u režimu dubokog čišćenja) pre nego što predete na odeljak 4 (donji zubi iznutra (Sl. 10)).

Napomena: Da biste bili sigurni da perete ravnomerno na svim mestima u ustima, podelite usta na 4 odeljka pomoću funkcije Quadpacer (pogledajte poglavlje „Karakteristike“).

Napomena: Nakon završetka ciklusa pranja zuba, možete dodatno da operete površine za žvakanje i područja u kojima dolazi do pojave fleka. (Sl. 11) Možete da operete i jezik pomoću uključene ili isključene četkice za zube, po želji.

Vaša Philips Sonicare četkica za zube može bezbedno da se koristi sa:

- protezom (glave četkice brže se habaju ako se koriste na protezi);
- zubarskim materijalom (plombama, krunicama i oblogama).

Režimi pranja zuba

Režim Clean (čišćenje)

Za jedinstveno svakodnevno pranje (podrazumevani režim).

Režim izbeljivanja

2 minuta za uklanjanje površinskih fleka i 30 sekundi za postizanje sjaja i poliranje prednjih zuba.

Dubinsko čišćenje

Obezbeđuje osvežavajuća 3 minuta naizmeničnog čišćenja i masaže radi izvanrednog iskustva čišćenja.

Philips Sonicare četkica za zube se isporučuje sa aktiviranim režimom čišćenja.

Napomena: Kada je četkica za zube uključena, ne možete da prelazite između režima.

- 1 Pre nego što uključite Philips Sonicare četkicu za zube, pritisnite dugme za režim da biste se kretali između režima.
 - Izabrani režim pranja zuba će početi da svetli.
 - Nakon što izaberete režim pranja zuba, ostaće aktivan sve dok ne izaberete drugi režima pranja.

Napomena: Kada se Philips Sonicare četkica za zube koristi za kliničke studije, mora da se koristi u zadanom dvominutnom režimu čišćenja pri najvećem intenzitetu ili u režimu dubokog čišćenja pri najvećem intenzitetu.

Nivoi intenziteta po režimu

- Nizak: Jedna LED lampica indikatora svetli.
- Srednji: Dve LED lampice indikatora svetle.
- Visok: Tri LED lampice indikatora svetle.

Napomena: Da biste podesili nivo intenziteta na sledeći viši ili niži nivo, možete da pritisnete dugme + kako biste povećali intenzitet ili dugme - da biste smanjili intenzitet u bilo kom trenutku tokom ciklusa pranja zuba.

Senzor pritiska

Promena vibracije (i blaga promena u zvuku) će vas upozoriti kada previše pritisnete tokom pranja zuba. Pogledajte poglavlje „Karakteristike”.

Status baterije (kada drška nije na punjaču)

- 1 žuti LED indikator ukazuje na skoro ispražnjenu bateriju.
- 3 zelena LED indikatora ukazuju na potpuno napunjenu bateriju.

Napomena: Ako čujete dugački zvučni signal i žuti LED indikator za nivo baterije treperi, vaša četkica za zube je potpuno prazna i ugasiće se. Stavite četkicu za zube na punjač da biste je napunili.

Napomena: Da bi baterija uvek bila potpuno napunjena, svoju Philips Sonicare četkicu za zube možete da držite na punjaču kada je ne koristite.

Karakteristike

Senzor pritiska

Ovaj Philips Sonicare model se isporučuje sa aktiviranom funkcijom senzora pritiska. Funkcija senzor pritiska radi u sva 3 režima i na sva tri nivoa intenziteta.

Aktiviranje ili deaktiviranje funkcije senzora pritiska

1 Pričvrstite glavu četkice na dršku.

2 Postavite dršku u priključen punjač ili uređaj za sanitizaciju.

- Da deaktivirate senzor pritiska:

Pritisnite i držite dugme za uključivanje/isključivanje i režim oko 2 sekunde. Čućete 1 zvučni signal, što znači da je funkcija senzor pritiska deaktiviran.

- Da aktivirate senzor pritiska:

Pritisnite i držite dugme za uključivanje/isključivanje i režim oko 2 sekunde. Čućete 2 zvučna signala, što znači da je funkcija senzor pritiska aktivirana.

Quadpacer

- Quadpacer je tajmer intervala koji ima kratak zvučni signal i pauzu kako bi vas podsetio da operete 4 odeljka u ustima. U zavisnosti od izabranog režima ili rutine pranja zuba, Quadpacer se oglašava zvučnim signalom u različitim intervalima tokom ciklusa pranja zuba. Quadpacer radi u sva 3 režima i na sva tri nivoa intenziteta. (Sl. 10)

Funkcija Quadpacer na ovom modelu je aktivirana: Ako želite da deaktivirate ili ponovo aktivirate funkciju Quadpacer:

1 Postavite dršku na punjač uključen u struju. ili uređaj za sanitizaciju.

2 Pritisnite i zadržite dugme za režim dok:

a Čućete 1 zvučni signal, što znači da je funkcija Quadpacer deaktivirana.

b Čućete 2 zvučna signala, što znači da je funkcija Quadpacer aktivirana.

Smartimer

Smartimer označava da je ciklus pranja zuba završen tako što će automatski isključiti četkicu za zube na kraju ciklusa pranja zuba.

Stomatolozi preporučuju pranje zuba najmanje 2 minuta dva puta dnevno.

Jednostavno navikavanje

Ovaj Sonicare se isporučuje sa deaktiviranim jednostavnim navikavanjem.

Funkcija jednostavnog navikavanja nežno povećava snagu tokom prvih 14 pranja zuba da bi vam pomogla u navikavanju na pranje zuba pomoću Philips Sonicare četkice za zube.

Napomena: Svako od prvih 14 pranja zuba mora da traje najmanje 1 minut kako bi se ispravno odvijao ciklus povećavanja snage funkcije Jednostavno navikavanje.

Aktiviranje ili deaktiviranje funkcije Jednostavno navikavanje

1 Pričvrstite glavu četkice na dršku.

2 Postavite dršku u priključen punjač ili uređaj za sanitizaciju.

- Da biste aktivirali funkciju Jednostavno navikavanje:

Pritisnite i držite dugme za uključivanje/isključivanje i režim oko 2 sekunde. Čućete 2 zvučna signala, što znači da je funkcija Jednostavno navikavanje aktivirana.

- Da biste deaktivirali funkciju Jednostavno navikavanje:

Pritisnite i držite dugme za uključivanje/isključivanje i režim oko 2 sekunde. Čućete 1 zvučni signal, što znači da je funkcija Jednostavno navikavanje deaktivirana.

Napomena: Upotreba funkcije jednostavnog navikavanja nakon početnog perioda povećavanja snage ne preporučuje se i smanjuje efikasnost Philips Sonicare četkice za zube u uklanjanju kamenca.

Napomena: Svako od prvih 14 pranja zuba mora da traje najmanje 1 minut kako bi se ispravno odvijao ciklus povećavanja snage funkcije jednostavnog navikavanja.

Sanitizacija

- UV uređaj za sanitizaciju vam omogućava da čistite glavu četkice nakon svake upotrebe (Sl. 12).

Isključite uređaj za sanitizaciju, prekinite sa upotrebom i pozovite službu za brigu o potrošačima u sledećim slučajevima:

- UV lampa ostaje uključena nakon otvaranja poklopca.
- Prozor na uređaju za sanitizaciju je slomljen ili nedostaje.
- Uređaj za sanitizaciju tokom rada ispušta dim ili miris paljevine.

Napomena: UV svetlo može biti štetno po ljudske oči i kožu. Ovaj uređaj treba sve vreme držati van domašaja dece.

- 1 Nakon pranja zuba isperite glavu četkice i oteresite višak vode.

Upozorenje: Nemojte da stavljate poklopac za putovanja na glavu četkice tokom sanitizacije.

- 2 Stavite prst u prorez na poklopcu sa gornje strane uređaja za sanitizaciju i otvorite poklopac (Sl. 13).
- 3 Postavite glavu četkice na jedan od 2 klina u uređaj za sanitizaciju tako da vlakna budu okrenuta ka lampi (Sl. 14).

Napomena: U uređaju za sanitizaciju čistite isključivo Phillips Sonicare glave četkice za lako postavljanje.

Napomena: U uređaju za sanitizaciju nemojte da čistite Phillips Sonicare glave četkice za decu.

- 4 Uređaj za sanitizaciju mora biti uključen u funkcionalnu utičnicu ili na odgovarajući napon.
- 5 Zatvorite poklopac i jedanput pritisnite zeleno dugme za uključivanje/isključivanje da biste izabrali ciklus UV čišćenja.

Napomena: Uređaj za sanitizaciju možete da uključite samo ako je poklopac pravilno zatvoren.

Napomena: Uređaj za sanitizaciju će se zaustaviti ako otvorite poklopac u toku ciklusa sanitizacije.

Napomena: Uređaj za sanitizaciju će raditi 10 minuta, a zatim će se automatski ugasiti.

- Ako je kroz prozor na uređaju za sanitizaciju vidljiva svetlost, to ukazuje na to da uređaj za sanitizaciju radi.

Čišćenje

Upozorenje: Nemojte da perete glavu četkice, dršku, punjač za putovanje ili UV uređaj za sanitizaciju u mašini za pranje sudova.

Drška četkice za zube

- 1 Uklonite glavu četkice i isperite oblast oko metalne osovine toplom vodom. Obavezno uklonite sve ostatke paste za zube (Sl. 15).

Oprez: Nemojte da gurate gumenu zaptivku na metalnoj osovine ostrim predmetima pošto to može da dovede do oštećenja.

- 2 Čitavu površinu drške obrišite vlažnom krpom.

Glava sa četkicom

- 1 Glavu četkice i vlakna isperite nakon svake upotrebe (Sl. 16).
- 2 Bar jednom nedeljno skinite glavu četkice sa drške i toplom vodom isperite vezu glave četkice.

Uređaj za sanitizaciju

Upozorenje: Uređaj za sanitizaciju nemojte da uranjate u vodu niti da ga ispirate pod mlazom vode.

Upozorenje: Nemojte da čistite uređaj za sanitizaciju kada je UV lampa vruća.

Da biste postigli optimalnu efikasnost, preporučuje se da uređaj za sanitizaciju čistite jednom nedeljno.

- 1 Isključite uređaj za sanitizaciju.
- 2 Izvucite posudu za sakupljanje tečnosti. Isperite posudu za kapljanje i obrišite je vlažnom krpom (Sl. 17).
- 3 Očistite sve unutrašnje površine vlažnom krpom.
- 4 Uklonite zaštitnu foliju koja se nalazi ispred UV lampe (Sl. 18).

Da biste uklonili foliju, uhvatite ivice pored jezičaka, nežno stisnite i izvucite zaštitnu foliju.

- 5 Uklonite UV lampu.

Da biste uklonili lampu, uhvatite je i izvucite iz metalne kopče.

202 Srpski

6 Očistite zaštitnu foliju i UV lampu vlažnom krpom.

7 Vratite UV lampu na mesto.

Da biste lampu vratili na mesto, poravnajte donju stranu lampe sa metalnom kopčom i gurnite lampu u kopču.

8 Vratite zaštitnu foliju.

Da biste foliju vratili na mesto, poravnajte klinove na foliji sa prorezima na reflektujućoj površini blizu UV lampe. Gurnite foliju direktno u proreze na uređaju za sanitizaciju.

Skladište

Ako nećete koristiti proizvod duže vreme, isključite ga iz zidne utičnice, očistite ga (pogledajte poglavlje „Čišćenje”) i odložite ga na hladno i suvo mesto, dalje od direktne sunčeve svetlosti. Možete da koristite integrisanu traku za pričvršćivanje da odložite višak kabla od UV uređaja za sanitizaciju.

Zamena

Glava četkice

- Zamenite Philips Sonicare glave četkice na svaka 3 meseca kako biste postigli optimalne rezultate.
- Koristite isključivo rezervne glave četkica namenjene za Philips Sonicare.

Naručivanje dodatka

Da biste kupili dodatke ili rezervne delove, posetite stranicu **www.shop.philips.com/service** ili se obratite prodavcu Philips proizvoda. Možete i da se obratite Centru za korisničku podršku kompanije Philips u vašoj državi (detalje za kontakt ćete pronaći u međunarodnom garantnom listu).

Reciklaža

- Ovaj simbol označava da se ovaj proizvod ne sme odlagati zajedno sa običnim kućnim otpadom (2012/19/EU) (Sl. 22).

- Ovaj simbol znači da ovaj proizvod sadrži ugrađenu punjivu bateriju koju ne treba odlagati zajedno sa običnim kućnim otpadom (Sl. 23) (2006/66/EC). Preporučujemo vam da odnesete svoj proizvod na zvanično mesto za prikupljanje ili u servisni centar kompanije Philips kako bi profesionalno lice uklonilo punjivu bateriju.
- Pridržavajte se propisa vaše zemlje u vezi sa zasebnim prikupljanjem otpadnih električnih i elektronskih proizvoda i punjivih baterija. Pravilno odlaganje pomaže u sprečavanju negativnih posledica po zdravlje ljudi i životnu sredinu.

Uklanjanje punjive baterije

Upozorenje: OVAJ PROIZVOD NIJE MOGUĆE PONIŠTITI.

- Da biste uklonili punjivu bateriju, treba vam odvijač sa ravnom glavom (standardni). Pridržavajte se osnovnih bezbednosnih mera predostrožnosti kada primenjujete proceduru navedenu ispod. Zaštitite oči, ruke, prste i površinu na kojoj se radi.
- 1 Da biste potpuno ispraznili punjivu bateriju, skinite dršku sa punjača, uključite Philips Sonicare i ostavite je da radi dok se ne zaustavi. Ponavljajte ovaj korak dok više ne budete mogli da uključite Philips Sonicare.
 - 2 Umetnite odvijač u prorez koji se nalazi na donjoj strani drške i okrenite u smeru suprotnom od kazaljke na satu kako biste oslobodili donji poklopac (Sl. 19).
 - 3 Držite dršku naopako i gurnite osovinu kako biste oslobodili unutrašnje komponente drške (Sl. 20).
 - 4 Umetnite odvijač ispod štampane ploče, pored veza baterije i uvrnite da biste prekinuli veze. Uklonite ploču i izvadite bateriju iz plastičnog nosača (Sl. 21).

Punjivu bateriju sada je moguće reciklirati, a ostatak proizvoda odložiti na odgovarajući način.

Garancija i podrška

Ako su vam potrebne informacije ili podrška, posetite stranicu www.philips.com/support ili pročitajte međunarodni garantni list.

204 Srpski

Uslovi međunarodne garancije ne uključuju sledeće:

- glave četkice;
- oštećenje usled korišćenja nedozvoljenih rezervnih delova;
- oštećenja izazvana pogrešnom upotrebom, zloupotrebom, nemarom, prepravkama ili neovlašćenim servisiranjem;
- normalno habanje, što podrazumeva ulubljenja, ogrebotine, abrazije, promenu boje ili bledenje.

Въведение

Поздравяваме ви за покупката и добре дошли във Philips! За да се възползвате изцяло от предлаганата от Philips поддръжка, регистрирайте продукта си на www.philips.com/welcome.

ВАЖНО

Преди да използвате уреда, прочетете внимателно това ръководство за потребителя и го запазете за справка в бъдеще.

Опасност

- Пазете зарядното устройство от вода. Не го поставяйте и не го съхранявайте над или близо до вода във вана, умивалник и т.н. Не потапяйте зарядното във вода или други течности. След почистване се уверете, че зарядното устройство е напълно сухо, преди да го включите в електрическата мрежа.

Предупреждение

- Захранващият кабел не може да се сменя. Ако захранващият кабел е повреден, изхвърлете зарядното устройство.
- За да избегнете опасност, винаги сменяйте повреденото зарядно устройство само с оригинално такова.
- Не използвайте зарядното устройство на открито или близо до горещи повърхности.

- Прекратете използването на уреда, ако е налична каквато и да било повреда (на главата на четката, дръжката или зарядното устройство). Уредът не съдържа части, които се нуждаят от обслужване. Ако уредът е повреден, обърнете се към центъра за обслужване на потребители във вашата страна (вж. глава „Гаранция и поддръжка“).
- Този уред може да се използва от деца, навършили 8 години, и от хора с намалени физически, сетивни или умствени възможности или без опит и познания, ако са под надзор или са инструктирани за безопасна употреба на уреда и разбират евентуалните опасности. Не позволявайте на деца да си играят с уреда. Почистването и поддръжката от потребителя не може да се извършват от деца, освен ако не са навършили 8 години и са под надзор.

Внимание

- Не почиствайте главата на четката, дръжката, зарядното устройство, капака на зарядното устройство и/или уреда за дезинфекция в съдомиялна машина.
- Ако сте претърпели операция на устната кухина или венците през последните 2 месеца, посъветвайте се със зъболекар, преди да използвате четката за зъби.
- Консултирайте се с вашия зъболекар, ако след използването на тази четка за зъби се появи прекомерно кървене или ако кървенето продължи да възниква след 1 седмица на използване. Също така се консултирайте със своя зъболекар, ако изпитвате неудобство или болка, когато използвате четката Sonicare.

- Четката за зъби Sonicare отговаря на стандартите за безопасност за електромагнитни устройства. Ако имате пейсмейкър или друго имплантирано устройство, се свържете със своя лекар или с производителя на имплантираното устройство, преди да използвате четката.
- Ако имате медицински съображения, преди да използвате Sonicare, се консултирайте с лекар.
- Този уред е предназначен само за почистване на зъбите, венците и езика. Не го използвайте за никакви други цели. Спрете да използвате уреда и се свържете със своя лекар, ако изпитате дискомфорт или болка.
- Четката Sonicare е уред за лична хигиена и не е предназначена за използване върху множество пациенти в дентална практика или клиника.

- Преустановете използването на главата за четка, ако е със счупени или изкривени косъмчета. Сменяйте главата на четката на всеки 3 месеца или по-малко, ако се появят признаци за износване.
- Не използвайте други глави за четката, освен препоръчаните от производителя.
- Ако вашата паста за зъби съдържа пероксид, сода за хляб или бикарбонат (често срещани в избелващите паста за зъби), след всяка употреба измивайте старателно главата на четката със сапун и вода. Това ще предотврати евентуално напукване на пластмасата.
- Не поставяйте предмети във въздушните отвори на уреда за дезинфекция и не блокирайте тези въздушни отвори, като го поставяте върху мека повърхност или в положение или място, където предмети ще блокират тези отвори (примери за предмети: списание, салфетки и косми).

- Ултравioletовата лампа е гореща по време на и непосредствено след цикъла на дезинфекция. Не докосвайте ултравioletовата лампа, когато е гореща.
- Работете с уреда за дезинфекция с предпазния екран, за да избегнете контакта с горещата лампа.
- Ако уредът за дезинфекция е бил използван 3 последователни цикъла на ултравioletово почистване (т.е. 3 пъти подред), изключете го поне за 30 минути, преди да стартирате друг цикъл на ултравioletово почистване.
- Спрете да използвате уреда за дезинфекция, ако ултравioletовата лампа остане включена, когато вратичката е отворена. Ултравioletовата светлина може да бъде вредна за очите и кожата. Пазете уреда за дезинфекция далеч от достъпа на деца по всяко време.

Електромагнитни полета (EMF)

Този уред на Philips е в съответствие с нормативната уредба и всички действащи стандарти, свързани с излагането на електромагнитни полета.

Общо описание (Фиг. 1)

- 1 Хигиенично капаче за пътуване
- 2 Глава на четката с уникален идентификатор
- 3 Дръжка
- 4 Бутон за вкл./изкл. на захранването
- 5 Индикатор за ниво на интензивност
- 6 Бутон за ниво на интензивност (+ и -)
- 7 Режими за четкане
- 8 Бутон за режим
- 9 Индикатор за заряда на батерията
- 10 Основа на уред за ултравиолетова дезинфекция с вградено зарядно устройство и лента за навиване на кабела (само за определени модели)
 - Не е показано: Ултравиолетова лампа
 - Не е показано: Тавичка за отцеждане на уреда за дезинфекция
 - Не е показано: Защитен екран за ултравиолетовата лампа
- 11 Кабел за захранване от електрическата мрежа с щепсел
- 12 Капак на зарядното устройство с държачи на глава за четка (избор на модели)
- 13 Зарядно устройство за пътуване
 - Не е показано: Калъф за пътуване

Съдържанието на кутията може да се различава в зависимост от закупения модел.

Подготовка за употреба

Поставяне на главата на четката

- 1 Подравнете главата на четката така, че косъмчетата да сочат в същата посока като предната част на дръжката.
- 2 Натиснете силно главата на четката върху металния вал, докато спре.

Главите за четка Philips Sonicare имат отпечатани икони за лесно идентифициране на главата за четка.

Зареждане на уреда

- 1 Включете щепсела на зарядното устройство или на уреда за дезинфекция в контакт.
- 2 Поставете дръжката в зарядното устройство.

Мигащата светлина на индикатора за ниво на батерията показва, че четката за зъби се зарежда. (Фиг. 3)

Забележка: Пълното зареждане на батерията отнема най-малко 24 часа.

Използване на уреда

Инструкции за четкане

- 1 Навлажнете косъмчетата (Фиг. 4) на четката за зъби и сложете малко паста за зъби (Фиг. 5). (Фиг. 4)
- 2 Поставете косъмчетата на четката за зъби под малък ъгъл (45 градуса) към зъбите, натиснете здраво, така че косъмчетата да достигнат линията на венците или малко под нея. Промяна на вибрациите (и незначителни промени в звука) ще ви известят, когато прилагате твърде голям натиск при четкане. (Фиг. 6)

Забележка: Центърът на четката трябва да докосва зъбите постоянно.

- 3 Натиснете бутона за включване/изключване, за да включите четката Philips Sonicare. (Фиг. 7)
- 4 Прилагайте лек натиск, за да увеличите ефективността на четката за зъби Philips Sonicare, и позволете да се справи с миенето на зъбите вместо вас. Недейте да търкате.
- 5 Внимателно и бавно премествайте главата на четката върху зъбите с леки движения напред-назад, така че по-дългите косъмчета да достигнат пространствата между зъбите (Фиг. 8). Продължете да извършвате това движение през целия цикъл на четкане.
- 6 За почистване на вътрешните повърхности на предните зъби, наклонете дръжката на четката до наполовина изправено положение и направете няколко вертикални припокриващи се четкащи движения на всеки зъб (Фиг. 9).

- 7** Започнете да четкате зона 1 (външната страна на горните зъби) в продължение на 30 секунди (45 секунди за режим на дълбоко почистване), преди да преминете към зона 2 (вътрешната страна на горните зъби). Продължете да четкате в зона 3 (външната страна на долните зъби) в продължение на 30 секунди (45 секунди за режим на дълбоко почистване), преди да преминете към зона 4 (вътрешната страна на долните зъби (Фиг. 10)).

Забележка: За да сте сигурни, че четкате равномерно в цялата устна кухина, разпределете устата си на 4 зони с помощта на функцията Quadpacer (вж. глава „Функции“).

Забележка: След като завършите цикъла на четкане, можете да отделите допълнително време, за да изчеткате дъвкателната повърхност на зъбите си и областите, където се появява (Фиг. 11) оцветяване. Можете да изчеткате и езика – с включена или изключена четка, по ваш избор.

Четката за зъби Philips Sonicare е безопасна за използване върху:

- Брекети (главите на четката се износват по-бързо, когато се използват върху брекети).
- Дентални конструкции (пломби, корони, фасети).

Режими за четкане

Режим на почистване

За изключително ежедневно почистване (режим по подразбиране).

Режим на избелване

2 минути за отстраняване на повърхностните петна и 30 секунди за избелване и полиране на предните зъби.

Дълбоко почистване

Осигурява ободряващи 3 минути с редуване на почистване и масаж за изключително почистване.

Вашата Philips Sonicare се доставя с активиран режим "Почистване".

Забележка: Когато четката за зъби е включена, не можете да превключвате между режимите.

- 1** Преди да включите четката Philips Sonicare, натиснете бутона за режим, за да превключите между режимите.
- Избраният режим за четкане светва.

- След като е избран режим за четкане, той остава активен, докато не се избере друг режим за четкане.

Забележка: Когато Philips Sonicare се използва в клинични изследвания, тя трябва да се използва при стандартния 2-минутен режим на чистене при висока интензивност или в режим за дълбоко почистване при висока интензивност.

Нива на интензивност за всеки режим

- Ниско: 1 светодиоден индикатор.
- Умерено: 2 светодиодни индикатора.
- Високо: 3 светодиодни индикатора.

Забележка: за регулиране на нивото на интензивността до следващо по-високо или по-ниско ниво, можете да натиснете бутона "+", за да увеличите интензивността, или бутона "-", за да я намалите, по всяко време по време на цикъла на четкане.

Датчик за натиск

Промяна на вибрациите (и незначителни промени в звука) ще ви известят, когато прилагате твърде голям натиск при четкане. Вж. глава "Функции".

Състояние на батерията (когато дръжката не е в зарядното устройство)

- 1 жълт светодиод показва слаб заряд.
- 3 зелени светодиода показват пълен заряд.

Забележка: Ако чуете продължителен звуков сигнал и жълтият светодиод на индикатора за нивото на батерията мига, четката ви за зъби е напълно изтощена и се изключва. Поставете четката за зъби в зарядното устройство, за да я презаредите.

Забележка: За да поддържате батерията напълно заредена постоянно, можете да държите своята Philips Sonicare в зарядното устройство, когато не я използвате.

Функции

Датчик за натиск

Този модел на Philips Sonicare се предлага с активирана функция "Датчик за натиск". Датчикът за натиск работи при всички 3 режима и при всички 3 нива на интензивност.

Активиране или дезактивиране на функцията "Датчик за натиск"

- 1 Прикрепете главата на четката към дръжката.
- 2 Поставете дръжката във включеното в контакта зарядно устройство или уред за дезинфекция.
 - За дезактивиране на датчика за натиск:
Натиснете и задръжте бутона за вкл./изкл. на захранването и бутона за режим за 2 секунди. Ще чуете 1 звуков сигнал, което означава, че функцията "Датчик за натиск" е дезактивирана.
 - За активиране на датчика за натиск:
Натиснете и задръжте бутона за вкл./изкл. на захранването и бутона за режим за 2 секунди. Ще чуете 2 звукови сигнала, което означава, че функцията "Датчик за натиск" е активирана.

Quadpacer

- Quadpacer е таймер за интервал от време, който издава звуков сигнал и спира за кратко, за да ви напомни, че трябва да почистите всички 4 зони на устната кухина. В зависимост от избрания режим на четкане или ежедневния начин на четкане Quadpacer издава сигнал на различни интервали по време на цикъла на четкане. Quadpacer работи при всички 3 режима и при всички 3 нива (Фиг. 10) на интензивност.

На този модел функцията Quadpacer е активирана. За да дезактивирате или отново да активирате функцията Quadpacer:

- 1 Поставете дръжката във включеното в контакта зарядно устройство или уреда за дезинфекция.
- 2 Натиснете и задръжте бутона за режим, докато:
 - a Ще чуете 1 звуков сигнал, което означава, че функцията Quadpacer е дезактивирана.
 - b Ще чуете 2 звукови сигнала, което означава, че функцията Quadpacer е активирана.

Smartimer

Таймерът Smartimer показва, че цикълът на четкане е завършил, като изключва автоматично четката за зъби в края на цикъла.

Стоматолозите препоръчват да четкате не по-малко от 2 минути по два пъти на ден.

Easy-start

Този модел на Sonicare се предлага с дезактивирана функция Easy-start.

Функцията Easy-start увеличава постепенно мощността на работа при първите 14 сеанса, за да ви помогне да привикнете към четкането с Philips Sonicare.

Забележка: Всяко едно от първите 14 изчетквания трябва да бъде с продължителност най-малко 1 минута, за да се премине правилно през целия цикъл на вработване на функцията Easy-start.

Активиране или дезактивиране на функцията Easy-start

1 Прикрепете главата на четката към дръжката.

2 Поставете дръжката във включеното в контакта зарядно устройство или уред за дезинфекция.

- Активиране на Easy-start:

Натиснете и задръжте бутона за вкл./изкл. на захранването и бутона за режим за 2 секунди. Ще чуете 2 звукови сигнала, които показват, че функцията Easy-start е активирана.

- Деактивиране на Easy-start:

Натиснете и задръжте бутона за вкл./изкл. на захранването и бутона за режим за 2 секунди. Ще чуете 1 звуков сигнал, който показва, че функцията Easy-start е дезактивирана.

Забележка: Не се препоръчва функцията Easy-start да се използва след началния период на привикване, тъй като намалява ефективността на четката Philips Sonicare при отстраняване на зъбната плака.

Забележка: Всяко едно от първите 14 изчетквания трябва да бъде с продължителност най-малко 1 минута, за да се премине правилно през целия цикъл на вработване на функцията Easy-start.

Дезинфектиране

- С ултравиолетовия уред за дезинфекция можете да почиствате главата на вашата четка след всяка употреба (Фиг. 12).

Изключете уреда за дезинфекция, прекратете използването му и се обадете в Центъра за обслужване на потребители, ако:

- Ултравиолетовата лампа остава включена, когато вратичката е отворена.
- Прозорчето на уреда за дезинфекция е счупено или липсва.
- Уредът за дезинфекция пуши или издава миризма на изгоряло по време на работа.

Забележка: Ултравиолетовата светлина може да бъде вредна за очите и кожата. Това устройство трябва да се държи далеч от достъпа на деца по всяко време.

- 1 След използване изплакнете главата на четката и изтръскайте излишната вода.

Предупреждение: По време на дезинфекциране не поставяйте капачката за пътуване на главата на четката.

- 2 Поставете пръста си във вдлъбнатината на вратичката в горната част на уреда за дезинфекция и отворете вратичката (Фиг. 13).
- 3 Поставете главата на четката на една от 2-те щипки в уреда за дезинфекция, като косъмчетата трябва да са насочени към ултравиолетовата лампа (Фиг. 14).

Забележка: В уреда за дезинфекция почиствайте само глави на четка Philips Sonicare със захващане.

Забележка: В уреда за дезинфекция не почиствайте глави за четка Philips Sonicare for Kids.

- 4 Уверете се, че уредът за дезинфекция е включен в работещ контакт с подходящо напрежение.
- 5 Затворете вратичката и натиснете веднъж зеления бутон за включване/изключване на захранването, за да изберете цикъла за ултравиолетово почистване.

Забележка: Можете да включите уреда за дезинфекция само ако вратичката е правилно затворена.

Забележка: Уредът за дезинфекция спира, ако отворите вратичката по време на цикъла за дезинфекциране.

Забележка: Уредът за дезинфекция работи в продължение на 10 минути и след това автоматично се изключва.

- Уредът за дезинфекция работи, когато през прозореца се вижда, че лампата свети.

Почистване

Предупреждение: Не почиствайте главата на четката, дръжката, зарядното устройство за пътуване или ултравиолетовия уред за дезинфекция в съдомиялна машина.

Дръжка на четката за зъби

- 1 Свалете главата на четката и изплакнете областта около металния вал с топла вода. Погрижете се да премахнете всякакви останки от паста за зъби (Фиг. 15).

Внимание: Не натискайте гуменото уплътнение на металния вал с остри предмети, тъй като това може да го повреди.

- 2 Избърсвайте цялата повърхност на дръжката с влажна кърпа.

Глава на четката

- 1 Изплаквайте главата на четката и косъмчетата след всяко ползване (Фиг. 16).
- 2 Отстранете главата на четката от дръжката и изплаквайте свързката за главата на четката с топла вода най-малко веднъж седмично.

Уред за дезинфекция

Предупреждение: Не потапяйте уреда за дезинфекция във вода и не го изплаквайте с течаща вода.

Предупреждение: Не почиствайте уреда за дезинфекция, когато ултравиолетовата лампа е гореща.

За оптимална ефективност се препоръчва уредът за дезинфекция да се почиства всяка седмица.

- 1 Изключете уреда за дезинфекция от контакта.
- 2 Издърпайте тавата за отцеждане директно навън. Изплакнете я и я избършете с влажна кърпа (Фиг. 17).
- 3 Почистете всички вътрешни повърхности с влажна кърпа.

- 4 Свалете защитния екран, разположен пред ултравиолетовата лампа (Фиг. 18).

За да свалите екрана, хванете ръбовете до закопчалките, внимателно стиснете и извадете защитния екран.

- 5 Свалете ултравиолетовата лампа.

За да свалите лампата, я хванете и я издърпайте от металната скоба.

- 6 Почистете защитния екран и ултравиолетовата лампа с влажна кърпа.

- 7 Поставете отново ултравиолетовата лампа.

За да поставите отново лампата, подравнете долната част на лампата с металната скоба и натиснете лампата в скобата.

- 8 Поставете отново защитния екран.

За да поставите отново екрана, подравнете щипките на екрана с отворите на отразяващата повърхност близо до ултравиолетовата лампа. Натиснете екрана направо в отворите на уреда за дезинфекция.

Съхранение

Ако няма да използвате уреда дълго време, изключете го и го почистете (вж. раздел "Почистване") и го съхранявайте на хладно и сухо място, далеч от пряка слънчева светлина. Можете да използвате вградената лента за навиване на кабел, за да съхранявате излишната дължина на кабела на ултравиолетовия уред за дезинфекция по един организиран начин.

Смяна

Глава на четката

- За да постигате оптимални резултати, сменяйте главите на четката Philips Sonicare на всеки 3 месеца.
- Използвайте само резервни глави Philips Sonicare.

Поръчка на аксесоари

За да закупите аксесоари или резервни части, посетете www.shop.philips.com/service или се обърнете към вашия търговец на Philips. Можете също така да се свържете с Центъра за обслужване на потребители на Philips във вашата държава (за данни за контакт вижте листовката с гаранция за цял свят).

Рециклиране

- Този символ означава, че продуктът не може да се изхвърля заедно с обикновените битови отпадъци (2012/19/EC) (Фиг. 22).
- Този символ означава, че продуктът съдържа вградена акумулаторна батерия, която не трябва да се изхвърля заедно с обикновените битови отпадъци (Фиг. 23) (2006/66/EO). Настоятелно ви препоръчваме да занесете продукта в официален пункт за събиране на отпадъци или сервизен център на Philips, където акумулаторната батерия да бъде извадена от професионалист.
- Следвайте правилата на вашата държава за разделно събиране на електрически и електронни продукти и акумулаторни батерии. Правилното изхвърляне помага за предотвратяване на негативните последствия за околната среда и човешкото здраве.

Изваждане на акумулаторната батерия

Предупреждение: ИМАЙТЕ ПРЕДВИД, ЧЕ ТОЗИ ПРОЦЕС Е НЕОБРАТИМ.

- За да извадите презареждаемата батерия, трябва да разполагате с плоска (стандартна) отвертка. Спазвайте основните мерки за безопасност при следване на описаната по-долу процедура. Задължително пазете очите, ръцете и пръстите си, както и повърхността, върху която работите.
- 1 За да изпразните целия заряд на акумулаторната батерия, извадете дръжката от зарядното устройство, включете четката Philips Sonicare и я оставете да работи, докато спре сама. Повтаряйте тази стъпка, докато Philips Sonicare вече не може да се включи.

- 2 Пъхнете отвертка в жлеба, намиращ се в долната част на дръжката, и завъртете обратно на часовниковата стрелка, за да отпуснете долния капак (Фиг. 19).
- 3 Дръжте дръжката с главата надолу и натиснете надолу, за да освободите вътрешните компоненти на дръжката (Фиг. 20).
- 4 Вкарайте отвертка под платката, до връзките на батериите, и завъртете, за да счупите връзките. Извадете платката и откачете батерията от пластмасовия носач (Фиг. 21).

Акумулаторната батерия вече може да се рециклира и останалата част от продукта да се изхвърли по подходящ начин.

Гаранция и поддръжка

Ако се нуждаете от информация или поддръжка, посетете www.philips.com/support или прочетете листовката за международна гаранция.

Условията на международната гаранция не обхващат следното:

- Глави за четки.
- Щети, причинени от използването на неодобрени резервни части.
- Повреди, причинени от неправилна употреба, използване не по предназначение, небрежност, направени промени или неразрешен ремонт.
- Нормално износване, включително отчупване, издраскване, изтъквање, обезцветяване или избледняване.

Вовед

Честитки за купеното и добре дојдовте во Philips! За целосно да ја искористите поддршката која ја нуди Philips, регистрирајте го вашиот производ на www.philips.com/welcome.

Важно

Внимателно прочитајте го ова упатство пред да го користите уредот и зачувајте го за во иднина.

Опасност

- Држете го полначот подалеку од вода. Не поставувајте го или складирајте го над или во близина на вода во кадата, кабината за бањање, мијалникот и слично. Не потопувајте го полначот во вода или која било друга течност. По чистењето, проверете дали полначот е целосно сув пред да го поврзете на електрична струја.

Предупредување

- Кабелот за напојување не може да се замени. Доколку е оштетен, фрлете го.
- Секогаш заменувајте го полначот со друг од оригинален тип со цел да се избегне опасност.
- Не користете го полначот надвор или во близина на загреани површини.
- Ако уредот се оштети на кој било начин (главата за четка, рачката на четката за заби или полначот), престанете да го користите. Уредов не содржи делови што се сервисираат. Ако уредот се оштети, контактирајте со Центарот за грижа на корисниците во вашата држава (погледнете во поглавјето „Гаранција и поддршка“).
- Овој уред може да го користат деца на возраст од 8 години и повеќе, како и лица со намалени физички, сензорни или ментални способности или со недостаток на искуство и знаење, доколку се под надзор или добиваат инструкции за користењето на уредот на безбеден начин и ако ги разбираат потенцијалните опасности. Децата не треба да си играат со уредот. Децата не треба да го чистат и одржуваат уредот, освен ако не се постари од 8 години и се под надзор.

Внимание

- Не чистете ја главата на четката, рачката, полначот, неговиот капак и/или стерилизаторот во машина за миење садови.
- Ако сте имале орална хируршка интервенција или операција на непцата во претходните 2 месеци, консултирајте се со стоматологот пред да ја користите четката за заби.
- Консултирајте се со стоматологот ако настане прекумерно крвавење по користењето на четката за заби или ако крвавењето продолжува да се појавува по користење од 1 недела. Исто така, консултирајте се со стоматологот ако чувствувате неудобност или болка кога ја користите Sonicare.
- Четката за заби Sonicare е во согласност со безбедносните стандарди за електромагнетни уреди. Ако имате пејсмејкер или друг имплантиран уред, контактирајте со лекарот или производителот на имплантираниот уред пред употребата.
- Ако имате прашања од медицинска гледна точка, консултирајте се со доктор пред да ја користите четката Sonicare.
- Уредов е дизајниран само за чистење заби, непца и јазик. Не користете го за ниту една друга намена. Престанете да го користите уредот и контактирајте со докторот ако почувствувате непријатност или болка.
- Четката за заби Sonicare е уред за лична нега и не е наменет за користење на повеќе пациенти во стоматолошка ординација или институција.
- Престанете да ја користите главата на четката со згмечени или извиткани влакна. Менувајте ја главата на четката на секои 3 месеци или порано ако се појават знаци на абеење.
- Не користете други глави на четка освен оние што ги препорачал производителот.
- Ако пастата за заби содржи пероксид, сода бикарбона или бикарбонат (вообичаено за пастите за белење заби), темелно исчистете ја главата на четката со сапун и вода по секоја употреба. Ова спречува можно напукнување на пластиката.
- Не вметнувајте објекти во отворите за воздух на стерилизаторот и не блокирајте ги отворите со негово поставување на мека површина или во положба или локација каде што објектите ќе ги блокираат отворите (пример за објекти:

- списание, хартиено марамче и коса).
- УВ-сијалица е жешка за време и веднаш по циклусот на стерилизација. Не допирајте ја УВ-сијалицата кога е жешка.
- Не работете со стерилизаторот без да ја поставите заштитната мрежа со цел да се избегне контакт со жешката сијалица.
- Ако стерилизаторот се користел за 3 последователни циклуси на УВ-чистење (на пример, три пати по ред), исклучете го најмалку 30 минути пред да почнете нов циклус на УВ-чистење.
- Престанете со користење на стерилизаторот ако УВ-сијалицата останува вклучена кога вратата е отворена. УВ-светлото може да биде штетно за човечките очи и кожа. Чувајте го стерилизаторот надвор од дофатот на деца во секое време.

Електромагнетни полиња (EMF)

Овој уред од Philips е во согласност со сите важечки стандардни и одредби во однос на изложеноста на електромагнетни полиња.

Општ опис (Слика 1)

- 1 Хигиенско капаче за патување
- 2 Глава на четка со уникатен идентификатор
- 3 Рачка
- 4 Копче за вклучување/исклучување
- 5 Индикатор за ниво на интензитет
- 6 Копче за ниво на интензитет (+ и -)
- 7 Режи ми на четкање
- 8 Копче за режим
- 9 Индикатор за ниво на батеријата
- 10 Основа на УВ-стерилизаторот со интегриран полнач и намотувач за кабел (само одредени модели)
 - Не е прикажано: УВ-сијалица
 - Не е прикажано: послужавник за капење на стерилизаторот
 - Не е прикажано: заштитна мрежа за УВ-сијалицата
- 11 Напоен кабел со приклучок
- 12 Капак на полначот со држачи за глава на четката (одредени модели)

13 Полнач за патување

- Не е прикажано: кутија за патување

Содржината на кутијата може да се разликува во зависност од купениот модел.

Подготовка за користење

Прикачување на главата на четката

- 1 Порамнете ја главата на четката, така што влакната ќе бидат насочени во истата насока со предниот дел на рачката.
- 2 Цврсто притиснете ја главата на четката врз металниот издаден дел додека не сопре.

Главите на четка на Philips Sonicare имаат икони за полесно идентификување на вашата глава на четка.

Полнење на уредот

- 1 Ставете го приклучокот на полначот или стерилизаторот во електричен штекер.
- 2 Поставете ја рачката на полначот.

Трепкачкото светло на индикаторот за нивото на батеријата покажува дека четката за заби се полни. (Сл. 3)

Забелешка: потребни се најмалку 24 часа за целосно полнење на батеријата.

Користење на уредот

Упатства за четкање

- 1 Навлажнете ги влакната (Сл. 4) на четката и нанесете мало количество паста за заби (Сл. 5). (Сл. 4)
- 2 Поставете ги влакната од четката за заби на забите под мал агол (45 степени), притискајќи цврсто за да стигнат влакната до непцето или малку под непцето. Промена во вибрациите (и слаба промена на звукот) ве предупредува дека премногу притискате кога ги четкате (Сл. 6) забите.

Забелешка: Центарот на четката мора да биде во контакт со забите цело време.

- 3 Притиснете го копчето за вклучување/исклучување за да ја вклучите Philips Sonicare (Сл. 7).
- 4 Лесно притиснете за да ја максимизирате ефективноста на Philips Sonicare и оставете четката за заби Philips Sonicare да го заврши четкањето за вас. Не тријте.
- 5 Нежно полека движете ја главата на четката преку забите со мали движења напред-назад, за да можат подолгите влакна на четката да дофатат помеѓу забите (Сл. 8). Продолжете со ова движење во текот на целиот на циклусот на четкање.
- 6 За да ги исчистите внатрешните површини на предните заби, свртете ја рачката на четката полунагоре и направете неколку вертикални преклопувачки движења на четкање на секој заб (Сл. 9).
- 7 Започнете со четкање во делот 1 (надворешен дел на горни заби) и четкајте 30 секунди (45 секунди во режимот за Темелно чистење) пред да продолжите на делот 2 (внатрешен дел на горни заби). Продолжете со четкање во делот 3 (надворешен дел на долни заби) и четкајте 30 секунди (45 секунди во режимот за Темелно чистење) пред да продолжите на делот 4 (внатрешен дел на долни заби (Сл. 10)).

Забелешка: за да се осигурите дека ќе четкате подеднакво во устата, поделете ја устата на четири дела со функцијата Интервално четкање (погледнете во поглавјето „Функции“).

Забелешка: откако ќе го завршите циклусот на четкање, може дополнително да ги четкате површините за цвакање на забите и местата каде што настануваат (Сл. 11) дамки. Може да го четкате и јазикот, со вклучена или исклучена четка за заби, како што претпочитате.

Вашата Philips Sonicare е безбедна за користење на:

- Протези (главите на четката се абат побрзо ако се користат на протези).
- Дентални реставрации (пломби, мостови, навлаки).

Режими на четкање

Режим на чистење

За исклучително секојдневно чистење (стандарден режим).

Режим за белење

Две минути за отстранување површински дамки и 30 секунди за осветлување и полирање на предните заби.

Темелно чистење

Дава освежувачко, триминутно, наизменично чистење и масажа за да овозможи исклучително чувство на чистота.

Режимот на чистење е веќе активиран на вашата Philips Sonicare.

Забелешка: кога четката за заби е вклучена, не можете да ги менувате режимите.

- 1 Пред да ја вклучите Philips Sonicare, притиснете го копчето за режим за да ги менувате режимите.
 - Избраниот режим на четкање се осветлува.
 - Штом ќе се избере режим на четкање, тој останува активен с додека не се избере друг режим.

Забелешка: кога Philips Sonicare се користи во клинички испитувања, мора да се користи со стандардниот двеминутен режим на Чистење со висок интензитет или со режимот за Темелно чистење со висок интензитет.

Нивоа на интензитет според режим

- Мал: 1 LED-сијаличка за индикација.
- Среден: 2 LED-сијалички за индикација.
- Голем: 3 LED-сијалички за индикација.

Забелешка: за да го поставите нивото на интензитет на следното повисоко или пониско ниво, може да го притиснете копчето + за да го зголемите интензитетот или копчето - за да го намалите интензитетот во секое време при четкањето.

Сензор за притисок

Промена во вибрациите (и слаба промена на звукот) ве предупредува дека премногу притискате кога ги четкате забите. Видете го поглавјето „Функции“.

Состојба на батеријата (кога рачката не е на полначот)

- Едно жолто LED-светло означува слаба батерија.
- Три зелени LED-светла означуваат полна батерија.

Забелешка: ако слушнете долг звучен сигнал и почне да трепка жолтото LED-светло за ниво на батеријата, четката за заби е целосно празна и ќе се исклучи. Поставете ја четката за заби на полначот за да се наполни.

Забелешка: за целосна наполнетост на батеријата во секое време, може да ја држите вашата Philips Sonicare на полначот кога не се користи.

Функции

Сензор за притисок

Функцијата Сензор за притисок е веќе активирана на овој модел на Philips Sonicare. Сензорот за притисок функционира во сите 3 режими и на сите 3 нивоа на интензитет.

Активирање или деактивирање на функцијата Сензор за притисок

- 1 Прикачете ја главата на четката на рачката.
- 2 Поставете ја рачката во приклучениот полнач или стерилизатор.

– За деактивирање на сензорот за притисок:

Притиснете го и задржете го копчето за вклучување/исклучување и за режим 2 секунди. Ќе слушнете еден звучен сигнал што означува дека функцијата Сензор за притисок е деактивирана.

– За активирање на сензорот за притисок:

Притиснете го и задржете го копчето за вклучување/исклучување и за режим 2 секунди. Ќе слушнете два звучни сигнали што означува дека функцијата Сензор за притисок е активирана.

Quadpacer

- Quadpacer е интервален тајмер што има краток звучен сигнал и пауза за да ве потсети да ги четкате четирите дела од устата. Зависно од режимот или рутината на четкање што сте ја избрале, Quadpacer испушта звучни сигнали на различни интервали за време на циклусот на четкање. Функцијата Quadpacer функционира во сите 3 режими и на сите 3 нивоа (Сл. 10) на интензитет.

Функцијата Quadpacer е активирана на овој модел. За деактивирање или повторно активирање на функцијата Quadpacer:

- 1 Поставете ја рачката во приклучениот полнач. или стерилизатор.
- 2 Притиснете го и задржете го копчето за режим додека не:
 - a слушнете еден звучен сигнал што означува дека функцијата Quadpacer е деактивирана;
 - b слушнете два звучни сигнали што означуваат дека функцијата Quadpacer е активирана.

Паметен тајмер

Паметниот тајмер означува дека циклусот на четкање завршил со автоматско исклучување на четката за заби на крајот од циклусот. Стоматолозите препорачуваат четкање не помалку од 2 минути двапати дневно.

Едноставното стартување

Едноставното стартување е деактивирано на оваа Sonicare.

Функцијата Едноставно стартување полека ја зголемува силата во текот на првите 14 четкања за да ви помогне да се навикнете на четкањето со Philips Sonicare.

Забелешка: секое од првите 14 четкања мора да трае најмалку 1 минута за да се помине правилно низ циклусот на засилување на Едноставното стартување.

Активирање или деактивирање на функцијата Едноставно стартување

- 1 Прикачете ја главата на четката на рачката.
- 2 Поставете ја рачката во приклучениот полнач или стерилизатор.
 - За активирање на Едноставното стартување:

Притиснете го и задржете го копчето за вклучување/исклучување и за режим 2 секунди. Ќе слушнете два звучни сигнали што означуваат дека функцијата Едноставно стартување е активирана.
 - За деактивирање на Едноставното стартување:

Притиснете го и задржете го копчето за вклучување/исклучување и за режим 2 секунди. Ќе слушнете еден звучен сигнал што означува дека функцијата Едноставно стартување е деактивирана

Забелешка: користењето на функцијата Едноставно стартување после периодот на засилување не се препорачува и ја намалува ефикасноста на Philips Sonicare во отстранување на забниот камен.

Забелешка: секое од првите 14 четкања мора да трае најмалку 1 минута за да се помине правилно низ циклусот на засилување на Едноставното стартување.

Стерилизација

- Со УВ-стерилизаторот може да ја чистите главата на четката по секоја употреба (Сл. 12).

Откачете го стерилизаторот, престанете со употребата и повикајте го Центарот за грижа на корисниците ако:

- УВ-сијалицата останува вклучена кога вратата е отворена.
- Прозорецот е скршен или отстранет од стерилизаторот.
- Стерилизаторот испушта чад или мириса на запалено додека работи.

Забелешка: УВ-светлото може да биде штетно за човечките очи и кожа. Уредов треба да се чува подалеку од дофат на деца во секое време.

- 1 По четкањето, исплакнете ја главата на четката и истресете го вишокот вода.

Предупредување: Не ставајте го капачето за патување врз главата на четката за време на стерилизацијата.

- 2 Ставете го прстот во процепот на вратата на врвот од стерилизаторот и отворете ја вратата (Сл. 13) со влечење.
- 3 Поставете ја главата на четката на едно од двете колчиња на стерилизаторот со влакната свртени кон сијалицата (Сл. 14).

Забелешка: Во стерилизаторот, чистете ги само главите на четка на Philips Sonicare што се прикачуваат.

Забелешка: не чистете ги главите на четка на Philips Sonicare за деца во стерилизаторот.

- 4 Проверете дали стерилизаторот е приклучен во штекер со соодветна волтажа.
- 5 Затворете ја вратата и притиснете го зеленото копче за вклучување/исклучување еднаш за да го изберете циклусот на УВ-чистење.

Забелешка: стерилизаторот може да го вклучите само ако вратата е затворена правилно.

Забелешка: стерилизаторот ќе престане да работи ако ја отворите вратата за време на циклусот на стерилизација.

Забелешка: циклусот на стерилизација работи 10 минути, а потоа се исклучува автоматски.

- Стерилизаторот работи кога светлото свети низ прозорецот.

Чистење

Предупредување: не чистете ги главата на четката, рачката, полначот за патување или УВ-стерилизаторот во машина за миење садови.

Рачка на четката за заби

- 1 Отстранете ја рачката на четката за заби и исплакнете ја областа на металниот издаден дел со топла вода. Осигурете се дека ќе ги отстраните сите траги од пастата за заби (Сл. 15).

Внимание: не туркајте го гуменото капаче врз металниот издаден дел со остри објекти, бидејќи може да се оштети.

- 2 Избришете ја целата површина на рачката со влажна крпа.

Глава на четката

- 1 Плакнете ги главата и влакната на четката по секое користење (Сл. 16).
- 2 Најмалку еднаш неделно, вадете ја главата на четката од рачката и плакнете ја спојката на главата на четката со топла вода.

Стерилизатор

Предупредување: не потопувајте го стерилизаторот во вода и не плакнете го под чешма.

Предупредување: не чистете го стерилизаторот кога УВ-сијалицата е жешка.

За оптимална ефикасност, се препорачува да го чистите стерилизаторот еднаш неделно.

- 1 Откачете го приклучокот на стерилизаторот.

- 2 Извлечете го послужавникот за капење право нанадвор. Исплакнете го и избришете го послужавникот за капење со влажна крпа (Сл. 17).
- 3 Исчистете ги сите надворешни површини со влажна крпа.
- 4 Отстранете ја заштитната мрежа пред УВ-сијалицата (Сл. 18).
За да ја отстраните мрежата, фатете ги рабовите веднаш до прикачувањата, нежно притиснете и извлечете ја заштитната мрежа.
- 5 Отстранете ја УВ-сијалицата.
За да ја отстраните сијалицата, фатете ја и извлечете ја од металната стега.
- 6 Исчистете ја заштитната мрежа и УВ-сијалицата со влажна крпа.
- 7 Повторно вметнете ја УВ-сијалицата.
За повторно да ја вметнете сијалицата, порамнете го нејзиниот долен дел со металната стега и турнете ја сијалицата во стегата.
- 8 Повторно вметнете ја заштитната мрежа.
За повторно да ја вметнете мрежата, порамнете ги колчињата на мрежата со отворите на рефлектирачката површина во близина на УВ-сијалицата. Турнете ја мрежата директно во отворите на стерилизаторот.

Чување

Ако не планирате да го користите производот подолго време, исклучете го од струја, исчистете го (погледнете во поглавјето „Чистење“) и складирајте го на ладно и суво место подалеку од сончева светлина. Може да го користите интегрираниот намотувач на кабел за да го соберете вишокот кабел на УВ-стерилизаторот на организиран начин.

Замена

Глава на четката

- Заменувајте ги главите на четката Philips Sonicare на секои 3 месеци за да се постигнат оптимални резултати.

- За замена, користете само глави на четка на Philips Sonicare.

Нарачување додатоци

За да купите додатоци или резервни делови, одете на www.shop.philips.com/service или одете кај дистрибутер на Philips. Исто така, можете да се јавите во Центарот за грижа за корисниците на Philips во вашата држава (за детали за контакт погледнете во листот со светска гаранција).

Рециклирање

- Овој симбол означува дека овој производ не треба да се фрла заедно со обичниот отпад од домаќинствата (2012/19/EU) (Сл. 22).
- Овој симбол означува дека овој производ содржи вградена батерија на полнење која не треба да се фрла со обичниот отпад од домаќинствата (Сл. 23) (2006/66/EC). Строго ви препорачуваме да го однесете вашиот производ до назначено место за собирање или сервисен центар на Philips за да може професионално лице да ја отстрани батеријата на полнење.
- Придржувајте се до правилата во вашата земја за посебно собирање на електрични и електронски производи и батерии на полнење. Правилното отстранување помага да се спречат негативни последици за животната средина и здравјето на човекот.

Вадење на батеријата на полнење

Предупредување: ИМАЈТЕ ПРЕДВИД ДЕКА ОВОЈ ПРОЦЕС НЕ Е РЕВЕРЗИБИЛЕН.

- За да ја отстраните батеријата на полнење, ќе ви треба рамен (стандарден) шрафцигер. Почитувајте ги основните безбедносни мерки при следење на постапката опишана подолу. Заштитете си ги очите, рацете, прстите и површината на којашто работите.
- 1 За да ја испразните батеријата на полнење од преостанатото полнење, отстранете ја рачката од полначот, вклучете ја Philips Sonicare и оставете ја да работи додека не сопре. Повторувајте го чекор до моментот кога Philips Sonicare не се вклучува.

- 2 Вметнете шрафцигер во отворот на дното од дршката и свртете го налево за да го ослободите долниот капак (Сл. 19).
- 3 Држете ја рачката наопаку и притиснете го отворот за да се ослободат внатрешните компоненти на рачката (Сл. 20).
- 4 Вметнете го шрафцигерот под електричната плоча, веднаш до конекторите за батеријата, и свртете за да го прекинете поврзувањето. Отстранете ја електричната плоча и отстранете ја батеријата од пластичниот носач (Сл. 21).

Батеријата на полнење сега може да се рециклира, а остатокот од производот да се фрли соодветно.

Гаранција и поддршка

Доколку ви се потребни информации или поддршка, посетете ја страницата www.philips.com/support или прочитајте го летокот со меѓународната гаранција.

Ограничување на гаранцијата

Условите од меѓународната гаранција не го покриваат следново:

- Глави за четката.
- Оштетување предизвикано од користење неовластени резервни делови.
- Оштетување предизвикано од погрешно користење, запоставување, промени или неовластени поправки.
- Нормално трошење и абење, вклучувајќи скршени делчиња, гребаници, абразии, промена на бојата или избледување.

Вступ

Вітаємо Вас із покупкою та ласкаво просимо до клубу Philips! Щоб сповна скористатися підтримкою, яку пропонує компанія Philips, зареєструйте свій пристрій на веб-сайті www.philips.com/welcome.

Важливо

Перед тим як використовувати пристрій, уважно прочитайте цей посібник користувача та зберігайте його для майбутньої довідки.

Небезпечно

- Тримайте зарядний пристрій подалі від води. Не ставте та не зберігайте його біля води у ваннах, раковинах тощо. Не занурюйте його у воду чи іншу рідину. Перш ніж підключити зарядний пристрій після чищення, переконайтеся, що він повністю сухий.

Обережно

- Шнур живлення неможливо замінити. Якщо його пошкоджено, зарядний пристрій необхідно утилізувати.
- Щоб уникнути небезпеки, завжди заміняйте зарядний пристрій оригінальним відповідником.
- Не користуйтеся зарядним пристроєм надворі або поблизу гарячих поверхонь.
- Якщо пристрій (насадку, ручку зубної щітки або зарядний пристрій) пошкоджено в будь-який спосіб, припиніть користуватися ним. У цьому пристрої немає деталей, які можна ремонтувати. У разі пошкодження пристрою зверніться до Центру обслуговування клієнтів у вашій країні (див. розділ "Гарантія та підтримка").
- Цим пристроєм можуть користуватися діти віком від 8 років і особи з послабленими сенсорними, фізичними або розумовими здібностями чи без належного досвіду та знань за умови, що використання відбувається під наглядом, їм було проведено інструктаж щодо безпечного користування пристроєм і пояснено можливі ризики. Не дозволяйте дітям бавитися пристроєм. Не дозволяйте дітям (навіть старшим за 8 років) виконувати очищення та технічне обслуговування без нагляду дорослих.

Увага

- Не мийте насадку, ручку, зарядний пристрій, кришку зарядного пристрою та/або дезінфікувальний блок у посудомийній машині.
- Якщо протягом останніх 2 місяців вам робили операцію в ротовій порожнині чи на яснах, то перш ніж користуватися щіткою, порадьтеся зі стоматологом.
- Якщо після користування цією зубною щіткою виникає кровотеча або якщо кровотеча триває понад тиждень, зверніться до свого стоматолога. Якщо під час використання Sonicare Ви відчуваєте біль або дискомфорт, також зверніться до свого стоматолога.
- Зубна щітка Sonicare відповідає всім стандартам безпеки для електромагнітних пристроїв. Якщо вам встановлено кардіостимулятор або інший імплантат, перед використанням зверніться до свого лікаря або виробника імплантованого пристрою.
- Якщо у Вас виникнуть запитання медичного характеру, зверніться до лікаря, перш ніж користуватися щіткою Sonicare.
- Цей пристрій призначено лише для чищення зубів, ясен і язика. Не застосовуйте його для інших цілей. У випадку виникнення неприємних чи болісних відчуттів припиніть користуватися пристроєм і зверніться до свого лікаря.
- Зубна щітка Sonicare є пристроєм для індивідуальної гігієни та не призначена для використання кількома пацієнтами у стоматологічному кабінеті чи клініці.
- Припиніть користуватися насадкою, якщо на ній є зім'яті чи зігнуті щетинки. Заміняйте насадку кожні 3 місяці або частіше, якщо на ній з'являться сліди зношення.
- Не використовуйте інші насадки, окрім тих, які рекомендовані виробником.
- Якщо у складі вашої зубної пасти міститься перекис водню, харчова сода або інші бікарбонати (які зазвичай використовуються у відбілювальних пастах), ретельно мийте насадку водою з милом після кожного використання. Це допоможе запобігти появі тріщин у пластмасових частинах.

- Не вставляйте предмети в отвори для повітря дезінфікувального блока та не перекривайте ці отвори для повітря. Зокрема не кладіть його на м'яку поверхню або в положення чи місце, де ці отвори перекриватимуть інші предмети
- (наприклад, журнал, серветки, туалетний папір або волосся).
- Під час циклу дезінфікування та відразу після його завершення УФ-лампа гаряча. Не торкайтеся УФ-лампи, коли вона гаряча.
- Щоб запобігти контакту з гарячою лампою, не використовуйте дезінфікувальний блок без захисного екрана.
- Якщо дезінфікувальний блок використовувався протягом 3 послідовних циклів чищення із застосуванням УФ-світла (тобто, 3 рази поспіль), перед початком наступного циклу чищення із застосуванням УФ-світла його потрібно вимкнути щонайменше на 30 хвилин.
- Якщо УФ-лампа продовжує світитися, коли відкрито дверцята, припиніть користуватися дезінфікувальним блоком. УФ-світло може бути шкідливим для очей і шкіри людини. Завжди тримайте дезінфікувальний блок подалі від дітей.

Електромагнітні поля (ЕМП)

Цей пристрій Philips відповідає всім чинним стандартам і правовим нормам, що стосуються впливу електромагнітних полів.

Загальний опис (рис. 1)

- 1 Гігієнічний дорожній ковпачок
- 2 Головка щітки з унікальним ідентифікатором
- 3 Ручка
- 4 Кнопка "Увімк./Вимк."
- 5 Індикатор рівня інтенсивності
- 6 Кнопка рівня інтенсивності ("+" та "-")
- 7 Режими чищення
- 8 Режимна кнопка
- 9 Індикатор рівня заряду акумуляторної батареї
- 10 Платформа дезінфікувального блока з УФ-лампою із вбудованим зарядним пристроєм і пристосуванням для намотування шнура (лише певні моделі)

238 Українська

- Не показано УФ-лампа
- Не показано Лоток для крапель дезінфікувального блока
- Не показано Захисний екран для УФ-ламп

11 Шнур живлення та штекер

12 Кришка зарядного пристрою з тримачем насадки (окремі моделі)

13 Дорожній зарядний пристрій

- Не показано Дорожній футляр

Вміст коробки може відрізнятися залежно від придбаної моделі.

Підготовка до використання

Встановлення насадки

- 1 Вирівняйте насадку, щоб щетинки вказували в тому ж напрямку, що й передня частина ручки.
- 2 Добре притисніть головку щітки на металевий вал до кінця.

Насадки Philips Sonicare мають надруковані піктограми для легкої ідентифікації насадок.

Зарядження пристрою

- 1 Вставте штекер зарядного пристрою чи дезінфікувального блока в розетку.
- 2 Установіть ручку на зарядний пристрій.
Блимання індикатора рівня заряду батареї повідомляє про зарядження (Мал. 3) зубної щітки.

Примітка. Щоб повністю зарядити батарею, потрібно щонайменше 24 години.

Використання пристрою

Інструкції з чищення

- 1 Змочіть щетинки (Мал. 4) та нанесіть невелику кількість зубної пасти (Мал. 5). (Мал. 4)
- 2 Прикладіть щетинки щітки до зубів під невеликим кутом (45 градусів), щільно натискаючи, щоб щетинки торкалися ясен або дещо під яснами. Зміна вібрації (та незначна зміна звуку) повідомляє про надто великий натиск під час чищення (Мал. 6).

Примітка. Тримайте щітку так, щоб її центральна частина постійно контактувала із зубами.

- 3 Натисніть кнопку "Увімк./Вимк.", щоб увімкнути Philips Sonicare (Мал. 7).
- 4 Щоб чищення щіткою Philips Sonicare було максимально ефективним, злегка притискайте її до зубів, і нехай Philips Sonicare зробить усе за вас. Не тріть.
- 5 Повільно й акуратно водить насадкою по зубах вперед і назад, щоб довші щетинки проходили в міжзубні проміжки (Мал. 8). Продовжуйте ці рухи протягом усієї процедури чищення.
- 6 Щоб очистити внутрішні поверхні передніх зубів, нахиліть ручку щітки дещо вертикально та зробіть кілька вертикальних перехресних очисних рухів на кожному зубі (Мал. 9).
- 7 Почніть чистити зуби спочатку в секції 1 (верхні зуби ззовні) протягом 30 секунд (45 секунд у режимі "Ретельне чищення"), потім перейдіть до секції 2 (верхні зуби зсередини). Продовжуйте чистити зуби спочатку в секції 3 (нижні зуби ззовні) протягом 30 секунд (45 секунд у режимі "Ретельне чищення"), потім перейдіть до секції 4 (нижні зуби (Мал. 10) зсередини).

Примітка. Щоб бути впевненими в рівномірному чищенні зубів, розділіть ротovu порожнину на 4 секції, скориставшись функцією Quadpacer (див. розділ "Характеристики").

Примітка. Завершивши цикл чищення, можна додатково почистити жувальні поверхні зубів і ділянки з пігментацією (Мал. 11). Щіткою, як увімкненою, так і вимкненою, можна також чистити поверхню язика за бажанням.

Ваша щітка Philips Sonicare безпечна для чищення:

- брекетів (головки щіток зношуються швидше, якщо ними чистити зуби з брекетами);
- відновлених зубів (пломб, коронок, вінірів).

Режими чищення

Режим "Чищення"

Для виняткового щоденного чищення (стандартний режим).

Режим "Відбілювання"

2 хвилини для усунення поверхневих плям і 30 секунд для висвітлення та полірування передніх зубів.

Ретельне чищення

Забезпечує 3 хвилини перемінного чищення та масажу для бадьорості та виняткової чистоти зубів.

Зубна щітка Sonicare постачається з увімкненим режимом "Чищення".

Примітка. Коли зубну щітку ввімкнено, перемикачі між режимами неможливо.

- 1 Перш ніж вмикати зубну щітку Philips Sonicare, натисніть кнопку режиму, щоб переключитися на необхідний.
 - Засвітиться вибраний режим чищення.
 - Після вибору певного режиму чищення він залишається увімкненим, поки не буде вибрано інший режим чищення.

Примітка. У разі використання зубної щітки Philips Sonicare для клінічних досліджень потрібно використовувати стандартний 2-хвилинний режим "Чищення" з високою інтенсивністю або режим "Ретельне чищення" з високою інтенсивністю.

Рівні інтенсивності в кожному режимі

- Низька: світиться 1 світлодіодний індикатор.
- Середня: світяться 2 світлодіодні індикатори.
- Висока: світяться 3 світлодіодні індикатори.

Примітка. У будь-який час під час циклу чищення можна налаштувати наступний вищий чи нижчий рівень інтенсивності; для цього треба натиснути кнопку "+" для збільшення інтенсивності та кнопку "-" для зменшення інтенсивності.

Датчик натиску

Зміна вібрації (та незначна зміна звуку) повідомляє про надто великий натиск під час чищення. Див. розділ "Характеристики".

Стан батареї (коли ручку не встановлено на зарядний пристрій)

- 1 жовтий світлодіод повідомляє про низький рівень заряду.
- 3 зелені світлодіоди повідомляють про високий рівень заряду.

Примітка. Якщо лунає довгий звуковий сигнал, а жовтий індикатор рівня заряду батареї блимає, це означає, що зубна щітка повністю розрядилася, і вона вимкнеться. Поставте зубну щітку на зарядний блок для заряджання.

Примітка. Щоб батарея завжди була заряджена, зубну щітку Philips Sonicare можна тримати на зарядному пристрої, коли ви нею не користуєтесь.

Характеристики

Датчик натиску

Ця модель Philips Sonicare постачається з увімкненою функцією "Датчик натиску". Функція "Датчик натиску" працює в усіх трьох режимах і на всіх трьох рівнях інтенсивності.

Увімкнення або вимкнення функції "Датчик натиску"

- 1 Під'єднайте насадку до ручки.
 - 2 Поставте ручку на під'єднаний до електромережі зарядний пристрій чи дезінфікувальний блок.
- Щоб вимкнути функцію "Датчик натиску":

Натисніть і утримуйте кнопку увімкнення/вимкнення та переключення режимів протягом 2 секунд. Пролунає 1 звуковий сигнал, повідомляючи про вимкнення функції "Датчик натиску".

- Щоб увімкнути функцію "Датчик натиску":

Натисніть і утримуйте кнопку увімкнення/вимкнення та переключення режимів протягом 2 секунд. Пролунає 2 звукових сигнали, повідомляючи про увімкнення функції "Датчик натиску".

Quadpacer

- Quadpacer — це таймер часового інтервалу, який подає короткий звуковий сигнал і вмикає паузу, щоб нагадати про 4 секції, які слід ретельно та рівномірно почистити. Залежно від вибраного режиму чи способу чищення, Quadpacer видає звукові сигнали через різні проміжки часу протягом чищення зубів. Функція Quadpacer працює в усіх трьох режимах і на всіх трьох рівнях інтенсивності (Мал. 10).

У цій моделі функцію Quadpacer увімкнено. Щоб вимкнути чи увімкнути функцію Quadpacer, виконайте подані далі дії.

- 1 Поставте ручку на підключений до електромережі зарядний пристрій, чи дезінфікувальний блок.
- 2 Натисніть і утримуйте кнопку режиму, доки:
 - a Пролунає 1 звуковий сигнал, повідомляючи про вимкнення Quadpacer.
 - b Пролунають 2 звукові сигнали, повідомляючи про ввімкнення Quadpacer.

Smartimer

Smartimer вказує на завершення циклу чищення, автоматично вимикаючи зубну щітку.

Лікарі-стоматологи рекомендують чистити зуби не менше 2 хвилини двічі на день.

Легкий старт

Ця модель Sonicare постачається з вимкненою функцією "Легкий старт".

Функція "Легкий старт" поступово підвищує потужність щітки протягом перших 14 чищень, щоб допомогти вам призвичаїтися до Philips Sonicare.

Примітка. Кожне з перших 14 чищень повинно тривати щонайменше 1 хвилину, щоб належним чином виконати цикл нарощення інтенсивності "Легкий старт".

Увімкнення та вимкнення функції "Легкий старт"

- 1 Під'єднайте головку щітки до ручки.
- 2 Поставте ручку на під'єднаний до електромережі зарядний пристрій чи дезінфікувальний блок.
 - Щоб увімкнути функцію "Легкий старт", виконайте вказані нижче дії.

Натисніть і утримуйте кнопку ввімкнення/вимкнення та переключення режимів протягом 2 секунд. Пролунають 2 звукові сигнали на знак того, що функція "Легкий старт" увімкнена.
 - Щоб вимкнути функцію "Легкий старт", виконайте вказані нижче дії.

Натисніть і утримуйте кнопку ввімкнення/вимкнення та переключення режимів протягом 2 секунд. Пролунає один звуковий сигнал на знак того, що функція "Легкий старт" була вимкнена.

Примітка. Не рекомендується використовувати функцію "Легкий старт" після завершення періоду поступового збільшення потужності, оскільки це зменшує ефективність Philips Sonicare у видаленні зубного нальоту.

Примітка. Кожне з перших 14 чищень повинно тривати щонайменше 1 хвилину, щоб належним чином виконати цикл нарощення інтенсивності "Легкий старт".

Дезінфікування

- За допомогою дезінфікувального блока з УФ-лампкою можна очистити насадку після кожного використання (Мал. 12).

Від'єднайте дезінфікувальний блок від електромережі, припиніть його використовувати та зверніться до Центру обслуговування клієнтів, якщо:

- УФ-лампа продовжує світитися, коли відкрито дверцята;
- віконце дезінфікувального блока розбито або відсутнє;
- із дезінфікувального блока виходить дим або запах паленого, коли він працює.

Примітка. УФ-світло може бути шкідливим для очей і шкіри людини. Дезінфікувальний блок слід завжди тримати подалі від дітей.

- 1 Після чищення сполосніть насадку та струсіть залишки води.

Обережно. Не встановлюйте дорожній ковпачок на насадку під час дезінфікування.

- 2 Вставте палець у заглиблення дверцят вгорі дезінфікувального блока та відкрийте дверцята (Мал. 13).
- 3 Встановіть насадку на один із 2 стержнів у дезінфікувальному блоці щетинками до лампи (Мал. 14).

Примітка. Чистьте накладні насадки Philips Sonicare лише в дезінфікувальному блоці.

Примітка. Не чистьте в дезінфікувальному блоці насадки дитячих щіток Philips Sonicare.

- 4 Дезінфікувальний блок має бути під'єднано до розетки з відповідною напругою.
- 5 Закрийте дверцята та натисніть зелену кнопку увімкнення/вимкнення один раз, щоб вибрати цикл чищення із застосуванням УФ-світла.

Примітка. Увімкнути дезінфікувальний блок можна лише тоді, коли дверцята закрито належним чином.

Примітка. Якщо відкрити дверцята під час циклу дезінфікування, дезінфікувальний блок перестане працювати.

Примітка. Цикл роботи дезінфікувального блока триває 10 хвилин, після чого блок автоматично вимикається.

- Дезінфікувальний блок працює, коли через віконце видно світло.

Очищення

Обережно. Не мийте насадку, ручку, дорожній зарядний пристрій чи дезінфікувальний блок з УФ-лампю у посудомийній машині.

Ручка зубної щітки

- 1 Зніміть насадку та промийте металевий вал теплою водою. Не забудьте вимити залишки пасту (Мал. 15).

Увага! Не тисніть гострими предметами на гумовий ущільнювач на металевому валу, оскільки це може спричинити пошкодження.

- 2 Витріть усю поверхню ручки вологою ганчіркою.

Насадка

- 1 Споліскуйте насадку та щетинки після кожного використання (Мал. 16).
- 2 Принаймні раз на тиждень знімайте насадку з ручки та промивайте місце з'єднання теплою водою.

Дезінфікувальний блок

Обережно. Не занурюйте дезінфікувальний блок у воду та не мийте його під краном.

Обережно. Не чистьте дезінфікувальний блок, коли УФ-лампа гаряча.

Задля оптимальної ефективності рекомендуємо чистити дезінфікувальний блок щотижня.

- 1 Від'єднайте дезінфікувальний блок від електромережі.

- 2 Вийміть лоток для крапель. Сполосніть і витріть його вологою ганчіркою (Мал. 17).
- 3 Почистьте усі внутрішні поверхні вологою ганчіркою.
- 4 Зніміть захисний екран перед УФ-лампю (Мал. 18).
Щоб зняти екран, візьміть за краї біля фіксаторів, легенько стисніть і вийміть захисний екран.
- 5 Зніміть УФ-лампю.
Щоб зняти лампу, візьміть за неї та витягніть її з металевої застібки.
- 6 Почистьте захисний екран і УФ-лампю вологою ганчіркою.
- 7 Вставте УФ-лампю на місце.
Щоб вставити лампу на місце, вирівняйте її низ із металевою застібкою та проштовхніть її в застібку.
- 8 Вставте захисний екран на місце.
Щоб вставити екран на місце, вирівняйте стержні на екрані з отворами на відбиваючій поверхні біля УФ-лампи. Проштовхніть екран прямо в отвори на дезінфікувальному блоці.

Зберігання

Якщо ви не плануєте використовувати пристрій найближчим часом, від'єднайте його від мережі, почистьте (див. розділ "Чищення") і покладіть у прохолодне та сухе місце подалі від прямих сонячних променів. Намотуйте надлишок шнура живлення дезінфікувального блока з УФ-лампю на вбудоване пристосування для намотування шнура, щоб він не плутався.

Заміна

Насадка

- Щоб отримувати оптимальні результати чищення, головки щітки Philips Sonicare слід замінювати кожні 3 місяці.
- Використовуйте лише замінні насадки Philips Sonicare.

Замовлення приладдя

Щоб придбати приладдя чи запасні частини, відвідайте веб-сайт www.shop.philips.com/service або зверніться до дилера Philips. Ви також можете звернутися до Центру обслуговування клієнтів Philips у своїй країні (контактну інформацію шукайте в гарантійному талоні).

Утилізація

- Цей символ означає, що поточний виріб не підлягає утилізації зі звичайними побутовими відходами (згідно з директивою ЄС 2012/19/EU) (Мал. 22).
- Цей символ означає, що виріб містить вбудовану акумуляторну батарею, яку не можна утилізувати зі звичайними побутовими відходами (Мал. 23) (Директива 2006/66/ЄС). Ми наполегливо радимо Вам віднести виріб в офіційний пункт прийому чи до сервісного центру Philips, щоб спеціалісти вийняли з нього акумуляторну батарею.
- Дотримуйтеся правил роздільного збору електричних і електронних пристроїв, а також звичайних і акумуляторних батарей у Вашій країні. Належна утилізація допоможе запобігти негативному впливу на навколишнє середовище та здоров'я людей.

Виймання акумуляторної батареї

Обережно! ЦЕ НЕЗВОРОТНІЙ ПРОЦЕС.

- Щоб вийняти акумуляторну батарею, знадобиться пласка (стандартна) викрутка. Виконуючи наведені нижче дії, дотримуйтеся основних правил безпеки. Обов'язково подбайте про захист очей, рук, пальців і поверхні, на якій працюєте.
- 1 Щоб розрядити акумуляторну батарею з будь-яким рівнем заряду, зніміть ручку із зарядного пристрою, увімкніть щітку Philips Sonicare та залиште її працювати до повної зупинки. Повторіть те саме, доки Philips Sonicare перестане вмикатися.
 - 2 Вставте викрутку в отвір, розташований у нижній частині ручки, і поверніть проти годинникової стрілки, щоб від'єднати нижню кришку (Мал. 19).

- 3 Переверніть ручку догори й натисніть на вал, щоб вивільнити внутрішні деталі ручки (Мал. 20).
- 4 Вставте викрутку під плату біля з'єднань батареї та покрутіть, щоб розірвати з'єднання. Вийміть плату та від'єднайте батарею від пластмасового тримача (Мал. 21).

Акумуляторну батарею тепер можна віддати на переробку, а решту виробу належним чином утилізувати.

Гарантія та підтримка

Якщо вам необхідна інформація чи підтримка, відвідайте веб-сайт www.philips.com/support або прочитайте гарантійний талон.

Обмеження гарантії

Умови міжнародної гарантії не поширюються на таке:

- головки щітки;
- пошкодження, що виникли внаслідок використання невідповідних запасних частин;
- пошкодження, що виникли внаслідок неправильного використання, зловживання, недбалого поводження, внесення змін чи проведення несанкціонованого ремонту;
- природне зношування, зокрема відколи, подряпини, потертості, знебарвлення або потьмяніння.

— |

| —

— |

| —

— |

| —

— |

| —

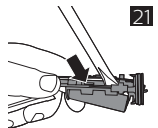
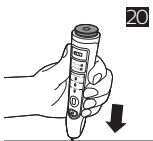
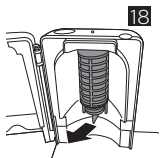
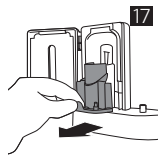
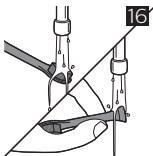
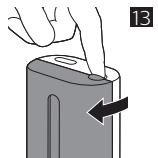
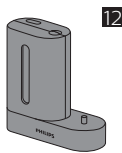
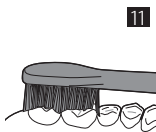
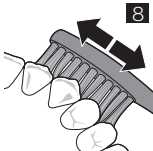
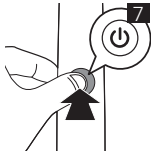
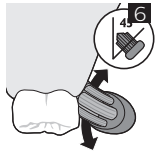
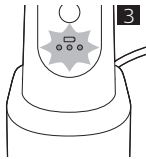
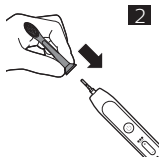

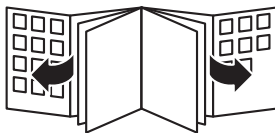



www.philips.com/Sonicare

©2017 Koninklijke Philips N.V. (KPNV). All rights reserved. Philips and the Philips shield are trademarks of KPNV. Sonicare and the Sonicare logo are trademarks of Philips Oral Healthcare, LLC and/or KPNV.

4235.021.3949.1 (7/7/2017)



>75% recycled paper