

PHILIPS

AVENT

SCD620

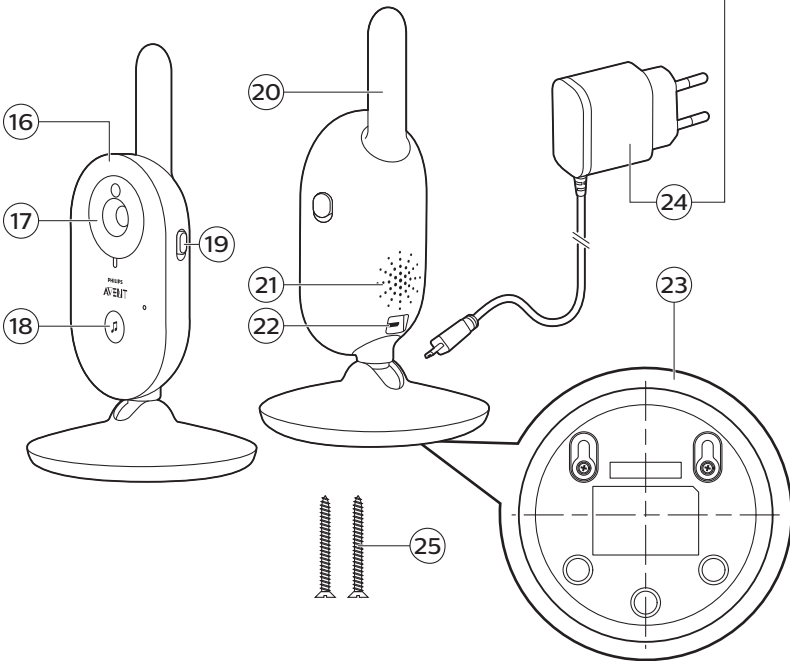

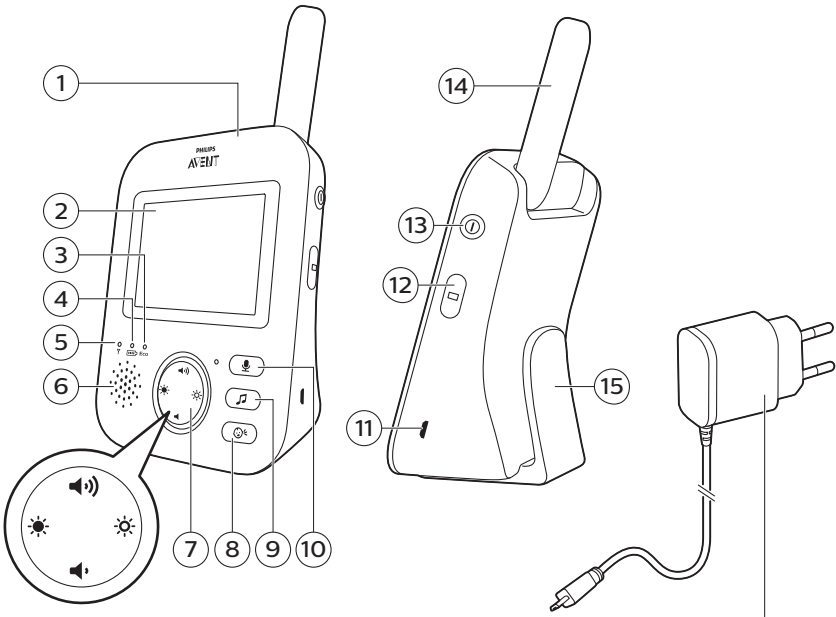

English 6
Português do Brasil 29

Introduction

Congratulations on your purchase and welcome to Philips Avent! To fully benefit from the support that Philips Avent offers, register your product at **www.philips.com/welcome**.

The Philips Avent video baby monitor provides you with round-the-clock support and it allows you to see your baby day and night from anywhere in the house. The latest digital technology guarantees clear sound and the clearest image of your baby. This gives you an additional sense of security without entering your baby's room and disturbing its sleep.

General description

- 1 Parent unit
- 2 Display
- 3 ECO light
- 4 Battery status light
- 5 Link light
- 6 Speaker
- 7 Control button (menu navigation/volume/brightness)
- 8 Sensitivity button
- 9 Lullaby button
- 10 Talk-back button
- 11 Socket for small plug
- 12 Mode button
- 13 On/off button
- 14 Antenna
- 15 Belt clip
- 16 Baby unit
- 17 Camera
- 18 Lullaby on/off button
- 19 On/off slide
- 20 Antenna
- 21 Speaker
- 22 Socket for small plug
- 23 Wall mounting holes
- 24 Adapter (2x)
- 25 Screws

Important safety information

Read this important information carefully before you use the appliance and save it for future reference.

IMPORTANT

This baby monitor is intended as an aid. It is not a substitute for responsible and proper adult supervision and should not be used as such.

Never leave your baby alone in your home. Always make sure there is someone present to look after the baby and take care of its needs.

Disclaimer

Please note that you use this baby monitor at your own risk. Koninklijke Philips N.V. and its subsidiary companies are not responsible for the operation of this baby monitor or your use of it and therefore do not accept any liability in connection with your use of this baby monitor.

Danger

- Never immerse any part of the baby monitor in water or any other liquid. Do not place the appliance where water or any other liquid can drip or splash onto it. Never use the baby monitor in moist places or close to water.
- Never put any object on top of the baby monitor and do not cover it. Do not block any ventilation openings. Install according to the manufacturer's instructions.
- Cords present a potential strangulation hazard. Keep cords out of the reach of children (more than 1 meter/3.5 feet away). Never place the baby monitor inside the baby's bed or playpen.



Warning

- Check if the voltage indicated on the adapter corresponds to the local mains voltage before you connect the appliance.
- Do not modify or cut off any part of the adapter and its cord, as this causes a hazardous situation.
- Only use the adapter supplied.
- If the adapter is damaged, always have it replaced with one of the original type in order to avoid a hazard.
- This appliance can be used by children aged from 8 years and above and persons with reduced physical, sensory or mental capabilities or lack of experience and knowledge if they have been given supervision or instruction concerning use of the appliance in a safe way and understand the hazards involved. Children shall not play with the appliance. Cleaning and user maintenance shall not be made by children without supervision.
- Protect the mains cord from being walked on or pinched particularly at plugs, convenience receptacles, and the point where they exit from the appliance.
- Make sure that you place the baby monitor in such a way that its cord does not obstruct a doorway or passage. If you place the baby monitor on a table or low cabinet, do not let the mains cord hang over the edge of the table or cabinet. Make sure the cord does not lie on the floor where it presents a tripping hazard.
- Keep the packaging materials (plastic bags, cardboard buffers, etc.) out of the reach of children, as they are not a toy.
- To prevent electric shock, do not open the housing of the baby unit or parent unit.

Caution

- Use the appliance at a temperature between 0°C (32°F) and 40°C (104°F).
- Do not install the appliance near any heat sources such as radiators, heat registers, stoves or other apparatus (including amplifiers) that produce heat.

- Make sure that your hands are dry when you handle adapters, plugs and the mains cord.
- All required markings on the baby unit, parent unit and power adapter are located on the bottom of the baby unit, parent unit and power adapter.

Compliance with standards

- This product complies with the radio interference requirements of the European Community.
- Philips Consumer Lifestyle hereby declares that this baby monitor is in compliance with the essential requirements and other relevant provisions of Directive 2014/53/EU (FHSS: frequency band 2.4GHz, maximum radio-frequency power: 100 mW EIRP). A copy of the EC Declaration of Conformity (DoC) is available online at www.philips.com/support.



Electromagnetic fields (EMF)

This Philips appliance complies with all applicable standards and regulations regarding exposure to electromagnetic fields.

Preparing for use

Baby unit

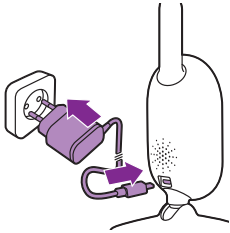

Put the power adapter in the baby unit and the adapter in the wall socket.

Parent unit

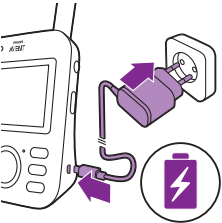

The parent unit runs on a built-in rechargeable Li-ion battery.

Follow the below steps to charge the parent unit:

- 1 Put the power adapter in the parent unit and put the adapter in the wall socket.
 - The battery status light turns orange to indicate that the appliance is charging.

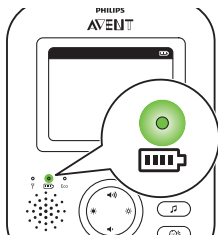

- When the battery is fully charged, the battery status indicator lights up green continuously.

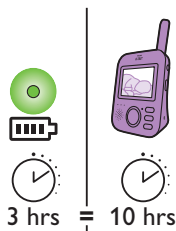

- When you charge the parent unit for 3 hours, it can be used cordlessly for approx. 10 hours.
- If the parent unit is switched on during charging, charging takes approximately twice as long.

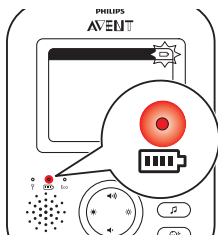

- When the rechargeable battery of the parent unit is almost empty, the battery status light turns red and the parent unit beeps.
- If the battery is completely empty and the parent unit is not connected to the mains, the parent unit automatically switches off and loses contact with the baby unit.

Note: The built in rechargeable battery cannot be removed from the product.

Note: The battery gradually and very slowly discharges, even when the parent unit is switched off.

Tip: To save battery, switch off the parent unit when you do not use it.

Note: We advise you to keep the parent unit connected to the mains during the whole night. If the battery of the parent unit runs low during the night, the parent unit beeps and this may wake you up.

Using the baby monitor

Linking parent unit and baby unit

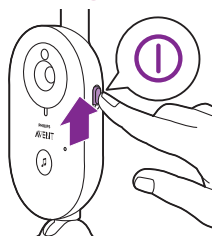

- 1 Push the on/off slide on the baby unit upwards to the ON position.

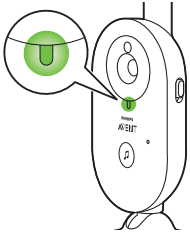

2 When the baby unit is on, the power-on light on the baby unit lights up green.

Note: The power-on light on the baby unit always lights up green, even when there is no connection with the parent unit.

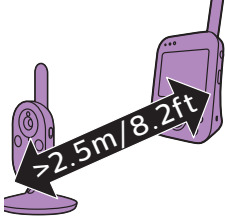

3 Make sure that the parent unit and the baby unit are at least 2.5 meters / 8.2 feet away from each other to avoid acoustic feedback.

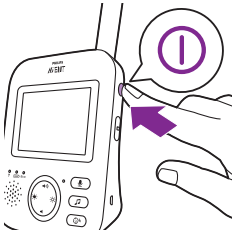

4 Press the on/off button on the parent unit to switch on the parent unit.

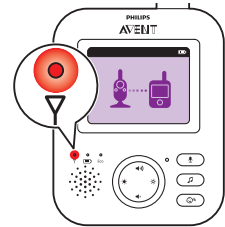

- The display goes on, the linking image appears on the display and the link light lights up red. The parent unit starts to search for the baby unit.

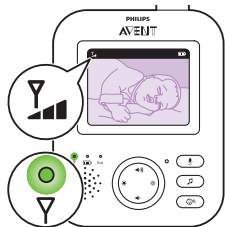

- When the parent unit and baby unit are linked, the link light lights up green on the parent unit and one or more bars appear on the display.

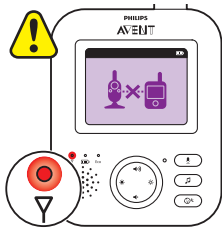

Note: It takes less than 10 seconds to establish the link between the parent unit and the baby unit.

When the baby unit is turned off, the parent unit will show the out of range image. Make sure that the baby unit is switched on.

- If no connection has been established, the link light turns red, the parent unit beeps three short beeps every 20 seconds and the out-of-range image appears on the display.

Positioning the baby monitor

Warning: The cord of the baby unit presents a potential strangulation hazard. Make sure that the baby unit and its cord are at least 1 meter / 3.5 feet away from your baby. Never place the baby monitor inside the baby's bed or playpen.

- 1 For optimal sound detection, make sure that the baby unit is no further than 1.5 meter / 5 feet away from the baby. Make sure that the baby unit is at least 1 meter / 3.5 feet away from the baby because of potential strangulation hazard.

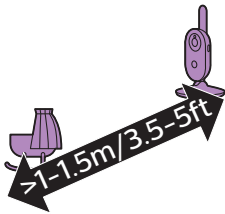

- 2 Place the parent unit within the operating range of the baby unit. Make sure it is at least 2.5 meters / 8.2 feet away from the baby unit to avoid acoustic feedback.

Note: If you use a cordless phone, wireless video, Wi-Fi network, microwave oven or Bluetooth on 2.4GHz and you experience interference on either the parent unit or baby unit, move the parent unit until there is no more interference.

- 3 There are two ways to position the baby unit
 - a Place the baby unit on a stable, level and horizontal surface.
 - b Mount the baby unit to the wall with the screws supplied.

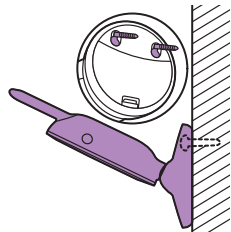

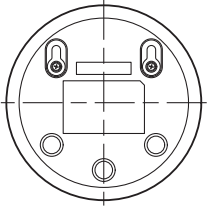

Tip: The wall mount template (see 'Wall mount') to mount the baby unit to the wall can be found at the end of this user manual.

Tip: Use the provided template to mark the exact location of the screw holes on the wall.

Tip: Position the baby unit at a higher level to get a good overview of the baby's bed or playpen.

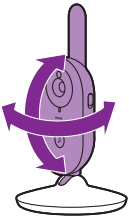

- 4 Adjust the baby unit in a way that ensures the best visibility of your baby. The baby unit can be rotated to position it in the desired way.

Operating range

The operating range is up to 50 meters / 165 feet indoors and 300 meters / 985 feet outdoors. The operating range of the baby monitor varies depending on the surroundings and factors that cause interference. Wet and moist materials cause so much interference that the range loss is up to 100%.

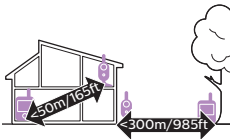

Dry materials

Material thickness

Loss of range

Wood, plaster, cardboard, glass (without metal, wires or lead)	< 30cm (12in)	0-10%
Brick, plywood	< 30cm (12in)	5-35%
Reinforced concrete	< 30cm (12in)	30-100%
Metal grilles or bars	< 1cm (0.4in)	90-100%
Metal or aluminium sheets	< 1cm (0.4in)	100%

Features and settings

Volume

You can adjust the speaker volume of the parent unit to the level you prefer.

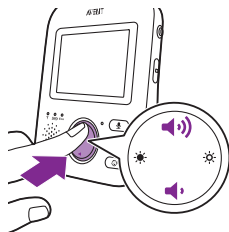

- 1 Press the top or bottom part of the control button to adjust the volume.

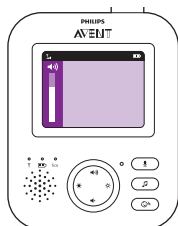

Tip: Make sure that the volume is adapted to the current conditions. Under noisy conditions, the vibration alert can be turned on as well.

The volume bar appears on the display to show the selected volume.

Note: If the volume is set to a high level, the parent unit consumes more power.

Note: When the volume bar is at its minimum, the volume is muted. The parent unit shows a mute icon in the status bar and you will only receive alerts and video from the parent unit.

Brightness

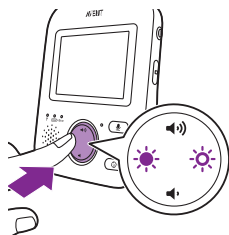

You can adjust the display brightness of the parent unit to the level you prefer.

- 1 Press the left or right part of the control button to adjust the brightness of the display of the parent unit.



The brightness bar appears on the display to show the selected display brightness.

Note: If the brightness is set to a high level, the parent unit consumes more power.

Modes

This baby monitor has four different modes that allows you to choose how you want to look after your baby: VIDEO, AUDIO, VOX and ECO.

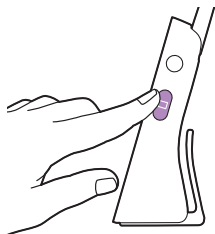

With the baby monitor on, you can switch between these 4 different modes by pressing the mode button on the side of the parent unit.

The display shows the selected mode. The selected mode is also indicated in the status bar. When turning on the device, the mode that was last used will be active.

VIDEO mode

Press the mode button on the side of the parent unit to select the VIDEO mode.

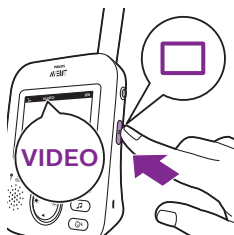

When the VIDEO mode is activated, the screen is always on, so you can see your baby. All sounds are directly transmitted to the parent unit.

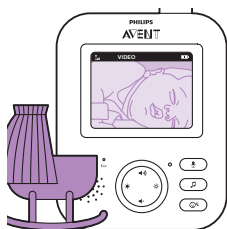

Note: Set the sensitivity level to 'very high' to have continuous sound on the parent unit. Please see the Sensitivity level chapter for more information.

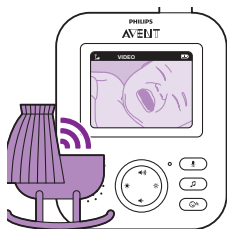

AUDIO mode

1 Press the mode button on the side of the parent unit to switch to AUDIO mode.



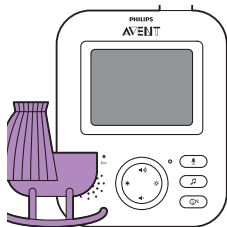

When the AUDIO mode is activated, the display of the parent unit switches off. After 3 seconds the display will completely turn off and the status bar will disappear.

Note: The status bar is not visible when the display is off.

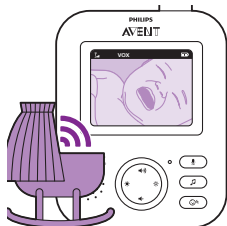

Note: The link light shows that the parent unit is still on and connected to the baby unit.

Note: Set the sensitivity level to 'very high' to have continuous sound on the parent unit. Please see the Sensitivity level chapter for more information.

All sounds are constantly transmitted to the parent unit. If your baby cries, the display of the parent unit is still off, but the sounds detected by the baby unit are transmitted to the parent unit.

VOX mode

1 Press the mode button on the side of the parent unit to switch to VOX mode.

Note: When the display is on, the selected mode is shown in the status bar. The status bar is not visible when the display is off.

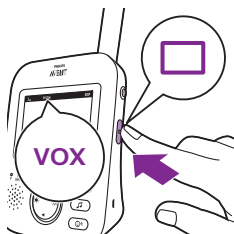

When the VOX mode is activated, the display and sound of the parent unit switch off, if there is no sound detected for 20 seconds.

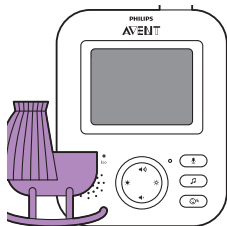

When sound is picked up by the baby unit, the display and sound of the parent unit switch on immediately. The sounds are transmitted to the parent unit.

Note: The minimum sound level to activate sound and display is defined by the sensitivity setting.

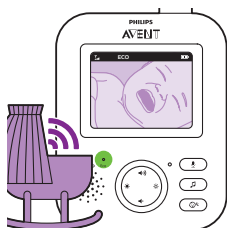



ECO mode

- 1 Press the mode button on the side of the parent unit to switch to ECO mode.

Note: When the display is on, the selected mode will be visible in the status bar. The status bar is not visible when the display is off.

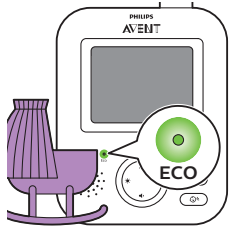

When the ECO mode is activated the display and sound of the parent unit switch off when no sound is detected for 20 seconds. The ECO light lights up green to indicate that the ECO mode is activated. During ECO mode the display and sound transmissions are turned off.

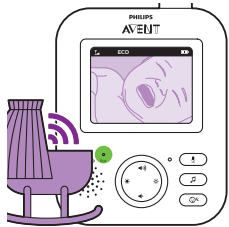

When sound is picked up by the baby unit, the display and sound of the parent unit switch on immediately. The sounds are transmitted to the parent unit.

Note: The minimum sound level to activate sound and display is defined by the sensitivity setting.

Lullabies

You can activate the lullaby feature either from the parent unit or from the baby unit.

To activate the lullaby feature from the parent unit, follow the instructions below:

Lullaby selection

- 1 Press the lullaby button on the parent unit to open the menu for lullabies.

Note: Pressing the lullaby button while the lullaby menu is already open, will close the menu.

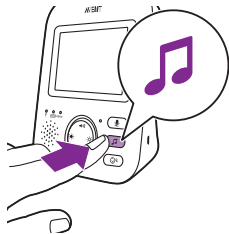

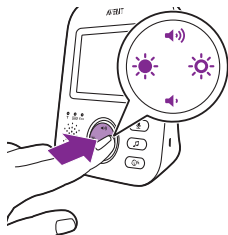

- 2 Press the right part of the control button to enter the list of lullabies.



- 3 Press the top or bottom part of the control button to scroll through the list of lullabies.



- 4 Press the right part of the control button to play a specific lullaby. If you want to pause the lullaby, press the right side of the control button again.
- 5 The status bar of the parent unit shows the number of lullabies that are being played and repeated.

The lullaby starts to play on the baby unit and it is repeated continuously for approximately 15 minutes.

Tip: To repeat all songs that are available, select the last option in the list.

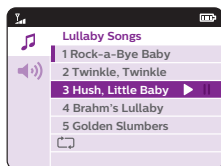

- 6 To select another lullaby, scroll up or down with the control button to select another song from the list. Press the right part of the control button to start the selected song.
- 7 To stop the lullaby, press the lullaby button on the parent unit and pause the song that is currently playing by pressing the right part of the control button one more time.

Lullaby volume

- 1 Press the lullaby button on the parent unit to open the menu for lullabies. Press the left part of the control button and then press the bottom of the control button to select the volume options of the lullaby menu. Press the right part of the control button to access the lullaby volume levels.
- 2 Press the top or bottom part of the control button to adjust the volume.
- 3 To stop the lullaby, press the lullaby button on the parent unit and pause the song that is currently playing by pressing the right part of the control button one more time.

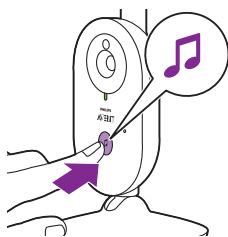
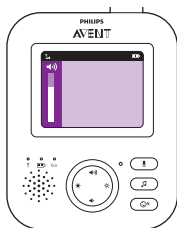

To activate the lullaby feature from the baby unit, press the lullaby on/off button on the baby unit.



The latest lullaby selected on the parent unit starts to play on the baby unit and is repeated continuously for approximately 15 minutes.

To stop the lullaby on the baby unit, press the lullaby on/off button on the baby unit.

Talk-back

You can use the talk-back button on the parent unit to talk to your baby.



- 1 Press and hold the talk-back button on the parent unit.
- 2 Talk clearly into the microphone at the front of the parent unit from a distance between 15-30cm /0.5-1ft.

As long as the talk-back button is pressed, there is an open sound connection to the baby unit. The display of the parent unit shows the talk-back icon, indicating the active connection.

- 3 Release the talk-back button when you have finished talking.

Note: As long as the talk-back button is pressed, the parent unit cannot process sounds coming from the baby unit.



Sensitivity

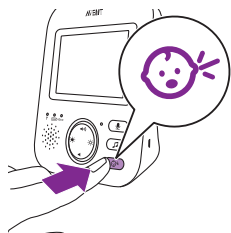

The sensitivity level of the baby unit defines what you hear through the parent unit. When the level is set high, you will hear many sounds, including soft background sounds. When the sensitivity level is set low, you will hear only the louder sounds.

- 1 Press the sensitivity button to access the sensitivity levels.

Note: When pressing the sensitivity button again, you will leave the menu.

- 2 Press the top or bottom part of the control button to select the desired sensitivity level.

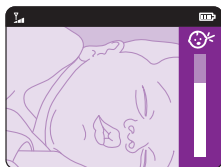



If your baby only makes soft sounds, the sensitivity of the baby unit needs to be set to a high sensitivity level on the parent unit.



The louder your baby sounds, the lower the sensitivity can be set on the parent unit.

Note: In AUDIO and VIDEO mode, you will have continuous sound when the sensitivity level is on 'very high'. Otherwise, low sounds will be muted.

Tip: The sensitivity level can be adjusted so you will always hear your baby without the disruption of other sounds. When there is a lot of background noise, turn the sensitivity lower so you will not hear these sounds through the parent unit.

Belt clip

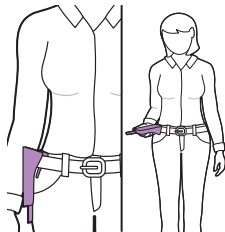

You can take the parent unit with you inside and outside the house by attaching the parent unit to your belt or waistband with the belt clip. This allows you to monitor your baby while you are moving around.

Note: The display is now turned upside down, which allows you to see your baby on the screen by simply lifting up the parent unit.

Cleaning and maintenance

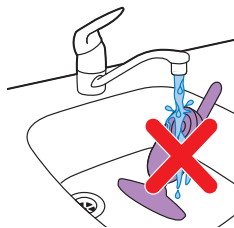

Warning: Do not immerse the parent unit, baby unit and power adapters in water and do not clean them under the tap.

Warning: Do not use cleaning sprays or liquid cleaners.

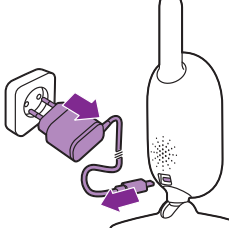

- 1 Switch off the baby unit, remove the power adapter from the baby unit and remove the power adapter from the wall socket.

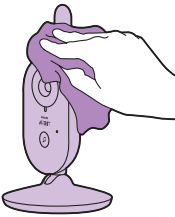

- 2 Clean the baby unit with a dry cloth.

Note: Fingerprints or dirt on the lens of the baby unit may affect the camera's performance. Avoid touching the lens with your fingers.

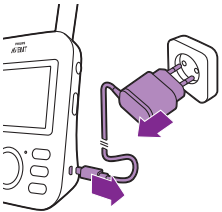

- 3 Switch off the parent unit, remove the power adapter from the parent unit and remove the power adapter from the wall socket.

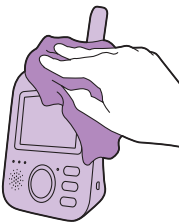

- 4 Clean the parent unit with a dry cloth.

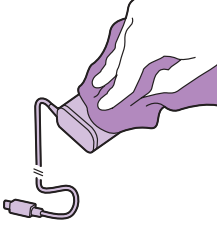

- 5 Clean the adapters with a dry cloth.

Storage

When you are not going to use the baby monitor for a long time, store the parent unit, the baby unit and the adapters in a cool and dry place.

Ordering accessories

To buy accessories or spare parts, visit www.philips.com/parts-and-accessories or go to your Philips dealer. You can also contact the Philips Consumer Care Center in your country (see the international warranty leaflet for contact details).

Recycling



- This symbol means that this product shall not be disposed of with normal household waste (2012/19/EU).



- This symbol means that this product contains a built-in rechargeable battery which shall not be disposed of with normal household waste (2006/66/EC). Please take your product to an official collection point or a Philips service center to have a professional remove the rechargeable battery.
- Follow your country's rules for the separate collection of electrical and electronic products and rechargeable batteries. Correct disposal helps prevent negative consequences for the environment and human health.

Removing the rechargeable battery

Note: We strongly advise you to have a professional remove the rechargeable battery.

Only remove the rechargeable battery when you discard the appliance. Make sure the battery is completely empty when you remove it. Only the parent unit includes a battery.

Procedure:

- 1 Remove the 2 rubber feet at the bottom of the parent unit.

- 2 Remove the 2 screws that are now visible at the bottom of the parent unit.
- 3 Put the antenna in upward position and remove the screw in the back housing that is now visible.
- 4 Remove the back housing from the front housing by forcing a screwdriver in between them.
- 5 Disconnect the battery connector cable (black-white-red cable).
- 6 Remove the 4 screws from the battery holder.
- 7 Remove the battery.

Warranty and support

If you need information or support, please visit www.philips.com/support or read the international warranty leaflet.

Frequently asked questions

This chapter summarizes the most common problems you could encounter with the appliance. If you are unable to solve the problem with the information below, visit www.philips.com/support for a list of frequently asked questions or contact the Consumer Care Center in your country.

HOW TO USE / CONNECTING THE UNITS

Question	Answer
Why does the power-on light of the baby unit not go on when I switch on the unit?	Perhaps the baby unit is not connected to the mains. Connect the baby unit to the mains. Then set the on/off switch of the baby unit upwards to the ON position to establish connection with the parent unit.
Why doesn't the parent unit charge when I plug it in?	Perhaps the adapter is not plugged in properly. Make sure the adapter is plugged into the wall socket properly. The parent unit may already be fully charged. The battery status light will be green when the battery is fully charged and the device is connected to the mains power.
Why doesn't the baby unit charge when I plug it in?	The baby unit does not have a charging function. The baby unit only works when it is connected to the mains.
Why can't I establish a connection? Why is the connection lost every now and then? Why are there sound interruptions?	The baby unit and the parent unit are probably close to the outer limits of the operating range or there is interference from other 2.4 GHz wireless devices. Try a different location, decrease the distance between the units or switch off other 2.4 GHz wireless devices (laptops, mobile phones, microwaves, etc) . It can take up to 10 seconds before the connection between the units is reestablished.
	If the signal is lost, then the parent unit will make a beeping sound (3 quick beeps every 20 seconds).

HOW TO USE / CONNECTING THE UNITS

The baby and parent unit might be too close to each other, keep them at least 1.5 meters/ 5 feet away from each other to prevent interference.

What happens during a power failure?

As the parent unit works on a rechargeable battery, the parent unit continues to work if the battery is sufficiently charged. However, the baby unit stops working because it has no rechargeable battery and only works on a mains power. The parent unit will give a beeping sound to indicate that the link with the baby unit is lost. When mains power is restored, the connection between the parent unit and the baby unit will automatically be established.

Why can the charging time of the parent unit exceed 3 hours?

The parent unit may be switched on during charging. Switch off the parent unit during charging to reduce the charging time. When the display of the parent unit is constantly on, charging of the parent unit will take more time.

Why do I need to keep the baby unit and its cord at least 1 meter/ 3.5 feet away from my baby?

To avoid strangulation with the cord and for optimal sound detection, always place the baby unit and its cord at least 1 meter / 3.5 feet away from the baby.

What is the difference between the various user modes on the parent unit: Video, Audio, VOX and ECO?

See below list for an explanation on the available modes on your baby monitor.

* Video mode: the screen and sound of the parent unit are always on.

* Audio mode: only audio will be activated. The display of the parent unit switches off when AUDIO mode is activated. The link light shows that the parent unit is still on and connected to the baby unit. SCD630 only: the sound level lights above the screen will light up green when sound from the baby unit is heard. All normal correspondence with the baby unit is possible via the talk back, lullaby, menu and sensitivity buttons.

* VOX mode: The display and sound of the parent unit switch off if there is no sound detected for 20 seconds (or not enough sound above the sensitivity setting). Both display and sound will be activated immediately when your baby cries and the sensitivity threshold is passed. When the sound drops below the sound threshold, the video will remain active for 20 seconds. When one of the control buttons is pressed (brightness or volume), the device shall display video for roughly 5 seconds. Also the lullaby menu is accessible.

* ECO mode: The display and sound of the parent unit switch off when no sound is detected for 20 seconds. Eco Mode reduces power consumption during quiet times while keeping you connected to your baby. In ECO mode the ECO LED light is green and the device will operate on a different connection modus. In ECO mode the parent unit uses the 2 seconds ping mechanism to check the connection with the baby unit instead of a continuous radio frequency connection. Therefore the Baby Unit will also consume less energy in ECO mode.

HOW TO USE / CONNECTING THE UNITS

Where can I turn on the nightlight? Press the nightlight on/off button on the baby unit to switch on the nightlight feature. It is not possible to control the nightlight from the parent unit. The nightlight does not turn off automatically, press the nightlight on/off button again on the baby unit to switch it off.

How can I reset the parent unit? You can reset the parent unit by simultaneously press the "power on/off button" and the round "navigation down button" at the front of the parent unit for about 1 second. The parent unit will switch off. In order to turn the parent unit back on, press the "power on/off button". Specific user information stored in the memory of the parent unit such as user mode, brightness settings, volume, lullaby selection, zoom selection and vibration settings will not be lost.

INDICATIONS ON THE PARENT UNIT

Question

Answer

The battery LED on the parent unit turns red. What should I do? The battery power is low. If you do not connect the parent unit to the mains power when the battery LED has turned red and starts to make a beeping sound, the unit will stop working after approximately 60 minutes.

Switch to lower brightness and/or volume to save battery consumption and connect the parent unit to the mains with the power adapter. (see chapter 'Preparing for use').

Why does the parent unit beep? Your baby monitor beeps in a certain way to tell you what the problem is.

1 beep: parent unit is switched off.

1 beep, every 20 seconds for the first 3 minutes, after that, every minute: parent unit is low in battery.

2 quick beeps every 20 seconds: temperature of the baby room is outside the range that is defined by the user, temperature icon is shown on parent unit's screen (for model SCD630 only).

3 quick beeps every 20 seconds: connection between parent and baby unit is lost, link icon is shown on the parent unit's screen and the link connection button is red.

What does the battery LED colour (green, orange, red) or no burning LED mean for the status of my battery?

When the parent unit is connected to the mains power the color of the battery light will show:

- * Green: battery is full.
- * Orange: battery is charging.

When the parent unit is not connected to the mains power the color of the battery light will show:

- * Red: battery is almost empty (<10%)
- * No burning LED: parent unit is not connected to the mains.

NOISE/SOUND

Question

Answer

Why does the parent unit and/or baby unit produce a high-pitched noise?

The parent unit and baby unit may be too close to each other. Make sure the parent unit and the baby unit are at least 2.5 meters / 8.2 feet away from each other.

The volume of the parent unit may be set too high. Decrease the volume of the parent unit.

For causes of a beeping sound from the parent unit, see the FAQ "Why does the parent unit beep?"

How can I mute the sound?

Mute the device by pressing the bottom part of the control button. When the volume bar on the screen is completely empty, the volume is muted.

Why don't I hear a sound? Why can't I hear my baby cry?

The volume of the parent unit may be set too low or may be switched off. Press the top part on the control button to increase the volume level.

Perhaps the parent unit is muted, unmute the device by pressing the top part of the control button and adjust the volume.

The sensitivity is set too low, adjust the sensitivity in the parent unit's menu to a higher level.

The baby unit may be too far away from your baby. Make sure the baby unit is not further than 1.5 meters/ 5 feet away from your baby for optimal sound detection. Closer than 1 meter /3.5 feet increases strangulation hazard.

Why does the parent unit react too quickly to other sounds than my baby makes?

The baby unit also picks up other sounds than those of your baby. Move the baby unit closer to the baby (but observe the minimum distance of 1 meter/ 3.5 feet).

The sensitivity level may be set too high. When your baby makes soft sounds, the sensitivity has to be higher. However, the louder your baby sounds, the lower the sensitivity level can be set. You can change the sensitivity of your baby monitor on the parent unit's menu.

Why does the parent unit make a buzzing sound?

Interference may occur when the parent unit is out of range of the baby unit. Interference may also occur if there are too many walls or ceilings between the parent unit and the baby unit or when other 2.4 GHz wireless devices are switched on (e.g. microwave, Wi-Fi router).

Put the parent unit in a different place, closer to the baby unit, or switch off other wireless devices.

If this answer does not help you, check the other FAQ on " Why does the parent unit and/or baby unit produce a high-pitched noise?"

How long will the lullaby song be played by the baby unit?

Once you select a lullaby, it will be continuously repeated for approximately 15 minutes. In case you want to play all songs that are available, select the last option in the lullaby list.

NOISE/SOUND

How can I increase the volume of the lullaby?	You can adjust the volume of the lullaby on the parent unit, not on the baby unit. Press the lullaby button on the parent unit to open the lullaby menu and adjust the volume.
---	--

OPERATING TIME / RANGE

Question

Answer

Why does my baby monitor manage a much smaller distance than specified in this user manual?

The specified operating range of 300 meters /985 feet is only valid outdoors in open air and in the line of sight. Depending on the surroundings and other disturbing factors, the operating range may be smaller (see also table in chapter on positioning of parent and baby unit).

Inside your house, the operating range is up to 50 meters/165 feet, which is also limited by the number and type of walls and/or ceilings between the parent unit and the baby unit.

The operating time of the parent unit is supposed to be up to 10 hours. Why is the operating time of my parent unit shorter?

The video brightness of the parent unit may be set too high, which causes the parent unit to consume a lot of energy. Decrease the brightness of the parent unit.

The parent unit consumes a lot of energy when the video display is switched on continuously. Activate the AUDIO, VOX or ECO mode in the parent unit's menu to increase the operating time (see chapter 'Features', sections 'AUDIO mode', 'VOX mode' or 'ECO mode').

The volume of the parent unit may be set too high, which causes the parent unit to consume a lot of energy. Decrease the volume of the parent unit.

As any other rechargeable electronic device, the battery capacity decreases after a long period of usage.

VIDEO DISPLAY

Question

Answer

Why do I get interference on the parent unit? Why does the video display on the parent unit flicker?

Interference may occur when the parent unit is out of range of the baby unit. Interference may also occur if there are too many walls or ceilings between the parent unit and the baby unit or when other 2.4 GHz wireless devices are switched on (e.g. microwave, Wi-Fi router).

Put the parent unit in a different place, closer to the baby unit, or switch off other wireless devices.

The rechargeable battery of the parent unit may need to be charged.

Why isn't there any image on the video display while the link light is green?

The parent unit may be in the AUDIO, VOX or ECO mode. Press the mode button on the right side of the parent unit to switch modes (see 'Modes').

VIDEO DISPLAY

Why isn't the image on the video display clear?

The display brightness may be set too low. Increase the display brightness on the parent unit using the control button in the centre.

Perhaps the lens of the baby unit is dirty. Clean the lens with a dry cloth.

The baby unit may be too far away from your baby. Make sure the baby unit is not further than 1.5 meters / 5 feet away from your baby for optimal video quality. Closer than 1 meter / 3.5 feet increases strangulation hazard.

Wall mount

Printing instructions:

Print this page in scale 100% and use the template to accurately mark the position of the holes for the screws on the wall.

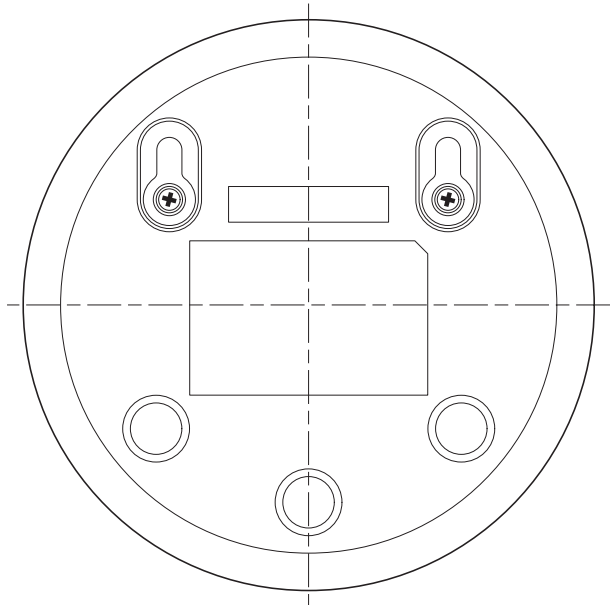

Introdução

Parabéns pela sua compra e bem-vindo à Philips Avent! Para usufruir de todas as vantagens da assistência da Philips Avent, registre o seu produto em www.philips.com.br/clube.

A babá eletrônica com vídeo para bebê Philips Avent proporciona-lhe apoio permanente e permite ver o bebê durante o dia e a noite a partir de qualquer local na casa. A tecnologia digital mais recente assegura um som límpido e a imagem mais nítida do bebê. Isto proporciona uma sensação de segurança adicional, sem entrar no quarto do bebê e perturbar o seu sono.

Descrição Geral

- 1 Unidade dos pais
- 2 Visor
- 3 Luz ECO
- 4 Luz de status da bateria
- 5 Luz LINK (conexão)
- 6 Alto-falante
- 7 Botão de controle (menu de navegação/volume/brilho)
- 8 Botão de sensibilidade
- 9 Botão de músicas de ninar
- 10 Botão da função de conversa
- 11 Tomada para fonte pequena
- 12 Botão de modo
- 13 Botão Liga/Desliga
- 14 Antena
- 15 Suporte para cinto
- 16 Unidade do bebê
- 17 Câmera
- 18 Botão liga/desliga da canção de ninar
- 19 Controle deslizante liga/desliga
- 20 Antena
- 21 Alto-falante
- 22 Tomada para fonte pequena
- 23 Orifícios para montagem na parede
- 24 Adaptador (2x)
- 25 Parafusos

Informações de segurança importantes

Leia cuidadosamente estas informações importantes antes de utilizar o aparelho e guarde-o para uma eventual consulta futura.

IMPORTANTE

Esta babá eletrônica é um equipamento auxiliar. Não substitui a supervisão responsável e adequada de um adulto e não deve ser utilizado como tal.

Nunca deixe o bebê sozinho em casa. Certifique-se sempre de que existe alguém presente para cuidar do bebê e das suas necessidades.

Limitação de responsabilidade

Tenha em atenção que utiliza esta babá eletrônica por sua conta e risco. A Koninklijke Philips N.V. e as suas empresas subsidiárias não são responsáveis pelo funcionamento desta babá eletrônica nem pela utilização da mesma e, conseqüentemente, não aceitam qualquer responsabilidade relacionada com a utilização desta babá eletrônica por parte do usuário.

Perigo

- Nunca mergulhe qualquer parte da babá eletrônica em água ou em outro líquido. Não coloque o aparelho num local onde possa pingar ou ser salpicada água ou outro líquido. Nunca utilize a babá eletrônica em locais úmidos ou próximo de água.
- Nunca coloque objetos sobre a babá eletrônica nem a cubra. Não obstrua nenhuma das aberturas de ventilação. Instale de acordo com as instruções do fabricante.
- Os cabos representam um perigo potencial de estrangulamento. Mantenha os cabos fora do alcance das crianças (a mais de 1 metro de distância). Nunca coloque a babá eletrônica dentro da cama nem do berço do bebê.

Aviso

- Verifique se a voltagem indicada no adaptador corresponde à voltagem elétrica local antes de ligar o aparelho.
- Não modifique e/ou corte nenhuma peça do adaptador e respectivo fio, pois isto cria uma situação de perigo.
- Utilize apenas o adaptador fornecido.
- Se o transformador se danificar, só deverá ser substituído por uma peça original para evitar situações de perigo.
- Este aparelho não deve ser usado por pessoas (inclusive crianças) com capacidades físicas, mentais ou sensoriais reduzidas ou com pouca experiência e conhecimento, a menos que sejam supervisionadas ou instruídas sobre o uso do aparelho por uma pessoa responsável por sua segurança.
- Crianças devem ser supervisionadas para que não brinquem com o aparelho.
- Evite que o cabo de alimentação seja pisado ou comprimido de algum modo, sobretudo nas fontes, tomadas e no ponto de saída do aparelho.
- Certifique-se de que coloca a babá eletrônica de forma que o cabo não obstrua uma porta ou passagem. Se colocar a babá eletrônica sobre uma mesa ou um armário baixo, não deixe o cabo de alimentação suspenso na borda da mesa ou do armário. Certifique-se de que o cabo não fica acumulado no chão, onde representa um risco de queda.
- Mantenha os materiais de embalagem (sacos de plástico, proteções em papel, etc.) fora do alcance das crianças, visto que estes não são brinquedos.
- Para evitar choques elétricos, não abra a unidade do bebê ou dos pais.

Cuidado

- Utilize o aparelho a uma temperatura entre os 0 °C e os 40 °C.



- Não instale o aparelho perto de fontes de calor como radiadores, condutores de ar quente, fogões ou outros aparelhos (incluindo amplificadores) que emitam calor.
- Certifique-se de que tem as mãos secas quando manusear adaptadores, fontes e cabos de alimentação.
- Todas as marcações obrigatórias na unidade do bebê, na unidade dos pais e no adaptador estão localizadas na parte inferior dos mesmos.

Conformidade com padrões

- Este produto está em conformidade com os requisitos de interferência de rádio da Comunidade Europeia.
- Por meio deste documento, a Philips Consumer Lifestyle declara que esta babá eletrônica está em conformidade com os requisitos essenciais e outras provisões importantes da diretiva 2014/53/UE (FHSS: faixa de frequência de 2,4 GHz, potência máxima de radiofrequência: 100 mW EIRP). Uma cópia da declaração de conformidade CE (DoC) está disponível online em www.philips.com/support.



Campos eletromagnéticos

Este aparelho Philips está em conformidade com todos os padrões e regulamentos aplicáveis relacionados à exposição a campos eletromagnéticos.

Este produto está homologado pela Anatel de acordo com os procedimentos regulamentados para avaliação da conformidade de produtos para telecomunicações e atende aos requisitos técnicos aplicados, incluindo os limites de exposição da Taxa de Absorção Específica referente a campos elétricos, magnéticos e eletromagnéticos de radiofrequência.

O valor medido de SAR é 0,055 W/kg

Preparação para a utilização

Unidade do bebê

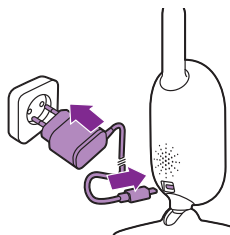

Coloque a fonte de energia na unidade do bebê e ligue o adaptador à tomada elétrica.

Unidade dos pais

A unidade dos pais funciona com uma bateria Li-ion recarregável embutida. Siga os passos abaixo para carregar a unidade dos pais:

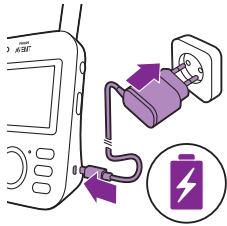

- 1 Coloque a fonte pequena na unidade dos pais e ligue o adaptador à tomada elétrica.
 - O indicador de status da bateria fica laranja para indicar que o aparelho está carregando.

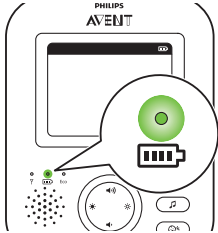

- Quando a bateria está totalmente carregada, o indicador fica aceso na cor verde continuamente.

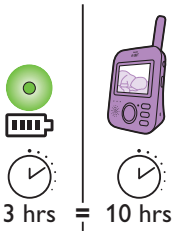

- Se carregar a unidade dos pais durante 3 horas, está poderá ser utilizada sem fio durante, aproximadamente, 10 horas.
- Se a unidade dos pais for ligada durante o carregamento, o processo irá demorar o dobro do tempo.

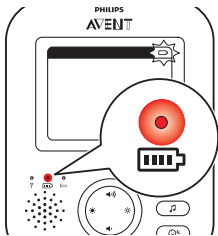

- Quando a bateria recarregável da unidade dos pais estiver quase sem carga, a luz de status da bateria ficará vermelha e a unidade dos pais emitirá um sinal sonoro.
- Se a bateria estiver totalmente vazia e a unidade dos pais não for ligada à corrente elétrica, irá desligar-se automaticamente e perder contato com a unidade do bebê.

Observação: A bateria recarregável incorporada não pode ser removida do produto.

Observação: A bateria descarrega gradualmente e de forma muito lenta, mesmo quando a unidade dos pais está desligada.

Dica: Para poupar bateria, desligue a unidade dos pais quando não a utilizar.

Observação: Aconselhamos que mantenha a unidade dos pais ligada à corrente elétrica durante toda a noite. Se a bateria da unidade dos pais ficar com pouca carga durante a noite, irá emitir um sinal sonoro que poderá acordá-lo.

Utilizando a babá eletrônica

Como conectar a unidade dos pais à unidade do bebê

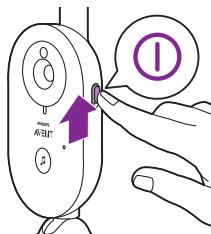

- 1 Desloque o botão ligar/desligar da unidade do bebê para cima, para a posição ON (Ligado).

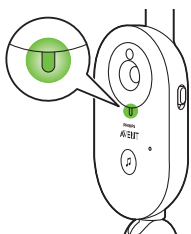

- 2 Quando a unidade do bebê estiver ligada, a luz indicadora de energia da unidade do bebê se acenderá na cor verde.

Nota: A luz indicadora da unidade do bebê sempre se acende na cor verde, mesmo quando não há conexão com a unidade dos pais.

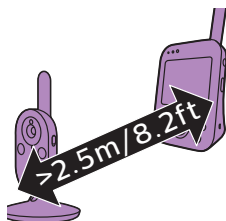

- 3 A unidade dos pais e a unidade do bebê devem encontrar-se, no mínimo, a uma distância de 2.5 metros uma da outra, de forma a evitar o eco acústico.

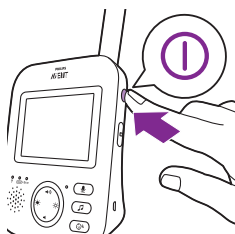

- 4 Pressione o botão ligar/desligar da unidade dos pais para a ligar.

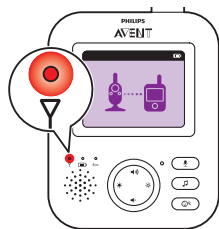

- O visor acende-se, a imagem de ativação é apresentada no visor e a luz LINK (conexão) fica vermelha. A unidade dos pais começa a procurar a unidade do bebê.

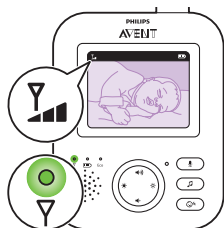

- Quando a unidade dos pais e a unidade do bebê estiverem conectadas, a luz indicadora ficará verde na unidade dos pais e pelo menos uma barra será exibida na tela.

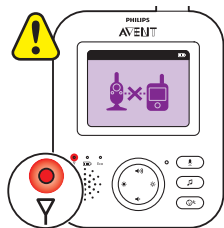

Nota: Leva menos de 10 segundos para estabelecer a conexão entre a unidade dos pais e a unidade do bebê.

Quando a unidade do bebê estiver desligada, a unidade dos pais mostrará a imagem de fora do alcance. Verifique se a unidade do bebê está ligada.

- Se a conexão não for estabelecida, a luz ficará vermelha, a unidade dos pais emitirá três bipes curtos a cada 20 segundos e a imagem de fora de alcance será exibida no visor.

Posicionamento da babá eletrônica

Aviso: O fio da unidade do bebê oferece um risco potencial de estrangulamento. A unidade do bebê e o respectivo cabo devem estar a, no mínimo, 1 metro de distância do seu bebê. Nunca coloque a unidade do bebê dentro do berço ou do cercadinho.

- 1 Para a detecção ideal de som, a unidade do bebê deve estar a no máximo 1,5 metro de distância do bebê. A unidade do bebê deve estar a pelo menos 1 metro de distância do bebê, por conta do potencial risco de estrangulamento.

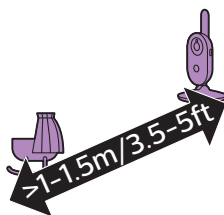

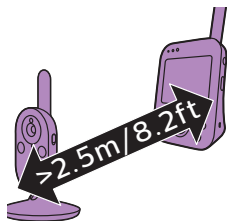

- 2 Coloque a unidade dos pais dentro da faixa operacional da unidade do bebê. Verifique se ela está a pelo menos 2,5 metros da unidade do bebê, para evitar microfonia.

Nota: Se você usar um telefone sem fio, vídeo sem fio, rede Wi-Fi, forno de micro-ondas ou Bluetooth na faixa de 2,4 GHz e ocorrer interferência em qualquer unidade, seja dos pais ou do bebê, afaste a unidade dos pais até que não haja mais nenhuma interferência.

- 3 Há duas maneiras de posicionar a unidade do bebê:
- Coloque a unidade do bebê em uma superfície estável, nivelada e horizontal.
 - Monte a unidade do bebê na parede usando os parafusos fornecidos.

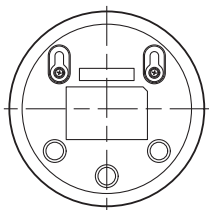
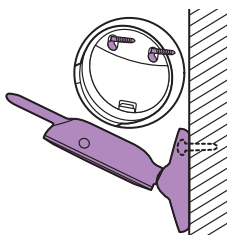

Dica: A montagem na parede encontra-se no fim deste manual do usuário.

Dica: Utilize o modelo fornecido para marcar a localização exata dos orifícios para os parafusos na parede.

Dica: Coloque a unidade do bebê num nível superior para obter uma boa perspectiva do berço ou da cama do bebê.

- 4 Ajuste a unidade do bebê para que você obtenha melhor visibilidade de seu bebê. A unidade do bebê pode ser posicionada da forma desejada.

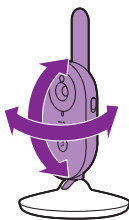

Alcance de operação

O alcance de funcionamento é até 50 metros no interior e até 300 metros no exterior. O alcance de funcionamento da babá eletrônica varia conforme a área circundante e fatores que provoquem interferência. Materiais molhados e úmidos causam tanta interferência que a perda de alcance pode atingir os 100%.

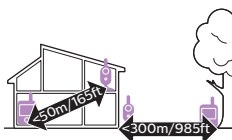

Materiais secos

	Espessura do material	Perda de alcance
Madeira, estuque, cartão, vidro (sem metal, fios ou chumbo)	< 30 cm	0-10%
Tijolo, contraplacado	< 30 cm	5-35%
Betão reforçado	< 30 cm	30-100%
Grelhas ou barras de metal	< 1 cm	90-100%
Folhas de metal ou de alumínio	< 1 cm	100%

Funcionalidades e definições

Volume

Pode ajustar o volume do alto falante da unidade dos pais para o nível que preferir.

- 1 Pressione a parte superior ou inferior do botão de controle para ajustar o volume.

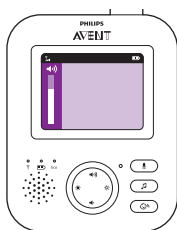
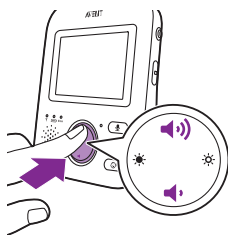

Dica: O volume deve estar adaptado às condições existentes. Em condições de ruído, também é possível ligar o alerta de vibração.

A barra do volume é apresentada no visor para indicar o volume selecionado.

Observação: Se o volume estiver ajustado para um nível alto, a unidade dos pais consumirá mais energia.

Observação: Quando a barra de volume está na posição mínima, o volume está em mudo. A unidade dos pais mostra um ícone de mudo na barra de status e você apenas receberá alertas e vídeo nela.

Brilho

Você pode ajustar o brilho da tela da unidade dos pais no nível desejado.

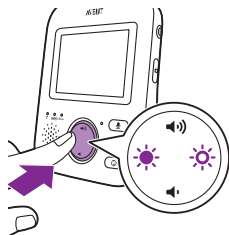

- 1 Pressione a parte esquerda ou direita do botão de controle para ajustar o brilho do visor da unidade dos pais.

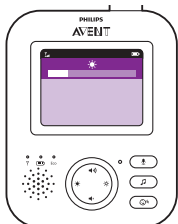

A barra de brilho é apresentada no visor para indicar o brilho da tela selecionado.

Nota: Se o brilho estiver numa posição muito alta, a unidade dos pais consumirá mais energia.

Modos

Esta babá eletrônica possui quatro modos diferentes que permitem selecionar como pretende vigiar o bebê: VIDEO (Vídeo), AUDIO (Áudio), VOX (Voz) e ECO.

Com a babá eletrônica ligada, é possível alternar entre os 4 modos diferentes, selecionando o botão de modo na parte lateral da unidade dos pais.

O visor apresenta o modo selecionado. O modo selecionado é também indicado na barra de status. Ao ligar o dispositivo, o último modo utilizado estará ativo.

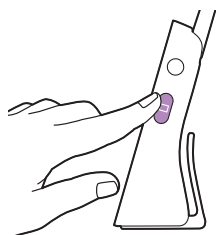

VIDEO mode

Pressione o botão de modo na parte lateral da unidade dos pais para selecionar o modo VIDEO (Vídeo).

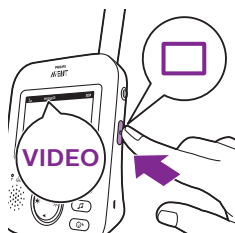

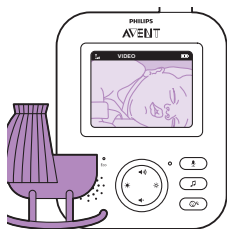

Quando o modo VIDEO (Vídeo) está ativado, a tela está sempre ligada, para que possa ver o bebê dormir. Todos os sons são transmitidos diretamente para a unidade dos pais.

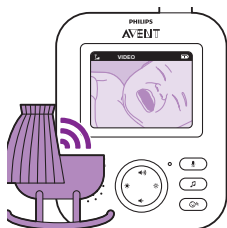

Observação: Defina o nível de sensibilidade para "Very High" (Muito alto), para ter sempre som na unidade dos pais. Consulte o capítulo Nível de sensibilidade, para obter mais informações.

Modo ÁUDIO

- 1 Pressione o botão de modo na parte lateral da unidade dos pais para mudar para o modo ÁUDIO (Áudio).



Quando o modo ÁUDIO estiver ativado, a tela da unidade dos pais ficará desligada. Após 3 segundos, o visor ficará totalmente desligado e a barra de status desaparecerá.

Nota: A barra de status não é visível quando o visor está desligado.

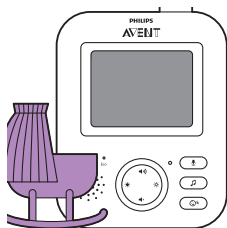

Nota: A luz LINK (conexão) indica que a unidade dos pais ainda está funcionando e está conectada à unidade do bebê.

Nota: Defina o nível de sensibilidade para "Very High" (Muito alto), para ter sempre som na unidade dos pais. Consulte o capítulo Nível de sensibilidade, para obter mais informações.

Todos os sons são constantemente transmitidos para a unidade dos pais. Se o bebê chorar, a tela da unidade dos pais fica continuamente desligada, mas os sons detectados pela unidade do bebê serão transmitidos para a unidade dos pais.

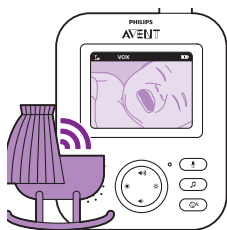

VOX mode

- 1 Pressione o botão de modo na parte lateral da unidade dos pais para mudar para o modo VOX (Voz).

Observação: Quando o visor está ligado, o modo selecionado é apresentado na barra de status. A barra de status não é visível quando o visor está desligado.



O visor e o som da unidade dos pais irão desligar-se se não for detectado som durante 20 segundos, mas o modo VOX (Voz) é ativado.

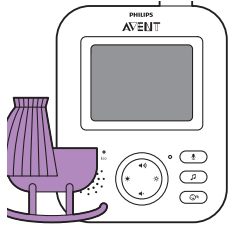

Quando o som é captado pela unidade do bebê, o display e o som da unidade dos pais liga imediatamente. Os sons são transmitidos para a unidade dos pais.

Observação: O nível de som mínimo para ativar o som e o visor é definido pelo ajuste de sensibilidade

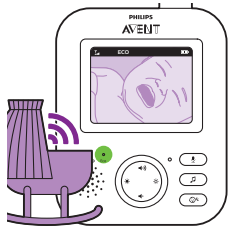

Modo ECO

- 1 Pressione o botão de modo na parte lateral da unidade dos pais para mudar para o modo ECO.

Nota: Quando o visor estiver ligado, o modo selecionado ficará visível na barra de status. A barra de status não estará visível quando o visor estiver desligado.

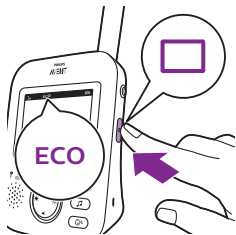

Quando o modo ECO estiver ativado, a tela e o som da unidade dos pais ficarão desligados se nenhum som for detectado por 20 segundos. A luz ECO se acende em verde para indicar que o modo ECO está ativado. Durante o modo ECO, o visor e transmissões de som estarão desligados.

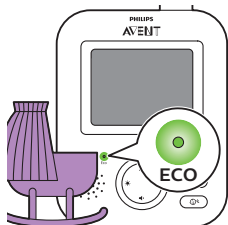

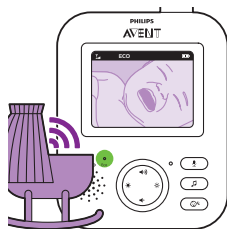

Quando o som for captado pela unidade do bebê, o visor e o som da unidade dos pais se ligam imediatamente. Os sons são transmitidos para a unidade dos pais.

Nota: O nível de som mínimo para ativar o som e o visor é definido pelo ajuste de sensibilidade.

Canções de ninar

É possível ativar a função de canções de ninar na unidade dos pais ou na unidade do bebê.

Para ativar a função de canções de ninar na unidade dos pais, siga as instruções abaixo:

Seleção de canção de ninar

- 1 Pressione o botão de canções de ninar na unidade dos pais para abrir o menu de canções de ninar.

Observação: Se selecionar o botão de canções de ninar com o menu de canções de ninar já aberto, irá fechar o menu.

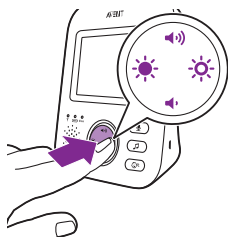

- 2 Pressione a parte direita do botão de controle para acessar à lista de canções de ninar.

- 3 Pressione a parte superior ou inferior do botão de controle para percorrer a lista de canções de ninar.





- Pressione a parte direita do botão de controle para reproduzir uma canção de ninar específica.
Se pretender colocar a canção de ninar em pausa, pressione novamente o lado direito do botão de controle.
- A barra de status da unidade dos pais apresenta o número de canções de ninar que estão a ser reproduzidas e repetidas.

A canção de ninar é reproduzida na unidade do bebê e é repetida continuamente durante, aproximadamente, 15 minutos.

Dica: Para repetir todas as canções disponíveis, selecione a última opção na lista.

- Para selecionar outra canção de ninar, desloque o botão de controle para cima ou para baixo para selecionar outra canção na lista. Pressione a parte direita do botão de controle para reproduzir a canção selecionada.
- Para parar a canção de ninar, pressione o botão de canções de ninar na unidade dos pais e coloque em pausa a canção atualmente reproduzida, pressionando a parte direita do botão de controle mais uma vez.

Volume da canção

- Pressione o botão de canções de ninar na unidade dos pais para abrir o menu de canções de ninar. Pressione a parte esquerda do botão de controle e depois pressione a parte inferior do botão de controle para selecionar o volume opções do menu de canção de ninar. Pressione a parte direita do botão de controle para acessar os níveis de volume de canção de ninar.
- Pressione a parte superior ou inferior do botão de controle para ajustar o volume.
- Para interromper a canção de ninar, pressione o botão da canção de ninar na unidade dos pais e para pausar a canção que está tocando, pressione a parte direita do botão de controle mais uma vez.

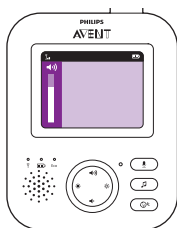
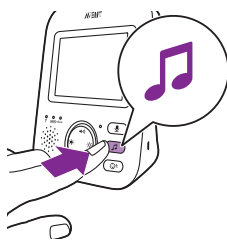

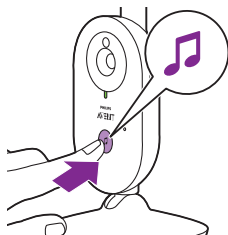

Para ativar a funcionalidade de canções de ninar na unidade do bebê, pressione o botão ligar/desligar canções de ninar na unidade do bebê.



A canção de ninar mais recente selecionada na unidade dos pais é reproduzida na unidade do bebê e é repetida continuamente durante, aproximadamente, 15 minutos.

Para parar a canção de ninar na unidade do bebê, pressione o botão ligar/desligar canções de ninar na unidade do bebê.

Talk-back



É possível utilizar o botão da função de conversa na unidade dos pais para conversar com o bebê.

- 1 Mantenha pressionado o botão da função de conversa na unidade dos pais.
- 2 Fale de forma clara para o microfone na parte frontal da unidade dos pais a uma distância de 15 a 30 cm.

Enquanto o botão da função de conversa for pressionado, haverá uma conexão de som aberta para a unidade do bebê. O visor da unidade dos pais apresenta o ícone da função de conversa, indicando a conexão ativa.

- 3 Solte o botão da função de conversa quando tiver terminado de falar.

Observação: Enquanto o botão da função de conversa for pressionado, não será possível à unidade dos pais processar os sons provenientes da unidade do bebê.



Sensibilidade

O nível de sensibilidade da unidade do bebê permite definir os sons emitidos pela unidade dos pais. Quando o nível definido é alto, ouvem-se muitos sons, incluindo pequenos sons de fundo. Quando o nível de sensibilidade é baixo, só se ouvem os sons mais altos.

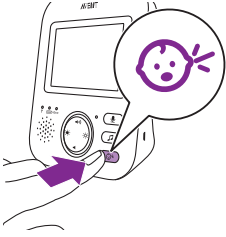

- 1 Pressione o botão de sensibilidade para acessar os níveis de sensibilidade.

Observação: Ao pressionar novamente o botão de sensibilidade, você vai deixar o menu.

- 2 Pressione a parte superior ou inferior do botão de controle para selecionar o nível de sensibilidade pretendido.

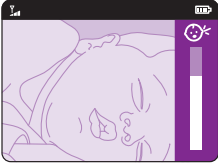

Se o bebê fizer apenas pequenos barulhos, a sensibilidade da unidade do bebê irá necessitar de ser definida para um nível de sensibilidade mais alto na unidade dos pais.



Quanto mais altos forem os barulhos feitos pelo bebê, menor será a definição do nível de sensibilidade na unidade dos pais.

Observação: No modo ÁUDIO e VÍDEO, você terá som contínuo quando o nível de sensibilidade estiver no "muito alto". Caso contrário, sons baixos ficarão mudos.

Dica: É possível ajustar o nível de sensibilidade para que ouça sempre o bebê sem perturbações de outros sons. Se existir muito ruído de fundo, reduza a sensibilidade, para não ouvir esses sons através da unidade dos pais.

Suporte para cinto

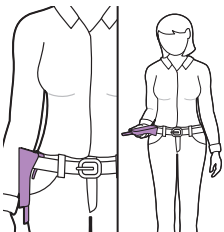

É possível transportar a unidade dos pais dentro e fora de casa, fixando-a ao cinto ou cós da roupa com o suporte para cinto. Desta forma, poderá monitorar o bebê enquanto se movimentar.

Observação: o visor está agora voltado ao contrário, o que permite ver o bebê na tela, levantando simplesmente a unidade dos pais.

Limpeza e manutenção

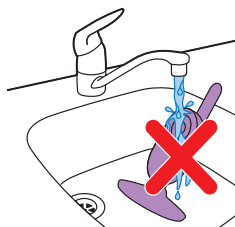

Advertência: Não mergulhe a unidade dos pais e a unidade do bebê em água e não as lave à torneira.



Advertência: Não utilize sprays de limpeza ou produtos de limpeza líquidos.

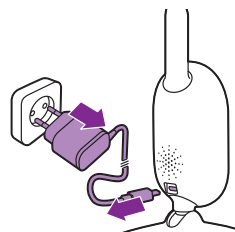

1 Desligue a unidade do bebê, retire o adaptador de corrente desta unidade e retire-o da tomada elétrica.

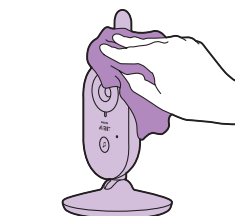

2 Limpe a unidade do bebê com um pano seco.

Observação: Marcas de dedos ou sujeiras na lente da unidade do bebê poderão afetar o desempenho da câmara. Evite tocar na lente com os dedos.

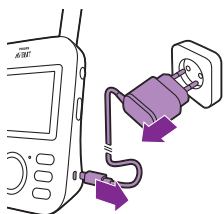

3 Desligue a unidade dos pais e retire o adaptador da tomada elétrica.



4 Limpe a unidade dos pais com um pano seco.

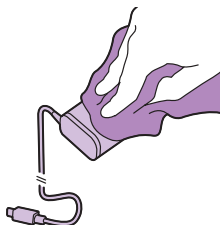

5 Limpe os adaptadores com um pano seco.

Armazenamento

Quando não pretender utilizar a babá eletrônica durante um longo período de tempo, guarde a unidade dos pais e os adaptadores num local fresco e seco.

Encomendar acessórios

Para comprar acessórios ou peças avulsas, visite www.philips.com/parts-and-accessories ou vá até seu revendedor da Philips. Você também pode entrar em contato com a Centro de Informações ao Consumidor Philips (veja o folheto de garantia internacional para obter detalhes de contato).

Reciclagem



ADVERTÊNCIA: Cuidados com a utilização e descarte de pilhas e baterias.

Não descarte as pilhas e baterias juntamente ao lixo doméstico.

O descarte inadequado de pilhas e baterias pode representar riscos ao meio ambiente e à saúde humana.

Para contribuir com a qualidade ambiental e com sua saúde, a Philips receberá pilhas e baterias comercializadas ou fornecidas com seus produtos após seu fim de vida, que serão encaminhadas à destinação ambientalmente correta. A Philips dispõe de pontos de coleta em Assistências Técnicas.

Retirar a bateria recarregável

Observação: Recomenda-se fortemente que a bateria recarregável seja removida por um técnico qualificado.

Retire a bateria recarregável apenas quando se desfizer do aparelho. Certifique-se de que a bateria está completamente vazia quando a retirar. Apenas a unidade dos pais contém bateria.

Procedimento:

- 1 Retire os 2 pés de borracha na parte inferior da unidade dos pais.
- 2 Retire os 2 parafusos que ficaram visíveis na parte inferior da unidade dos pais.
- 3 Coloque a antena na posição vertical e retire o parafuso que ficou visível na parte posterior da caixa.
- 4 Separe a parte posterior da caixa da parte frontal inserindo uma chave de fendas entre elas.
- 5 Desligue o cabo conector da bateria (cabo preto-branco-vermelho).
- 6 Retire os 4 parafusos do suporte da bateria.
- 7 Retire a bateria.

Garantia e suporte

Caso você precise obter informações ou suporte, visite o site www.philips.com/support ou leia o folheto de garantia internacional.

Perguntas mais frequentes

Este capítulo resume os problemas mais comuns que pode ter com o aparelho. Se não conseguir resolver o problema com as informações fornecidas a seguir, visite www.philips.com.br/suporte para consultar uma lista de perguntas frequentes ou contacte o Centro de Apoio ao Cliente no seu país.

COMO USAR/CONECTAR AS UNIDADES

Pergunta	Resposta
Por que a luz indicadora de energia da unidade do bebê não acende depois que ligo a unidade?	Talvez a unidade do bebê não está conectado ao sistema elétrico com fio. Conecte a unidade do bebê ao sistema elétrico com fio. Em seguida, pressione o botão liga/desliga da unidade do bebê na posição superior para a posição ON (LIGADO) para estabelecer conexão com a unidade dos pais.
Por que a unidade dos pais não carrega quando a conecto à rede elétrica?	Talvez o adaptador não esteja conectado à tomada. Certifique-se de que o adaptador esteja conectado corretamente à tomada elétrica.
	A unidade dos pais talvez já esteja totalmente carregada. A luz de status da bateria ficará verde quando a bateria estiver totalmente carregada e o dispositivo estiver conectado à rede elétrica.
Por que a unidade do bebê não carrega quando a conecto à rede elétrica?	A unidade do bebê não possui função de carregamento. A unidade do bebê só funciona quando está conectada à rede elétrica.

COMO USAR/CONECTAR AS UNIDADES

<p>Por que não posso estabelecer uma conexão? Por que a conexão se perde de vez em quando? Por que há interrupções de som?</p>	<p>A unidade do bebê e a unidade dos pais provavelmente estão próximas aos limites máximos da faixa operacional ou há interferência de dispositivos sem fio de 2,4 GHz. Tente um local diferente, diminua a distância entre as unidades ou desligue outros dispositivos sem fio de 2,4 GHz (laptops, celulares, microondas, etc). Isso pode levar até 10 segundos antes da conexão entre as unidades ser reestabelecida.</p>
	<p>Se o sinal for perdido, então a unidade dos pais emitirá um bipe (3 bipes rápidos a cada 20 segundos).</p>
	<p>A unidade do bebê e a unidade dos pais podem estar muito próximas uma da outra. Mantenha-as pelo menos 1,5 metro/5 pés de distância uma da outra para evitar interferência.</p>
<p>O que acontece em caso de falta de energia?</p>	<p>Como a unidade dos pais funciona com uma bateria recarregável, ela continua funcionando se a bateria estiver carregada o suficiente. No entanto, a unidade do bebê para de funcionar porque ela não tem baterias recarregáveis e só funciona na rede elétrica. A unidade dos pais emitirá um bipe para indicar que a conexão com a unidade do bebê foi perdida. Quando a rede elétrica é restaurada, a conexão entre a unidade dos pais e a unidade do bebê será automaticamente estabelecida.</p>
<p>Por que o tempo de carregamento da unidade dos pais pode ser superior a 3 horas?</p>	<p>A unidade dos pais talvez esteja ligada durante o carregamento. Desligue-a durante o carregamento para reduzir o tempo. Quando a tela da unidade dos pais estiver constantemente ligada, o carregamento da unidade dos pais poderá levar mais tempo.</p>
<p>Por que eu preciso manter a unidade do bebê e seu cabo a pelo menos 1 metro/3,5 pés de distância do meu bebê?</p>	<p>Para evitar estrangulamento com o cabo e para uma detecção ideal de som, sempre coloque a unidade do bebê e seu fio a pelo menos 1 metro/3,5 pés de distância do bebê.</p>
<p>Qual é a diferença entre os diversos modos de usuário na unidade dos pais: Vídeo, Áudio, VOX e ECO?</p>	<p>Consulte a lista abaixo para obter uma explicação dos modos disponíveis no monitor do bebê.</p>
	<p>* Modo de vídeo: a tela e o som da unidade dos pais estão sempre ligadas.</p>
	<p>* Modo de áudio: somente o áudio será ativado. A tela da unidade dos pais desliga quando o modo de ÁUDIO está ativado. A luz de conexão mostra que a unidade dos pais ainda está acesa e conectada à unidade do bebê. Somente SCD630: as luzes de nível de som acima da tela acenderão em verdade quando o som da unidade do bebê for ouvido. Toda a correspondência normal com a unidade do bebê será possível por meio dos botões retorno de chamada, canção de ninar, menu e sensibilidade.</p>

COMO USAR/CONECTAR AS UNIDADES

* Modo VOX: a tela e o som da unidade dos pais desligará se não houver nenhum som detectado por 20 segundos (ou sem som suficiente acima da configuração de sensibilidade). Tanto a tela quanto o som serão ativados imediatamente quando o bebê chorar e o limite de sensibilidade for ultrapassado. Quando o som ficar abaixo do limite, o vídeo permanecerá ativo por 20 segundos. Quando um dos botões de controle for pressionado (brilho ou volume), o dispositivo deverá exibir o vídeo por aproximadamente 5 segundos. Também estará acessível o menu de canção de ninar.

* Modo ECO: a tela e o som da unidade dos pais desligará quando não houver nenhum som detectado por 20 segundos. O Modo Eco reduz o consumo de energia durante os momentos de silêncio ao mantê-lo conectado ao bebê. No modo ECO, a luz ECO LED fica verde, e o dispositivo operará em um modo de conexão diferente. No modo ECO, a unidade dos pais usa um mecanismo de ping de 2 segundos para verificar a conexão com a unidade do bebê em vez de uma conexão de frequência de rádio contínua. Portanto, a Unidade do bebê também consumirá menos energia no modo ECO.

Onde eu posso acender a luz noturna? Pressione o botão de luz noturna na unidade do bebê para ativar essa função. Não é possível controlar a luz noturna pela unidade dos pais. A luz noturna não desliga automaticamente, pressione o botão de luz noturna novamente na unidade do bebê para desligá-la.

Como eu posso redefinir a unidade dos pais? Você pode redefinir a unidade dos pais pressionando simultaneamente o "botão liga/desliga" e o "botão de navegação" circular na parte frontal da unidade dos pais por aproximadamente 1 segundo. A unidade dos pais desligará. Para ligar a unidade dos pais novamente, pressione o "botão liga/desliga". Informações do usuário específicas armazenadas na memória da unidade dos pais como modo do usuário, configurações de brilho, volume, seleção de canção de ninar, seleção de zoom e configurações de vibração serão perdidas.

INDICAÇÕES NA UNIDADE DOS PAIS

Pergunta

Resposta

O LED da bateria na unidade dos pais fica vermelho. O que devo fazer?

A bateria tem pouca carga. Se não ligar a unidade dos pais à corrente elétrica quando o LED ficar vermelho e começar a emitir um sinal sonoro, a unidade dos pais deixa de funcionar após cerca de 60 minutos.

Reduza o brilho e/ou o volume para poupar bateria e ligue a unidade dos pais à corrente elétrica com o adaptador de corrente. (Consulte o capítulo "Preparando para a utilização").

Por que razão a unidade dos pais emite um bip?

A babá eletrônica emite um sinal sonoro diferente consoante o problema detectado.

1 sinal sonoro: a unidade dos pais está desligada.

INDICAÇÕES NA UNIDADE DOS PAIS

1 sinal sonoro a cada 20 segundos durante os primeiros 3 minutos e, depois disso, a cada minuto: a unidade dos pais tem pouca bateria.

2 breves sinais sonoros a cada 20 segundos: a temperatura do quarto do bebê está fora do intervalo definido pelo usuário. O ícone de temperatura aparece na tela da unidade dos pais (apenas no modelo SCD630).

3 breves sinais sonoros a cada 20 segundos: perdeu-se a conexão entre a unidade dos pais e a unidade do bebê. O ícone de conexão aparece na tela da unidade dos pais e o botão de conexão fica vermelho.

O que significa a cor do LED da bateria (verde, laranja, vermelho) ou um LED da bateria apagado?

Quando a unidade dos pais está ligada à corrente elétrica, a cor da luz da bateria é:

- * Verde: a bateria está totalmente carregada.
- * Laranja: a bateria está a carregando

Quando a unidade dos pais não está ligada à corrente elétrica, a cor da luz da bateria é:

- * Vermelha: a bateria está quase vazia (<10%)
- * LED apagado: a unidade dos pais não está ligada à corrente elétrica.

RUÍDO/SOM

Pergunta

Resposta

Por que é que a unidade dos pais e/ou do bebê produz um ruído muito estridente?

A unidade dos pais e a unidade do bebê poderão estar muito próximas uma da outra. Certifique-se de que a unidade dos pais e a unidade do bebê se encontram, no mínimo, a uma distância de 2,5 metros uma da outra.

O volume da unidade dos pais pode estar muito alto. Diminua o volume da unidade dos pais.

Para saber as causas de um sinal sonoro emitido pela unidade dos pais, consulte a pergunta frequente "Por que razão a unidade dos pais emite um bip?"

Como posso desativar o som?

Desative o som do dispositivo ao pressionar a parte inferior do botão de controle. Se a barra de volume na tela estiver completamente vazia, significa que não há som.

Por que razão não ouço qualquer som? Por que razão não ouço o meu bebê chorar?

O volume da unidade dos pais pode estar muito baixo ou estar desligado. Pressione parte superior do botão de controle para aumentar o nível de volume.

A unidade dos pais poderá ter o som desativado. Ative o som do dispositivo ao pressionar a parte superior do botão de controle e ajuste o volume.

O nível de sensibilidade definido é muito baixo. Ajuste-o para um nível mais elevado no menu da unidade dos pais.

RUÍDO/SOM

A unidade do bebê poderá estar muito afastada do bebê. Certifique-se de que a unidade do bebê não está a mais de 1,5 metros de distância do bebê, para uma detecção de som otimizada. O perigo de estrangulamento aumenta se a distância for inferior a 1 metro.

Por que razão a unidade dos pais reage muito depressa a outros sons do bebê?

A unidade do bebê também capta outros sons além dos do bebê. Coloque a unidade do bebê mais próxima do bebê (mas respeite a distância mínima de 1 metro).

A definição do nível de sensibilidade poderá ser muito alta. Quando o bebê faz pequenos barulhos, a sensibilidade tem de ser superior. Contudo, quanto mais altos forem os barulhos feitos pelo bebê, menor deve ser a definição do nível de sensibilidade. É possível alterar a sensibilidade da babá eletrônica no menu da unidade dos pais.

Por que é que a unidade dos pais produz um sinal sonoro?

Poderão ocorrer interferências se a unidade dos pais estiver fora de alcance da unidade do bebê. Poderão também ocorrer interferências se existirem várias paredes ou tetos entre a unidade dos pais e a unidade do bebê ou se estiverem ligados outros dispositivos sem fios de 2,4 GHz (por exemplo, micro-ondas, routers Wi-Fi, etc.).

Coloque a unidade dos pais num local diferente, mais próximo da unidade do bebê, ou desligue outros dispositivos sem fios.

Se esta resposta não ajudar, consulte a outra pergunta frequente "Por que é que a unidade dos pais e/ou do bebê produz um ruído muito estridente?"

Durante quanto tempo é reproduzida a canção de ninar na unidade do bebê?

Quando seleciona uma canção de ninar, esta é reproduzida continuamente durante cerca de 15 minutos. Se quiser reproduzir todas as canções disponíveis, selecione a última opção na lista de canções de ninar.

Como posso aumentar o volume da canção de ninar?

Pode ajustar o volume da canção de ninar na unidade dos pais, não na unidade do bebê. Pressione o botão de canções de ninar na unidade dos pais para abrir o menu de canções de ninar e ajustar o volume.

TEMPO/ALCANCE DE FUNCIONAMENTO

Pergunta

Resposta

Por que razão a babá eletrônica alcança uma distância muito inferior à especificada no manual do usuário?

O alcance de funcionamento especificado de 300 metros é apenas válido no exterior, em espaço aberto e na linha de visão. Dependendo do ambiente e de outros fatores de interferência, o alcance de funcionamento pode ser inferior (consulte também a tabela no capítulo sobre a colocação da unidade dos pais e a do bebê).

Dentro de casa, o alcance de funcionamento é de até 50 metros, sendo também limitado pelo número e o tipo de paredes e/ou tetos entre a unidade dos pais e a unidade do bebê.

TEMPO/ALCANCE DE FUNCIONAMENTO

O tempo de funcionamento da unidade dos pais deverá ser de até 10 horas. Por que razão o tempo de funcionamento da minha unidade dos pais é inferior?

O brilho do vídeo da unidade dos pais pode estar muito alto, o que faz com que a unidade consuma muita energia. Diminua o brilho da unidade dos pais.

A unidade dos pais consome muita energia quando o visor de vídeo está constantemente ligado. Ative os modos AUDIO (Áudio), VOX (Voz) ou ECO no menu da unidade dos pais para aumentar o tempo de funcionamento (consulte o capítulo "Funcionalidades", secções "Modo AUDIO (Áudio)", "Modo VOX (Voz)" ou "Modo ECO").

O volume da unidade dos pais pode estar muito alto, o que faz com que a unidade consuma muita energia. Diminua o volume da unidade dos pais.

Como acontece com qualquer dispositivo eletrónico recarregável, a capacidade da bateria diminui após um longo período de utilização.

VISOR DE VÍDEO

Pergunta

Resposta

Por que é que obtenho interferência na unidade dos pais? Por que razão o visor de vídeo da unidade dos pais cintila?

Poderão ocorrer interferências se a unidade dos pais estiver fora de alcance da unidade do bebê. Poderão também ocorrer interferências se existirem várias paredes ou tetos entre a unidade dos pais e a unidade do bebê ou se estiverem ligados outros dispositivos sem fios de 2,4 GHz (por exemplo, micro-ondas, roteadores Wi-Fi, etc.).

Coloque a unidade dos pais num local diferente, mais próximo da unidade do bebê, ou desligue outros dispositivos sem fios.

A bateria recarregável da unidade dos pais poderá necessitar de carregamento.

Por que razão não existe qualquer imagem no visor de vídeo, embora a luz de conexão esteja verde?

A unidade dos pais poderá estar nos modos AUDIO (Áudio), VOX (Voz) ou ECO. Pressione o botão de modo no lado direito da unidade dos pais para mudar de modo (consulte 'Modos').

Por que é que a imagem no visor de vídeo não é nítida?

O brilho do visor poderá estar muito baixo. Aumente o brilho do visor na unidade dos pais através do botão de controle no centro.

Talvez a lente da unidade do bebê esteja suja. Limpe a lente com um pano seco.

VISOR DE VÍDEO

A unidade do bebê poderá estar muito afastada do bebê. Certifique-se de que a unidade do bebê não está a mais de 1,5 metros de distância do bebê, para obter uma qualidade de vídeo otimizada. O perigo de estrangulamento aumenta se a distância for inferior a 1 metro.

Montagem na parede

Instruções de impressão:

Imprima esta página na escala de 100% e utilize o modelo para marcar a posição exata dos orifícios para os parafusos na parede.

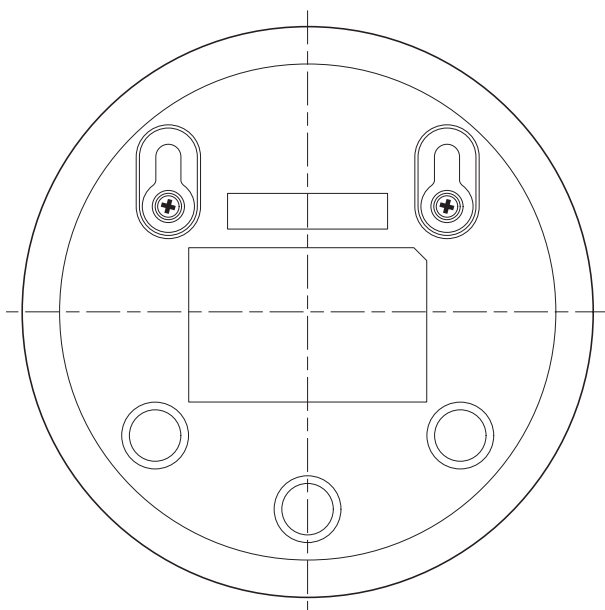

www.philips.com/avent

Philips Consumer Lifestyle BV

Tussendiepen 4, 9206 AD Drachten, The Netherlands

Trademarks owned by the Philips Group.

© 2019 Koninklijke Philips N.V.

All rights reserved.

4213.354.3894.3 (19/3/2019)



>75 % recycled paper
>75 % papier recyclé