

Baby Monitor

SCD463

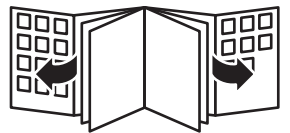

PHILIPS



1

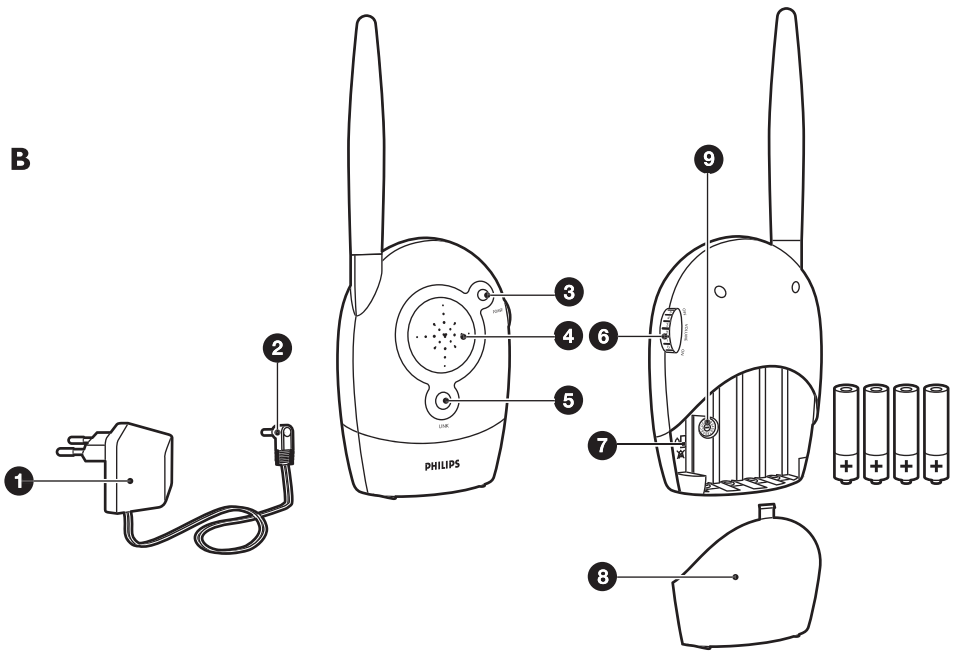
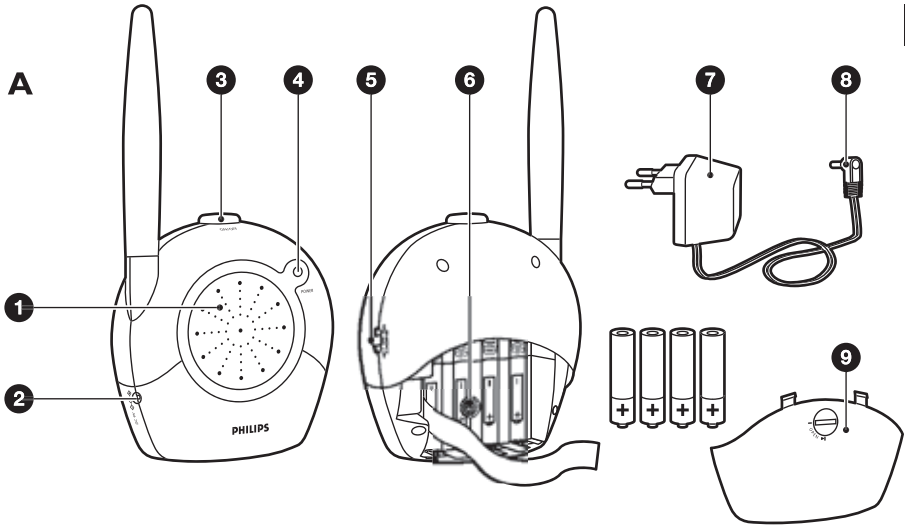

ENGLISH	6
БЪЛГАРСКИ	12
ČEŠTINA	18
EESTI	24
HRVATSKI	29
MAGYAR	35
ҚАЗАҚША	40
LIETUVIŠKAI	46
LATVIEŠU	52
POLSKI	58
ROMÂNĂ	64
РУССКИЙ	70
SLOVENSKY	76
SLOVENŠČINA	82
SRPSKI	87
УКРАЇНСЬКА	93

Introduction

Philips is dedicated to producing caring, reliable products to give parents the reassurance they need. With this baby monitor, you can hear your baby from wherever you are in and around your house. The sixteen different channel options guarantee minimal interference.
Philips Baby Care: taking care together.

General description (Fig. 1)

- A** Baby unit
- ① Microphone
 - ② Socket for small plug
 - ③ On/off button
 - ④ Power-on light
 - ⑤ Microphone sensitivity control
 - ⑥ Channel selector
 - ⑦ Adapter
 - ⑧ Small plug
 - ⑨ Battery compartment lid
- B** Parent unit
- ① Adapter
 - ② Small plug
 - ③ Power-on light
 - ④ Loudspeaker
 - ⑤ Connection light
 - ⑥ Volume control with on/off function
 - ⑦ Connection alarm switch
 - ⑧ Battery compartment lid
 - ⑨ Channel selector

Important

Read these instructions for use carefully before you use the appliance and save them for future reference.

- ⓘ This baby monitor is intended as an aid. It is not a substitute for responsible and proper adult supervision and should not be used as such.
- ⓘ Use and store the appliance at a temperature between 10°C and 40°C.
- ⓘ The appliance is suitable for mains voltages ranging from 220 to 240V.
- ⓘ Check if the voltage that is indicated on the adapters corresponds to the local voltage before you connect the adapters.
- ⓘ Do not expose the baby monitor to extreme heat or cold or heat or to direct sunlight.
- ⓘ Make sure the baby unit and the cord of the adapter are always out of reach of the baby (at least 1 metre/3 feet away).
- ⓘ Never place the baby unit inside the baby's bed or playpen.
- ⓘ Never cover the baby monitor with a towel or blanket.
- ⓘ Never immerse the baby monitor in water or any other liquid.
- ⓘ Never use the baby monitor in moist places or close to water.
- ⓘ Except for the battery compartments, do not open the housing of the baby unit and parent unit in order to prevent electric shock.
- ⓘ Only use the adapters supplied.
- ⓘ If the one of the adapters is damaged, always have it replaced by one of the original type in order to avoid a hazard.
- ⓘ The adapters contain a transformer. Do not cut off the adapters to replace them with other plugs, as this will cause a hazardous situation.

- ▶ Since continuous transmission is prohibited, you only hear your baby when it makes sounds.
- ▶ The antennas on both units are fixed. Do not pull at them or try to remove them.

Preparing for use

You can use the baby monitor from the mains or on batteries.

Mains operation

- 1 Put the small plug in the baby unit and put the adapter in a wall socket. (Fig. 2)
- 2 Put the small plug in the parent unit and put the adapter in a wall socket. (Fig. 3)

Battery operation

Even if you do not intend to use the baby monitor on batteries, we advise you to insert batteries into both units. This guarantees automatic back-up in case of mains failure. Both the parent unit and the baby unit run on four 1.5-volt R6 AA batteries. We strongly advise you to use Philips LR6 PowerLife batteries.

Replace the batteries when the power-on light blinks red when you operate the baby monitor on batteries.

Make sure your hands and the units are dry when you insert the batteries.

Note: Do not mix old and new batteries or different types of batteries.

Note: Remove the batteries if you are not going to use the baby monitor for a month or more.

Note: If the batteries are left in the unit when it is operated on mains power, check them for leakage every six months.

Baby unit

- 1 Unlock the battery compartment lid by turning the locking knob with a coin. Then remove the lid. (Fig. 4)
- 2 Insert four 1.5-volt AA batteries. (Fig. 5)
Make sure the + and - poles of the batteries point in the right direction.
- 3 Close the battery compartment lid by turning the locking knob with a coin.

Parent unit

- 1 Turn the locking knob in the bottom a quarter turn (1) and slide the battery compartment lid downwards to remove it (2). (Fig. 6)
- 2 Insert four 1.5-volt AA batteries. (Fig. 7)
Make sure the + and - poles of the batteries point in the right direction.
- 3 Slide the battery compartment lid back onto the battery compartment (1) and turn the locking knob in the bottom a quarter turn to fasten the lid (2). (Fig. 8)

Using the appliance

- 1 Place the two units in the same room to test the connection. (Fig. 9)
Make sure the baby unit is at least 1 metre/3 feet away from the parent unit.
- 2 Press the on/off button to switch on the baby unit. (Fig. 10)
 - ▶ The power-on light starts to burn green.
- 3 Turn the volume control to switch on the parent unit and to set the volume to the level you prefer. (Fig. 11)
 - ▶ The power-on light starts to burn green.

8 ENGLISH

- When a connection has been established between the units, the connection light on the parent unit starts to burn green.

Note: It takes about 30 seconds before a connection is established.

- Place the baby unit at least 1 metre/3 feet away from your baby. (Fig. 12)
- Place the parent unit within the operating range of the baby unit. Make sure it is at least 1 metre/3 feet away from the baby unit. For more information on the operating range, see section 'Operating range' below. (Fig. 13)

Operating range

The operating range of the baby monitor is 200 metres/600 feet in open air. Depending on the surroundings and other disturbing factors, this range may be smaller.

Dry materials	Material thickness	Loss of range
Wood, plaster, plaster cardboard, glass (without metal, wires or lead)	<30cm/12in	0-10%
Brick, plywood	<30cm/12in	5-35%
Reinforced concrete	<30cm/12in	30-100%
Metal grilles or bars	<1cm/0.4in	90-100%
Metal or aluminium sheets	<1cm/0.4in	100%

For wet and moist materials, the range loss may be up to 100%.

Features

Channel selector

Always make sure that the channel selectors inside the battery compartments of both units are set to the same channel. With these channel selectors, you can select sixteen different channel positions. If you experience interference from other baby monitors, radio devices etc., select a different channel.

- Open the battery compartment lids of both units.
 - Parent unit: turn the locking knob in the bottom a quarter turn (1) and slide the battery compartment lid downwards to remove it (2). (Fig. 6)
 - Baby unit: turn the locking knob with a coin and remove the lid. (Fig. 4)
- Remove the batteries from the battery compartment, if present.
- Use a small, flat screwdriver to turn the channel selector to the desired position. Make sure both units are set to the same channel. (Fig. 14)
 - If you do not experience any interference when you test the connection, close the battery compartments. If you experience interference, set the selector to another channel and test the connection again.
- If you run the units on battery power, put the batteries back in the battery compartments. Close the battery compartments.

Microphone sensitivity control

With the microphone sensitivity control on the baby unit, you can set the sound that is picked up by the baby unit to the desired level: low, mid or high. When the microphone sensitivity is set to 'high', the baby unit picks up all sounds. You can only change the microphone sensitivity if the connection

between the baby unit and the parent unit has been established. This is the case when the connection light on the parent unit burns green continuously

- ▶ Use the microphone sensitivity control to set the microphone sensitivity of the baby unit to the desired level. You can use your own voice as a sound reference. (Fig. 15)

The power-on light on the baby unit turns yellow when a sound is picked up.

Connection alarm

You can switch on the connection alarm on the parent unit. The connection alarm beeps when the connection between the units is lost.

- 1 Turn the locking knob in the bottom a quarter turn (1) and slide the battery compartment lid downwards to remove it (2). (Fig. 6)
 - 2 Set the connection alarm switch in the battery compartment to the 'on' (symbol) position. (Fig. 16)
 - 3 Slide the battery compartment lid back onto the battery compartment (1) and turn the locking knob in the bottom a quarter turn to fasten the lid (2). (Fig. 8)
- ▶ To switch off the connection alarm, set the connection alarm switch to the 'off' (symbol) position.

Cleaning

- 1 Clean the parent unit and the baby unit with a damp cloth.

Do not immerse the parent unit and the baby unit in water and do not clean them under the tap.

Storage

- 1 Remove the batteries if the units are not going to be used for a month or more.
- 2 Store the appliance in a dry place between 10°C and 40°C.

Guarantee and service

If you need information or if you have a problem, please visit the Philips website at www.philips.com or contact the Philips Customer Care Centre in your country (you find its phone number in the worldwide guarantee leaflet). If there is no Customer Care Centre in your country, turn to your local Philips dealer or contact the Service Department of Philips Domestic appliances and Personal Care BV.

Environment

- ▶ Do not throw away the appliance with the normal household waste at the end of its life, but hand it in at an official collection point for recycling. By doing this, you help to preserve the environment. (Fig. 17)
- ▶ Batteries contain substances that may pollute the environment. Do not throw empty batteries away with the normal household waste, but hand them in at an official collection point. Always remove the batteries before discarding the appliance or handing it in at an official collection point.

Frequently asked questions

This chapter lists the questions most frequently asked about the Philips baby monitor. If you cannot find the answer to your question, please contact the Customer Care Centre in your country.

Question	Answer
Why is the power-on light not on?	Perhaps the small plug has not been inserted properly into the socket on the unit, or perhaps the adapter has not or not properly been inserted into the wall socket. You may also have forgotten to switch on the units. Press the on/off button on the baby unit and turn the volume control on the parent unit downwards to switch on the units. If you operate the units on batteries, the batteries may be low. In that case, replace the batteries.
Why does the power-on light blink red?	You operate the unit on batteries and the batteries are low. Replace the batteries.
Why does the parent unit produce a high-pitched noise?	The units are too close together. Move the parent unit at least 1 metre/3 feet away from the baby unit. If this does not help, the volume is too high. Turn the volume control to a lower volume.
Why do I get no sound out of the parent unit?	Check if the volume is set high enough. If the volume is too low, turn the volume control to a higher volume. Also check the microphone sensitivity of the baby unit.
Why does the connection light blink red?	It blinks red because there is no connection. The parent unit may be out of range of the baby unit or may be set to a different channel than the baby unit. Check if the parent unit and the baby unit are both set to the same channel. If they are, put the parent unit in a different place, closer to the baby unit.
Why does the parent unit beep?	What you hear is the connection alarm. It indicates that there is no connection. The parent unit may be out of range of the baby unit or may be set to a different channel than the baby unit. Check if the parent unit and the baby unit are both set to the same channel. If they are, put the parent unit in a different place, closer to the baby unit.
Why does the parent unit react too slowly to the baby's sounds?	Set the microphone sensitivity on the baby unit to a higher level and/or move the baby unit closer to the baby. Make sure the baby unit is at least 1 metre/3 feet away from the baby.
Why does the parent unit react too quickly to other sounds?	Set the microphone sensitivity on the baby unit to a lower level and/or move the baby unit closer to the baby.
Why is the connection lost every now and then?	The parent unit is probably close to the boundaries of the operating range. Put the parent unit closer to the baby unit in a place where it has better reception. Please note that it takes about 30 seconds before the connection is re-established when you move one or both of the units.

Question	Answer
Why do I get interference on the parent unit?	You may get interference when the parent unit is out of range of the baby unit. The parent unit may also be too close to a window and pick up interfering signals through this window. Move the parent unit away from the window. Interference also occurs if there are too many walls or ceilings between the parent unit and the baby unit. Put the parent unit in a different place, closer to the baby unit. Also make sure the units are well away from mobile or cordless phones, radios or TVs.
Why does the parent unit pick up signals from another baby monitor?	The baby monitor operates on the same channel as another baby monitor in the neighbourhood. Set both units to a different channel with the channel selector.

Увод

Усилията на Philips са съсредоточени върху производството на грижовни и надеждни изделия, които създават увереност у младите майки и бащи. С този бебелефон можете да чувате бебето от което и да е място около дома ви. Шестнадесетте различни канала гарантират минимум смущения.

Philips - грижи за бебето, да се грижим заедно!

Общо описание (фиг. 1)

- A** Устройство за бебето
- 1 Микрофон
 - 2 Гнездо за малък жак
 - 3 Бутон вкл./изкл.
 - 4 Индикаторна лампа
 - 5 Регулиране на чувствителността на микрофона
 - 6 Превключвател на канали
 - 7 Адаптер
 - 8 Малък жак
 - 9 Капак на отделението за батерии
- B** Родителско устройство
- 1 Адаптер
 - 2 Малък жак
 - 3 Индикаторна лампа
 - 4 Високоговорител
 - 5 Светлинен индикатор за връзка
 - 6 Регулатор на силата на звука с ключ за вкл./изкл.
 - 7 Ключ за известяване за връзка
 - 8 Капак на отделението за батерии
 - 9 Превключвател на канали

Важно

Преди да използвате уреда, прочетете внимателно това ръководство за експлоатация и го запазете за справка в бъдеще.

- Този бебелефон е помощно средство. Той не може да е заместител на отговорния и навременен родителски контрол и не трябва да се използва като такъв.
- Използвайте и съхранявайте уреда при температури между 10°C и 40°C.
- Този уред е подходящ за напрежение на мрежата от 220 до 240 V.
- Преди да свържете адаптерите към мрежата, проверете дали посоченото върху тях напрежение отговаря на напрежението на местната електрическа мрежа.
- Не излагайте бебелефона на твърде високи или твърде ниски температури и на директна слънчева светлина.
- Убедете се, че устройството за бебето и кабелът на адаптера ще са винаги далече от достъпа на бебето (поне на 1 метър от него).
- Не слагайте устройството за бебето в бебешкото легло или кошарка.
- Не покривайте бебелефона с одеяла или кърпи.
- Никога не потапяйте бебелефона във вода или друга течност.
- Не използвайте бебелефона на влажни места или в близост до вода.
- С оглед избягване на електрически удар, не отваряйте корпусите на устройството за бебето и на родителското устройство, с изключение на отделенията за батерии.
- Използвайте само доставените с комплекта адаптери.
- Ако някой от адаптерите се повреди, винаги трябва да осигурявате замяната му с такъв от оригиналния тип, за да се избегне опасност.

- Д В адаптера има трансформатор. Не отрязвайте адаптера, за да го замените с друг щепсел, тъй като това носи опасност.
- Д Тъй като непрекъснатото радиопредаване е забранено, ще чувате бебето само когато то издава звуци.
- Д Антените на двата блока са твърдо закрепени. Не ги дърпайте и не се опитвайте да ги откъчите.

Подготовка за употреба

Можете да използвате бебephона със захранване от мрежата или на батерии.

Работа със захранване от мрежата

- 1 Поставете малкия жак в устройството за бебето и включете адаптера в контакта. (фиг. 2)
- 2 Поставете малкия жак в родителското устройство и включете адаптера в контакта. (фиг. 3)

Работа на батерии

Дори да не възнамерявате да ползвате устройството на батерии, съветваме ви да сложите батерии и в двете устройства. Това ще осигури непрекъснатата им работа дори в случай на прекъсване на ел. захранването.

И двете устройства работят с по четири батерии R6 AA от 1,5 волта. Горещо ви препоръчваме да използвате батерии Philips LR6 PowerLife.

Подменете батериите, когато светлинният индикатор за захранване замига в червено при работа на бебephона на батерии.

Съблюдавайте ръцете ви да са сухи при поставянето на батериите.

Забележка: Не комбинирайте стари с нови батерии или различни видове батерии.

Забележка: Изваждайте батериите, когато няма да използвате бебephона за месец и повече.

Забележка: Ако в устройствата са поставени батерии при използване със захранване от ел. мрежа, проверявайте батериите за протичане на всеки шест месеца.

Устройство за бебето

- 1 Отключете капачето на отделението за батерии чрез завъртане на ключалката с монета. Отворете капачето. (фиг. 4)
- 2 Поставете четирите 1,5-волтови AA батерии. (фиг. 5)
Убедете се, че полюсите "+" и "-" на батериите са правилно ориентирани.
- 3 Затворете капачето на отделението за батерии чрез завъртане на ключалката с монета.

Родителско устройство

- 1 Завъртете ключалката в долния край на четвърт оборот (1) и плъзнете капачето на отделението за батерии надолу, за да го отворите (2). (фиг. 6)
- 2 Поставете четирите 1,5-волтови AA батерии. (фиг. 7)
Убедете се, че полюсите "+" и "-" на батериите са правилно ориентирани.
- 3 Плъзнете обратно капачето върху отделението за батерии (1) и завъртете ключалката в долния край на четвърт оборот, за да го притегнете (2). (фиг. 8)

Използване на уреда

- 1 Оставете и двете устройства в една стая, за да изпробвате връзката. (фиг. 9)

14 БЪЛГАРСКИ

Погрижете се устройството за бебето да е поне на 1 метър от родителското устройство.

2 Натиснете бутона вкл./изкл., за да включите устройството за бебето. (фиг. 10)

• Индикаторът за захранване светва в зелено.

3 Завъртете регулатора за силата на звука, за да включите родителското устройство и да настроите желаната сила на звука. (фиг. 11)

• Индикаторът за захранване светва в зелено.

• Когато има установена връзка между двете устройства, светлинният индикатор за връзка на родителското устройство светва в зелено.

Забележка: Установяването на връзка ще отнеме около 30 секунди.

4 Поставете устройството за бебето поне на 1 метър от родителското устройство. (фиг. 12)

5 Поставете родителското устройство в рамките на радиуса на действие на устройството за бебето. Погрижете се то да е поне на 1 метър от устройството за бебето. За повече информация относно радиуса на действие вж. раздела “Радиус на действие” по-долу. (фиг. 13)

Радиус на действие

Радиусът на действие на бебелефона на открито е 200 метра. В зависимост от околните предмети и други препятствия радиусът на действие вероятно ще е по-малък.

Сухи материали	Дебелина на материала	Загуба на радиус на действие
Дърво, фазер, шперплат, стъкло (без метал, армировка или олово)	< 30 см	0-10%
Тухли, гипс	< 30 см	5-35%
Железобетон	< 30 см	30-100%
Метални мрежи или решетки	< 1 см	90-100%
Метални или алуминиеви листове	< 1 см	100%

При влажни и мокри материали загубата на радиус на действие е до 100%.

Отличителни характеристики

Превключвател на канали

Трябва да сте сигурни, че превключвателите на каналите в отделенията за батерии на двете устройства са настроени на един и същи канал. С превключвателите на каналите можете да избирате измежду шестнадесет различни положения. Ако се появят смущения от други бебелефони, радиопредавателни устройства и др., изберете различен канал.

1 Отворете капачетата на отделенията за батерии на двете устройства.

• Родителско устройство: завъртете ключалката в долния край на четвърт оборот (1) и плъзнете капачето на отделението за батерии надолу, за да го отворите (2). (фиг. 6)

• Устройство за бебето: завъртете ключалката с монета и отворете капачето. (фиг. 4)

2 Извадете батериите (ако са поставени) от отделението за батерии.

3 Използвайте малка плоска отвертка, за да завъртите превключвателя на каналите до желаното положение. Убедете се, че и двете устройства са настроени на един и същи канал. (фиг. 14)

- ▶ Ако не доловите смущения при изпробването на връзката, затворете отделенията за батерии. Ако има смущения, преместете превключвателя на друг канал и отново изпробвайте връзката.
- 4 Ако използвате устройствата на батерии, поставете обратно батериите в отделенията им. Затворете отделенията за батерии.

Регулиране на чувствителността на микрофона

С регулатора за чувствителността на микрофона на устройството за бебето можете да изберете силата на долавяния звук: слаб, среден или силен. Когато чувствителността на микрофона е настроена на "силен", устройството за бебето улавя всички звуци. Можете да променяте чувствителността на микрофона само при установена връзка между устройството за бебето и родителското устройство. Такъв е случаят, когато индикаторът за връзка на родителското устройство свети непрекъснато в зелено.

- ▶ Изберете желаната чувствителност на микрофона на устройството за бебето с регулатора. Можете да използвате собствения си глас за сравнение. (фиг. 15)
- Индикаторът за захранване на устройството за бебето светва в жълто, когато се долови звук.

Известяване за връзка

Можете да включите известяването за връзка на родителското устройство. Известяването издава кратък звук, когато връзката между устройствата се изгуби.

- 1 Завъртете ключалката в долния край на четвърт оборот (1) и плъзнете капачето на отделението за батерии надолу, за да го отворите (2). (фиг. 6)
- 2 Поставете ключа за известяване за връзка в отделението за батерии в положение "включено" (символ). (фиг. 16)
- 3 Плъзнете обратно капачето върху отделението за батерии (1) и завъртете ключалката в долния край на четвърт оборот, за да го притегнете (2). (фиг. 8)
- ▶ За да изключите известяването за връзка, поставете ключа за известяване за връзка в положение "изключено" (символ).

Почистване

- 1 Почиствайте родителското устройство и устройството за бебето с мокра кърпа.

Не потапяйте родителското устройство и устройството за бебето във вода и не ги мийте под чешмата.

Съхранение

- 1 Изваждайте батериите, ако няма да използвате устройствата за месец и повече.
- 2 Съхранявайте комплекта на сухо място при температура между 10°C и 40°C.

Гаранция и сервиз

Ако се нуждаете от информация или имате проблем, посетете Интернет сайта на Philips на адрес www.philips.com или се обърнете към Центъра за обслужване на клиенти на Philips във вашата страна (телефонния му номер можете да намерите в международната гаранционна карта). Ако във вашата страна няма Център за обслужване на клиенти, обърнете се към местния търговец на уреди на Philips или се свържете с Отдела за сервизно обслужване на битови уреди на Philips [Service Department of Philips Domestic Appliances and Personal Care BV].

Опазване на околната среда

- ▶ След края на срока на експлоатация на уреда не го изхвърляйте заедно с нормалните битови отпадъци, а го предайте в официален пункт за събиране, където да бъде рециклиран. По този начин вие помагате за опазването на околната среда. (фиг. 17)
- ▶ Батериите съдържат вещества, които могат да замърсят околната среда. Не изхвърляйте батериите заедно с обикновените битови отпадъци, а ги предайте в специализиран пункт за събиране на батерии. Винаги изваждайте батерията, преди да изхвърлите уреда или да го предадете в официален пункт за отпадъци.

Често задавани въпроси

В този раздел са изброени най-често задаваните въпроси относно бебephона Philips. Ако тук не можете да намерите отговора на вашия въпрос, обръщайте се към Центъра за обслужване на клиенти на Philips във вашата страна.

Въпрос	Отговор
Защо не светва индикаторът за захранване?	Вероятно малкият жак не е влязъл добре в гнездото на устройството или адаптерът не е добре включен в контакта. Възможно е да сте забравили да включите устройствата. Натиснете бутона за вкл./изкл. на устройството за бебето и завъртете надолу регулатора за силата на звука на родителското устройство, за да включите устройствата. Ако използвате устройствата на батерии, може батериите да са изтощени. В такъв случай подменете батериите.
Защо индикаторът за захранване мига в червено?	Устройството работи на батерии и батериите са изтощени. Подменете батериите.
Защо родителското устройство издава писклив звук?	Устройствата са твърде близо едно до друго. Преместете родителското устройство поне на 1 метър от устройството за бебето. Ако това не помогне, значи силата на звука е прекомерно увеличена. Настройте на по-слаб звук.
Защо от родителското устройство не се чува звук?	Проверете дали силата на звука е достатъчно голяма. Ако е настроена на прекалено ниско ниво, завъртете регулатора за силата на звука до по-висока настройка. Проверете също чувствителността на микрофона на устройството за бебето.
Защо индикаторът за връзка мига в червено?	Мигащо червено означава, че няма връзка. Родителското устройство може да е извън радиуса на действие на устройството за бебето или да е настроено на различен канал. Проверете дали двете устройства са настроени на един и същи канал. Ако това е така, поставете родителското устройство на друго място, по-близо до устройството за бебето.
Защо родителското устройство издава кратки звуци?	Това, което чувате, е известяването за връзка. То указва, че в момента няма връзка. Родителското устройство може да е извън радиуса на действие на устройството за бебето или да е настроено на различен канал. Проверете дали двете устройства са настроени на един и същи канал. Ако това е така, поставете родителското устройство на друго място, по-близо до устройството за бебето.

Въпрос	Отговор
<p>Защо родителското устройство реагира бавно на звука от бебето?</p>	<p>Настройте чувствителността на микрофона на устройството за бебето на по-висока степен и/или приближете устройството до бебето. Съблюдавайте устройството за бебето да е поне на 1 метър от бебето.</p>
<p>Защо родителското устройство реагира много бързо на други звуци?</p>	<p>Настройте чувствителността на микрофона на устройството за бебето на по-ниска степен и/или приближете устройството до бебето.</p>
<p>Защо връзката от време на време се губи?</p>	<p>Родителското устройство вероятно е на границата на радиуса на действие. Поставете родителското устройство на място, където приема по-добре. Имайте предвид, че при преместване на някое от устройствата възстановяването на връзката ще отнеме около 30 секунди.</p>
<p>Защо има смущения в родителското устройство?</p>	<p>Смущения могат да се получат, когато родителското устройство е извън радиуса на действие на устройството за бебето. Също така може родителското устройство да е много близо до прозорец, през който да приема смущаващи сигнали. Преместете родителското устройство по-далече от прозореца. Смущения се получават и ако между двете устройства има твърде много стени и плочи. Поставете родителското устройство на друго място, по-близо до устройството за бебето. Проверете дали устройствата са достатъчно далече от мобилни и безжични телефони, радиоприемници и телевизори.</p>
<p>Защо родителското устройство приема сигнали от друг бебелефон?</p>	<p>Беебелефонът работи на един и същи канал с друг бебелефон наблизо. Настройте и двете устройства на друг канал с превключвателя на каналите.</p>

Úvod

Společnost Philips klade velký důraz na výrobu bezpečných a spolehlivých výrobků, díky nimž rodiče získají požadovanou jistotu. Prostřednictvím této elektronické chůvy uslyšíte dítě v jakémkoli místě v domě nebo jeho okolí. Dostupná možnost šestnácti různých kanálů zaručuje minimální rušení. Péče o dítě společnosti Philips: společná péče.

Všeobecný popis (Obr. 1)

- A** Dětská jednotka
- 1 Mikrofon
 - 2 Zásuvka pro malou zástrčku
 - 3 Vypínač
 - 4 Kontrolka zapnutí přístroje
 - 5 Regulátor citlivosti mikrofonu
 - 6 Volič kanálů
 - 7 Adaptér
 - 8 Malá zástrčka
 - 9 Kryt přihrádky na baterie
- B** Jednotka pro rodiče
- 1 Adaptér
 - 2 Malá zástrčka
 - 3 Kontrolka zapnutí přístroje
 - 4 Reprodukční
 - 5 Kontrolka spojení
 - 6 Ovládání hlasitosti s funkcí zapnutí/vypnutí
 - 7 Spínač výstražné signalizace spojení
 - 8 Kryt přihrádky na baterie
 - 9 Volič kanálů

Důležité

Před použitím přístroje si přečtěte pečlivě tento návod k použití a uschovejte ho pro případné pozdější nahlédnutí.

- ▶ **Tato elektronická chůva představuje pouze pomůcku. Nepředstavuje náhradu zodpovědného a řádného dohledu dospělou osobou a nelze ji tímto způsobem používat.**
- ▶ **Přístroj uchovávejte a používejte při teplotě mezi 10 °C a 40 °C.**
- ▶ **Přístroj je určen pro napětí místních rozvodných sítí od 220 do 240 V.**
- ▶ **Před připojením adaptérů zkontrolujte, zda napětí znázorněné na adaptérech odpovídá místnímu napětí.**
- ▶ **Nevystavujte elektronickou chůvu extrémnímu horku nebo chladu nebo přímému slunečnímu světlu.**
- ▶ **Dětská jednotka a kabel adaptéru musí být vždy mimo dosah dítěte (ve vzdálenosti nejméně 1 metr).**
- ▶ **Nikdy neumísťujte dětskou jednotku do dětské postýlky nebo zahrádky.**
- ▶ **Nikdy nezakrývejte elektronickou chůvu ručníkem nebo přikrývkou.**
- ▶ **Elektronickou chůvu nesmíte nikdy ponořit do vody nebo do jiné tekutiny.**
- ▶ **Nepoužívejte elektronickou chůvu na vlhkých místech nebo blízko vody.**
- ▶ **Aby nedošlo k úrazu elektrickým proudem, neotvírejte plášť dětské jednotky ani jednotky pro rodiče kromě přihrádky na baterie.**
- ▶ **Používejte výhradně dodané adaptéry.**
- ▶ **Pokud je některý z adaptérů poškozený, je třeba nechat jej vyměnit za originální typ, aby bylo používání přístroje bezpečné.**

- ▶ Adaptéry obsahují transformátor. Neodstraňujte adaptéry kvůli výměně za jiné zástrčky, je to nebezpečné.
- ▶ Nepřetržitý přenos je zakázán, a proto dítě uslyšíte pouze v případě, že vydává nějaký zvuk.
- ▶ Antény na obou jednotkách jsou pevně připojené. Netahejte za ně ani se je nesnažte odstranit.

Příprava k použití

Elektronickou chůvu lze napájet ze sítě nebo bateriemi.

Napájení ze sítě

- 1** Zasuňte malou zástrčku do dětské jednotky a adaptér do zásuvky ve zdi. (Obr. 2)
- 2** Zasuňte malou zástrčku do jednotky pro rodiče a adaptér do zásuvky ve zdi. (Obr. 3)

Napájení bateriemi

I když neplánujete napájet elektronickou chůvu bateriemi, doporučujeme vložit do obou jednotek baterie. Zajistíte tak automatickou zálohu v případě výpadku napájení. Jednotka pro rodiče i dětská jednotka se napájí čtyřmi 1,5V bateriemi typu R6 AA. Je velmi vhodné používat baterie Philips LR6 PowerLife. Pokud elektronickou chůvu napájíte bateriemi, musíte je vyměnit, jakmile začne červeně blikat kontrolka zapnutí přístroje.

Při vkládání baterií musíte mít suché ruce a také obě jednotky musí být suché.

Poznámka: Nepoužívejte najednou staré a nové baterie ani různé typy baterií.

Poznámka: Pokud nebudete elektronickou chůvu používat déle než měsíc, baterie vyjměte.

Poznámka: Pokud baterie zůstávají v jednotce i při napájení ze sítě, zkontrolujte každých šest měsíců, zda nedochází k úniku elektrolytu.

Dětská jednotka

- 1** Odemkněte kryt přihrádky na baterie otočením zajišťovacího knoflíku pomocí mince. Poté sejměte kryt. (Obr. 4)
- 2** Vložte čtyři 1,5voltové baterie AA. (Obr. 5)
Zkontrolujte správné umístění pólů + a - .
- 3** Zavřete kryt přihrádky na baterie otočením zajišťovacího knoflíku pomocí mince.

Jednotka pro rodiče

- 1** Otočte zajišťovací knoflík ve spodní části o čtvrt otáčky (1) a posunutím krytu přihrádky na baterie směrem dolů kryt sejměte (2). (Obr. 6)
- 2** Vložte čtyři 1,5voltové baterie AA. (Obr. 7)
Zkontrolujte správné umístění pólů + a - .
- 3** Nasuňte kryt přihrádky na baterie zpět na přihrádku na baterie (1) a otočením zajišťovacího knoflíku ve spodní části o čtvrt otáčky kryt upevněte (2). (Obr. 8)

Použití přístroje

- 1** Umístěte obě jednotky do stejné místnosti a vyzkoušejte spojení. (Obr. 9)
Zajistěte, aby byla dětská jednotka ve vzdálenosti alespoň 1 metr od jednotky pro rodiče.
- 2** Stisknutím vypínače zapněte dětskou jednotku. (Obr. 10)
- ▶ Kontrolka zapnutí přístroje začne svítit zeleně.

3 Otočením ovládnání hlasitosti zapněte jednotku pro rodiče a nastavte požadovanou úroveň hlasitosti. (Obr. 11)

- Kontrolka zapnutí přístroje začne svítit zeleně.
- Jakmile dojde ke spojení jednotek, začne kontrolka spojení na jednotce pro rodiče svítit zeleně.

Poznámka: Vytvoření spojení trvá přibližně 30 sekund.

4 Umístěte dětskou jednotku ve vzdálenosti alespoň 1 metr od dítěte. (Obr. 12)

5 Umístěte jednotku pro rodiče tak, aby byla v provozním dosahu dětské jednotky. Zajistěte, aby byla alespoň ve vzdálenosti 1 metr od dětské jednotky. Další informace o provozním dosahu naleznete dále v části „Provozní dosah“. (Obr. 13)

Provozní dosah

Provozní dosah elektronické chůvy v exteriéru je 200 metrů. Tento dosah se může snížit podle okolí a dalších rušivých faktorů.

Suché materiály	Tloušťka materiálu	Ztráta dosahu
Dřevo, sádra, sádkokarton, sklo (bez kovu, drátů a olova)	< 30 cm	0 – 10 %
Cihly, překližka	< 30 cm	5 % – 35 %
Vyztužený beton	< 30 cm	30 % – 100 %
Kovové mřížky nebo tyče	< 1 cm	90 % - 100 %
Kovová nebo hliníková fólie	< 1 cm	100 %

U mokřých a vlhkých materiálů může dojít až ke 100% ztrátě dosahu.

Speciální funkce

Volič kanálů

Vždy se ujistěte, že jsou voliče kanálů uvnitř přihrádek na baterie u obou jednotek nastavené na stejný kanál. Pomocí těchto voličů kanálů je možné zvolit šestnáct různých kanálů. Pokud se potýkáte s rušením způsobeným jinými elektronickými chůvami, rádiovými přijímači apod., zvolte jiný kanál.

1 Otevřete přihrádky na baterie u obou jednotek.

- **Jednotka pro rodiče:** Otočte zajišťovací knoflík ve spodní části o čtvrt otáčky (1) a posunutím krytu přihrádky na baterie směrem dolů kryt sejměte (2). (Obr. 6)
- **Dětská jednotka:** Otočte zajišťovací knoflík pomocí mince a sejměte kryt. (Obr. 4)

2 Pokud se v přihrádce nacházejí baterie, vyjměte je.

3 Pomocí malého plochého šroubováku otočte volič kanálů do požadované polohy. Zajistěte, aby byly obě jednotky nastavené na stejný kanál. (Obr. 14)

- Pokud při zkoušce spojení nezaznamenáte žádné rušení, zavřete přihrádky na baterie. Pokud dochází k rušení, nastavte volič na jiný kanál a opět vyzkoušejte spojení.

4 Pokud jednotky napájíte bateriemi, vložte baterie zpět do přihrádek na baterie. Přihrádky zavřete.

Regulátor citlivosti mikrofону

Pomocí regulátoru citlivosti mikrofону na dětské jednotce je možné nastavit zvuk zachycovaný dětskou jednotkou na požadovanou úroveň: nízkou, střední nebo vysokou. Je-li citlivost mikrofону

nastavena na hodnotu „vysoká“, zachycuje všechny zvuky. Citlivost mikrofону lze změnit pouze tehdy, když funguje spojení mezi dětskou jednotkou a jednotkou pro rodiče. To znamená tehdy, když kontrolka spojení na jednotce pro rodiče svítí nepřetržitě zeleně.

● **Použijte regulátor citlivosti mikrofону k nastavení citlivosti mikrofону na dětské jednotce na požadovanou úroveň. Jako referenční zvuk můžete využít vlastní hlas. (Obr. 15)**

Pokud dojde k zachycení zvuku, kontrolka zapnutí přístroje na dětské jednotce začne svítit žlutě.

Výstražná signalizace spojení

Na jednotce pro rodiče je možné zapnout výstražnou signalizaci spojení. Výstražná signalizace spojení začne pípat, pokud dojde ke ztrátě spojení mezi jednotkami.

- 1 Otočte zajišťovací knoflík ve spodní části o čtvrt otáčky (1) a posunutím krytu přihrádky na baterie směrem dolů kryt sejmete (2). (Obr. 6)
 - 2 Nastavte spínač výstražné signalizace spojení v přihrádce na baterie do polohy „zapnuto“ (symbol). (Obr. 16)
 - 3 Nasuňte kryt přihrádky na baterie zpět na přihrádku na baterie (1) a otočením zajišťovacího knoflíku ve spodní části o čtvrt otáčky kryt upevníte (2). (Obr. 8)
- Výstražnou signalizaci spojení je možné vypnout nastavením spínače výstražné signalizace spojení do polohy „vypnuto“ (symbol).

Čištění

- 1 Jednotku pro rodiče i dětskou jednotku čistíte vlhkým hadříkem.

Jednotku pro rodiče ani dětskou jednotku nesmíte nikdy ponořit do vody ani je čistit pod tekoucí vodou.

Skladování

- 1 Pokud nebudete jednotky měsíc nebo déle používat, vyjměte z nich baterie.
- 2 Skladujte přístroj na suchém místě o teplotě mezi 10 °C a 40 °C.

Záruka a servis

Pokud byste měli jakýkoliv problém nebo byste potřebovali nějakou informaci, navštivte webovou stránku www.philips.com, nebo kontaktujte Středisko péče o zákazníky společnosti Philips ve vaší zemi (telefonní číslo najdete v letáčku s celosvětovou zárukou). Pokud ve vaší zemi není Středisko péče o zákazníky, obraťte se na místního prodejce výrobků Philips nebo oddělení Service Department of Philips Domestic Appliances and Personal Care BV.

Ochrana životního prostředí

- Až přístroj doslouží, nevyhazujte jej do běžného komunálního odpadu, ale odevzdejte jej do sběrný určené pro recyklaci. Pomůžete tím chránit životní prostředí. (Obr. 17)
- Baterie obsahují látky, které mohou být škodlivé pro životní prostředí. Nelikvidujte vybité baterie spolu s běžným komunálním odpadem, ale odevzdejte je na oficiálním sběrném místě. Před likvidací přístroje nebo jeho odevzdáním na oficiálním sběrném místě baterie vždy vyjměte.

Nejčastější dotazy

Tato kapitola uvádí seznam nejčastějších dotazů týkajících se elektronické chůvy Philips. Pokud se vám nepodaří najít odpověď na svoji otázku, obraťte se na Středisko péče o zákazníky ve své zemi.

Otázka	Odpověď
Proč kontrolka zapnutí přístroje nesvítí?	Pravděpodobně není malá zástrčka zasunutá řádně do zásuvky na jednotce, nebo možná není adaptér zasunutý vůbec nebo správně do zásuvky ve zdi. Také je možné, že jste zapomněli jednotky zapnout. Jednotky zapnete stisknutím vypínače na dětské jednotce a otočením ovládání hlasitosti na jednotce pro rodiče dolů. Pokud jednotky napájíte bateriemi, je možné, že jsou téměř vybité. V takovém případě vyměňte baterie.
Proč kontrolka zapnutí přístroje bliká červeně?	Napájejte jednotku bateriemi a ty jsou téměř vybité. Vyměňte baterie.
Proč jednotka pro rodiče vydává pronikavý zvuk?	Jednotky jsou příliš blízko u sebe. Posuňte jednotku pro rodiče alespoň do vzdálenosti 1 metr od dětské jednotky. Pokud to nepomůže, znamená to, že je nastavená příliš vysoká hlasitost. Otočte ovládání hlasitosti na nižší úroveň.
Proč z jednotky pro rodiče nevychází žádný zvuk?	Zkontrolujte, zda je hlasitost dostatečná. Pokud je nízká, otočte ovládání hlasitosti na vyšší úroveň. Zkontrolujte také citlivost mikrofonu dětské jednotky.
Proč kontrolka spojení bliká červeně?	Kontrolka bliká červeně z důvodu ztráty spojení. Jednotka pro rodiče může být mimo dosah dětské jednotky, případně může být nastavená na jiný kanál než dětská jednotka. Zkontrolujte, zda jsou jednotka pro rodiče i dětská jednotka nastavené na stejný kanál. Pokud ano, umístěte jednotku pro rodiče na jiné místo, blíže k dětské jednotce.
Proč jednotka pro rodiče pípá?	Tento zvuk představuje výstražnou signalizaci spojení. Znamená, že jednotky nejsou ve spojení. Jednotka pro rodiče může být mimo dosah dětské jednotky, případně může být nastavená na jiný kanál, než dětská jednotka. Zkontrolujte, zda jsou jednotka pro rodiče i dětská jednotka nastavené na stejný kanál. Pokud ano, umístěte jednotku pro rodiče na jiné místo, blíže k dětské jednotce.
Proč jednotka pro rodiče reaguje příliš pomalu na zvuky dítěte?	Nastavte citlivost mikrofonu na dětské jednotce na vyšší úroveň nebo dětskou jednotku přisuňte blíže k dítěti. Ujistěte se, že je dětská jednotka ve vzdálenosti alespoň 1 metr od dítěte.
Proč jednotka pro rodiče reaguje příliš rychle na ostatní zvuky?	Nastavte citlivost mikrofonu na dětské jednotce na nižší úroveň nebo dětskou jednotku přisuňte blíže k dítěti.
Proč čas od času dochází k přerušení spojení?	Jednotka pro rodiče se nejspíš nachází na hranici provozního dosahu. Umístěte jednotku pro rodiče blíže k dětské jednotce na místo s lepším příjmem. Počítejte s tím, že než dojde k opětovnému navázání spojení po přemístění jedné nebo obou jednotek, uplyne zhruba 30 sekund.

Otázka	Odpověď
<p>Proč dochází k rušení na jednotce pro rodiče?</p>	<p>K rušení může docházet, pokud je jednotka pro rodiče mimo dosah dětské jednotky. Jednotka pro rodiče může být rovněž příliš blízko okna a zachycovat rušivé signály přes okno. Odsuňte jednotku pro rodiče dále od okna. K rušení také dochází, pokud se mezi jednotkou pro rodiče nebo dětskou jednotkou nachází příliš mnoho zdí nebo stropů. Umístěte jednotku pro rodiče na jiné místo, blíže k dětské jednotce. Také dbejte na to, aby byly jednotky dostatečně daleko od mobilních nebo bezšňurových telefonů, radiopřijímačů či televizorů.</p>
<p>Proč jednotka pro rodiče zachycuje signály z jiné elektronické chůvy?</p>	<p>Tato elektronická chůva pracuje na stejném kanálu jako jiná elektronická chůva v blízkosti. Nastavte obě jednotky na jiný kanál pomocí voliče kanálů.</p>

Sissejuhatus

Philips on pühendunud vanematele vajaliku kindlustunde tagamiseks hoolivate ja töökindlate toodete valmistamisele. Selle beebijälgijaga kuulete te beebit ükskõik kus te oma majas või selle ümbruses ka ei viibiks. Valik kuueteistkümnest erinevast kanalist garanteerib minimaalse interferentsi. Philipsi „Baby-Care” sarjaga hoolitseme beebi eest üheskoos!

Üldine kirjeldus (Jn 1)

- A** Beebiseade
- 1 Mikrofon
 - 2 Väikese pistiku pesa
 - 3 Sisse/välja nupp
 - 4 „Toide sees” märgutuli
 - 5 Mikrofoni tundlikkuse regulaator
 - 6 Kanaliselektor
 - 7 Adapter
 - 8 Väike pistik
 - 9 Patareipesa kaas
- B** Keskseade
- 1 Adapter
 - 2 Väike pistik
 - 3 „Toide sees” märgutuli
 - 4 Kõlar
 - 5 Ühenduse märgutuli
 - 6 Helitugevuse regulaator sisse-välja lülitiga
 - 7 Ühenduse alarmsignaali lüliti
 - 8 Patareipesa kaas
 - 9 Kanaliselektor

Tähelepanu!

Enne seadme kasutamist lugege kasutusjuhend hoolikalt läbi ja hoidke edaspidiseks alles.

- Beebijälgijat võite kasutada kui abivahendit. Seade ei asenda vastutusvõimelist ja korralikku täiskasvanu järelvalvet ja selliselt seda kasutada ei tohi.
- Kasutage ja hoidke seadet temperatuuril 10 °C kuni 40 °C.
- Seadet võite kasutada toitepinge vahemikus 220 V kuni 240 V.
- Enne adapteri ühendamist kontrollige, kas adapterile märgitud toitepinge vastab kohaliku elektrivõrgu pingele.
- Ärge jätke beebijälgijat väga kuumade ega külma kohta või otsese päikesepaiste kätte.
- Veenduge selles, et beebiseade ja adapteri juhe oleksid väljaspool beebi käeulatust (vähemalt 1 meetri kaugusel).
- Kunagi ärge pange beebiseadet beebi voodisse või mänguaua.
- Kunagi ärge katke beebijälgijat käteräti või tekiga.
- Ärge kastke seadet vette ega mõne muu vedeliku sisse.
- Kunagi ärge kasutage beebijälgijat märgades kohtades või vee ääres.
- Elektrilöögiohu vältimiseks ärge avage beebijälgija beebi- ja keskseadme korpust, v.a patareipesa.
- Kasutage ainult komplektisolevaid adaptereid.
- Kui üks adapteritest on kahjustatud, siis ohtlike olukordade vältimiseks vahetage see alati ühega originaaladapteritest.
- Adapterites on transformator. Ärge lõigake adaptereid toitejuhtme küljest ära teist tüüpi pistiku vastu vahetamiseks, sest see võib tekitada ohtlikke olukordi.
- Kuna pidev saatmine pole lubatud, siis võite beebit kuulata ainult siis, kui ta häält teeb.

- Mõlema seadme antennid on fikseeritud. Ärge tõmmake või püüdke neid eemaldada.

Ettevalmistus kasutamiseks

Beebijälgijat võite kasutada nii patare- kui ka võrgutoitel.

Võrgutoitel kasutamine

- ➊ Sisestage väike pistik beebiseadmesse ja adapter seinakontakti. (Jn 2)
- ➋ Sisestage väike pistik keskseadmesse ja adapter seinakontakti. (Jn 3)

Patareitoitel kasutamine

Isegi siis, kui te ei kavatse seadet patareitoitel kasutada, soovitame mõlemasse seadmesse patareid sisestada. See kindlustab automaatse toitevarunduse juhuks kui võrgutoide kaob.

Nii keskseade kui ka beebijälgija töötavad nelja 1,5-voldise R6-tüüpi AA-suurusel patareiga.

Soovitame tungivalt kasutada Philipsi LR6-tüüpi PowerLife patareisid.

Kui patareitoitel beebijälgija „Toide sees” märgutuli hakkab kasutamisel punaselt vilkuma, siis soovitame patareid vahetada.

Veenduge selles, et te käed oleksid patareide sisestamise ajal kuivad.

Märkus:Ärge segage omavahel vanu ja uusi või eri tüüpi patareisid.

Märkus:Eemaldage patareid, kui te ei kavatse beebijälgijat ühe kuu või pikema aja jooksul kasutada.

Märkus:Kui võrgutoitel seadmesse on patareid jäetud, siis iga kuue kuu järel kontrollige ega nad ei leki.

Beebiseade

- ➊ Avage patareipesa kaas lukustusnuppu mündi abil keerates lahti. Seejärel eemaldage kaas. (Jn 4)
- ➋ Sisestage neli 1,5-voldist AA-suurusel patareid. (Jn 5)
Veenduge selles, et patareid + ja - poolused oleksid õiges suunas.
- ➌ Sulgege patareipesa kaas lukustusnuppu mündi abil keerates.

Keskseade

- ➊ Pöörake põhjal asuvat lukustusnuppu veerand pööret (1) ja eemaldamiseks (2) lükake patareipesa kaas allapoole. (Jn 6)
- ➋ Sisestage neli 1,5-voldist AA-suurusel patareid. (Jn 7)
Veenduge selles, et patareid + ja - poolused oleksid õiges suunas.
- ➌ Libistage patareipesa kaas oma kohale tagasi (1) ja lukustamiseks (2) keerake lukustusnuppu mündi abil veerand pööret. (Jn 8)

Seadme kasutamine

- ➊ Paigutage mõlemad seadmed ühenduse testimiseks ühte tupp. (Jn 9)
Veenduge selles, et beebiseade oleks keskseadmest vähemalt ühe meetri kaugusel.
- ➋ Vajutage sisse-välja lüliti nupule seadme beebiseadme sisselülitamiseks. (Jn 10)
➤ „Toide sees” märgutuli hakkab roheliselt põlema.
- ➌ Keerake helitugevuse regulaatori nupust keskseade sisse ja reguleerige helitugevus eelistatud tasemele. (Jn 11)
➤ „Toide sees” märgutuli hakkab roheliselt põlema.
➤ Kui seadmetevaheline ühendus on saavutatud, siis hakkab keskseadme ühenduse märgutuli roheliselt põlema.

Märkus:Ühenduse loomiseks kulub umbes umbes 30 s.

- 4** Paigutage beebiseade beebist vähemalt ühe meetri kaugusele. (Jn 12)
- 5** Paigutage keskseade beebiseadme tegevusraadiuse piirkonda.Veenduge, et see oleks vähemalt ühe m kaugusel beebiseadmest.Tegevusraadiuse kohta täiendava info saamiseks lugege allpoolt pt „Tegevusraadius”. (Jn 13)

Tegevusraadius

Beebijälgija tegevusraadius on lahtisel maastikul kuni 200 m. Sõltuvalt ümbruskonnast ja teistest takistavatest teguritest võib tegevusraadius veelgi väiksem olla.

Kuivad materjalid	Materjalide paksus	Tegevusraadiuse vähenemine
Puit, kipsplaat, kartong, klaas (ilma metallita, traatideta või raamideta)	<30 cm	0 – 10%
Telliskivi, vineer	<30 cm	5 – 35%
Armatuuriga betoon	<30 cm	30 – 100%
Metallvõred või trellid	< 1 cm	90 – 100%
Metall- või alumiiniumplaadid	< 1 cm	100%

Märja või niiske materjali korral võib tegevusraadius kuni 100% väheneda.

Omadused

Kanaliselektor

Alati veenduge, et patareipesades olevad kanaliselektorid oleksid ühele ja samale kanalile seadistatud. Neid kanaliselektoreid võite seada kuueteistkümnele erinevale kanalile. Kui teistest beebijälgijatest või raadioseadmetest tekib siiski interferents, siis valige tööks mõni teine kanal.

- 1** Avage kummagi seadme patareipesade kaaned.
 - Keskseade: pöörake põhjal asuvat lukustusnuppu veerand pööret (1) ja eemaldamiseks (2) lükkake patareipesa kaas allapoole. (Jn 6)
 - Beebiseade: pöörake lukustusseadet mündi abil ja eemaldage kaas. (Jn 4)
- 2** Kui patareid olid sisse pandud, siis võtke patareipesadest patareid välja.
- 3** Kasutage kanaliselektori vajalikku asendisse pööramiseks väikest lapikut kruvikeerajat. Veenduge, et mõlemad seadmed on ühele ja samale kanalile seadistatud. (Jn 14)
 - Kui ühenduse testimisel interferentsi ei teki, sulgege patareipesad. Kui tekib interferents, siis seadistage selektorid mõnele teisele kanalile ja testige ühendus uuesti.
- 4** Kui seadmed töötavad patareitoitel, pange patareid patareipesadesse tagasi. Sulgege patareipesade kaaned.

Mikrofoni tundlikkuse reguleerimine

Reguleerides beebiseadme mikrofoni tundlikkust, võite beebiseadme vastuvõtja tundlikkuse soovitud tasemele seadistada: madalale, keskmisele või kõrgele. Kui mikrofoni tundlikkus on seadistatud kõrgeks, siis beebiseade võtab kõiki häáli vastu. Mikrofoni tundlikkust võite seadistada alles pärast seda, kui beebiseadme ja keskseadme vahel on ühendus loodud. Sellisel juhul keskseadme ühenduse märgutuli põleb pidevalt roheliselt.

- Kasutage mikrofoni tundlikkuse regulaatorit beebiseadme tundlikkuse soovitud tasemele seadistamiseks.Võite hääle näidisena oma enda häält kasutada. (Jn 15)

Pärast heli vastuvõtmist muutub beebiseadme „Toide sees” märgutuli kollaseks.

Ühenduse alarmisignaal

Ühenduse alarmisignaali võite sisse lülitada keskseadmelt. Ühenduse alarmisignaal hakkab katkendlikku helisignaali andma, kui seadmetevaheline ühendus kaob.

- 1 Pöörake põhjal asuvat lukustusnuppu veerand pööret (1) ja eemaldamiseks (2) lükake patareipesa kaas allapoole. (Jn 6)
 - 2 Lükake patareipesas olev ühenduse alarmisignaali lüliti asendisse „on (sees)” (sümbol). (Jn 16)
 - 3 Libistage patareipesa kaas oma kohale tagasi (1) ja lukustamiseks (2) keerake lukustusnuppu mündi abil veerand pööret. (Jn 8)
- Ühenduse alarmisignaali väljalülitamiseks lükake ühenduse alarmisignaali lüliti asendisse „off (väljas)” (sümbol).

Puhastamine

- 1 Puhastage beebiseadet ja keskseadet niiske lapiga.

Ärge kastke keskseadet ja beebiseadet vette ega puhastage neid kraani all.

Hoidmine

- 1 Eemaldage patareid, kui te ei kavatse seadmeid ühe kuu või pikema aja jooksul kasutada.
- 2 Hoidke seadet kuivas kohas temperatuuril 10 °C kuni 40 °C.

Garantii ja hooldus

Infopäringud ja küsimused võite esitada Philipsi veebisaidi www.philips.com kaudu või kohalikku Philipsi klienditeeninduskeskusesse pöördudes (telefoninumbri leiate garantiilehelt). Kui teie riigis ei ole klienditeeninduskeskust, pöörduge Philipsi toodete kohaliku müüja poole või võtke ühendust Philips Domestic Appliances and Personal Care BV teenindusosakonnaga.

Keskkonnakaitse

- Tööea lõppedes ei tohi seadet tavalise olmeprügi hulka visata, vaid tuleb ümbertöötlemiseks ametlikku kogumispunkti viia. Selliselt toimides aitate säästa keskkonda. (Jn 17)
- Patareid sisaldavad keskkonda saastavaid aineid. Ärge visake tühjenenud patareisid tavalise majapidamisprügi hulka, vaid käideldge need ametlikus kogumiskohas. Alati võtke enne seadme utiliseerimist või käitlemist ametlikus kogumiskohas patareid välja.

Sageli esitatavad küsimused

Selles peatükis loetletakse sageli esitatavaid küsimusi Philipsi beebijälgija kohta. Kui te ei leia oma küsimusele vastust, palun võtke ühendust oma riigis asuva klienditeeninduskeskusega.

Küsimus	Vastus
Miks „Toide sees” märgutuli ei põle?	Võib-olla pole väike pistik korralikult seadme pesasse või adapter korralikult seinakontakti sisestatud. Võib-olla olete unustanud seadmed sisse lülitada. Vajutage beebiseadme sisse-välja lüliti allapoole ja pöörake sisselülitamiseks keskseadme helitugevuse regulaatorit. Kui seadmed töötavad patareitoitel, siis on patareid võib-olla tühjaks saanud. Sellisel juhul asendage patareid uutega.

Küsimus	Vastus
Miks „Toide sees” märgutuli vilgub punaselt?	Teie seadmed töötavad patareitoitel ja patareid on tühjaks saanud. Asendage patareid uutega.
Miks keskseade teeb kiledat müra?	Seadmed on teineteisele liiga lähedal. Liigutage keskseade beebiseadmest vähemalt ühe m kaugusele. Kui see ei aita, siis on ilmselt helitugevuse tase liiga kõrge. Keerake helitugevuse regulaatorit madalamale tasemele.
Miks keskseade ei tee mingitki heli?	Kontrollige, ega helitugevus ei ole liiga madalale reguleeritud. Kui helitugevus on liiga madal, siis keerake helitugevuse regulaatorit kõrgemale tasemele. Samuti kontrollige beebiseadme mikrofoni tundlikkuse taset.
Miks „Toide sees” märgutuli vilgub punaselt?	See vilgub punaselt, sest ühendus on katkenud. Keskseade on võib-olla väljaspool beebiseadme tegevusraadiust või on seadistatud beebiseadmest erinevale kanalile. Kontrollige, kas keskseade ja beebiseade on mõlemad ühele ja samale kanalile seadistatud. Kui on, siis pange keskseade teise kohta, beebiseadmele lähemale.
Miks keskseade teeb katkendlikku heli?	See mis te kuulate on ühenduse alarmisignaali. See tähendab seda, et ühendus on katkenud. Keskseade asub võib-olla väljaspool beebiseadme tegevusraadiust või on seadistatud beebiseadmest erinevale kanalile. Kontrollige, kas keskseade ja beebiseade on mõlemad ühele ja samale kanalile seadistatud. Kui on, siis pange keskseade teise kohta, beebiseadmele lähemale.
Miks keskseade reageerib beebi häälitsustele liiga aeglaselt?	Seadistage beebiseadme mikrofoni tundlikkuse tase kõrgemaks ja/või viige beebiseade beebile lähemale. Veenduge, et beebiseade oleks beebist vähemalt ühe m kaugusel.
Miks keskseade reageerib beebi häälitsustele liiga kiiresti?	Seadistage beebiseadme mikrofoni tundlikkuse tase madalamaks ja/või viige beebiseade beebist kaugemale.
Miks aeg-ajalt ühendus katkeb?	Keskseade töötab võib-olla tegevusraadiuse piiri lähedal. Liigutage keskseade beebiseadmele lähemale, parema vastuvõtuga kohta. Palun pidage silmas, et kui te liigutate seadmeid teineteise suhtes, siis ühenduse taasloomine kestab vähemalt 30 s.
Miks keskseadmel tekib interferents?	Interferents võib tekkida kui, keskseade on beebiseadme tegevuspiirkonnast väljas. Keskseade võib olla ka aknale liiga lähedal ja häirivaid signaale akna kaudu vastu võtta. Liigutage keskseade aknast kaugemale. Interferents tekib ka siis, kui keskseadme ja beebiseadme vahel jääb liiga palju seinu või lagesid. Pange keskseade teise kohta, beebiseadmele lähemale. Samuti veenduge selles, et seade jääks mobiiltelefonidest või juhtmeta telefonidest, raadiotest või televiisoritest kaugemale.
Miks keskseade võtab vastu teise beebiseadme signaale?	Beebijälgija toimib samal kanalil naabruses asuva teise beebijälgijaga. Seadistage kanaliselektoriga mõlemate seadmete kanalid mingile muule kanalile.

Uvod

Tvrtka Philips predana je proizvodnji pouzdanih proizvoda za brigu o djeci kako bi roditeljima pružila potrebnu sigurnost. Uz ovaj monitor za bebe možete čuti svoju bebu gdje god se nalazili unutar ili oko kuće. Šesnaest različitih opcija za kanale jamči minimalne smetnje.

Philips oprema za bebe: zajednička briga za bebe.

Opći opis (Sl. 1)

- A** Jedinica za bebu
 - ① Mikrofon
 - ② Utičnica za mali utikač
 - ③ Gumb za uključivanje/isključivanje
 - ④ Indikator napajanja
 - ⑤ Kontrola osjetljivosti mikrofona
 - ⑥ Gumb za odabir kanala
 - ⑦ Adapter
 - ⑧ Mali utikač
 - ⑨ Poklopac odjeljka za baterije
- B** Roditeljska jedinica
 - ① Adapter
 - ② Mali utikač
 - ③ Indikator napajanja
 - ④ Zvučnik
 - ⑤ Indikator veze
 - ⑥ Kontrola jačine zvuka s funkcijom uključivanja/isključivanja
 - ⑦ Alarm za prekid veze
 - ⑧ Poklopac odjeljka za baterije
 - ⑨ Gumb za odabir kanala

Važno

Prije korištenja aparata pažljivo pročitajte ove upute za uporabu i spremite ih za buduće potrebe.

- ⓘ Ovaj monitor za bebe je samo pomagalo i ne smije se koristiti kao zamjena za odgovoran nadzor od strane odrasle osobe.
- ⓘ Aparat koristite i odložite pri temperaturama između 10°C i 40°C.
- ⓘ Aparat je pogodan za napone između 220 i 240 V.
- ⓘ Prije spajanja adaptera provjerite odgovara li napon naznačen na adapterima naponu lokalne mreže.
- ⓘ Ne izlažite monitor za bebe ekstremnoj toplini, hladnoći ili izravnoj sunčevoj svjetlosti.
- ⓘ Pazite da su jedinica za bebu i kabel adaptera uvijek izvan dohvata bebe (najmanje 1 metar/3 stope udaljenosti).
- ⓘ Nemojte stavljati jedinicu za bebu u bebin krevet ili ogradicu za igranje.
- ⓘ Nemojte pokrivati monitor za bebe ručnikom ili dekom.
- ⓘ Nemojte uranjati aparat za bebe u vodu ili neku drugu tekućinu.
- ⓘ Nemojte koristiti monitor za bebe na vlažnim mjestima ili blizu vode.
- ⓘ Nemojte otvarati kućište jedinice za bebu i roditeljske jedinice, osim odjeljaka za baterije jer u protivnom može doći do strujnog udara.
- ⓘ Koristite samo isporučene adaptere.
- ⓘ Ako se jedan od adaptera ošteti, zamijenite ga isključivo originalnim kako biste izbjegli potencijalno opasne situacije.
- ⓘ Adapteri sadrže transformator. Nemojte rezati adaptere i mijenjati ih drugim utikačima jer je to opasno.
- ⓘ Budući da je neprestano odašiljanje zabranjeno, bebu ćete čuti samo kad ispušta zvukove.

- ▶ Antene na objema jedinicama su učvršćene. Ne povlačite ih te ih ne pokušavajte ukloniti.

Priprema za uporabu

Monitor za bebe možete koristiti dok je priključen na mrežno napajanje ili dok radi na baterije.

Rad na mrežno napajanje

- 1 Uključite mali utikač u jedinicu za bebe te adapter umetnite u zidnu utičnicu. (Sl. 2)
- 2 Uključite mali utikač u roditeljsku jedinicu te adapter umetnite u zidnu utičnicu. (Sl. 3)

Rad na baterije

Iako ne namjeravate koristiti napajanje na baterije, savjetujemo da umetnete baterije u obje jedinice. Tako ćete osigurati automatsko rezervno napajanje u slučaju prekida mrežnog napajanja. Za napajanje roditeljske jedinice i jedinice za bebu koristite četiri R6 baterije veličine AA od 1,5 V. Savjetujemo da koristite baterije Philips LR6 PowerLife. Zamijenite baterije kada indikator napajanja treperi crveno dok monitor za bebe radi s baterijama.

Pazite da vaše ruke i obje jedinice budu suhe prilikom umetanja baterija.

Napomena: Ne miješajte stare i nove baterije ili različite vrste baterija.

Napomena: Uklonite baterije ako ne namjeravate koristiti monitor za bebe mjesec dana ili dulje.

Napomena: Ako baterije ostanu u jedinici kada radi na napajanje, svakih šest mjeseci provjerite ima li curenja u baterijama.

Jedinica za bebu

- 1 Otključajte poklopac odjeljka za baterije okretanjem kvake pomoću novčića. Zatim uklonite poklopac. (Sl. 4)
- 2 Umetnite četiri baterije od 1,5 V veličine AA. (Sl. 5)
Provjerite jesu li pozitivni i negativni polovi baterija okrenuti u odgovarajućem smjeru.
- 3 Zatvorite poklopac odjeljka za baterije okretanjem kvake za zatvaranje pomoću novčića.

Roditeljska jedinica

- 1 Okrenite kvaku za zaključavanje koja se nalazi na dnu za jednu četvrtinu okreta (1) i gurnite poklopac odjeljka za baterije prema dolje kako biste ga uklonili (2). (Sl. 6)
- 2 Umetnite četiri baterije od 1,5 V veličine AA. (Sl. 7)
Provjerite jesu li pozitivni i negativni polovi baterija okrenuti u odgovarajućem smjeru.
- 3 Gurnite poklopac natrag na odjeljak za baterije (1) i okrenite kvaku za zaključavanje koji se nalazi u donjem dijelu kako biste pričvrstili poklopac (2). (Sl. 8)

Korištenje aparata

- 1 Postavite dvije jedinice u istu prostoriju kako biste provjerili vezu. (Sl. 9)
Jedinica za bebe od roditeljske jedinice mora biti udaljena najmanje 1 metar/3 stope.
- 2 Pritisnite gumb za uključivanje/isključivanje kako biste uključili jedinicu za bebe. (Sl. 10)
 - ▶ Indikator napajanja će zasvijetliti zeleno.
- 3 Uključite kontrolu jačine zvuka kako biste uključili roditeljsku jedinicu i postavili jačinu zvuka na razinu koja vam odgovara. (Sl. 11)
 - ▶ Indikator napajanja će zasvijetliti zeleno.
 - ▶ Kada se uspostavi veza između jedinica, indikator veze na roditeljskoj jedinici počinje svijetliti zeleno.

Napomena: Potrebno je otprilike 30 sekundi prije uspostavljanja veze.

- 4** Postavite jedinicu za bebe najmanje 1 metar/3 stope od bebe. (Sl. 12)
- 5** Postavite roditeljsku jedinicu unutar radnog dometa jedinice za bebe. Provjerite je li najmanje 1 metar/3 stope udaljena od jedinice za bebe. Više informacija o radnom dometu potražite u odjeljku "Radni domet" koji se nalazi ispod. (Sl. 13)

Radni domet

Radni domet monitora za bebe je 200 metara/600 stopa na otvorenom. Ovisno o okruženju i ostalim čimbenicima, ovaj domet može biti manji.

Suhi materijali	Debljina materijala	Gubitak dometa
Drvo, žbuka, gipsana ploča, staklo (bez metala, žica ili olova)	< 30 cm/12 inča	0-10%
Cigla, šperploča	< 30 cm/12 inča	5-35%
Pojačani beton	< 30 cm/12 inča	30-100%
Metalne rešetke ili šipke	< 1 cm/0,4 inča	90-100%
Metalne ili aluminijske ploče	< 1 cm/0,4 inča	100%

Kod mokrih i vlažnih materijala, gubitak dometa može biti do 100%.

Značajke

Gumb za odabir kanala

Uvijek provjerite jesu li gumbi za odabir kanala unutar odjeljaka za baterije obje jedinice postavljeni na isti kanal. Pomoću gumba za odabir kanala možete odabrati šesnaest različitih kanala. Ako imate problema sa smetnjama uzrokovanim drugim monitorom za bebe, radio uređajima i sl., odaberite drugi kanal.

- 1** Otvorite poklopce odjeljka za baterije na obje jedinice.
 - Roditeljska jedinica: okrenite kvaku za zaključavanje koja se nalazi na dnu za jednu četvrtinu okreta (1) i gurnite poklopac odjeljka za baterije prema dolje kako biste ga uklonili (2). (Sl. 6)
 - Jedinica za bebe: okrenite kvaku za zaključavanje pomoću novčića i uklonite poklopac. (Sl. 4)
- 2** Ako su baterije u odjeljku za baterije, uklonite ih.
- 3** Pomoću malog, ravnog odvijača okrenite gumb za odabir kanala na željeni položaj. Provjerite jesu li obje jedinice postavljene na isti kanal. (Sl. 14)
 - Ako nakon provjere veze nema problema sa smetnjama, zatvorite odjeljke za baterije. Ako imate problema sa smetnjama, postavite gumb na drugi kanal i ponovno testirajte vezu.
- 4** Ako jedinice rade na baterije, vratite baterije u odjeljak. Zatvorite odjeljak za baterija.

Kontrola osjetljivosti mikrofona

Pomoću kontrole osjetljivosti na jedinici za bebe možete postaviti razinu zvuka koju jedinica za bebe prenosi na željenu razinu: nisku, srednju ili visoku. Kada je osjetljivost mikrofona postavljena na 'visoku', jedinica za bebe hvata sve zvukove. Osjetljivost mikrofona možete promijeniti samo ako je uspostavljena veza između jedinice za bebe i roditeljske jedinice. U tom slučaju će indikator veze stalno svijetliti zeleno

- Kontrolu osjetljivosti mikrofona koristite za postavljanje osjetljivosti mikrofona jedinice za bebe na željenu razinu. Kao zvučnu referencu možete koristiti svoj glas. (Sl. 15)

Indikator napajanja će zasvijetliti žuto kada uhvati zvuk.

Alarm za prekid veze

Alarm za prekid veze možete uključiti na roditeljskoj jedinici. Alarm za prekid veze će se oglasiti kada se izgubi veza između jedinica.

- 1 Okrenite kvaku za zaključavanje koja se nalazi na dnu za jednu četvrtinu okreta (1) i gurnite poklopac odjeljka za baterije prema dolje kako biste ga uklonili (2). (Sl. 6)
- 2 Postavite prekidač alarma za prekid veze u odjeljku za baterije na položaj 'on' (simbol) (uključeno). (Sl. 16)
- 3 Gurnite poklopac natrag na odjeljak za baterije (1) i okrenite kvaku za zaključavanje koji se nalazi u donjem dijelu kako biste pričvrstili poklopac (2). (Sl. 8)
- 4 Za isključivanje alarma za prekid postavite prekidač alarma na položaj 'off' (simbol) (isključeno).

Čišćenje

- 1 Roditeljsku jedinicu i jedinicu za roditelje očistite vlažnom tkaninom.

Ne uranjajte roditeljsku jedinicu i jedinicu za bebe u vodu i ne perite ih pod slavinom.

Spremanje

- 1 Ako jedinice nećete koristiti mjesec dana ili dulje, uklonite baterije.
- 2 Spremite aparat na suho mjesto temperature između 10°C i 40°C.

Jamstvo i servis

Ako vam je potrebna informacija ili imate problem s nekim od uređaja, posjetite web-stranicu tvrtke Philips, www.philips.com, ili kontaktirajte Philips centar za korisnike u svojoj državi (broj možete pronaći u jamstvenom listu). Ako u vašoj državi ne postoji centar za korisnike, obratite se lokalnom prodavaču Philips proizvoda ili servisnom odjelu Philips Domestic Appliances and Personal Care BV.

Zaštita okoliša

- 4 Aparat koji se više ne može koristiti nemojte odlagati s uobičajenim otpadom iz kućanstva, nego ga odnesite u predviđeno odlagalište na recikliranje. Time ćete pridonijeti očuvanju okoliša. (Sl. 17)
- 4 Baterije sadrže tvari koje mogu biti štetne za okoliš. Nemojte ih bacati s normalnim kućnim otpadom, nego ih odložite na službeno odlagalište za baterije. Prije nego što bacite aparat ili ga odnesete na službeno odlagalište, uvijek izvadite baterije.

Često postavljana pitanja

U ovom poglavlju se nalaze često postavljana pitanja o Philips monitoru za bebe. Ako odgovor na svoje pitanje ne možete pronaći u ovom poglavlju, obratite se Philips centru za korisničku podršku u svojoj državi.

Pitanje	Odgovor
Zašto indikator napajanja ne svijetli?	Možda mali utikač nije ispravno umetnut u utičnicu na jedinici ili adapter nije pravilno umetnut u zidnu utičnicu. Možda ste zaboravili uključiti jedinice. Pritisnite gumb za uključivanje/isključivanje na jedinici za bebe i okrenite kontrolu jačine zvuka na roditeljskoj jedinici prema dolje kako biste uključili jedinice. Ako jedinice rade na baterije, možda je razina energije u baterijama niska. U tom slučaju zamijenite baterije.
Zašto indikator napajanja treperi crveno?	Jedinica radi na baterije, a razina energije u baterijama je niska. Zamijenite baterije.
Zašto roditeljska jedinica proizvodi visoke tonove?	Jedinice su preblizu jedna drugoj. Roditeljsku jedinicu pomaknite barem 1 metar/3 stope od jedinice za bebe. Ako to ne pomogne, jačina zvuka je previsoka. Jačinu zvuka podesite na nižu razinu.
Zašto iz roditeljske jedinice ne dolazi zvuk?	Provjerite je li jačina zvuka postavljena na dovoljno visoku razinu. Ako je jačina zvuka preniska, kontrolu jačine zvuka okrenite na višu razinu. Provjerite i osjetljivost mikrofona jedinice za bebe.
Zašto indikator veze treperi crveno?	Treperi crveno jer nije uspostavljena veza. Roditeljska jedinica je možda izvan dometa jedinice za bebe ili je postavljena na kanal različit od kanala jedinice za bebe. Provjerite jesu li roditeljska jedinica i jedinica za bebe postavljene na isti kanal. Ako jesu, stavite roditeljsku jedinicu na drugo mjesto, bliže jedinici za bebe.
Zašto se iz roditeljske jedinice čuje zvučni signal?	Čujete alarm za prekid veze. On označava da nije uspostavljena veza. Roditeljska jedinica je možda izvan dometa jedinice za bebe ili je postavljena na kanal različit od jedinice za bebe. Provjerite jesu li roditeljska jedinica i jedinica za bebe postavljene na isti kanal. Ako jesu, stavite roditeljsku jedinicu na drugo mjesto, bliže jedinici za bebe.
Zašto roditeljska jedinica presporo reagira na bebine zvukove?	Postavite osjetljivost mikrofona na jedinici za bebe na višu razinu i/ili približite jedinicu za bebe roditeljskoj jedinici. Provjerite je li jedinica za bebe barem 1 metar/3 stope udaljena od bebe.
Zašto roditeljska jedinica prebrzo reagira na ostale zvukove?	Postavite osjetljivost mikrofona na jedinici za bebe na nižu razinu i/ili jedinicu za bebe postavite bliže bebi.
Zašto se veza ponekad gubi?	Roditeljska jedinica je vjerojatno preblizu granici radnog dometa. Postavite roditeljsku jedinicu bliže jedinici za bebe na mjesto gdje je prijem bolji. Napominjemo da je potrebno otprilike 30 sekundi za ponovno uspostavljanje veze kada pomaknete jednu ili obje jedinice.

Pitanje	Odgovor
Zašto se javljaju smetnje na roditeljskoj jedinici?	Smetnje se mogu javiti ako je roditeljska jedinica izvan dometa jedinice za bebe. Roditeljska jedinica se možda nalazi preblizu prozora i kroz njega hvata signale koji uzrokuju smetnje. Roditeljsku jedinicu postavite dalje od prozora. Smetnje mogu nastati ako je između roditeljske jedinice i jedinice za bebe previše zidova ili stropova. Roditeljsku jedinicu postavite na drugo mjesto, bliže jedinici za bebe. Također provjerite jesu li jedinicu postavljene na dovoljnu udaljenosti od mobilnih telefona ili bežičnih telefona, radio uređaja i televizora.
Zašto roditeljska jedinica hvata signale od drugog monitora za bebe?	Monitor za bebe radi na istom kanalu kao drugi monitor za bebe koji se nalazi u blizini. Postavite obje jedinice na drugi kanal pomoću gumba za odabir kanala.

Bevezetés

A Philips olyan gondoskodó és megbízható termékek előállításán fáradozik, amelyek használatával a szülők nyugodtan pihenhetnek. Ezzel a babaőrzővel hallhatja gyermekét a ház minden pontjáról, sőt akár a házon kívülről is. A tizenhat különböző csatorna biztosítja a minimális interferenciát. Philips Baby Care: gondoskodjunk együtt gyermekéről!

Általános leírás (ábra 1)

- A** Bébiegység
- 1 Mikrofon
 - 2 Aljzat kis méretű dugaszhoz
 - 3 Be/kikapcsoló gomb
 - 4 Bekapcsolás jelzőfény
 - 5 Mikrofonérzékenység-vezérlés
 - 6 Csatornaválasztó
 - 7 Adapter
 - 8 Kis méretű dugasz
 - 9 Elemtartórekesz-fedél
- B** Szülői egység
- 1 Adapter
 - 2 Kis méretű dugasz
 - 3 Bekapcsolás jelzőfény
 - 4 Hangszóró
 - 5 Kapcsolatot jelző fény
 - 6 Hangerővezérlő, be/ki funkcióval
 - 7 A kapcsolat megszakadására figyelmeztető funkció kapcsolója
 - 8 Elemtartórekesz-fedél
 - 9 Csatornaválasztó

Fontos!

A készülék első használata előtt figyelmesen olvassa el a használati útmutatót, és őrizze meg az útmutatót későbbi használatra.

- Ez a babaőrző segítséget jelent. Nem helyettesíti a megfelelő felelős felnőtt felügyeletet, és nem használható ilyen célokra.
- A készüléket 10 °C és 40 °C közötti hőmérsékleten tárolja és használja.
- A készülék 220 és 240V közötti feszültséggel használható.
- Az adapter csatlakoztatása előtt ellenőrizze, hogy a rajta feltüntetett feszültség egyezik-e a helyi hálózati feszültséggel.
- A babaőrzőt ne tegye ki túlzott hőnek, hidegnek vagy közvetlen napfénynek.
- Győződjön meg, hogy a bébiegység és az adapter vezetéke minden esetben biztonságos távolságban legyen a babától (legalább 1 méter).
- Soha ne tegye a bébiegységet a baba ágyába, vagy a járókába.
- Soha ne takarja le törülközővel vagy takaróval a babaőrzőt.
- Soha ne merítse a babaőrzőt vízbe vagy más folyadékba.
- Soha ne használja a babaőrzőt nedves helyen vagy víz közelében.
- Az elektromos áramütés elkerülése érdekében az elemtartó-rekesz kivételével ne nyissa fel a babaőrző (bébi- és szülői-) egységeinek készülékházát.
- Csak a készülékhez mellékelte adaptereket használja.
- Az adaptereket, sérülésük esetén, a kockázatok elkerülése érdekében, mindig eredeti típusúra cserélje ki.
- Az adapterek transzformátort tartalmaznak. A veszély elkerülése érdekében ne vágja le az adaptert, az más csatlakozóval nem helyettesíthető.

- ▶ A készülék nem folyamatosan közvetít, csak akkor hallja gyermekét, ha a baba hangot ad ki.
- ▶ Az antennák mindkét egységen rögzítettek. Ne rángassa, és ne próbálja eltávolítani.

Előkészítés

A babaőrzöt hálózati tápfeszültségről vagy elemről működtetheti.

Hálózati üzemmód

- 1** Helyezze a kis méretű dugaszt a bébiegységbe, és csatlakoztassa az adaptert a fali konnektorba. (ábra 2)
- 2** Helyezze a kis méretű dugaszt a szülői egységbe, és csatlakoztassa az adaptert a fali konnektorba. (ábra 3)

Működés elemmel

Ha a babaőrzöt nem elemmel kívánja működtetni, akkor is tanácsos mindkét egységbe elemeket helyezni. Ez tartalék áramforrásként működik áramszünet esetén.

A bébi- és a szülői egység egyaránt 1,5 V-os R6 AA elemekkel működik. Ajánljuk, hogy Philips LR6 PowerLife elemeket használjon.

Ha a babaőrzöt elemről működteti, és a működésjelző vörösen villog, cserélje ki az elemeket.

Ügyeljen, hogy az elemek behelyezésekor a kezei és az egységek egyaránt szárazak legyenek.

Megjegyzés: Ne keverje a régi és az új, vagy a különböző típusú elemeket.

Megjegyzés: Ha egy hónapnál hosszabb ideig nem kívánja használni a babaőrzöt, vegye ki az elemeket.

Megjegyzés: Ha az egységben hagyta az elemeket, miközben azt hálózati feszültségről működtette, ellenőrizze félévenként, hogy nem szivárognak-e.

Bébiegység

- 1** Az elemtartó rekesz fedelének nyitásához egy érme segítségével fordítsa el a zárógombot. Aztán vegye le a fedelet. (ábra 4)
- 2** Helyezzen be négy 1,5 V-os AA elemet. (ábra 5)
Ügyeljen, hogy az elemek + és - pólusai a megfelelő irányban legyenek.
- 3** Az elemtartó rekesz fedelének zárásához egy érme segítségével fordítsa el a zárógombot.

Szülői egység

- 1** Fordítsa el egy negyed fordulattal az alul lévő zárógombot (1), majd csúsztassa az elemtartó fedelet lefelé és vegye le (2). (ábra 6)
- 2** Helyezzen be négy 1,5 V-os AA elemet. (ábra 7)
Ügyeljen, hogy az elemek + és - pólusai a megfelelő irányban legyenek.
- 3** Csúsztassa vissza az elemtartó rekesz fedelét a rekeszre (1), és a fedél rögzítéséhez fordítsa el az alul lévő zárógombot egy negyed fordulattal (2). (ábra 8)

A készülék használata

- 1** A kapcsolat teszteléséhez helyezze mindkét egységet azonos helyiségbe. (ábra 9)
Ügyeljen, hogy a bébiegység legalább 1 méterre legyen a szülői egységtől.
- 2** A be-/kikapcsoló gombbal kapcsolja be a bébiegységet. (ábra 10)
▶ A működésjelző zölden kezd világítani.
- 3** A szülői egység bekapcsoláshoz tekerje a hangerővezérlőt a kívánt szintre. (ábra 11)
▶ A működésjelző zölden kezd világítani.

- ▶ Amikor az egységek között a kapcsolat létrejön, a szülői egységen a kapcsolatot jelző fény zölden kezd világítani.

Megjegyzés: Kb. 30 másodperc, amíg a kapcsolat létrejön.

- 4 Helyezze a bébiegységet legalább 1 méteres távolságra a gyermekétől. (ábra 12)
- 5 Helyezze a szülői egységet a bébiegység hatósugarán belülre. Győződjön meg róla, hogy az legalább 1 méterre van a bébiegységtől. A hatótávolsággal kapcsolatos további információkat alább, a „Hatótávolság” c. fejezetben talál. (ábra 13)

Hatótávolság

A babaőrző hatótávolsága szabadban 200 méter. A környezet és egyéb zavaró tényezők függvényében ez csökkenhet.

Száraz anyagok	Anyagvastagság	Hatótávvesztesség
Fa, vakolat, karton, üveg (fém, huzalok és ólom nélkül)	< 30 cm	0-10%
Tégla, furnérlemez	< 30 cm	5-35%
Vasbeton	< 30 cm	30-100%
Fém rácsok vagy korlátok	< 1 cm	90-100%
Fém vagy alumínium lemezek	< 1 cm	100%

Nedves anyagoknál a hatótávvesztesség akár 100% is lehet

Tulajdonságok

Csatornaválasztó

Mindig ügyeljen, hogy mindkét egység elemtartó rekeszében a csatornaválasztók azonos csatornára legyenek állítva. A csatornaválasztókkal tizenhat különböző csatornaállítás közül választhat. Amennyiben más babaőrzők, rádiókészülékek stb. okozta interferenciát tapasztal, válasszon másik csatornát.

- 1 Nyissa ki mindkét egység elemtartó rekeszének fedelét.
 - ▶ Szülői egység: fordítsa el egy negyed fordulattal az alul lévő zárógombot (1), majd csúsztassa az elemtartó fedelet lefelé és vegye le (2). (ábra 6)
 - ▶ Bébiegység: egy érme segítségével fordítsa el a zárógombot és vegye le a fedelet. (ábra 4)
- 2 Ha van benne, vegye ki az elemeket az elemtartó rekeszből.
- 3 Használjon kis, lapos csavarhúzó a csatornaválasztó kívánt pozícióba állításához. Ügyeljen, hogy mindkét egység azonos csatornára legyen állítva. (ábra 14)
 - ▶ Ha a kapcsolat tesztelésekor nem tapasztal interferenciát, zárja vissza az elemtartó rekeszeket. Ha interferenciát tapasztal, állítsa a csatornaválasztót másik csatornára és tesztelje újra a kapcsolatot.
- 4 Ha az egységeket elemről működteti, tegye vissza az elemeket az elemtartó rekeszbe. Zárja le az elemtartó rekeszeket.

Mikrofonérzékenység-vezérlés

A bébiegység mikrofonérzékenység vezérlőjével a kívánt szintre (alacsony, közepes, erős) állíthatja a bébiegység által vett hangot. Ha a mikrofonérzékenységet nagyra állítja, a bébiegység minden hangot érzékel. Csak akkor változtathat a mikrofonérzékenységen, ha a bébi- és a szülői egység között

kapcsolat létesült. Ebben az esetben a szülői egységen a kapcsolatot jelző fény folyamatosan, zölden világít.

- A bébiegység mikrofonérzékenységének kívánt szintre történő beállításához használja a mikrofonérzékenység vezérlőt. Ellenőrizze saját hangjával. (ábra 15)

A bébiegység működésjelzője sárgára vált, ha veszi a hangot.

Figyelmeztető jelzés a kapcsolat megszakadásakor

A szülői egységen bekapcsolhatja a kapcsolat megszakadására figyelmeztető funkciót. A kapcsolat megszakadását ez a funkció sípolással jelzi.

- 1 Fordítsa el egy negyed fordulattal az alul lévő zárógombot (1), majd csúsztassa az elemtartó fedelet lefelé és vegye le (2). (ábra 6)
 - 2 Állítsa a kapcsolat megszakadására figyelmeztető funkció elemtartó rekeszben található kapcsolóját az „on” (bekapcsol) helyzetbe. (ábra 16)
 - 3 Csúsztassa vissza az elemtartó rekesz fedelét a rekeszre (1), és a fedél rögzítéséhez fordítsa el az alul lévő zárógombot egy negyed fordulattal (2). (ábra 8)
- A kapcsolat megszakadására figyelmeztető funkció kikapcsolásához állítsa a figyelmeztető funkció kapcsolóját a „off” (kikapcsol) helyzetbe.

Tisztítás

- 1 A bébi- és a szülői egységet nedves ruhával tisztítsa.

Ne merítse a szülői és a bébiegységeket vízbe, és ne tisztítsa vízcsep alatt sem.

Tárolás

- 1 Ha egy hónapnál hosszabb ideig nem kívánja használni a babaőrzőt, vegye ki az elemeket.
- 2 A készüléket száraz helyen 10 °C és 40 °C közötti hőmérsékleten tárolja.

Jótállás és szerviz

Ha információra van szüksége, vagy ha valamilyen probléma merült fel, látogasson el a Philips honlapjára www.philips.com, vagy forduljon az adott ország Philips vevőszolgálatához (a telefonszámot megtalálja a világszerte érvényes garancialevélen). Ha országában nem működik vevőszolgálat, forduljon a Philips helyi szaküzletéhez vagy a Philips háztartási kisgépek és szépségápolási termékek üzletgátnak vevőszolgálatához.

Környezetvédelem

- A feleslegessé vált készülék szelektív hulladékként kezelendő. Kérjük, hivatalos újrahasznosító gyűjtőhelyen adja le, így hozzájárul a környezet védelméhez. (ábra 17)
- Az elemek környezetszennyező anyagokat tartalmaznak, ezért szelektív lakossági hulladékként kezelendők, hivatalos gyűjtőhelyre szállítandók. A készüléket hivatalos gyűjtőhelyen való leadása, vagy leselejtezése előtt távolítsa el az elemeket.

Gyakran ismétlődő kérdések

Ez a fejezet a Philips babaőrzővel kapcsolatban leggyakrabban felmerülő kérdéseket tartalmazza. Ha nem talál választ kérdésére, forduljon a Philips vevőszolgálatához.

Kérdés	Válasz
Miért nem világít a működést jelző fény?	Elképzelhető, hogy a kisméretű dugaszt nem megfelelően illesztette az egységen lévő aljzatba, vagy az adaptert nem (vagy nem megfelelően) csatlakoztatta a fali aljzatba. Elképzelhető, hogy elfelejtette bekapcsolni az egységeket. Az egységek bekapcsolásához nyomja meg a be/ki gombot a bébiegységen, és a szülői egységen tekerje le a hangerővezérlőt. Ha az egységeket elemről működteti, lehet, hogy az elemek lemerültek. Ebben az esetben cserélje ki az elemeket.
Miért villog pirosan a működésjelző?	Az egységet elemről működteti, és az elemek lemerültek. Cserélje ki az elemeket.
Miért ad ki a szülői egység éles hangot?	Az egységek túl közel vannak egymáshoz. Helyezze a szülői egységet legalább 1 méteres távolságba a bébiegységtől. Ha ez nem segít, a hangerő túl erősre van állítva. Állítsa a hangerővezérlőt alacsonyabb fokozatra.
Miért nem ad hangot a szülői egység?	Ellenőrizze, hogy a hangerő elég erősre van-e állítva. Ha a hangerő túl alacsony, állítsa a hangerővezérlőt erősebb fokozatra. Ellenőrizze a bébiegység mikrofonérzékenységét is.
Miért villog pirosan a kapcsolatot jelző fény?	Pirosan villog, mert nincs kapcsolat. A szülői egység valószínűleg kívül esik a bébiegység hatótávolságán, vagy másik csatornára van állítva mint a bébiegység. Ellenőrizze, hogy azonos csatornára van-e állítva a szülői- és a bébiegység. Ha igen, helyezze át a szülői egységet, közelebb a bébiegységhez.
Miért sípol a szülői egység?	Amit hall, az a kapcsolat megszakadására figyelmeztető jelzés. Azt jelzi, hogy nincs kapcsolat. A szülői egység valószínűleg kívül esik a bébiegység hatótávolságán, vagy másik csatornára van állítva mint a bébiegység. Ellenőrizze, hogy azonos csatornára van-e állítva a szülői- és a bébiegység. Ha igen, helyezze át a szülői egységet, közelebb a bébiegységhez.
Miért reagál lassan a szülői egység a gyerek hangjára?	Állítsa a bébiegységen a mikrofonérzékenységet egy magasabb fokozatra, és/vagy helyezze közelebb a bébiegységet a gyermekhez. Győződjön meg róla, hogy a bébiegység legalább 1 méteres távolságra van a gyerektől.
Miért reagál túl gyorsan más hangokra a szülői egység?	Állítsa a bébiegységen a mikrofonérzékenységet egy alacsonyabb fokozatra, és/vagy helyezze közelebb a bébiegységet a gyermekhez.
Miért szűnik meg a kapcsolat időről-időre?	A szülői egység valószínűleg közel van a hatótávolság határához. Helyezze a szülői egységet közelebb a bébiegységhez egy jobb vételt biztosító helyre. Vegye figyelembe, hogy kb. 30 másodpercet vesz igénybe, amíg a kapcsolat újra helyreáll, ha az egyik, vagy mindkét egységet mozgatja.
Miért lép fel interferencia a szülői egységénél?	Interferencia léphet fel, ha a szülői egység kívül van a bébiegység hatótávolságán. Lehet, hogy a szülői egység túl közel van egy ablakhoz, és azon keresztül fog interferenciát okozó jeleket. Távolítsa el a szülői egységet az ablak közeléből. Akkor is felléphet interferencia, ha túl sok fal és/vagy mennyezet van a szülői- és a bébiegység között. Helyezze át a szülői egységet közelebb a bébiegységhez.
Miért fogja a szülői egység más babaőrzők jeleit?	A babaőrző ugyanazon a csatornán működik, mint a közelben lévő más babaőrzők. A csatornaválasztóval állítsa mindkét egységet egy másik csatornára.

Кіріспе

Philips ата-аналарға өте қажет болатын қамқорлы әрі сенімді өнімдерді шығаруға бас салған. Осы нәресте бақылаушысымен сіз үйіңіздің ішінде немесе айналасында кез келген жерде жүріп, нәрестенізді естисіз. Он алты түрлі канал мүмкіндігі ең төмен кедергі қамтамасыз етеді. Philips Нәресте Қамқоры: Қамқорлықты бірге қамтамасыз етейік.

Жалпы сипаттама (Сурет 1)

- A** Нәресте бөлігі
- 1 Микрофон
 - 2 Кішкене шанышқыға арналған розетка
 - 3 Қосу/өшіру түймесі
 - 4 Тоққа қосылулы деген жарық
 - 5 Микрофон сезімталдығын бақылау
 - 6 Канал таңдаушы
 - 7 Адаптор
 - 8 Кішкене шанышқы
 - 9 Батарея орнының қақпағы
- B** Ата-аналар бөлігі
- 1 Адаптор
 - 2 Кішкене шанышқы
 - 3 Тоққа қосылулы деген жарық
 - 4 Дауыс зорайтқыш
 - 5 Байланыс жарығы
 - 6 Қосу/өшіру қызметі бар дауыс бақылаушы
 - 7 Байланыс нашарлағанын ескертетін түйме
 - 8 Батарея орнының қақпағы
 - 9 Канал таңдаушы

Маңызды

Құралды қолданар алдында, осы нұсқауды ықыласпен оқып шығыңыз, әрі болашақта қолдануға сақтап қойыңыз.

- Бұл нәресте бақылаушысы тек көмекші құрал ретінде ғана жасалған. Ол жауапкершілікті және орнықты ересек бақылау орнын алмастыра алмайды, және оны сондай мақсатпен қолдануға болмайды.
- Құралды тек 10°C және 40°C температурасы аралығында ғана зарядтауға, қолдануға және сақтауға болады.
- Бұл құрал 220 мен 240V аралығындағы тоқ қуатына сәйкес келеді.
- Адапторларды қосар алдында, адапторда көрсетілген вольтаж, жергілікті қамтамасыз етілетін вольтажбен сәйкес келетіндігін тексеріп алыңыз.
- Нәресте бақылаушыны қатты ыстыққа, немесе суыққа, ыстыққа немесе тікелей күн сәулесіне бағыттауға болмайды.
- Нәресте бөлігі мен адаптор тоқ сымы, нәрсетелердің қолы жетпейтін жерде болуы тиіс (Ең кем дегенде 1 метр/3 фут қашықтықта).
- Нәресте бөлігін бөпенің төсегіне немесе манежінің ішіне қоймаңыз.
- Нәресте бақылаушыны сүлгімен немесе көрпемен жаппаңыз.
- Нәресте бақылаушыны суға немесе басқа сұйықтыққа батыруға болмайды.
- Нәресте бақылаушыны дымқыш немесе суға жақын жерге қоймаңыз.
- Электр сандырағын алмас үшін, нәресте және ата-ана бөліктерінің орнын ашпаңыз, тек батарея орнын ғана ашуға болады.
- Тек осыған қосымша берілген адапторларды ғана қолданыңыз.

- Д Егер адаптор зақымдалған болса, қауіпті жағдай туғызбас үшін, оны түпнұсқалық түрімен ғана ауыстырған жөн.
- Д Адапторда трансформер бар. Адапторларды кесіп, оның орнына басқа шанышқы орнатпаңыз, себебі бұл қауіпті жағдай туғызуы мүмкін.
- Д Үздіксіз хабарлауға болмайтындықтан, сіз бөпеңізді тек дыбыс шығарып жатқанында ғана естисіз.
- Д Екі бөліктегі антенналардың екеуі де тұрақты етіп орнатылған. Оларды тартуға немесе алып тастауға болмайды.

Қолдануға дайындық

Нәресте бақылаушыны тоқ сымна қосып, немесе батареядан жұмыс жасап тұрған күйінде қолдансаңыз болады.

Тоқ сымнан жұмыс жасау

- 1 Кішкене шанышқыны нәресте бөлігіне қосып, адапторды қабырғадағы розеткаға қосыңыз. (Сурет 2)
- 2 Кішкене шанышқыны ата аналар бөлігіне қосып, адапторды қабырғадағы розеткаға қосыңыз. (Сурет 3)

Батареямен жұмыс жасау

Егер сіз құралды батареясынан жұмыс жасатқыңыз келмеген жағдайда да, біз сізге екі бөлікке де батареяларын салып қойыңыз деп кеңес береміз. Тоқ берілмей қалған жағдайда, құрал автоматты түрде батареядан жұмыс жасап отырады. Нәресте және ата-аналар бөліктерінің екеуі де төрт 1.5-вольтті R6 AA батареяларымен жұмыс жасайды. Біз сіздерге Philips LR6 PowerLife батареяларын қолданыңыз деп кеңес береміз. Нәресте бақылаушысын батареядан жұмыс жасатып жатқанда, қуатқа қосылулы деген жарық қызыл болып жымыңдай бастағанда батареяларын ауыстырыңыз.

Батареяларды салып жатқанда, қолдарыңыз бен құрал құрғақ болуы тиіс.

Есте сақтаңыз: Ескі және жаңа батареяларды немесе әр түрлі батареялар түрлерін араластырмаңыз.

Есте сақтаңыз: Егер сіз нәресте бақылаушысын бір ай немесе одан да көп уақыт бойы қолданбайтын болсаңыз, батареяларды алып тастаңыз.

Есте сақтаңыз: Егер бөлік тоқтан тікелей жұмыс жасап жатқанда оның ішінде батареяларды қалдырып отырсаңыз, онда әр бір алты ай сайын олардың ағын кетпегендігін тексеріп отырыңыз.

Нәресте бөлігі

- 1 Батарея орнының қақпағындағы бекіту түймесін тйынмен бұрап ашыңыз. Қақпақты алып тастаңыз. (Сурет 4)
- 2 Төрт 1.5-вольтті AA батареяларын салыңыз. (Сурет 5)
Батарелардың + және – жақтары керекті бағытта екендігіне көзіңізді жеткізіңіз.
- 3 Батарея орнының қақпағындағы бекіту түймесін тйынмен бұрап жабыңыз.

Ата-аналар бөлігі

- 1 Астындағы бекіту түймесін төрттен бір айналымға (1) бұрап, батарея орнының қақпағын төмен қарай сырғытып шығарып алыңыз (2). (Сурет 6)
- 2 Төрт 1.5-вольтті AA батареяларын салыңыз. (Сурет 7)
Батарелардың + және – жақтары керекті бағытта екендігіне көзіңізді жеткізіңіз.

3 Батарея орнының қақпағын қайтадан батарея орнына сырғытып (1), астындағы бекіту түймесін төрттен бір айналымға (2) бұрап, қақпақты бекітіңіз. (Сурет 8)

Құралды қолдану

1 Екі бөлікті де бір бөлмеге орнатып, байланысты тексеріңіз. (Сурет 9)
Нәресте бөлігі ата аналар бөлігінен ең кем дегенде 1 метр/3 фут қашықтықта болуы тиіс.

2 Нәресте бөлігін қосу үшін қосу/өшіру түймесін басыңыз. (Сурет 10)

● Қуатқа қосылуы деген жарық жасыл болып жанады.

3 Ата аналар бөлігін қосу үшін дауыс түймесін бұраңыз және өзіңіз қалайтын дауыс деңгейін орнатыңыз. (Сурет 11)

● Қуатқа қосылуы деген жарық жасыл болып жанады.

● Екі бөлік арасында байланыс орнатылғанда, ата аналар бөлігіндегі байланыс жарығы жасыл болып жанады.

Есте сақтаңыз: Байланыс орнатылу үшін шамамен 30 секунд уақыт керек болады.

4 Нәресте бөлігін өзіңіздің нәрестеңізден ең кем дегенде 1 метр/3 фут қашықтықта қойыңыз. (Сурет 12)

5 Ата аналар бөлігін нәресте бөлігінің байланыс аймағына қойыңыз. Оның нәресте бөлігінен ең кем дегенде 1 метр/3 фут қашықтықта екендігін тексеріңіз. Жұмыс жасайтын аймақ жөнінде толығырақ ақпарат алу үшін, «Жұмыс жасау аймағы» тармағын қараңыз. (Сурет 13)

Жұмыс жасау аймағы

Ашық жерде нәресте бақылаушысы 200 метр/600 фут аралығында жұмыс жасай береді. Қоршаған айнала мен басқа кедергі жасайтын факторларға байланысты, бұл байланыс аймақ ара қашықтығы кішірек болуы мүмкін.

Құрғақ материалдар	Материалдар қалыңдығы	Байланысты жоғалту
Ағаш, гипс, картон, әйнек (металы жоқ, тоқ сым немесе қорғасын)	<30см/12 дюйм	0-10%
Кірпіш, клейленген фанер	<30см/12 дюйм	5-35%
Темірбетон	<30см/12 дюйм	30-100%
Металды торлар мен кесектер	<1см/0.4 дюйм	90-100%
Металл немесе алюминий беттері	<1см/0.4 дюйм	100%

Сулы немесе дымқыл материалдар қатерінен, байланыс аймағы толығымен 100% жоғалуы мүмкін.

Мүмкіндіктер

Канал таңдаушы

Екі бөліктің екеуінде де батарея орны ішіндегі канал таңдаушы бір каналға қойылғандығын тексеріп отырыңыз. Осы канал таңдаушымен сіз он алты түрлі канал бағдарламаларын таңдасаңыз болады. Егер басқа нәресте бақылаушылардан, радио қызметінен және т.б кедергі көрсеңіз. Басқа канал таңдаңыз.

1 Екі бөліктің де батарея орнының қақпақтарын ашыңыз.

- Д Ата аналар бөлігі: Астындағы бекіту түймесін төрттен бір айналымға (1) бұрап, батарея орнының қақпағын төмен қарай сырғытып шығарып алыңыз (2). (Сурет 6)
 - Д Нәресте бөлігі: Батарея орнының қақпағындағы бекіту түймесін тйынмен бұрап ашып, қақпақты алып тастаңыз. (Сурет 4)
- 2 Егер ішінде батареялар бар болса, онда оларды батарея орнынан алып тастаңыз.
 - 3 Канал таңдаушысын өзіңізге керек бағдарламаға бұрау үшін, кішкене тегіс бұрауыш қолданыңыз. Екі бөліктің екеуі де бір каналға орнатылғандығын тексеріңіз. (Сурет 14)
 - Д Байланысты тексеріп жатқанда кедергі болмаса, батарея орнын жабыңыз. Егер кедергі болса, онда канал таңдаушыны басқа каналға орнатып, байланысты қайтадан тексеріңіз.
 - 4 Егер сіз бөліктерді батареямен қолданып жүрген болсаңыз, батареяларды қайтадан батарея орнына қойыңыз. Батарея орнын жабыңыз.

Микрофон сезімталдығын басқару

Нәресте бөлігіндегі микрофон сезімталдығын бақылау түймесі арқылы, сіз нәресте бөлігі ұстайтын дыбыс деңгейін: төмен, орташа, немесе жоғары етіп таңдап алуыңызға болады. Микрофон сезімталдығы жоғарғы деңгейде орнатылған болса, нәресте бөлігі барлық дыбыстарды ұстайтын болады. Сіз микрофон сезімталдығын тек нәресте мен ата аналар бөліктерінің арасында байланыс орнатылғанда ғана өзгерте аласыз. Байланыс орнатығанда ата аналар бөлігіндегі байланыс жарығы үздіксіз жасыл болып жанып тұрады.

- Д Микрофон сезімталдығын бақылау мүмкіндігін тек нәресте бөлігіндегі микрофон сезімталдығын өзіңізге керекті деңгейге орнату үшін ғана қолданыңыз. Дыбыс деңгейін қалау үшін өзіңіздің дауысыңызды қолдансаңыз болады. (Сурет 15)
- Дыбысты ұстағанда нәресте бөлігіндегі қуатқа қосылулы дегенді білдіретін жарық сары түске айналады.

Байланыс нашарлағанын ескерту

Сіз ата аналар бөлігінде байланыс нашарлағанын ескертетін түймені қосуыңызға болады. Байланыс нашарлағанын ескерту екі бөлік арасындағы байланыс жоғалғанда телеметрлік дыбысын шығарады.

- 1 Астындағы бекіту түймесін төрттен бір айналымға (1) бұрап, батарея орнының қақпағын төмен қарай сырғытып шығарып алыңыз (2). (Сурет 6)
- 2 Батарея орнындағы байланыс нашарлағанын ескерту түймесін 'on' (symbol) орныққан орнына қойыңыз. (Сурет 16)
- 3 Батарея орнының қақпағын қайтадан батарея орнына сырғытып (1), астындағы бекіту түймесін төрттен бір айналымға (2) бұрап, қақпақты бекітіңіз. (Сурет 8)
- Д Байланыс нашарлағанын ескерту мүмкіндігін өшіру үшін, байланыс нашарлағандығын ескерту түймесін 'off' (symbol) орныққан орнына қойыңыз.

Тазалау

- 1 Нәресте және ата-аналар бөліктерінің екеуін де дымқыл шүберекпен сүртіп тазалаңыз.
- Нәресте және ата аналар бөліктерін ешқашан суға батырмаңыз және оларды ағын су астында тазаламаңыз.

Сақтау

- 1 Егер сіз бөліктерді бір ай немесе одан көп уақыт бойы қолданбайтын болсаңыз, батареяларды құралдан алып тастаңыз.

2 Құралды құрғақ 10°C және 40°C аралығындағы температурада сақтаңыз.

Кепілдік және қызмет

Егер сізге ақпарат керек болса, немесе сізде бірде бір мәселе болса, Philips'тің интернет бетіндегі www.philips.com веб-сайтына келіңіз, немесе өзіңіздің еліңіздегі Philips Тұтынушылар Орталығына телефон шалсаңыз болады (оның нөмірін сіз дүние жүзі бойынша берілетін кепілдік кітапшасынан табасыз). Сіздің еліңізде Тұтынушылар Қамқорлық Орталығы жоқ болған жағдайда өзіңіздің жергілікті Philips дилеріне арызданыңыз немесе Philips'тің Үйге арналған құралдар қызмет департаменті және Жеке Қамқор BV бөліміне арызданыңыз.

Қоршаған айнала

- Құралды өз қызметін көрсетіп тозғаннан кейін, күнделікті үй қоқысымен бірге тастауға болмайды. Оның орнына бұл құралды арнайы жинап алатын жерге қайта өңдеу мақсатына өткізіңіз. Сонда сіз қоршаған айналаны сақтауға себінзіді тигізесіз. (Сурет 17)
- Батарея құрамында қоршаған айналаға тигізер зиянды заттар бар. Бос батареяны күнделікті үй қоқысымен бірге тастауға болмайды. Батареяны арнайы батареялар жинайтын орынға өткізіңіз. Құралды тастар немесе арнайы жинап алатын орынға берер алдында батареяны алып тастаңыз.

Жиі қойылатын сұрақтар

Бұл тармақта Philips нәресте бақылаушыны құралы туралы жиі қойылатын сұрақтар тізімі берілген. Егер сіз өз сұрағыңызға жауапты таппасаңыз, еліңіздегі Тұтынушылар Қызмет Орталығымен байланысыңыз.

Сұрақ	Жауап
Неліктен қуатқа қосылулы деген жарық жанбайды?	Мүмкін кішкене шанышқы бөліктегі розеткаға дұрыстап кіргізілмеген болар, немесе адаптор қабырғадағы розеткаға дұрыстап немесе мүлдем қосылмаған болар. Сонымен бірге бөліктерді қосуды ұмытып кетуіңізде мүмкін. Бөліктерді қосу үшін, нәресте бөлігіндегі қосу/өшіру түймесін басыңыз және ата аналар бөлігіндегі дауыс түймесін төмен қарай бұраңыз. Егер бөліктер батареямен жұмыс жасап жатқан болса, батареялар отырып қалған болар.
Неліктен қуатқа қосылулы деген жарық қызыл болып жанады?	Сіз бөліктерді батареямен жұмыс жасатып жатырсыз, сондықтан батареялар отырып қалған болар. Батареяларды ауыстырыңыз.
Неліктен ата аналар бөлігі жағымсыз жоғары үн шығарады?	Бөліктер бір біріне тым жақын орналасқан. Ата аналар бөлігін нәресте бөлігінен ең кем дегенде 1 метр/3 фут қашықтыққа қойыңыз. Егер бұл көмектеспесе, демек сіз дауыс деңгейін тым жоғары етіп орнатқан боларсыз. Дауыс бақылаушысын төменірек деңгейге түсіріңіз.
Неліктен ата аналар бөлігінен ешқандай дыбыс шықпайды?	Дауыс деңгейі жеткілікті жоғары деңгейде екендігін тексеріңіз. Егер дауыс деңгейі өте төмен болса, онда оны жоғарырақ деңгейге қойыңыз. Сонымен бірге нәресте бөлігіндегі микрофон сезімталдығын тексеріңіз.

Сұрақ	Жауап
<p>Неліктен байланыс жарығы қызыл болып жымыңдайды?</p>	<p>Оның қызыл болып жымыңдайтын себебі - байланыс жоқ. Ата аналар бөлігі нәресте бөлігінің байланыс аймағынан тыс жерде болуы мүмкін, немесе ол нәресте бөлігінен басқа каналға орнатылған болар. Ата аналар бөлігін тексеріп, екі бөліктің екеуі де бір каналға қойылғанын тексеріңіз. Егер олар бір каналда орнатылған болса, ата аналар бөлігін басқа жерге, нәресте бөлігіне жақынырақ жерге қойып көріңіз.</p>
<p>Неліктен ата аналар бөлігі телеметрлік дыбысын шығарады?</p>	<p>Сіздің естіп тұрғаныңыз ол байланыс нашарлағандығын ескертетін дыбыс. Ол байланыс жоқ екендігін көрсетеді. Ата аналар бөлігі нәресте бөлігінің байланыс аймағынан тыс жерде болуы мүмкін, немесе ол нәресте бөлігінен басқа каналға орнатылған болар. Ата аналар бөлігін тексеріп, екі бөліктің екеуі де бір каналға қойылғанын тексеріңіз. Егер олар бір каналда орнатылған болса, ата аналар бөлігін басқа жерге, нәресте бөлігіне жақынырақ жерге қойып көріңіз.</p>
<p>Неліктен ата аналар бөлігі нәресте дыбыстарын тым жәй сезінеді?</p>	<p>Нәресте бөлігіндегі микрофон сезімталдығын жоғарырақ деңгейге орнатыңыз немесе/және нәресте бөлігін нәрестеге жақынырақ қойыңыз. Нәресте бөлігі нәрестеден ең кем дегенде 1 метр/3 фут қашықтықта болуы тиіс.</p>
<p>Неліктен ата аналар бөлігі нәресте дыбыстарын тым жылдам сезінеді?</p>	<p>Нәресте бөлігіндегі микрофон сезімталдығын төменірек деңгейге орнатыңыз немесе/және нәресте бөлігін нәрестеге жақынырақ қойыңыз.</p>
<p>Неліктен байланыс қайта қайта үзіліп қалады?</p>	<p>Ата аналар бөлігі жұмыс жасайтын аймақ шекарасына жақын тұрған болар. Ата аналар бөлігін нәресте бөлігіне жақынырақ, ол жақсырақ байланыс алатын жерге қойыңыз. Есіңізде болсын, сіз бір немесе бөліктің екеуін де қозғаған болсаңыз, байланыс қайта орнатылуы үшін шамамен 30 секунд керек.</p>
<p>Неліктен ата аналар бөлігінде кедергілер пайда болады?</p>	<p>Кедергілерді ата аналар бөлігі нәресте бөлігінің байланыс аймағынан тыс жерде болғандықтан пайда болады. Немесе ата-аналар бөлігі терезеге тым жақын тұрғандықтан ол басқа құралдардың немесе нәресте бақылаушының сигналын ұстап тұрған болар. Бөлікті терезеден алшақ жерге қойыңыз. Кедергілер, сонымен қатар, екі бөліктің ортасында тым көп қабырғалар және/немесе үй төбелері бар болғанда да пайда болады. Ата аналар бөлігін басқа жерге, нәресте бөлігіне жақынырақ жерге қойып көріңіз. Сонымен бірге бөліктерді ұялы телефондардан, радио телефондардан, радиолардан, және теледидардан алшақ ұстаңыз.</p>
<p>Неліктен нәресте бақылаушысы басқа нәресте бақылаушылардан сигналдарды ұстайды?</p>	<p>Сіздің нәресте бақылаушыңыз көршілес нәресте бақылаушының орнатылған каналында болып тұр. Канал таңдауышпен екі бөліктің екеуін де басқа каналға орнатыңыз.</p>

Ižanga

„Philips“ siekia tiekti patikimus gaminius, teikiančius tėvams tokią ramybę, kokios jiems reikia. Su šiuo kūdikio stebėjimo siūstuvu savo kūdikį galite girdėti iš bet kurios savo namų vietos. Šešiolika skirtingų kanalo pasirinkčių garantuoja minimalius trikdžius.

„Philips“ kūdikio priežiūra – rūpinkimės kartu!

Bendrasis aprašas (Pav. 1)

A „Kūdikio įrenginys“

- 1 Mikrofonas
- 2 Lizdas mažam kištukui
- 3 Įjungimo/išjungimo mygtukas
- 4 Įjungimo lemputė
- 5 Mikrofono jautrio reguliatorius
- 6 Kanalų reguliatorius
- 7 Adapteris
- 8 Mažas kištukas
- 9 Maitinimo elementų skyriaus dangtelis

B „Tėvų įrenginys“

- 1 Adapteris
- 2 Mažas kištukas
- 3 Įjungimo lemputė
- 4 Garsiakalbis
- 5 Ryšio lemputė
- 6 Garsumo reguliatorius su įjungimo/išjungimo funkcija
- 7 Ryšio įspėjimo jungiklis
- 8 Maitinimo elementų skyriaus dangtelis
- 9 Kanalų reguliatorius

Svarbu

Prieš pradėdami naudotis prietaisu, atidžiai perskaitykite šią instrukciją ir saugokite ją, nes jos gali prireikti ateityje.

- Šis kūdikio stebėjimo siūstuvas sukurtas kaip pagalbinė priemonė. Tai nėra atsakingos ir tinkamos suaugusiųjų atliekamos priežiūros pakaitalas ir neturėtų būti taip naudojamas.
- Prietaisą naudokite ir laikykite esant 10–40 °C temperatūrai.
- Šis prietaisas pritaikytas 220–240 V maitinimo įtampai.
- Prieš jungdami adapterius patikrinkite, ar įtampa, nurodyta ant adapterių, atitinka vietinio elektros tinklo įtampą.
- Kūdikio stebėjimo siūstuvo nelaikykite pernelyg šalta ar karšta, taipogi tiesioginėje saulės šviesoje.
- Pasirūpinkite, kad kūdikis negalėtų pasiekti „kūdikio įrenginio“ ir adapterio laido (šie turi būti ne mažesniu kaip 1 metro / 3 pėdų atstumu nuo kūdikio).
- Jokių būdu nedėkite „kūdikio įrenginio“ į vaiko lovelę ar krepšį.
- Jokių būdu kūdikio stebėjimo siūstuvo neuždenkite rankšluosčiu ar apklotu.
- Kūdikio stebėjimo siūstuvo niekada nemerkite į vandenį ar kitą skystį.
- Nenaudokite kūdikio stebėjimo siūstuvo drėgnose vietose ar arti vandens.
- Neatidarykite „kūdikio įrenginio“ ir „tėvų įrenginio“ (išskyrus maitinimo elementų skyrių). Taip išvengsite elektros smūgio.
- Naudokite tik pateiktus adapterius.
- Jei vienas iš adapterių yra pažeistas, norėdami išvengti pavojaus, pakeiskite jį originaliu.
- Adapteryje yra transformatorius. Draudžiama nupjauti adapterius ir pakeisti juos kitais kištukais, nes tai sukels pavojingą situaciją.

- ▶ Nuolatinis signalo siuntimas draudžiamas, todėl savo kūdikį galėsite girdėti tik jam skleidžiant garsus.
- ▶ Ant abiejų įrenginių yra patikimai įtvirtintos antenos. Netraukite jų ir nebandykite jų nuimti.

Paruošimas naudoti

Kūdikio stebėjimo siųstuva galite naudoti prijungę prie elektros tinklo arba įdėję maitinimo elementus.

Naudojimas įjungus į tinklą

- 1 Įkiškite mažą kištuką į „kūdikio įrenginį“, o į adapterį – į sieninį el. lizdą. (Pav. 2)
- 2 Mažą kištuką įkiškite į „tėvų įrenginį“, o adapterį – į sieninį el. lizdą. (Pav. 3)

Naudojimas įdėjus maitinimo elementus

Net jei neketinate kūdikio stebėjimo siųstuvo naudoti su maitinimo elementais, rekomenduojame įstatyti elementus į abu įrenginius. Tai užtikrina nepertraukiamą prietaiso veikimą dingus elektrai maitinimo tinkle.

Ir „tėvų įrenginys“, ir „kūdikio įrenginys“ veikia su keturiais 1,5 volto R6 AA maitinimo elementais. Primitytinai rekomenduojame naudoti „Philips LR6 PowerLife“ elementus.

Maitinimo elementus keiskite, kai juos naudojant įjungimo lemputė žybsi raudonai.

Prieš dėdami elementus įsitikinkite, kad jūsų rankos ir įrenginiai yra sausi.

Pastaba: Nenaudokite kartu senų ir naujų arba skirtingų tipų elementų.

Pastaba: Jei kūdikio stebėjimo siųstuvu ketinate nesinaudoti mėnesį ar ilgiau, išimkite elementus.

Pastaba: Jei įrenginyje, kuris veikia naudodamas elektros tinklo energiją, yra elementai, kas šešis mėnesius tikrinkite, ar iš jų neištekėjo skysčių.

„Kūdikio įrenginys“

- 1 Pasukdami fiksavimo rankenėlę moneta atlaisvinkite maitinimo elementų skyriaus dangtelį. Tada dangtelį nuimkite. (Pav. 4)
- 2 Įdėkite keturis 1,5 voltų AA maitinimo elementus. (Pav. 5)
Patikrinkite, ar elementų + ir - poliai nukreipti reikiamomis kryptimis.
- 3 Uždarykite maitinimo elementų skyriaus dangtelį moneta pasukdami fiksavimo rankenėlę.

„Tėvų įrenginys“

- 1 Pasukite apačioje esančią fiksavimo rankenėlę 90 laipsnių kampų (1) ir paslinkite maitinimo elementų skyriaus dangtelį žemyn, kad jį nuimtumėte (2). (Pav. 6)
- 2 Įdėkite keturis 1,5 voltų AA maitinimo elementus. (Pav. 7)
Patikrinkite, ar elementų + ir - poliai nukreipti reikiamomis kryptimis.
- 3 Vėl uždėkite maitinimo elementų skyriaus dangtelį ant maitinimo elementų skyriaus (1) ir dangteliui priveržti pasukite apačioje esančią fiksavimo rankenėlę 90 laipsnių kampų (2). (Pav. 8)

Prietaiso naudojimas

- 1 Norėdami patikrinti ryšį, abu įrenginius padėkite tame pačiame kambaryje. (Pav. 9)
Įsitikinkite, kad „kūdikio įrenginys“ yra bent 1 metro / 3 pėdų atstumu nuo „tėvų įrenginio“.
- 2 „Kūdikio įrenginiui“ įjungti paspauskite įjungimo/išjungimo mygtuką. (Pav. 10)
- ▶ Įjungimo lemputė pradeda šviesti žaliai.

3 Pasukite garsumo reguliatorių „tėvų įrenginiui“ įjungti ir reikiamam garsumo lygiui nustatyti. (Pav. 11)

► Įjungimo lemputė pradeda šviesti žaliai.

► Atsiradus ryšiui tarp įrenginių, ant „tėvų įrenginio“ esanti ryšio lemputė pradeda šviesti žaliai.

Pastaba: Ryšys atsiranda maždaug po 30 sekundžių.

4 „Kūdikio įrenginį“ padėkite bent 1 metro / 3 pėdų atstumu nuo savo kūdikio. (Pav. 12)

5 „Tėvų įrenginį“ padėkite „kūdikio įrenginio“ veikimo diapazono srityje. Įsitikinkite, kad jis yra bent 1 metro / 3 pėdų atstumu nuo „kūdikio įrenginio“. Daugiau apie veikimo diapazoną žr. skirsnyje „Veikimo diapazonas“. (Pav. 13)

Veikimo diapazonas

Kūdikio stebėjimo siūstuvo veikimo diapazonas yra 200 metrų / 600 pėdų atviroje erdvėje. Dėl aplinkos sąlygų ir įvairių trukdančių veiksnių veikimo diapazonas gali būti mažesnis.

Sausos medžiagos	Medžiagų storis	Diapazono sumažėjimas
Medis, tinkas, kartonas, stiklas (be metalo, laidų ar švino)	< 30 cm / 12 col.	0–10%
Mūras, fanera	< 30 cm / 12 col.	5–35%
Gelžbetonis	< 30 cm / 12 col.	30–100%
Metalinės grotelės ar strypai	< 1 cm / 0,4 col.	90–100%
Metalo ar aliuminio lakštai	< 1 cm / 0,4 col.	100%

Jei medžiagos drėgnos ar šlapios, gali būti prarasta iki 100% diapazono.

Savybės

Kanalų reguliatorius

Visada įsitikinkite, kad abiejų įrenginių maitinimo elementų skyrių viduje esantys kanalų reguliatoriai nustatyti veikti tuo pačiu kanalu. Šiais kanalų reguliatoriais galite pasirinkti šešioliką skirtingų kanalų padėčių. Jei yra trikdžių iš kitų kūdikio stebėjimo siūstuvų, radijo prietaisų ir pan., pasirinkite kitą kanalą.

1 Atidarykite abiejų įrenginių maitinimo elementų skyrių dangtelius.

► „Tėvų įrenginys“: pasukite apačioje esančią fiksavimo rankenėlę 90 laipsnių kampu (1) ir paslinkite maitinimo elementų skyriaus dangtelį žemyn, kad jį nuimtumėte (2). (Pav. 6)

► „Kūdikio įrenginys“: moneta pasukite fiksavimo rankenėlę ir nuimkite dangtelį. (Pav. 4)

2 Jei yra, iš maitinimo elementų skyriaus išimkite elementus.

3 Norimai kanalų reguliatoriaus padėčiai nustatyti naudokite mažą plokščią atsuktuvą. Įsitikinkite, kad abu įrenginiai yra nustatyti veikti tuo pačiu veikimo kanalu. (Pav. 14)

► Jei bandydami ryšį nepatiriate jokių trikdžių, uždarykite maitinimo elementų skyrius. Jei trikdžių yra, reguliatorių nustatykite veikti kitu kanalu ir dar kartą patikrinkite ryšį.

4 Jei įrenginiai veikia maitinami elementų, juos įdėkite atgal į maitinimo elementų skyrius. Maitinimo elementų skyrius uždarykite.

Mikrofono jautrio reguliatorius

Naudodami „kūdikio įrenginio“ mikrofono jautrio reguliatorių, galite nustatyti garsą, kurį „kūdikio įrenginys“ fiksuos pageidaujama lygiu: žemu, vidutiniu ir aukštu. Nustatytas „aukštam“ mikrofono

jautriui, „kūdikio įrenginys“ fiksuoja visus garsus. Jei tarp „kūdikio įrenginio“ ir „tėvų įrenginio“ buvo sukurtas ryšys, galite pakeisti tik mikrofono jautrį. Tai atvejais, kai ant „tėvų įrenginio“ ryšio lemputė nuolat šviečia žaliai.

- Mikrofono jautrio reguliatorių naudokite „kūdikio įrenginio“ reikiamo lygio mikrofono jautriui nustatyti. Kaip garso pavyzdį galite naudoti savo paties balsą. (Pav. 15)**
- Parinkus garsą, „kūdikio įrenginio“ įjungimo lemputė pradeda šviesti geltonai.

Ryšio įspėjimas

„Tėvų įrenginyje“ galite įjungti ryšio įspėjimą. Dingus ryšiui tarp įrenginių, ryšio įspėjimas supypsi.

- 1 Pasukite apačioje esančią fiksavimo rankenėlę 90 laipsnių kampų (1) ir paslinkite maitinimo elementų skyriaus dangtelį žemyn, kad jį nuimtumėte (2). (Pav. 6)**
 - 2 Maitinimo elementų skyriuje esantį ryšio įspėjimo jungiklį nustatykite į padėtį „įjungta“ (simbolis). (Pav. 16)**
 - 3 Vėl uždėkite maitinimo elementų skyriaus dangtelį ant maitinimo elementų skyriaus (1) ir dangteliui priveržti pasukite apačioje esančią fiksavimo rankenėlę 90 laipsnių kampų (2). (Pav. 8)**
- Norėdami išjungti ryšio įspėjimą, ryšio įspėjimo jungiklį nustatykite į padėtį „išjungta“ (simbolis).**

Valymas

- 1 „Tėvų įrenginį“ ir „kūdikio įrenginį“ valykite drėgna šluoste.**

„Tėvų įrenginio“ ir „kūdikio įrenginio“ nemerkite į vandenį ir nevalykite pakišę po vandens čiaupu.

Laikymas

- 1 Jei įrenginių nenaudojate mėnesį ar ilgiau, elementus išimkite.**
- 2 Prietaisą laikykite sausoje vietoje esant 10–40 °C temperatūrai.**

Garantija ir aptarnavimas

Jei jums reikia informacijos ar kyla problemų, apsilankykite „Philips“ tinklalapyje www.philips.com arba kreipkitės į jūsų šalyje esantį „Philips“ klientų aptarnavimo centrą (telefono numerį rasite visame pasaulyje galiojančios garantijos lankstinuke). Jei klientų aptarnavimo centro jūsų šalyje nėra, kreipkitės į vietinį „Philips“ pardavėją arba „Philips“ buitinės technikos aptarnavimo skyrių.

Aplinka

- Susidėvėjusio prietaiso nemeskite su įprastomis buitinėmis atliekomis, o nuneškite jį į oficialų surinkimo punktą perdirbti. Tokiu būdu prisidėsite prie aplinkosaugos. (Pav. 17)**
- Maitinimo elementuose yra aplinką teršiančių medžiagų. Neišmeskite maitinimo elementų su įprastomis buitinėmis atliekomis, o atiduokite juos į oficialų surinkimo punktą. Prieš išmesdami prietaisą ir atiduodami jį į oficialų surinkimo punktą, būtinai išimkite maitinimo elementus.**

Dažnai užduodami klausimai

Šiame skyriuje pateikti dažniausiai apie „Philips“ kūdikio stebėjimo siųstuvą užduodami klausimai. Jei nerasite atsakymų į jums kilusius klausimus, kreipkitės į savo šalies klientų aptarnavimo centrą.

Klausimas	Atsakymas
Kodėl įjungimo lemputė nešviečia?	Galbūt įrenginio lizdą netinkamai įkištas mažas kišukas arba į sieninį el. lizdą netinkamai įkištas adapteris. Be to, galėjote užmiršti įjungti įrenginius. Paspauskite „kūdikio įrenginio“ įjungimo/išjungimo mygtuką ir norėdami įjungti įrenginius, žemyn pasukite „tėvų įrenginio“ garsumo reguliatorių. Jei įrenginiai veikia maitinami elementų, jie gali būti išsekę. Tokiu atveju pakeiskite elementus.
Kodėl įjungimo lemputė žybsi raudonai?	Įrenginys veikia maitinamas elementų. Pakeiskite maitinimo elementus.
Kodėl „tėvų įrenginys“ skleidžia didelio dažnio garsą?	Įrenginiai per arti vienas kito. Patraukite „tėvų įrenginį“ bent per 1 metrą / 3 pėdas nuo „kūdikio įrenginio“. Jei tai nepadeda, garsumas yra per didelis. Garsumo reguliatoriumi sumažinkite garsumą.
Kodėl „tėvų įrenginys“ neskleidžia jokių garsų?	Patikrinkite, ar nustatytas pakankamas garsumas. Jei garsumas yra per mažas, jį padidinkite garsumo reguliatoriumi. Patikrinkite ir „kūdikio įrenginio“ mikrofono jautrį.
Kodėl ryšio lemputė žybsi raudonai?	Į žybsi raudonai, nes nėra ryšio. „Tėvų įrenginys“ gali būti ne „kūdikio įrenginio“ veikimo srityje arba būti nustatytas veikti skirtingu kanalu. Patikrinkite, ar „tėvų įrenginys“ ir „kūdikio įrenginys“ yra nustatyti veikti tuo pačiu kanalu. Jei taip, „tėvų įrenginį“ pastatykite kitoje vietoje, arčiau prie „kūdikio įrenginio“.
Kodėl pypsi „tėvų įrenginys“?	Jūs girdite ryšio įspėjimą. Jis rodo, kad nėra ryšio. „Tėvų įrenginys“ gali nebūti „kūdikio įrenginio“ veikimo srityje arba būti nustatytas veikti skirtingu kanalu. Patikrinkite, ar „tėvų įrenginys“ ir „kūdikio įrenginys“ yra nustatyti veikti tuo pačiu kanalu. Jei taip, „tėvų įrenginį“ pastatykite kitoje vietoje, arčiau prie „kūdikio įrenginio“.
Kodėl į kūdikio skleidžiamus garsus „tėvų įrenginys“ reaguoja per lėtai?	Padidinkite „kūdikio įrenginio“ mikrofono jautrį ir/arba „kūdikio įrenginį“ padėkite arčiau kūdikio. Įsitinkite, kad „kūdikio įrenginys“ nuo kūdikio yra toliau nei per 1 metrą / 3 pėdas.
Kodėl „tėvų įrenginys“ per greitai reaguoja į pašalinius garsus?	Sumažinkite „kūdikio įrenginio“ mikrofono jautrį ir/arba „kūdikio įrenginį“ padėkite arčiau kūdikio.
Kodėl vis dingsta ryšys?	Tikriausiai „tėvų įrenginys“ yra per daug arti veikimo diapazono ribų. „Tėvų įrenginį“ padėkite arčiau „kūdikio įrenginio“, kur būtų geresnis priėmimas. Atminkite, kad pajudinus vieną ar abu įrenginius ryšiui atkurti reikia apie 30 sekundžių.

Klausimas	Atsakymas
Kodėl „tėvų įrenginys“ patiria trikdžius?	Trikdžius galite patirti, kai „tėvų įrenginys“ yra ne „kūdikio įrenginio“ veikimo srityje. Be to, „tėvų įrenginys“ gali būti per arti lango, pro kurį gali patekti trukdantys signalai. „Tėvų įrenginį“ patraukite nuo lango. Trikdžiai taip pat patiriami, jei tarp „tėvų įrenginio“ ir „kūdikio įrenginio“ yra per daug sienų ar perdangų. „Tėvų įrenginį“ padėkite kitoje vietoje, arčiau „kūdikio įrenginio“. Įsitikinkite, kad įrenginiai yra pakankamai toli nuo mobiliųjų ar belaidžių telefonų, radijo ar televizijos imtuvų.
Kodėl „tėvų įrenginys“ priima signalus iš kito kūdikio stebėjimo siųstuvo?	Kūdikio stebėjimo siųstuvus veikia tuo pačiu kanalu kaip ir netoliese esantis kitas kūdikio stebėjimo siųstuvus. Naudodami kanalų reguliatorių nustatykite, kad abu įrenginiai veiktų skirtingais kanalais.

Ievads

Philips ir pievērsies uzticamu kopšanas izstrādājumu ražošanai, lai sniegtu vecākiem tik nepieciešamo atbalstu. Izmantojot šo mazuļa uzraugu, varat dzirdēt savu mazuli no visām vietām savā mājā un ap to. Sešpadsmit dažādu kanālu iespējas nodrošina minimālus traucējumus.

Philips mazuļu kopšana: rūpējoties kopā

Vispārējs apraksts (Zīm. 1)

- A** Mazuļa ierīce
- ① Mikrofons
 - ② Mazās kontaktdakšas kontaktlīdzda
 - ③ Ieslēgšanas/izslēgšanas poga
 - ④ Ieslēgts indikators
 - ⑤ Mikrofona jutīguma vadība
 - ⑥ Kanāla izvēlne
 - ⑦ Adapteris
 - ⑧ Mazā kontaktdakša
 - ⑨ Bateriju nodalījuma vāciņš
- B** Vecāku ierīce
- ① Adapteris
 - ② Mazā kontaktdakša
 - ③ Ieslēgts indikators
 - ④ Skaļrunis
 - ⑤ Savienojuma gaismiņa
 - ⑥ Skaļuma regulators ar ieslēgšanas/izslēgšanas funkciju
 - ⑦ Savienojuma trauksmes slēdzis
 - ⑧ Bateriju nodalījuma vāciņš
 - ⑨ Kanāla izvēlne

Svarīgi

Pirms ierīces lietošanas uzmanīgi izlasiet šo lietošanas pamācību un saglabājiet to, lai vajadzības gadījumā varētu ieskatīties tajā arī turpmāk.

- Šis zīdaiņu uzraugs ir tikai palīgīdzeklis. Tas neaizvieto atbildīgu un atbilstošu vecāku uzraudzību un nav izmantojams kā tāds.
- Uzglabājiet iekārtu no 10°C līdz 40°C temperatūrā.
- Ierīcei atbilstošs spriegums ir no 220 līdz 240V.
- Pirms adapteru pieslēgšanas, pārbaudiet, vai uz adapteriem norādītais spriegums atbilst vietējam spriegumam.
- Nepakļaujiet mazuļa uzraugu lielam karstumam vai aukstumam, vai tiešai saules gaismas iedarbībai.
- Pārliedzinieties, ka mazulis neaizsniedz ne mazuļa ierīci, ne adaptera vadu (ierīce atrodas vismaz 1 metra/3 pēdu attālumā).
- Nekad nenovietojiet mazuļa ierīci zīdaiņa gultiņā vai sētiņā.
- Nekad neapsedziet mazuļa uzraugu ar dvieli vai segu.
- Nekad nelieciet ierīci ūdenī vai kādā citā šķidrumā.
- Nekad neizmantojiet zīdaiņu uzraugu mitrās vietās vai blakus ūdenim.
- Neatveriet mazuļa ierīces un vecāku ierīces korpusu, lai izvairītos no elektriskā strāvas trieciena; tas neattiecas uz bateriju nodalījumu.
- Lietojiet tikai komplektā esošos adapterus.
- Ja viens no adapteriem ir bojāts, vienmēr nomainiet to pret oriģinālu jaunu, lai izvairītos no bīstamām situācijām.

- ▶ Adapteri iekļauj transformatoru. Nenogrieziet adapterus, lai tos aizvietotu ar citām kontaktdakšām, jo tas var radīt bīstamas situācijas.
- ▶ Kopš pastāvīga pārraide ir aizliegta, jūs dzirdēsiet savu mazuli tikai tad, kad tas izdod skaņas.
- ▶ Antenas uz abām ierīcēm ir fiksētas. Nevelciet tās vai nemēģiniet tās izņemt.

Sagatavošana lietošanai

Jūs varat izmantot mazuļa uzraugu ar baterijām vai pieslēgtu elektrotīklam.

Ierīces izmantošana, pieslēdzot to elektrotīklam

- 1** Ievietojiet mazo kontaktdakšu mazuļa ierīcē un tad – adapteri sienas kontaktlīzdā. (Zīm. 2)
- 2** Ievietojiet mazo kontaktdakšu vecāku ierīcē un tad – adapteri sienas kontaktlīzdā. (Zīm. 3)

Ierīces izmantošana ar baterijām

Pat ja negrasāties izmantot ierīci ar baterijām, iesakām ievietot baterijas abās ierīcēs. Tas nodrošina automātisku barošanas padevi elektrotīkla kļūmes dēļ.

Gan vecāku ierīce, gan arī mazuļa ierīce darbojas ar četrām 1,5 voltu R6 AA baterijām. Mēs jums iesakām izmantot Philips LR6 PowerLife baterijas.

Ja izmantojat mazuļa uzraugu ar baterijām, nomainiet baterijas, kad barošanas gaismiņa sāk mirgot sarkanā krāsā.

Pirms bateriju ievietošanas, pārlicinieties, ka gan jūsu rokas, gan arī ierīces ir sausas.

Piezīme: Nejauciet vecas un jaunas baterijas vai dažādus bateriju veidus.

Piezīme: Izņemiet baterijas, ja negrasāties izmantot mazuļa uzraugu mēnesi vai ilgāk.

Piezīme: Ja baterijas atrodas ierīcē un ierīce darbojas ar elektību, ik pēc sešiem mēnešiem pārbaudiet, vai tās nav iztecējušas.

Mazuļa ierīce

- 1** Atveriet bateriju nodalījuma vāciņu, pagriežot noslēdzošo pogu ar monētu. Tad izņemiet vāciņu. (Zīm. 4)
- 2** Ievietojiet četras 1,5 voltu AA baterijas. (Zīm. 5)
Pārlicinieties, ka + un – bateriju poli tiek ievietoti pareizā virzienā.
- 3** Aizveriet bateriju nodalījuma vāciņu, pagriežot noslēdzošo pogu ar monētu.

Vecāku ierīce

- 1** Pagrieziet apakšā esošo noslēdzošo pogu par vienu ceturtdaļpagriezieni (1) un pavirziet baterijas nodalījuma vāciņu lejup, lai to izņemtu (2). (Zīm. 6)
- 2** Ievietojiet četras 1,5 voltu AA baterijas. (Zīm. 7)
Pārlicinieties, ka + un – bateriju poli tiek ievietoti pareizā virzienā.
- 3** Aizvirziet bateriju nodalījuma vāciņu atpakaļ uz bateriju nodalījuma (1) un pagrieziet apakšā esošo noslēdzošo pogu par ceturtdaļpagriezieni, lai nostiprinātu vāciņu (2). (Zīm. 8)

Ierīces lietošana

- 1** Novietojiet abas ierīces vienā telpā, lai pārbaudītu savienojumu. (Zīm. 9)
Pārlicinieties, ka mazuļa ierīce ir vismaz 1 metra/3 pēdu attālumā no vecāku ierīces.
- 2** Lai ieslēgtu mazuļa ierīci, nospiediet ieslēgšanas/izslēgšanas pogu. (Zīm. 10)
- ▶ Barošanas gaismiņa iedegas zaļā krāsā.

- 3 Pagrieziet skaļuma regulatoru, lai ieslēgtu vecāku ierīci un iestatītu skaļumu līdz jums vēlamajam līmenim. (Zīm. 11)
- Barošanas gaismiņa iedegas zaļā krāsā.
- Izveidojot savienojumu starp ierīcēm, savienojuma gaismiņa uz vecāku ierīces iedegas zaļā krāsā.

Piezīme: Savienojuma izveidošana varētu aizņemt apmēram 30 sekundes.

- 4 Novietojiet mazuļa ierīci vismaz 1 metru/3 pēdas no sava mazuļa. (Zīm. 12)
- 5 Novietojiet vecāku ierīci mazuļa ierīces darbības diapazonā. Pārliedzinieties, ka tā ir vismaz 1 metra/3 pēdu attālumā no mazuļa ierīces. Lai iegūtu plašāku informāciju par darbības diapazonu, skatiet zemāk iedaļu 'Darbības diapazons'. (Zīm. 13)

Darbības diapazons

Mazuļa uzrauga darbības diapazons ir 200 metri/600 pēdas atklātā vietā. Atkarībā no apkārtnes un citiem traucējošiem faktoriem šis diapazons var būt mazāks.

Sausi materiāli	Materiālu biezums	Diapazona traucējumi
Koks, ģipsis, ģipškartons, stikls (bez metāla, vadiem vai svina)	< 30cm/12collas	0-10%
Ķieģeļi, saplāksnis	< 30cm/12collas	5-35%
Dzelzsbetons	< 30cm/12collas	30-100%
Metāla režģi vai stieņi	< 1cm/0,4collas	90-100%
Metāla vai alumīnija loksnes	< 1cm/0,4collas	100%

Attiecībā uz mitriem un valģiem materiāliem diapazona traucējumi var būt līdz pat 100%.

Funkcijas

Kanāla izvēlne

Vienmēr pārliedzinieties, ka kanāla izvēlne abu ierīču bateriju nodalījumā ir iestatīta uz viena un tā paša kanāla. Izmantojot šīs kanāla izvēlnes, varat izvēlēties sešpadsmit dažādus kanāla iestatījumus. Ja citi mazuļa uzraugi, radioaparāti utt. rada traucējumus, izvēlieties citu kanālu.

- 1 Atveriet abu ierīču bateriju nodalījumu.
 - Vecāku ierīce: pagrieziet apakšā esošo noslēdzošo pogu par vienu ceturtdaļpagriezienu (1) un pārvirziet baterijas nodalījuma vāciņu lejup, lai to izņemtu (2). (Zīm. 6)
 - Mazuļa ierīce: pagrieziet noslēdzošo pogu ar monētu un izņemiet vāciņu. (Zīm. 4)
- 2 Izņemiet baterijas, ja tādas ir, no bateriju nodalījuma.
- 3 Izmantojiet mazu, parastu skrūvgriezi, lai pagrieztu kanāla izvēlni vēlamajā pozīcijā. Pārliedzinieties, ka abām ierīcēm ir iestatīts viens un tas pats kanāls. (Zīm. 14)
 - Ja, pārbaudot savienojumu, nav nekādu traucējumu, aizveriet bateriju nodalījumus. Ja ir traucējumi, iestatiet izvēlni uz cita kanāla un atkal pārbaudiet savienojumu.
- 4 Ja izmantojat ierīces ar baterijām, bateriju nodalījumos ievietojiet bateriju pakotni. Aizveriet bateriju nodalījumus.

Mikrofona jutīguma vadība

Izmantojot mikroфона jutīguma vadību mazuļa ierīcē, varat uzstādīt skaņu, ko uztver mazuļa ierīce, vēlamajā līmenī: zemā, vidējā vai augstā. Ja mikroфона jutīgums ir iestatīts "augstā" pozīcijā, mazuļa

ierīce uztver visas skaņas. Jūs varat mainīt mikroфона jutīgumu tikai tad, ja savienojums starp mazuļa un vecāku ierīcēm ir izveidots. Tādā gadījumā savienojuma gaismiņa uz vecāku ierīces pastāvīgi deg zaļā krāsā.

- 1 Izmantojiet mikroфона jutīguma kontroli, lai iestatītu mazuļa ierīces mikroфона jutīgumu vēlamajā līmenī. Jūs varat izmantot savu balsi kā skaņas atsauci. (Zīm. 15)

Kad skaņa tiek uztverta, barošanas gaismiņa uz mazuļa ierīces kļūst dzeltena.

Savienojuma trauksme

Jūs varat ieslēgt savienojuma trauksmi uz vecāku ierīces. Savienojuma trauksme dod signālu, kad savienojums starp ierīcēm ir pazudis.

- 1 Pagrieziet apakšā esošo noslēdzošo pogu par vienu ceturtdaļpagriezieni (1) un pārvirziet baterijas nodalījuma vāciņu leju, lai to izņemtu (2). (Zīm. 6)
 - 2 Iestatiet savienojuma trauksmes slēdzi bateriju nodalījumā 'on' (simbols) stāvoklī. (Zīm. 16)
 - 3 Aizvirziet bateriju nodalījuma vāciņu atpakaļ uz bateriju nodalījuma (1) un pagrieziet apakšā esošo noslēdzošo pogu par ceturtdaļpagriezieni, lai nostiprinātu vāciņu (2). (Zīm. 8)
- 1 Lai izslēgtu savienojuma trauksmi, iestatiet savienojuma trauksmes slēdzi 'off' (simbols) stāvoklī.

Tīrīšana

- 1 Tīriet mazuļa un vecāku ierīci ar mitru drāniņu.

Neiegremdējiet vecāku ierīci un mazuļa ierīci ūdenī un nemazgājiet tās zem tekoša ūdens.

Uzglabāšana

- 1 Izņemiet baterijas, ja ierīces netiks izmantotas mēnesi vai ilgāk.
- 2 Uzglabājiet ierīci sausā vietā temperatūrā no 10°C līdz 40°C.

Garantija un apkalpošana

Ja nepieciešama palīdzība vai informācija, lūdzu, izmantojiet Philips tīmekļa vietni www.philips.com vai sazinieties ar Philips Pakalpojumu centru savā valstī (tā tālruna numurs atrodams pasaules garantijas brošūrā). Ja jūsu valstī nav Philips Pakalpojumu centra, lūdziet palīdzību Philips preču tirgotājiem vai Philips Sadzīves un personīgās higiēnas ierīču nodaļas pakalpojumu dienestam.

Vides aizsardzība

- 1 Pēc ierīces kalpošanas laika beigām, neizmetiet to kopā ar sadzīves atkritumiem, bet nododiet to oficiālā savākšanas punktā pārstrādei. Tādā veidā jūs palīdzēsiet saudzēt apkārtējo vidi. (Zīm. 17)
- 2 Baterijas satur vielas, kas var piesārņot apkārtējo vidi. Neizmetiet baterijas kopā ar sadzīves atkritumiem, bet iznīciniet tās oficiālā bateriju savākšanas vietā. Pirms ierīces izmantošanas beigšanas un nodošanas oficiālajā savākšanas punktā, vienmēr izņemiet baterijas.

Visbiežāk uzdotie jautājumi

Šajā nodaļā ir iekļauti visbiežāk uzdotie jautājumi par ierīci. Ja nevarat atrast atbildi uz savu jautājumu, lūdzu, sazinieties ar savas valsts Phillips Pakalpojumu centru.

Jautājums	Atbilde
Kāpēc barošanas gaismiņa nav iedegusies?	Iespējams, mazā kontaktdakša nav atbilstoši ievietota ierīces kontaktligzdā vai, iespējams, adapteris nav atbilstoši ievietots sienas kontaktligzdā. Iespējams, ka esat aizmirsis ieslēgt ierīces. Lai ieslēgtu ierīces, nospiediet ieslēgšanas/izslēgšanas pogu uz mazuļa ierīces un pārvirziet leņķu skaļuma regulatoru uz vecāku ierīces. Ja izmantojat ierīces ar baterijām, tās varētu būt gandrīz tukšas. Tādā gadījumā nomainiet baterijas.
Kāpēc barošanas gaismiņa mirgo sarkanā krāsā?	Jūs izmantojat ierīci ar baterijām un baterijas ir gandrīz tukšas. Nomainiet baterijas.
Kāpēc vecāku ierīce rada augstfrekvences skaņas?	Ierīces ir pārāk tuvu viena otrai. Novietojiet vecāku ierīci vismaz 1 metru/3 pēdas no mazuļa ierīces. Ja tas nepalīdz, skaļums ir pārāk augsts. Pagrieziet skaļuma regulatoru uz zemāku līmeni.
Kāpēc vecāku ierīce neizdod skaņas?	Pārbaudiet, vai skaļums nav iestatīts pārāk zemā līmenī. Ja skaļums ir pārāk zems, pagrieziet skaļuma regulatoru augstākā līmenī. Tāpat arī pārbaudiet mazuļa ierīces mikroфона jutīgumu.
Kāpēc savienojuma gaismiņa mirgo sarkanā krāsā?	Tā mirgo sarkanā krāsā, jo nav savienojuma. Vecāku ierīce varētu būt ārpus mazuļa ierīces darbības diapazona vai varētu būt iestatīts cits kanāls nekā mazuļa ierīcei. Pārbaudiet, vai vecāku ierīcei un mazuļa ierīcei ir uzstādīts viens kanāls. Ja tā ir, novietojiet vecāku ierīci citā vietā – tuvāk mazuļa ierīcei.
Kāpēc vecāku ierīce izdod signālus?	Jūs dzirdat savienojuma trauksmi. Tas norāda, ka nav savienojuma. Vecāku ierīce varētu nebūt mazuļa ierīces darbības diapazonā vai varētu būt cits kanāls nekā mazuļa ierīcei. Pārbaudiet, vai vecāku ierīcei un mazuļa ierīcei ir iestatīts tas pats kanāls. Ja tā ir, novietojiet vecāku ierīci citā vietā – tuvāk mazuļa ierīcei.
Kāpēc mazuļa ierīce reaģē pārāk lēni uz mazuļa izdotajām skaņām?	Iestatiet mazuļa ierīces mikroфона jutīgumu augstākā līmenī un/vai pārvietojiet mazuļa ierīci tuvāk mazulim. Pārliicinieties, ka mazuļa ierīce ir vismaz 1 metra/3 pēdu attālumā no mazuļa.
Kāpēc vecāku ierīce reaģē pārāk ātri uz citām skaņām?	Iestatiet mazuļa ierīces mikroфона jutīgumu zemākā līmenī un/vai pārvietojiet mazuļa ierīci tuvāk mazulim.
Kāpēc savienojums laiku pa laikam pazūd?	Iespējams, vecāku ierīce ir pārāk tuvu darbības diapazona robežām. Novietojiet vecāku ierīci tuvāk mazuļa ierīcei vietā, kur tā labāk uztver skaņas. Lūdzu, ņemiet vērā, ka, pārvirzot vienu vai uzreiz abas ierīces, pirms savienojuma atkal izveidošanas paies apmēram 30 sekundes.

Jautājums	Atbilde
Kāpēc vecāku ierīcē ir dzirdami traucējumi?	Iespējams, traucējumi ir tad, ja vecāku ierīce ir ārpus mazuļa ierīces darbības diapazona. Vecāku ierīce var arī būt pārāk tuvu logam un uztvert traucējošus signālus caur šo logu. Pabīdiet vecāku ierīci tālāk no loga. Traucējumi arī var rasties, ja starp abām ierīcēm ir pārāk daudz sienu vai griestu. Novietojiet vecāku ierīci citā vietā – tuvāk mazuļa ierīcei. Tāpat arī pārlicinieties, ka ierīces ir labā attālumā no mobilajiem vai bezvadu telefoniem, radioaparātiem vai televizoriem.
Kāpēc vecāku ierīce uztver signālus no cita mazuļa uzrauga?	Mazuļa uzraugs darbojas tajā pašā kanālā kā cits mazuļa uzraugs kaimiņos. Ar kanālu izvēlni iestatiet abām ierīcēm citu kanālu.

Wprowadzenie

Podstawowym celem firmy Philips jest produkcja niezawodnych urządzeń ułatwiających życie rodzicom, które zagwarantują im pewność. Dzięki elektronicznej niani usłyszysz swoje dziecko w całym domu i ogrodzie, i to bardzo wyraźnie, gdyż szesnaście różnych kanałów gwarantuje minimalny poziom zakłóceń.

Philips Baby-Care — zawsze pod czułą opieką!

Opis ogólny (rys. 1)

- A** Nadajnik
- 1 Mikrofon
 - 2 Gniazdo do podłączenia małej wtyczki
 - 3 Wyłącznik
 - 4 Wskaźnik zasilania
 - 5 Regulator czułości mikrofonu
 - 6 Przełącznik kanałów
 - 7 Zasilacz
 - 8 Mała wtyczka
 - 9 Pokrywa komory baterii
- B** Odbiornik
- 1 Zasilacz
 - 2 Mała wtyczka
 - 3 Wskaźnik zasilania
 - 4 Głośnik
 - 5 Wskaźnik połączenia
 - 6 Regulator głośności z funkcją wł./wył.
 - 7 Wyłącznik alarmu połączenia
 - 8 Pokrywa komory baterii
 - 9 Przełącznik kanałów

Ważne

Przed pierwszym użyciem urządzenia zapoznaj się dokładnie z jego instrukcją obsługi i zachowaj ją na wypadek konieczności użycia w przyszłości.

- Elektroniczna niania służy jedynie jako pomoc w opiece i nie powinna zastępować odpowiedzialnego nadzoru osoby dorosłej.
- Używaj i przechowuj urządzenie w temperaturze od 10°C do 40°C.
- Urządzenie może być zasilane napięciem w zakresie od 220 V do 240 V.
- Przed podłączeniem urządzenia upewnij się, czy napięcie podane na zasilaczach jest zgodne z napięciem w sieci elektrycznej.
- Nie wystawiaj urządzenia na działanie niskich i wysokich temperatur oraz promieni słonecznych.
- Upewnij się, że nadajnik i przewód zasilacza zawsze znajdują się w miejscu niedostępnym dla dziecka (w odległości co najmniej 1 m od dziecka).
- Nigdy nie wkładaj nadajnika do łóżeczka lub kojca dla dziecka.
- Nigdy nie przykrywaj urządzenia rękawicami ani kocem.
- Nigdy nie zanurzaj urządzenia w wodzie ani innym płynie.
- Nigdy nie używaj elektronicznej niani w wilgotnych miejscach ani w pobliżu wody.
- Aby uniknąć porażenia prądem, nigdy nie otwieraj obudowy nadajnika ani odbiornika (nie dotyczy komory baterii).
- Korzystaj z urządzenia wyłącznie z dołączonym zasilaczem.
- W przypadku uszkodzenia zasilacza wymień go na nowy tego samego typu w sieci punktów serwisowych współpracujących z Philips Polska Sp z o.o.

- ▶ Zasilacze zawierają transformatory. Ze względów bezpieczeństwa nie odcinaj zasilaczy i nie wymieniaj wtyczek zasilaczy na inne.
- ▶ Ponieważ ciągłe nadawanie jest zabronione, będziesz słyszeć dziecko jedynie wtedy, gdy będzie wydawało odgłosy.
- ▶ Nadajnik i odbiornik są wyposażone w anteny stałe. Nie próbuj ich wyciągać lub demontować.

Przygotowanie do użycia

Elektroniczna niania może korzystać z zasilania z sieci elektrycznej lub działać na baterie.

Zasilanie sieciowe

- 1 Włóż małą wtyczkę w nadajniku i podłącz zasilacz do gniazdka elektrycznego. (rys. 2)
- 2 Włóż małą wtyczkę w odbiorniku i podłącz zasilacz do gniazdka elektrycznego. (rys. 3)

Zasilanie bateryjne

Nawet jeśli nie zamierzasz korzystać z urządzenia zasilanego bateriami, radzimy włożyć baterie do nadajnika i odbiornika. Zagwarantuje to nieprzerwane działanie tych urządzeń w przypadku awarii sieci elektrycznej.

Odbiornik i nadajnik działa na cztery baterie AA 1,5 V. Zdecydowanie zalecamy używanie baterii LR6 PowerLife firmy Philips.

Wymień baterie, jeśli podczas korzystania z niani zasilanej bateriami wskaźnik zasilania miga na czerwono.

Upewnij się, że Twoje ręce oraz oba urządzenia są suche podczas wkładania baterii.

Uwaga: Nie używaj równocześnie starych i nowych baterii ani baterii różnych rodzajów.

Uwaga: Wyjmij baterie, jeśli nie zamierzasz używać niani przez miesiąc lub dłużej.

Uwaga: Jeśli w urządzeniu zasilanym sieciowo znajdują się baterie, sprawdź ich szczelność co sześć miesięcy.

Nadajnik

- 1 Otwórz pokrywkę komory baterii, przekręcając blokadę za pomocą monety. Następnie zdejmij pokrywkę. (rys. 4)
- 2 Włóż cztery baterie AA 1,5 V. (rys. 5)
Upewnij się, że bieguny + i - baterii znajdują się w odpowiednim położeniu.
- 3 Zamknij pokrywkę komory baterii, korzystając z monety.

Odbiornik

- 1 Przekręć blokadę na spodzie urządzenia o jedną czwartą obrotu (1) i zsuń pokrywkę komory baterii (2). (rys. 6)
- 2 Włóż cztery baterie AA 1,5 V. (rys. 7)
Upewnij się, że bieguny + i - baterii znajdują się w odpowiednim położeniu.
- 3 Załóż pokrywkę komory baterii (1) i przekręć blokadę o jedną czwartą obrotu, aby ją przymocować (2). (rys. 8)

Zasady używania

- 1 Aby przetestować połączenie pomiędzy odbiornikiem i nadajnikiem, umieść urządzenia w tym samym pomieszczeniu. (rys. 9)

Pamiętaj, że nadajnik powinien znajdować się w odległości co najmniej 1 metra od odbiornika.

- 2** Naciśnij wyłącznik, aby włączyć nadajnik. (rys. 10)
 - ▶ Wskaźnik zasilania zacznie świecić na zielono.
- 3** Przekręć regulator głośności, aby włączyć odbiornik, i ustaw głośność na preferowany poziom. (rys. 11)
 - ▶ Wskaźnik zasilania zacznie świecić na zielono.
 - ▶ Nawiązanie połączenia między urządzeniami sygnalizowane jest przez zielony wskaźnik połączenia na odbiorniku.

Uwaga: Połączenie zostanie nawiązane po 10–30 sekundach.

- 4** Ustaw nadajnik w odległości co najmniej 1 metra od dziecka. (rys. 12)
- 5** Ustaw odbiornik w zasięgu działania nadajnika. Pamiętaj, że nadajnik powinien znajdować się w odległości co najmniej 1 metra od odbiornika. Więcej informacji na ten temat znajduje się w części „Zasięg działania” poniżej. (rys. 13)

Zasięg działania

Na wolnym powietrzu elektroniczna niania ma zasięg do 200 m. W zależności od otoczenia i innych czynników zakłócających działanie, zasięg urządzenia może być mniejszy.

Suche materiały	Grubość materiału	Utrata zasięgu
Drewno, tynk, płyta kartonowo-gipsowa, szkło (bez metalowych, drucianych i ołowianych części)	< 30 cm	0–10%
Cegła, sklejka	< 30 cm	5–35%
Żelbeton	< 30 cm	30–100%
Metalowe kraty lub pręty	< 1 cm	90–100%
Błacha metalowa lub aluminiowa	< 1 cm	100%

Mokre i wilgotne materiały mogą spowodować nawet całkowitą utratę zasięgu.

Funkcje

Przełącznik kanałów

Zawsze upewnij się, że przełączniki kanałów w komorze baterii nadajnika i odbiornika są ustawione na ten sam kanał. Za pomocą tych przełączników możesz wybrać szesnaście różnych kanałów. W przypadku zakłóceń powodowanych działaniem innych elektronicznych niań, urządzeń radiowych itp. wybierz inny kanał.

- 1** Otwórz pokrywkę komory baterii w nadajniku i odbiorniku.
 - ▶ Odbiornik: Przekręć blokadę na spodzie urządzenia o jedną czwartą obrotu (1) i zsuń pokrywkę komory baterii (2). (rys. 6)
 - ▶ Nadajnik: Przekręć blokadę za pomocą monety, a następnie zdejmij pokrywkę. (rys. 4)
- 2** Jeśli w komorze baterii znajdują się baterie, wyjmij je.
- 3** Użyj małego, płaskiego śrubokrętu, aby ustawić przełącznik kanałów w żądanej pozycji. Upewnij się, że zarówno w nadajniku, jak i odbiorniku ustawiony jest ten sam kanał. (rys. 14)
 - ▶ Jeśli podczas testowania połączenia nie występują żadne zakłócenia, zamknij komory baterii. W przypadku zakłóceń ustaw przełącznik na inny kanał i ponownie przetestuj połączenie.
- 4** Jeśli korzystasz z urządzeń zasilanych bateriami, włóż je z powrotem do komór baterii. Zamknij komory baterii.

Regulator czułości mikrofonu

Za pomocą regulatora czułości mikrofonu na nadajniku można ustawić dźwięk odbierany przez nadajnik na żądany poziom: niski, średni lub wysoki. Gdy czułość mikrofonu jest ustawiona w pozycji „wysoki”, nadajnik odbiera wszystkie dźwięki. Czuość mikrofonu można zmienić tylko po nawiązaniu połączenia między nadajnikiem a odbiornikiem. Połączenie między urządzeniami zostało nawiązane, jeśli zielony wskaźnik połączenia na odbiorniku świeci w sposób ciągły.

- ▶ Użyj regulatora czułości mikrofonu na nadajniku, aby ustawić żądany poziom czułości mikrofonu nadajnika. Jako odniesienia możesz użyć własnego głosu. (rys. 15)

Wskaźnik świeci się na żółto, gdy dźwięk jest odbierany.

Alarm połączenia

Na odbiorniku można włączyć alarm połączenia. Alarm połączenia sygnalizuje za pomocą dźwięku utratę połączenia między nadajnikiem i odbiornikiem.

- 1 Przekręć blokadę na spodzie urządzenia o jedną czwartą obrotu (1) i zsuń pokrywkę komory baterii (2). (rys. 6)
 - 2 Ustaw wyłącznik alarmu połączenia w komorze baterii w pozycji włączonej (symbol). (rys. 16)
 - 3 Załóż pokrywkę komory baterii (1) i przekręć blokadę o jedną czwartą obrotu, aby ją przymocować (2). (rys. 8)
- ▶ Aby wyłączyć alarm połączenia, ustaw przełącznik alarmu połączenia w pozycji wyłączonej (symbol).

Czyszczenie

- 1 Wyczyść odbiornik i nadajnik zwilżoną szmatką.

Nie zanurzaj nadajnika i odbiornika w wodzie ani nie myj ich pod bieżącą wodą.

Przechowywanie

- 1 Wyjmij baterie, jeśli nie zamierzasz używać nadajnika i odbiornika przez miesiąc lub dłużej.
- 2 Przechowuj urządzenie w suchym miejscu w temperaturze od 10°C do 40°C.

Gwarancja i serwis

W razie jakichkolwiek pytań lub problemów prosimy odwiedzić naszą stronę internetową www.philips.com lub skontaktować się z Centrum Obsługi Klienta firmy Philips (numer telefonu znajduje się w ulotce gwarancyjnej). Jeśli w kraju zamieszkania nie ma takiego Centrum, o pomoc należy zwrócić się do sprzedawcy produktów firmy Philips lub do Działu Obsługi Klienta firmy Philips Domestic Appliances and Personal Care BV.

Ochrona środowiska

- ▶ Zużyte urządzenia nie należy wyrzucać wraz z normalnymi odpadami gospodarstwa domowego — należy oddać je do punktu zbiórki surowców wtórnych w celu utylizacji. Stosowanie się do tego zalecenia pomaga w ochronie środowiska. (rys. 17)
- ▶ Baterie zawierają substancje szkodliwe dla środowiska naturalnego. Nie należy ich wyrzucać wraz z innymi odpadami gospodarstwa domowego, tylko oddać je do punktu zbiórki surowców wtórnych. Przed wyrzuceniem lub oddaniem urządzenia do punktu zbiórki surowców wtórnych należy pamiętać o wyjęciu baterii.

Często zadawane pytania

W tym rozdziale znajdują się odpowiedzi na najczęściej zadawane pytania na temat tego urządzenia. Jeśli nie możesz znaleźć odpowiedzi na swoje pytanie, skontaktuj się z Centrum Obsługi Klienta w swoim kraju.

Pytanie	Odpowiedź
Dlaczego wskaźnik zasilania nie świeci?	Być może mała wtyczka nie została właściwie włożona do gniazda urządzenia lub zasilacz nie został prawidłowo włożony do gniazda elektrycznego. Być może urządzenia nie zostały włączone. Naciśnij przycisk wyłącznika na odbiorniku i przekręć pokrętko regulacji głośności na odbiorniku, aby włączyć urządzenia. Jeśli korzystasz z nadajnika zasilanego bateriami, być może baterie są zużyte. W takim przypadku wymień baterie.
Dlaczego wskaźnik zasilania miga na czerwono?	Korzystasz z urządzenia zasilanego bateriami, które są prawie zużyte. Wymień baterie.
Dlaczego odbiornik emituje wysokie dźwięki?	Nadajnik i odbiornik znajdują się zbyt blisko siebie. Przesuń odbiornik na odległość co najmniej 1 metra od nadajnika. Jeśli to nie pomoże, być może poziom dźwięku jest zbyt wysoki. Ustaw regulator głośności na niższy poziom.
Dlaczego z odbiornika nie dobiegają żadne dźwięki?	Sprawdź, czy poziom głośności jest odpowiednio wysoki. Jeśli poziom głośności jest zbyt niski, ustaw regulator głośności na wyższy poziom. Sprawdź także czułość mikrofonu w nadajniku.
Dlaczego wskaźnik połączenia miga na czerwono?	Miga na czerwono, ponieważ nie ma połączenia. Być może odbiornik znajduje się poza zasięgiem nadajnika lub w odbiorniku jest ustawiony inny kanał niż w nadajniku. Sprawdź, czy odbiornik i nadajnik są ustawione na ten sam kanał. Jeśli są, umieść odbiornik w innym miejscu, bliżej nadajnika.
Dlaczego odbiornik wydaje sygnały dźwiękowe?	To, co słyszysz, to alarm połączenia. Sygnalizuje on brak połączenia. Być może odbiornik znajduje się poza zasięgiem nadajnika lub w odbiorniku jest ustawiony inny kanał niż w nadajniku. Sprawdź, czy odbiornik i nadajnik są ustawione na ten sam kanał. Jeśli są, umieść odbiornik w innym miejscu, bliżej nadajnika.
Dlaczego odbiornik reaguje z opóźnieniem na dźwięki wydawane przez dziecko?	Ustaw czułość mikrofonu na nadajniku na wyższy poziom i/lub przysuń nadajnik bliżej dziecka. Pamiętaj, że nadajnik powinien znajdować się w odległości co najmniej 1 metra od dziecka.
Dlaczego odbiornik reaguje zbyt szybko na inne dźwięki?	Ustaw czułość mikrofonu na nadajniku na niższy poziom i/lub przysuń nadajnik bliżej dziecka.
Dlaczego od czasu do czasu połączenie zostaje przerwane?	Odbiornik jest prawdopodobnie blisko granicy zasięgu działania. Umieść odbiornik bliżej nadajnika, w miejscu, w którym jest lepszy odbiór. Pamiętaj, że po przesunięciu jednego lub obu części urządzenia ponowne nawiązanie połączenia trwa około 30 sekund.

Pytanie	Odpowiedź
Dlaczego w odbiorniku pojawiają się zakłócenia?	Zakłócenia mogą wystąpić, gdy odbiornik znajduje się poza zasięgiem nadajnika. Odbiornik może także znajdować się zbyt blisko okna i odbierać dobiegające przez nie zakłócające sygnały. Przesuń odbiornik dalej od okna. Zakłócenia pojawiają się również wtedy, gdy odbiornik jest oddzielony od nadajnika zbyt wieloma ścianami czy sufitami. Umieść odbiornik w innym miejscu, bliżej nadajnika. Upewnij się także, że nadajnik i odbiornik znajdują się z dala od telefonów komórkowych i bezprzewodowych oraz odbiorników radiowych i telewizyjnych.
Dlaczego odbiornik wyłapuje sygnały z innej elektronicznej niani?	Elektroniczna niania działa na tym samym kanale co inne tego typu urządzenie w sąsiedztwie. Ustaw nadajnik i odbiornik na inny kanał za pomocą przełącznika kanałów.

Introducere

Philips se dedică fabricării de produse fiabile de îngrijire pentru a oferi părinților siguranța de care au nevoie. Cu acest monitor pentru copii, vă puteți auzi copilul oriunde v-ați afla în casă sau în jurul acesteia. Cele șaisprezece opțiuni diferite pentru canal garantează interferențe minime. Philips Baby Care: Împreună avem grijă de ei.

Descriere generală (fig. 1)

- A** Unitate copil
- 1 Microfon
 - 2 Mufă pentru fișă mică
 - 3 Butonul Pornit/Oprit
 - 4 Indicator alimentare
 - 5 Buton de control al sensibilității microfonului
 - 6 Selector canal
 - 7 Adaptor
 - 8 Fișă mică
 - 9 Capac compartiment pentru baterie
- B** Unitate parentală
- 1 Adaptor
 - 2 Fișă mică
 - 3 Indicator alimentare
 - 4 Difuzor
 - 5 Indicator de conectare
 - 6 Buton volum cu funcție Pornit/Oprit
 - 7 Declanșator alarmă conexiune
 - 8 Capac compartiment pentru baterie
 - 9 Selector canal

Important

Citiți aceste instrucțiuni de utilizare cu atenție înainte de a folosi aparatul și păstrați-le pentru consultare ulterioară.

- Acest monitor pentru copii este un accesoriu ajutător. Nu este un substitut pentru supravegherea responsabilă a copilului de către un adult și nu trebuie folosit ca atare.
- Utilizați și păstrați aparatul la o temperatură cuprinsă între 10°C și 40°C.
- Aparatul poate fi utilizat la o tensiune de 220 - 240 V.
- Înainte de a conecta aparatul, verificați dacă tensiunea indicată pe adaptoare corespunde tensiunii de alimentare locale.
- Nu expuneți monitorul pentru copii la căldură sau frig excesiv sau la lumina directă a soarelui.
- Asigurați-vă că unitatea copilului și cablul adaptorului se află întotdeauna suficient de departe de copil (la cel puțin 1 m/3 ft).
- Nu așezați niciodată unitatea copilului în pat sau în țarcul de joacă.
- Nu acoperiți niciodată monitorul pentru copil cu un prosop sau cu o pătură.
- Nu introduceți monitorul pentru copil în apă sau în alte lichide.
- Nu utilizați niciodată monitorul pentru copil în locuri cu umezeală ridicată sau în apropierea apei.
- Cu excepția compartimentului pentru baterii, nu deschideți unitatea copilului sau unitatea parentală pentru a evita curentarea.
- Folosiți doar adaptorul furnizat.
- În cazul în care unul dintre adaptoare este deteriorat, înlocuiți-l întotdeauna cu un model original pentru a evita un accident.

- ▶ Adaptoarele conțin câte un transformator. Nu tăiați adaptoarele pentru a le înlocui cu alte ștechere, deoarece acest lucru va conduce la situații periculoase.
- ▶ Deoarece transmisia continuă este interzisă, vă veți auzi copilul numai atunci când face gălăgie.
- ▶ Antenele ambelor unități sunt fixe. Nu trageți de ele și nu încercați să le demontați.

Pregătirea pentru utilizare

Monitorul pentru copii poate fi utilizat conectat la priză sau cu baterii.

Funcționarea prin conectare la priză

- 1 Puneți fișa mică în unitate copilului și introduceți adaptorul în priză. (fig. 2)
- 2 Puneți fișa mică în unitate parentală și introduceți adaptorul în priză. (fig. 3)

Funcționarea cu baterii

Chiar dacă nu doriți să utilizați monitorul pentru copii cu baterii, vă sfătuim să introduceți baterii în ambele aparate. Acestea vă garantează o rezervă în cazul unei căderi de tensiune. Atât unitatea parentală, cât și cea a copilului funcționează cu patru baterii R6 AA de 1,5 V. Vă recomandăm să utilizați baterii Philips LR6 PowerLife. Înlocuiți bateriile când ledul pentru alimentare sclipește roșu în timp ce monitorul pentru copii este utilizat cu baterii.

Asigurați-vă că mâinile dvs. și aparatele sunt uscate atunci când introduceți bateriile.

Notă: Nu utilizați simultan baterii noi și vechi sau baterii de tipuri diferite.

Notă: Îndepărtați bateriile dacă nu intenționați să utilizați monitorul pentru copii o lună sau mai mult.

Notă: Dacă bateriile sunt lăsate în unitate atunci când aceasta funcționează conectată la priză, verificați-le la fiecare șase luni pentru a evita scurgerile.

Unitatea pentru copil

- 1 Deblocați capacul compartimentului pentru baterii, răsucind discul de blocare cu ajutorul unei monezi. Apoi îndepărtați capacul. (fig. 4)
- 2 Introduceți patru baterii AA de 1,5 V. (fig. 5)
Asigurați-vă că polii + și - ai bateriilor sunt îndreptați în direcțiile corespunzătoare.
- 3 Închideți capacul compartimentului pentru baterii, răsucind discul de blocare cu ajutorul unei monezi.

Unitatea parentală

- 1 Răsuciți discul de blocare din partea inferioară un sfert de rotație (1) și glisați capacul compartimentului pentru baterii în jos și îndepărtați-l (2). (fig. 6)
- 2 Introduceți patru baterii AA de 1,5 V. (fig. 7)
Asigurați-vă că polii + și - ai bateriilor sunt îndreptați în direcțiile corespunzătoare.
- 3 Glisați capacul compartimentului pentru baterii înapoi peste compartimentul pentru baterii (1) și răsuciți discul de blocare din partea inferioară un sfert de rotație pentru a fixa capacul (2). (fig. 8)

Utilizarea aparatului

- 1 Așezați două unități în aceeași cameră pentru a testa conexiunea. (fig. 9)
Asigurați-vă că unitatea copilului se află la cel puțin 1 m/3 ft față de unitatea parentală.

- 2** Apăsăți butonul Pornit/Oprit pentru a activa unitatea copilului. (fig. 10)
- ▶ Indicatorul de pornire se aprinde verde.
- 3** Răsuciți butonul de volum pentru a porni unitatea parentală și pentru a seta volumul la nivelul dorit. (fig. 11)
- ▶ Indicatorul de pornire se aprinde verde.
 - ▶ După stabilirea conexiunii între unități, indicatorul de conectare de pe unitatea parentală începe să lumineze verde.

Notă: Durează aproximativ 30 de secunde pentru stabilirea conexiunii.

- 4** Așezați unitatea copilului la cel puțin 1 m/3 ft față de copil. (fig. 12)
- 5** Așezați unitatea parentală în limita razei de acțiune a unității copilului. Asigurați-vă că aceasta se află la cel puțin 1 m/3 ft față de unitatea copilului. Pentru informații suplimentare legate de raza de acțiune, consultați secțiunea Raza de acțiune de mai jos. (fig. 13)

Raza de acțiune

Raza de acțiune a monitorului pentru copii este de 200 m/600 ft în spațiu deschis. În funcție de mediul înconjurător și de alți factori perturbatori, raza de acțiune poate fi mai mică.

Materiale uscate	Grosime material	Micșorarea razei de acțiune
Lemn, gips, carton, sticlă (fără metal, sârmă sau plumb)	< 30 cm / 12 in.	0 - 10%
Cărămidă, placaj	< 30 cm / 12 in.	5 - 35%
Beton armat	< 30 cm / 12 in.	30 - 100%
Grilaje sau bare metalice	< 1 cm / 0,4 in.	90 - 100%
Foi metalice sau de aluminiu	< 1 cm / 0,4 in.	100%

În cazul materialelor ude sau umede, raza de acțiune poate scădea cu 100%.

Caracteristici

Selector canal

Asigurați-vă că selectoarele de canal aflate în interiorul compartimentelor pentru baterii din fiecare unitate sunt setate la același canal. Cu aceste selectoare de canal, puteți selecta șaisprezece poziții diferite pentru canal. Dacă experimentați interferențe de la alte monitoare pentru copii, dispozitive radio etc., selectați un canal diferit.

- 1** Deschideți capacele compartimentelor pentru baterii de pe ambele unități.
- ▶ Unitatea parentală: răsuciți discul de blocare din partea inferioară un sfert de rotație (1) și glisați capacul compartimentului pentru baterii în jos și îndepărtați-l (2). (fig. 6)
 - ▶ Unitatea pentru copil: răsuciți discul de blocare cu ajutorul unei monezi și îndepărtați capacul. (fig. 4)
- 2** Dacă există, îndepărtați bateriile din compartimentul pentru baterii.
- 3** Utilizați o șurubelniță mică, în linie pentru a răsuci selectorul de canal în poziția dorită. Asigurați-vă că ambele unități sunt setate pe același canal. (fig. 14)
- ▶ Dacă nu experimentați interferențe când testați conexiunea, închideți compartimentele pentru baterii. Dacă experimentați interferențe, setați selectorul pe alt canal și testați din nou conexiunea.

- 4** Dacă utilizați unitățile cu baterii, puneți bateriile la loc în compartimentele pentru baterii. Închideți compartimentele pentru baterii.

Buton de control al sensibilității microfonului

Cu butonul de control al sensibilității microfonului de pe unitatea pentru copil, puteți seta sunetul detectat de unitatea pentru copil la nivelul dorit: scăzut, mediu sau ridicat. Când sensibilitatea microfonului este setată la 'ridicat', unitatea pentru copil detectează toate sunetele. Puteți schimba sensibilitatea microfonului numai dacă este stabilită conexiunea dintre unitatea pentru copil și unitatea parentală. În acest caz indicatorul de conectare de pe unitatea parentală luminează verde continuu

- ▶ **Utilizați butonul de control al sensibilității microfonului pentru a seta sensibilitatea microfonului de pe unitatea pentru copil la nivelul dorit. Ca referință, puteți utiliza propria voce. (fig. 15)**

Indicatorul de pornire de pe unitatea pentru copil se aprinde galben atunci când se detectează un sunet.

Alarmă conexiune

Aveți posibilitatea să activați alarma pentru conexiune de pe unitatea parentală. Alarma pentru conexiune emite semnale acustice atunci când conexiunea dintre unități se pierde.

- 1** Răsuciți discul de blocare din partea inferioară un sfert de rotație (1) și glisați capacul compartimentului pentru baterii în jos și îndepărtați-l (2). (fig. 6)
 - 2** Setați comutatorul alarmei pentru conexiune din compartimentul pentru baterii la poziția 'on (activat)' (simbol). (fig. 16)
 - 3** Glisați capacul compartimentului pentru baterii înapoi peste compartimentul pentru baterii (1) și răsuciți discul de blocare din partea inferioară un sfert de rotație pentru a fixa capacul (2). (fig. 8)
- ▶ Pentru a dezactiva alarma pentru conexiune, setați comutatorul alarmei pentru conexiune la poziția 'off (dezactivat)' (simbol).

Curățarea

- 1** Curățați unitatea parentală și pe cea pentru copil cu o cârpă umedă.

Nu scufundați unitatea parentală și pe cea pentru copil în apă și nu le curățați la robinet.

Depozitarea

- 1** Scoateți bateriile dacă unitățile nu urmează să fie utilizate timp de o lună sau mai mult.
- 2** Depozitați aparatul într-un loc uscat, între 10°C și 40°C.

Garanție și service

Pentru informații suplimentare sau în cazul apariției altor probleme, vă rugăm să vizitați site-ul Philips www.philips.com sau să contactați centrul de asistență pentru clienți Philips din țara dvs. (veți găsi numărul de telefon în broșura de garanție internațională). Dacă în țara dvs. nu există un astfel de centru, contactați furnizorul dvs. Philips sau Departamentul de Service din cadrul Philips Domestic Appliances and Personal Care BV.

Protecția mediului

- ▶ Nu aruncați aparatul împreună cu gunoiul menajer la sfârșitul duratei de funcționare, ci predați-l la un punct de colectare autorizat pentru reciclare. În acest fel, veți ajuta la protejerea mediului înconjurător. (fig. 17)

- Bateriile conțin substanțe care pot polua mediul. Nu aruncați bateriile uzate împreună cu gunoiul menajer, ci predați-le la un punct de colectare autorizat pentru reciclare. Scoateți întotdeauna bateriile înainte de a casa aparatul sau înainte de a-l preda la un punct de colectare.

Întrebări frecvente

În acest capitol sunt prezentate cele mai frecvente întrebări formulate în legătură cu aparatul. Dacă nu puteți găsi răspunsul la întrebarea dvs., contactați centrul de asistență pentru clienți din țara dvs.

Întrebare	Răspuns
De ce nu este aprins indicatorul de alimentare?	Este posibil ca ștecherul mic să nu fi fost corect introdus în mufa unității sau adaptorul să nu fi fost corect introdus în priza electrică. De asemenea, este posibil să fi uitat să porniți unitățile. Apăsăți butonul Pornit/Oprit de pe unitatea pentru copil și răsuciți butonul de volum de pe unitatea parentală în jos pentru a porni unitățile. Dacă utilizați unitățile cu baterii, este posibil ca acestea să fie descărcate. În acest caz, înlocuiți bateriile.
De ce indicatorul de alimentare clipește roșu?	Utilizați unitatea cu baterii și acestea sunt descărcate. Înlocuiți bateriile.
De ce unitatea parentală produce un zgomot înalt?	Unitățile sunt prea apropiate. Deplasați unitatea parentală la cel puțin 1 m/3 ft distanță față de unitatea pentru copil. Dacă acest lucru nu ajută, volumul este prea ridicat. Răsuciți butonul de volum la un nivel inferior.
De ce unitatea parentală nu produce nici un sunet?	Verificați dacă volumul este setat suficient de ridicat. Dacă volumul este prea scăzut, răsuciți butonul de volum la un nivel mai ridicat. De asemenea, verificați sensibilitatea microfonului de la unitatea pentru copil.
De ce indicatorul de conectare luminează roșu?	Acesta luminează roșu deoarece nu există nici o conexiune. Este posibil ca unitatea parentală să se afla în afara razei de acțiune a unității copilului sau este posibil să fie setată la un canal diferit față de unitatea pentru copil. Verificați dacă atât unitatea parentală, cât și unitatea pentru copil sunt setate la același canal. În caz afirmativ, puneți unitatea parentală în alt loc, mai aproape de unitatea pentru copil.
De ce produce unitatea parentală semnale acustice?	Ceea ce auziți este alarma pentru conexiune. Aceasta indică faptul că nu există conexiune. Este posibil ca unitatea parentală să se afle în afara razei de acțiune a unității copilului sau este posibil să fie setată la un canal diferit față de unitatea pentru copil. Verificați dacă atât unitatea parentală, cât și unitatea pentru copil sunt setate la același canal. În caz afirmativ, puneți unitatea parentală în alt loc, mai aproape de unitatea pentru copil.
De ce unitatea parentală reacționează prea lent la sunetele copilului?	Setați sensibilitatea microfonului de pe unitatea parentală la un nivel mai ridicat și/sau mutați unitatea pentru copil mai aproape de acesta. Asigurați-vă că unitatea pentru copil se află la cel puțin 1 m/3 ft distanță de copil.
De ce unitatea parentală reacționează prea rapid la alte sunete?	Setați sensibilitatea microfonului de pe unitatea parentală la un nivel mai scăzut și/sau mutați unitatea pentru copil mai aproape de acesta.

Întrebare	Răspuns
De ce se pierde conexiunea din când în când?	Unitatea parentală se află probabil prea aproape de limita razei de acțiune. Puneți unitatea parentală mai aproape de unitatea copilului astfel încât să beneficieze de o recepție mai bună. Rețineți că durează aproximativ 30 de secunde înainte de restabilirea conexiunii, atunci când deplasați una sau ambele unități.
De ce recepționez interferențe la unitatea parentală?	Este posibil să recepționați interferențe atunci când unitatea parentală se află în afara razei de acțiune a unității pentru copil. De asemenea, este posibil ca unitatea parentală să se afle prea aproape de o fereastră și să preia semnale interferente prin această fereastră. Îndepărtați unitatea parentală de fereastră. Interferențele survin și dacă există prea mulți pereți sau plafoane între unitatea parentală și cea pentru copil. Puneți unitatea parentală în alt loc, mai aproape de unitatea pentru copil. De asemenea, asigurați-vă că unitățile se află la distanță față de telefoane mobile sau fără fir, radiouri sau televizoare.
De ce unitatea parentală detectează semnale de la alt monitor pentru copii?	Monitorul pentru copii funcționează pe același canal cu un alt monitor pentru copii din vecinătate. Setați ambele unități pe un canal diferit prin intermediul selectorului de canal.

Введение

Philips создает изделия для ухода за детьми, надежность и качество которых внушают доверие родителям. Эта радионяня позволяет услышать вашего малыша в любом месте вашего дома и вне его. Наличие шестнадцати каналов связи гарантирует минимальные помехи.

Philips Baby Care: заботимся вместе.

Общее описание (Рис. 1)**А Детский блок**

- 1 Микрофон
- 2 Гнездо для маленького штекера
- 3 Клавиша Вкл/Выкл
- 4 Индикатор включения питания
- 5 Регулятор чувствительности микрофона
- 6 Переключатель каналов
- 7 Адаптер
- 8 Маленький штекер
- 9 Крышка отсека батареек

В Родительский блок

- 1 Адаптер
- 2 Маленький штекер
- 3 Индикатор включения питания
- 4 Динамик
- 5 Индикатор соединения
- 6 Регулятор громкости с функцией включения/отключения
- 7 Переключатель сигнала разрыва соединения
- 8 Крышка отсека батареек
- 9 Переключатель каналов

Внимание

До начала эксплуатации прибора внимательно ознакомьтесь с настоящим руководством и сохраните его для дальнейшего использования в качестве справочного материала.

- Радионяня задумана, как ваш помощник. Она не заменяет соответствующего присмотра за детьми взрослыми и не может рассматриваться, как такое устройство.
- Использование и хранение прибора должны производиться при температуре 10°C до 40°C.
- Прибор предназначен для работы от электросети с напряжением от 220 до 240 В.
- Перед подключением адаптера убедитесь, что номинальное напряжение, указанное на адаптере, соответствует напряжению местной электросети.
- Не подвергайте детский блок воздействию высоких температур или перепадов температур или воздействию прямого солнечного света.
- Детский блок и шнур питания адаптера должны постоянно находиться в месте, недоступном для детей (на расстоянии минимум 1 м / 3 фута).
- Запрещается помещать детский блок в детскую кроватку или манеж.
- Запрещается накрывать детский монитор полотенцем или одеялом.
- Запрещается погружать детский блок в воду и другие жидкости.
- Запрещается использовать детский блок рядом с водой или в сырых местах.
- Во избежание поражения электрическим током, не открывайте корпус детского и родительского блока, за исключением отсека для батареек.
- Пользуйтесь только адаптерами, поставляемыми в комплекте.

- Д Если адаптер поврежден, заменяйте его только оригинальным адаптером, чтобы обеспечить безопасную эксплуатацию прибора.
- Д В конструкцию адаптера входит трансформатор. Запрещается заменять адаптер или производить замену оригинальной вилки на какую-либо другую: это опасно.
- Д Так как непрерывная передача сигнала запрещена, ребёнка слышно только когда он кричит.
- Д Антенны обоих блоков жестко закреплены. Не пытайтесь вытянуть или повернуть антенну.

Подготовка прибора к работе

Питание радионяни может производиться от сети или от батареек.

Питание от сети

- 1 Вставьте маленький штекер в детский блок и подключите адаптер к розетке электросети. (Рис. 2)
- 2 Вставьте маленький штекер в родительский блок и подключите адаптер к розетке электросети. (Рис. 3)

Питание о батареек

Даже если вы не планируете питание радионяни от батареек, мы рекомендуем установить батарейки в оба блока. Это гарантирует автоматическое возобновление питания в случае сбоя электросети.

И родительский и детский блоки работают от четырех 1,5-вольтных батареек R6 типа AA. Мы настоятельно рекомендуем использовать батареи Philips LR6 PowerLife.

Если при питании от батареек индикатор питания начинает мигать красным светом, замените батарейки.

При установке батареек руки и блоки должны быть сухими.

Примечание. Не устанавливайте одновременно старые и новые батарейки или батарейки разных типов.

Примечание. Если радионяня не будет использоваться в течение месяца или дольше батареек следует извлечь.

Примечание. Если при питании от сети батарейки остаются в приборе, каждые шесть месяцев необходимо удостовериться в отсутствии утечки электролита.

Детский блок

- 1 Откройте отсек батареек, повернув монетой фиксатор крышки и снимите крышку отсека. (Рис. 4)
- 2 Установите 4 1,5-вольтные батареек типа AA. (Рис. 5)
Соблюдайте полярность установки батареек (+ и -).
- 3 Закройте крышкой отсек батареек, повернув монетой фиксатор крышки.

Родительский блок

- 1 Поверните фиксатор, расположенный внизу, на четверть оборота (1) и снимите крышку отсека батареек, сдвинув ее вниз (2). (Рис. 6)
- 2 Установите 4 1,5-вольтные батареек типа AA. (Рис. 7)
Соблюдайте полярность установки батареек (+ и -).

- 3** Установите крышку на отсек батареек (1) и поверните фиксатор, расположенный внизу, на четверть оборота, чтобы закрепить крышку(2). (Рис. 8)

Использование прибора

- 1** Установите оба блока в одной комнате, чтобы проверить соединение. (Рис. 9)
Детский блок необходимо установить на расстоянии не менее 1 метра/3 футов от родительского блока.
- 2** Нажмите кнопку включения/выключения для включения детского блока. (Рис. 10)
 ● Индикатор питания загорится зеленым цветом.
- 3** Включите родительский блок, повернув регулятор громкости и установите громкость на необходимом уровне. (Рис. 11)
 ● Индикатор питания загорится зеленым цветом.
 ● После установки соединения между двумя блоками, индикатор соединения на родительском блоке загорится зеленым цветом.

Примечание. Установление соединения занимает около 30 секунд.

- 4** Детский блок необходимо устанавливать на расстоянии не менее 1 м / 3 фута от ребёнка. (Рис. 12)
- 5** Установите родительский блок в пределах рабочего диапазона детского блока. Расстояние между блоками не должно быть меньше 1 метра / 3 футов. Дополнительные сведения о рабочем диапазоне см. в разделе “Рабочий диапазон” ниже. (Рис. 13)

Рабочий диапазон

Диапазон работы радионяни на открытом пространстве составляет 200 метров/600 футов. В зависимости от окружающих объектов и других препятствующих распространению сигнала факторов диапазон может быть меньше.

Сухие препятствия	Толщина объекта	Потеря дальности
Дерево, пластик, гипсокартон, стекло (без металлов, проводов или свинца)	< 30 см/12"	0-10%
Кирпич, клееная фанера	< 30 см/12"	5-35%
Железобетон	< 30 см/12"	30-100%
Металлическая арматура или балки	< 1см/ 0,4"	90-100%
Металлические или алюминиевые листы	< 1см/ 0,4"	100%

Для мокрых или влажных препятствий: потеря дальности может составлять до 100%.

Функциональные особенности

Переключатель каналов

Обязательно проверяйте установку переключателя каналов внутри отсеков батареек обоих блоков на один и тот же канал. С помощью этих переключателей каналов можно устанавливать шестнадцать различных каналов. При возникновении помех от других радионянь, радиоустройств и т.п. выберите другой канал.

- 1** Откройте крышки отсеков батареек на обоих блоках.

- Д Родительский блок: поверните фиксатор, расположенный внизу, на четверть оборота (1) и снимите крышку отсека батареек, сдвинув ее вниз (2). (Рис. 6)
 - Д Детский блок: поверните монетой фиксатор крышки и снимите крышку отсека. (Рис. 4)
- 2 При наличии батареек извлеките их из отсека.
 - 3 С помощью маленькой, плоской отвертки установите переключатель каналов в необходимое положение. Убедитесь, что оба блока настроены на один и тот же канал. (Рис. 14)
 - Д Если при проверке соединения не возникло помех, закройте отсеки батареек. Если помехи возникли установите переключатель на другой канал и снова проверьте соединение.
 - 4 Если питание прибора производится от батареек, снова установите батарейки в отсек. Закройте отсек батареек.

Регулятор чувствительности микрофона

С помощью регулятора чувствительности микрофона можно установить необходимый уровень громкости, воспринимаемый детским блоком: низкий, средний или высокий. Если чувствительность микрофона установлена в положение "high" (высокая), детский блок фиксирует все звуки. Чувствительность микрофона можно регулировать, только после установкой соединения между детским и родительским блоками. При этом индикатор соединения на родительском блоке ровно горит зеленым цветом

- Д С помощью регулятора чувствительности микрофона установите необходимый уровень чувствительности детского блока. Для проверки можно использовать собственный голос. (Рис. 15)

При приеме сигнала индикатор на детском блоке горит желтым цветом.

Сигнала разрыва соединения

На родительском блоке можно включить сигнал разрыва соединения. Сигнал разрыва соединения срабатывает при утрате соединения между двумя блоками.

- 1 Поверните фиксатор, расположенный внизу, на четверть оборота (1) и снимите крышку отсека батареек, сдвинув ее вниз (2). (Рис. 6)
- 2 В отсеке батареек установите переключатель сигнала разрыва соединения в положение, отмеченное символом включения сигнала. (Рис. 16)
- 3 Установите крышку на отсек батареек (1) и поверните фиксатор, расположенный внизу, на четверть оборота, чтобы закрепить крышку(2). (Рис. 8)
- Д Для отключения сигнала разрыва соединения, установите переключатель сигнала разрыва соединения в положение, отмеченное символом отключения сигнала.

Очистка прибора

- 1 Очищайте детский и родительский блоки влажной тканью.

Запрещается погружать детский и родительский блоки в воду или промывать их струей воды.

Хранение

- 1 Если блоки не будут использоваться в течение месяца или дольше батарейки следует извлечь.
- 2 Храните прибор в сухом и безопасном месте при температуре от 10°C до 40°C.

Гарантия и обслуживание

Для получения дополнительной информации или в случае возникновения проблем зайдите на веб-сайт www.philips.com или обратитесь в Центр поддержки покупателей в вашей стране (номер телефона центра указан на гарантийном талоне). Если подобный центр в вашей стране отсутствует, обратитесь в местную торговую организацию Philips или в отдел поддержки покупателей компании Philips Domestic Appliances and Personal Care BV.

Защита окружающей среды

- ▶ После окончания срока службы не выбрасывайте прибор вместе с бытовыми отходами. Передайте его в специализированный пункт для дальнейшей утилизации. Этим вы поможете защитить окружающую среду. (Рис. 17)
- ▶ Батарейки содержат вещества, загрязняющие окружающую среду. Не выбрасывайте батарейки вместе с бытовыми отходами. Утилизируйте их в специальном пункте. После окончания срока службы прибора и передачи его для утилизации, батарейки необходимо извлечь.

Часто задаваемые вопросы и ответы на них

Данная глава содержит наиболее часто задаваемые вопросы и ответы о радионяне Philips. Если ответ на ваш вопрос отсутствует, обратитесь в центр поддержки покупателей вашей страны.

Вопрос	Ответ
Почему не горит индикатор питания?	Возможно маленький штекер был неправильно подключен к гнезду блока, или адаптер не был подключен к розетке электросети или был подключен неправильно. Также возможно, что блоки не были включены. Для включения блоков нажмите кнопку включения/выключения на детском блоке и поверните регулятор громкости родительского блока. Если питание прибора производится от батареек, батарейки могут быть разряжены. В этом случае замените батарейки.
Почему индикатор питания мигает красным цветом?	Прибор работает от батареек и батарейки разряжены. Замените батарейки.
Почему родительский блок воспроизводит пронзительный звук?	Блоки расположены слишком близко друг к другу. Установите расстояние между родительским и детским блоками не менее 1 метра/3 футов. Если это не помогло, возможно, установлен излишне высокий уровень громкости. Уменьшите громкость с помощью регулятора громкости.
Почему родительский блок не передает никаких звуков?	Проверьте правильность установки уровня громкости. Если установлен слишком низкий уровень, установите более высокий с помощью регулятора громкости. Также следует проверить установку уровня чувствительности микрофона на детском блоке.
Почему индикатор соединения мигает красным цветом?	Индикатор мигает красным цветом из-за отсутствия соединения между блоками. Возможно, родительский блок находится вне рабочего диапазона детского блока или детский блок установлен на другой канал. Убедитесь, что детский и родительский блоки установлены на один и тот же канал. Если канал одинаковый, переместите родительский блок поближе к детскому блоку.

Вопрос	Ответ
Почему родительский блок издает звуковой сигнал?	Этот сигнал сообщает о разрыве соединения. Возможно, родительский блок находится вне рабочего диапазона детского блока или детский блок установлен на другой канал. Убедитесь, что детский и родительский блоки установлены на один и тот же канал. Если канал одинаковый, переместите родительский блок поближе к детскому блоку.
Почему родительский блок передает крик ребёнка с задержкой?	Установите более высокий уровень чувствительности микрофона детского блока и/или переместите детский блок поближе к ребёнку. Убедитесь, что детский блок находится на расстоянии не менее 1 метра/3 футов от ребёнка.
Почему родительский блок слишком быстро реагирует на посторонние звуки?	Установите более низкий уровень чувствительности микрофона детского блока и/или переместите детский блок поближе к ребёнку.
Почему соединение время от времени пропадает?	Возможно, родительский блок находится на границе рабочего диапазона. Переместите родительский блок поближе к детскому блоку, в место, где прием лучше. Следует учитывать, что при перемещении одного или обоих блоков повторное установление соединения занимает около 30 секунд.
Почему родительский блок передает помехи?	Если родительский блок находится вне рабочего диапазона детского блока могут возникнуть помехи. Родительский блок может находиться близко к окну и улавливать через него посторонние сигналы. Переместите прибор от окна. Помехи могут возникать, если родительский и детский блоки разделяет слишком много потолков или стен. Переместите родительский блок поближе к детскому блоку. Также старайтесь размещать родительский и детский блоки подальше от мобильных или беспроводных телефонов, радиоприемников и телевизоров.
Почему родительский блок принимает сигнал от постороннего детского блока?	Детский блок установлен на тот же канал, что и посторонний детский блок, находящийся поблизости. С помощью переключателя каналов установите оба блока на другой канал.

Úvod

Spoločnosť Philips je rozhodnutá uvádzať na trh spoľahlivé výrobky, ktoré poskytnú rodičom potrebnú istotu. S týmto zariadením na monitorovanie dieťaťa budete počuť Vaše dieťa bez ohľadu na to, v ktorej časti domu, alebo v jeho okolí, sa nachádzate. Šesťnásť rôznych voliteľných kanálov garantuje minimálne rušenie signálu.

Výrobky značky Philips z radu Starostlivosť o dieťa: staráme sa spoločne o Vaše dieťa

Opis zariadenia (Obr. 1)

- A** Detská jednotka
- 1 Mikrofón
 - 2 Konektor pre malú koncovku
 - 3 Vypínač
 - 4 Kontrolka zapnutia
 - 5 Ovládanie citlivosti mikrofónu
 - 6 Volič kanálu
 - 7 Adaptér
 - 8 Malá koncovka
 - 9 Kryt priečinku pre batérie
- B** Rodičovská jednotka
- 1 Adaptér
 - 2 Malá koncovka
 - 3 Kontrolka zapnutia
 - 4 Reproduktor
 - 5 Kontrolné svetlo pripojenia
 - 6 Ovládanie hlasitosti a vypínač
 - 7 Spínač signalizácie prepojenia
 - 8 Kryt priečinku pre batérie
 - 9 Volič kanála

Dôležité

Pred použitím zariadenia si pozorne prečítajte tieto pokyny na použitie a odložte si ich na neskoršie použitie.

- Toto zariadenie je navrhnuté ako pomocník pri monitorovaní dieťaťa. Nie je náhradou za zodpovednú a riadnu kontrolu zo strany dospeljej osoby a ani ho tak nemôžete používať.
- Zariadenie používajte a odkladajte pri teplote okolia medzi 10°C až 40°C.
- Zariadenie je vhodné pre rozsah sieťového napätia 220 až 240 V.
- Pred pripojením adaptérov skontrolujte, či napätie vyznačené na adaptéroch, je rovnaké, ako napätie v miestnej sieti.
- Zariadenie na monitorovanie dieťaťa nevystavujte extrémnemu teplu, chladu alebo priamemu slnečnému svetlu.
- Uistite sa, že detská jednotka a kábel adaptéra sú vždy mimo dosahu dieťaťa (aspoň vo vzdialenosti 1 m/3 stopy).
- Detskú jednotku nikdy nepoložte do detskej postieľky alebo detskej záhradky.
- Zariadenie na monitorovanie dieťaťa nikdy neprikrývajte uterákom ani prikrývkou.
- Zariadenie na monitorovanie dieťaťa nesmiete ponoriť do vody ani inej tekutiny.
- Zariadenie na monitorovanie dieťaťa nikdy nepoložte na vlhké miesta ani do blízkosti vody.
- Aby ste predišli úrazu elektrickým prúdom, okrem priečinkov na batérie neotvárajte puzdro detskej ani rodičovskej jednotky.
- Používajte len dodané adaptéry.
- Ak je poškodený jeden z adaptérov, vždy ho nechajte vymeniť za niektorý z originálnych typov, aby ste predišli nebezpečným situáciám.

- Súčasťou adaptéra je transformátor. Neoddeľte adaptér, aby ste ho vymenili za iný typ zástrčky, pretože tým vznikne nebezpečná situácia.
- Keďže nepretržité vysielanie je zakázané, budete počuť Vaše dieťa len vtedy, keď vydáva zvuky.
- Antény na obidvoch jednotkách sú pevne nasadené. Netáhajte za ne ani sa ich nesnažte demontovať.

Príprava na použitie

Zariadenie na monitorovanie dieťaťa môžete napájať zo siete alebo z batérií.

Prevádzka na elektrický prúd

- 1 Malú koncovku pripojte do detskej jednotky a adaptér do siete. (Obr. 2)
- 2 Malú koncovku pripojte do rodičovskej jednotky a adaptér do siete. (Obr. 3)

Prevádzka na batérie

Aj v prípade, ak zariadenie na monitorovanie dieťaťa nechcete napájať z batérií, odporúčame Vám, aby ste do oboch jednotiek vložili batérie. Zaručíte tak automatické zálohovanie v prípade výpadku prúdu.

Rodičovská a detská jednotka sú napájané štyrmi 1,5-voltovými batériami R6 AA. Odporúčame vám používať batérie Philips LR6 PowerLife.

Ak počas činnosti zariadenia na monitorovanie dieťaťa, ktoré je napájané z batérií, začne blikať červené kontrolné svetlo napájania, vymeňte batérie.

Pri vkladání batérií sa uistite, že máte suché ruky a že sú suché obidve jednotky.

Poznámka: Nemiešajte staré a nové batérie, ani rôzne typy batérií.

Poznámka: Ak nebudete zariadenie na monitorovanie dieťaťa používať mesiac alebo dlhšie, batérie vyberte.

Poznámka: Ak batérie necháte v jednotke, ktorá je napájaná zo siete, každých šesť mesiacov skontrolujte, či netečú.

Detská jednotka

- 1 Otočením uzamykacieho gombíka pomocou mince odomknite priečinok pre batérie. Potom zložte kryt. (Obr. 4)
- 2 Vložte štyri 1,5-voltové batérie typu AA. (Obr. 5)
Uistite sa, že + a - pól batérií je na správnom mieste.
- 3 Kryt priečinka na batérie zatvoríte tak, že otočíte uzamykacím gombíkom pomocou mince.

Rodičovská jednotka

- 1 Uzamykací gombík na spodnej strane jednotky otočte o štvrt' otáčky (1) a kryt priečinka na batérie potlačte nadol, aby ste ho demontovali (2). (Obr. 6)
- 2 Vložte štyri 1,5-voltové batérie typu AA. (Obr. 7)
Uistite sa, že + a - pól batérií je na správnom mieste.
- 3 Kryt zasunúť späť na priečinok na batérie (1) a uzamykací gombík otočte o štvrt' otáčky, aby ste kryt (2) upevnili. (Obr. 8)

Použitie zariadenia

- 1 Obidve jednotku umiestnite do rovnakej miestnosti, aby ste otestovali spojenie. (Obr. 9)
Uistite sa, že sa detská jednotka nachádza vo vzdialenosti aspoň 1 meter/3 stopy od rodičovskej jednotky.

- 2** Stlačte vypínač, aby ste zapli detskú jednotku. (Obr. 10)
 - ▶ Kontrolné svetlo napájania začne svietiť nazeleno.
- 3** Otočte ovládačom hlasitosti, aby ste zapli rodičovskú jednotku a nastavte hlasitosť na požadovanú úroveň. (Obr. 11)
 - ▶ Kontrolné svetlo napájania začne svietiť nazeleno.
 - ▶ Po vytvorení spojenia medzi jednotkami začne na rodičovskej jednotke svietiť nazeleno kontrolné svetlo spojenia.

Poznámka: Vytvorenie spojenia trvá približne 30 sekúnd.

- 4** Detskú jednotku umiestnite aspoň 1 meter/3 stopy od dieťaťa. (Obr. 12)
- 5** Rodičovskú jednotku umiestnite v dosahu detskej jednotky. Uistite sa, že sa nachádza aspoň 1 meter/3 stopy od detskej jednotky. Ďalšie informácie o dosahu nájdete v časti „Prevádzkový dosah“. (Obr. 13)

Prevádzkový dosah

Dosah zariadenia na monitorovanie dieťaťa je v otvorenom priestore 200 metrov/600 stôp. V závislosti od prostredia a iných rušivých faktorov môže byť tento dosah menší.

Suché materiály	Hrúbka materiálov	Skrátenie dosahu
Drevo, omietka, lepenka, sklo (bez kovu, káblov alebo vedenia)	< 30 cm/12 palcov	0-10%
Tehla, preglejka	< 30 cm/12 palcov	5-35%
Železobetón	< 30 cm/12 palcov	30-100%
Kovové mriežky alebo tyče	< 1 cm/0,4 palca	90-100%
Kovové alebo hliníkové platne	< 1 cm/0,4 palca	100%

Pri mokrých a vlhkých materiáloch môže byť skrátenie dosahu až 100%.

Funkcie

Volič kanála

Uistite sa, že voliče komunikačného kanála, ktoré sú umiestnené v priečinkoch pre batérie, sú v oboch jednotkách nastavené na rovnaký kanál. Pomocou týchto voličov môžete vybrať jeden zo šiestnástich kanálov. Ak je niektorý z kanálov rušený iným zariadením na monitorovanie dieťaťa, rádioprijímačom a pod., zvolte iný kanál.

- 1** Na oboch jednotkách otvorte kryty priečinkov na batérie.
 - ▶ Rodičovská jednotka: otočte uzamykací gombík na spodnej strane o štvrt' otáčky (1) a kryt priečinku posuňte nadol, aby ste ho demontovali (2). (Obr. 6)
 - ▶ Detská jednotka: pomocou mince otočte uzamykací gombík a demontujte kryt. (Obr. 4)
- 2** Ak sa v priečinku na batérie nachádzajú batérie, vyberte ich.
- 3** Nový kanál na voliči nastavíte pomocou malého plochého skrutkovača. Uistite sa, že obe jednotky sú nastavené na rovnaký komunikačný kanál. (Obr. 14)
 - ▶ Ak sa počas testovania spojenia nestretnete so žiadnym rušením, zatvorte priečinky na batérie. Ak sa stretnete s rušením, nastavte volič na iný kanál a znovu otestujte spojenie.
- 4** Ak sú jednotky napájané z batérií, vložte späť batérie a priečinky zatvorte.

Ovládanie citlivosti mikrofónu

Ovládačom citlivosti mikrofónu na detskej jednotke môžete nastaviť požadovanú intenzitu zvuku, ktorý detská jednotka sníma: nízku, strednú, alebo vysokú. Keď je citlivosť mikrofónu nastavená na vysokú úroveň (high), detská jednotka zachytáva všetky zvuky. Citlivosť mikrofónu môžete zmeniť iba v prípade, ak je vytvorené spojenie medzi detskou a rodičovskou jednotkou, t.j. , ak nepretržite svieti zelené kontrolné svetlo spojenia na rodičovskej jednotke.

- ▶ **Ovládač použite na nastavenia požadovanej citlivosti mikrofónu detskej jednotky. Citlivosť mikrofónu nastavte podľa intenzity Vášho vlastného hlasu. (Obr. 15)**

Keď sa zaznamená zvuk, kontrolné svetlo napájania na detskej jednotke zmení farbu na žltú.

Signalizácia problémov pri spojení

Rodičovskú jednotku môžete nastaviť tak, aby signalizovala problémy pri spojení. Keď sa stratí spojenie medzi jednotkami, rodičovská jednotka začne pípať.

- 1 Uzamykací gombík na spodnej strane jednotky otočte o štvrt' otáčky (1) a kryt priečinka na batérie potlačte nadol, aby ste ho demontovali (2). (Obr. 6)**
 - 2 Vypínač signalizácie problémov pri spojení v priečinku pre batérie nastavte do polohy zapnuté (on). (Obr. 16)**
 - 3 Kryt zasunúť späť na priečinku na batérie (1) a uzamykací gombík otočte o štvrt' otáčky, aby ste kryt (2) upevnili. (Obr. 8)**
- ▶ Signalizáciu problémov pri spojení vypnete tak, že vypínač signalizácie prepnete do polohy vypnuté (off).

Čistenie

- 1 Rodičovskú a detskú jednotku očistite navlhčenou tkaninou.**

Rodičovskú a detskú jednotku neponárajte do vody ani ich nečistite pod tečúcou vodou.

Odkladanie

- 1 Ak sa jednotky nebudte mesiac alebo dlhšie používať, vyberte z nich batérie.**
- 2 Zariadenie odkladajte na suchom mieste pri teplote medzi 10°C až 40°C.**

Záruka a servis

Ak potrebujete informácie alebo máte problém, prosíme Vás, aby ste navštívili webovú stránku spoločnosti Philips - www.philips.com alebo sa obrátili na Centrum služieb zákazníkom spoločnosti Philips vo Vašej krajine (telefónne číslo Centra nájdete v priloženom celosvetovo platnom záručnom liste). Ak sa vo Vašej krajine toto Centrum nenachádza, obráťte sa na miestneho predajcu výrobkov Philips alebo kontaktujte Oddelenie služieb Philips - divízia domáce spotrebiče a osobná starostlivosť.

Životné prostredie

- ▶ Zariadenie na konci jeho životnosti neodhadzujte spolu s bežným komunálnym odpadom, ale kvôli recyklácii ho odovzdajte na mieste oficiálneho zberu. Touto činnosťou pomôžete chrániť životné prostredie. (Obr. 17)
- ▶ Batérie obsahujú látky, ktoré môžu znečistiť životné prostredie. Batérie nezhadzujte s bežným domovým odpadom, ale odovzdajte ich na príslušnom zbernom mieste. Pred likvidáciou zariadenia a jeho odovzdaním na mieste oficiálneho zberu vždy vyberte batérie.

Často kladené otázky

Táto kapitola obsahuje najčastejšie kladené otázky o zariadení na monitorovanie dieťaťa značky Philips. Ak ste nenašli odpoveď na svoju otázku, kontaktujte Centrum starostlivosti o zákazníka vo Vašej krajine.

Otázka	Odpoveď
Prečo nie je kontrolné svetlo napájania zapnuté?	Možno ste malú koncovku do konektora zariadenia nezasunuli správne, prípadne adaptér nie je riadne pripojený do zásuvky. Možno ste tiež zabudli zapnúť jednotky. Stlačte vypínač na detskej jednotke a zapnite ovládanie hlasitosti na rodičovskej jednotke nadol, aby ste jednotky zapli. Ak sú jednotky napájané z batérií, batérie môžu byť takmer vybité. V tom prípade vymeňte batérie.
Prečo bliká červené kontrolné svetlo napájania?	Jednotky sú napájané z batérií a tie sú takmer vybité. Vymeňte batérie.
Prečo rodičovská jednotka vydáva vysoký tón?	Jednotky sú blízko pri sebe. Premiestnite rodičovskú jednotku do vzdialenosti aspoň 1 meter/3 stopy od detskej jednotky. Ak to nepomôže, nastavili ste príliš vysokú úroveň hlasitosti. Ovládanie hlasitosti prepnite na nižšiu úroveň.
Prečo z rodičovskej jednotky nevychádza žiadny zvuk?	Skontrolujte, či je nastavená dostatočne vysoká hlasitosť. Ak je hlasitosť priveľmi nízka, ovládanie hlasitosti prepnite na vyššiu úroveň. Skontrolujte aj citlivosť mikrofónu na detskej jednotke.
Prečo bliká červené kontrolné svetlo spojenia?	Kontrolné svetlo spojenia bliká načerveno, pretože medzi jednotkami nie je spojenie. Rodičovská jednotka môže byť mimo dosah detskej jednotky, alebo môže byť nastavená na odlišný kanál ako detská jednotka. Skontrolujte, či je rodičovská a detská jednotka nastavená na rovnaký kanál. Ak áno, rodičovskú jednotku umiestnite bližšie k detskej jednotke.
Prečo rodičovská jednotka pípa?	Pípacie signalizuje chybu v spojení, t.j. spojenie medzi jednotkami nefunguje. Rodičovská jednotka môže byť mimo dosahu detskej jednotky, alebo môže byť nastavená na odlišný kanál ako detská jednotka. Skontrolujte, či je rodičovská a detská jednotka nastavená na rovnaký kanál. Ak áno, rodičovskú jednotku umiestnite bližšie k detskej jednotke.
Prečo rodičovská jednotka reaguje na zvuky vydávané dieťaťom príliš pomaly?	Citlivosť mikrofónu na detskej jednotke nastavte na vyššiu úroveň a/ alebo premiestnite detskú jednotku bližšie k dieťaťu. Uistite sa, že sa detská jednotka nachádza aspoň 1 meter/3 stopy od dieťaťa.
Prečo rodičovská jednotka reaguje priveľmi citlivo na iné zvuky?	Citlivosť mikrofónu na detskej jednotke nastavte na nižšiu úroveň a/alebo premiestnite detskú jednotku bližšie k dieťaťu.
Prečo sa spojenie z času na čas stráca?	Rodičovská jednotka sa pravdepodobne nachádza na hranici dosahu signálu detskej jednotky. Rodičovskú jednotku umiestnite bližšie k detskej, na miesto, kde bude lepší príjem. Uvedomte si, že trvá približne 30 sekúnd, kým sa po premiestnení jednej alebo oboch jednotiek opätovne nadviaže spojenie.

Otázka	Odpoveď
Prečo je rodičovská jednotka rušená?	Ak sa rodičovská jednotka nachádza mimo dosahu detskej jednotky môžete zaznamenať rušenie. Rodičovská jednotka môže byť príliš blízko pri okne a zachytávať rušivé signály cez okno. Rodičovskú jednotku premiestnite ďalej od okna. Rušenie spôsobuje tiež väčšie množstvo prekážok (stien, stropov) medzi rodičovskou a detskou jednotkou. Rodičovskú jednotku premiestnite bližšie k detskej jednotke. Uistite sa tiež, že sa jednotky nachádzajú v dostatočnej vzdialenosti od mobilných alebo bezšnúrových telefónov, rádii alebo televízorov.
Prečo rodičovská jednotka zachytáva signály z iného zariadenie na monitorovanie dieťaťa?	Nastavili ste komunikačný kanál, na ktorom je nastavené iné zariadenie na monitorovanie dieťaťa v susedstve. Pomocou voliča kanálov nastavte na oboch jednotkách iný kanál.

Uvod

Philips proizvaja zanesljive izdelke, ki staršem nudijo potrebno zagotovilo. S pomočjo tega otroškega monitorja lahko otroka slišite od kjerkoli v vaši hiši ali okoli nje. Možnost izbire šestnajstih različnih kanalov zagotavlja minimalne motnje pri delovanju.

Philipsova otroška nega, naša skupna skrb!

Splošni opis (Sl. 1)

- A** Otroška enota
- 1 Mikrofon
 - 2 Vtičnica za majhen vtičač
 - 3 Gumb za vklop/izklop
 - 4 Lučka vklopa
 - 5 Regulator občutljivosti mikrofona
 - 6 Izbirnik kanala
 - 7 Adapter
 - 8 Majhen vtičač
 - 9 Pokrov prostora za baterijo
- B** Starševska enota
- 1 Adapter
 - 2 Majhen vtičač
 - 3 Lučka vklopa
 - 4 Zvočnik
 - 5 Lučka povezave
 - 6 Regulator glasnosti s funkcijo vklopa/izklopa
 - 7 Stikalo alarma povezave
 - 8 Pokrov prostora za baterijo
 - 9 Izbirnik kanala

Pomembno

Pred uporabo aparata natančno preberite ta navodila za uporabo in jih shranite za poznejšo uporabo.

- ▶ Otroški monitor je namenjen pomoči in kot tak ne predstavlja nadomestila za odgovoren in ustrezen odrasli nadzor.
- ▶ Aparat uporabljajte in shranjujte pri temperaturi med 10 °C in 40 °C.
- ▶ Aparat je primeren za omrežno napetost od 220 do 240V.
- ▶ Preden adapterja priključite na električno omrežje, preverite, ali njuna navedena napetost ustreza napetosti lokalnega električnega omrežja.
- ▶ Otroškega monitorja ne izpostavljajte vročini, mrazu ali neposredni sončni svetlobi.
- ▶ Otroška enota in kabel adapterja ne smeta biti na dosegu otroka (vsaj 1 meter stran).
- ▶ Otroške enote ne polagajte v otrokovo posteljo ali stajico.
- ▶ Otroškega monitorja ne pokrivajte z brisačo ali odejo.
- ▶ Otroškega monitorja ne potaplajte v vodo ali katerokoli drugo tekočino.
- ▶ Otroškega monitorja ne uporabljajte v vlažnih prostorih ali v bližini vode.
- ▶ Ohišij otroške in starševske enote, razen prostora za baterijo, ne odpirajte, da ne bi prišlo do električnega udara.
- ▶ Uporabljajte le priložena adapterja.
- ▶ Če je kateri od adapterjev poškodovan, ga zamenjajte le z originalnim delom iste vrste, da se izognete nevarnosti.
- ▶ Adapterja vsebujeta transformator. Odstranitev in zamenjava adapterjev z drugimi nista dovoljeni, saj lahko pride do nevarne situacije.
- ▶ Ker je neprekinjeno oddajanje prepovedano, slišite otroka le takrat, ko oddaja zvok.

- ▶ Anteni na obeh enotah sta pritrjeni. Ne vlecite ju in ne poskušajte ju odstraniti.

Priprava pred uporabo

Otroški monitor je lahko priklopljen na električno omrežje ali pa deluje na baterije.

Delovanje s priklopom na električno omrežje

- 1** Majhen vtikač vstavite v otroško enoto, adapter pa vključite v omrežno vtičnico. (Sl. 2)
- 2** Majhen vtikač vstavite v starševsko enoto, adapter pa vključite v omrežno vtičnico. (Sl. 3)

Delovanje na baterije

Tudi če otroškega monitorja ne nameravate uporabljati z baterijami, svetujemo, da jih vstavite v obe enoti. To zagotavlja napajanje tudi v primeru izpada električne napetosti.

Starševska in otroška enota potrebuje za delovanje štiri 1,5-voltno baterije R6 AA. Priporočamo uporabo baterij Philips LR6 PowerLife.

Ko otroški monitor deluje na baterije, le-te zamenjajte, ko lučka vklopa utripa rdeče.

Prepričajte se, da vaše roke in obe enoti med vstavljanjem baterij niso mokre.

Opomba: Ne mešajte starih in novih baterij ali različnih vrst baterij.

Opomba: Če otroškega monitorja ne boste uporabljali mesec ali več, odstranite baterije.

Opomba: Če baterije pustite v enoti, ko je le-ta priključena na električno omrežje, jih vsakih šest mesecev preverite zaradi morebitnega puščanja.

Otroška enota

- 1** Pokrov prostora za baterije odprite tako, da s kovancem obrnete gumb za zaklep. Nato odstranite pokrov. (Sl. 4)
- 2** Vstavite štiri 1,5-voltno baterije AA. (Sl. 5)
Prepričajte se, da sta znaka baterij + in - pravilno usmerjena.
- 3** Pokrov prostora za baterije zaprite tako, da s kovancem obrnete gumb za zaklep.

Starševska enota

- 1** Gumb za zaklep na dnu obrnite za četrtno obrata (1) in pokrov prostora za baterije potisnite navzdol, da ga odstranite (2). (Sl. 6)
- 2** Vstavite štiri 1,5-voltno baterije AA. (Sl. 7)
Prepričajte se, da sta znaka baterij + in - pravilno usmerjena.
- 3** Pokrov prostora za baterije potisnite nazaj čez prostor za baterije (1) in obrnite gumb za zaklep na dnu za četrtno obrata, da pritrдите pokrov (2). (Sl. 8)

Uporaba aparata

- 1** Obe enoti postavite v isti prostor, da preizkusite povezavo. (Sl. 9)
Poskrbite, da bo otroška enota vsaj 1 meter stran od starševske enote.
- 2** Za vklop otroške enote pritisnite gumb za vklop/izklop. (Sl. 10)
 - ▶ Lučka vklopa zasveti zeleno.
- 3** Obrnite regulator glasnosti za vklop starševske enote in nastavev glasnosti na želeno stopnjo. (Sl. 11)
 - ▶ Lučka vklopa zasveti zeleno.
 - ▶ Ko je med enotama vzpostavljena povezava, lučka povezave na starševski enoti zasveti zeleno.

Opomba: Vzpostavitev povezave traja približno 30 sekund.

- 4** Otroško enoto postavite vsaj 1 meter stran od otroka. (Sl. 12)
- 5** Starševsko enoto postavite v doseg delovanja otroške enote. Poskrbite, da bo vsaj 1 meter stran od otroške enote. Za dodatne informacije o dosegu delovanja si oglejte poglavje 'Doseg delovanja' spodaj. (Sl. 13)

Doseg delovanja

Doseg delovanja otroškega monitorja na prostem je 200 metrov. Glede na okolico in ostale moteče elemente je lahko doseg krajši.

Suhi materiali	Debelina materiala	Izguba dosega
Les, mavec, lepenka, steklo (brez kovine, žic ali svinca)	< 30 cm	0-10 %
Opeka, vezane plošče	< 30 cm	5-35 %
Ojačani beton	< 30 cm	30-100 %
Kovinske mreže ali drogi	< 1cm	90-100 %
Kovinske ali aluminijaste plošče	< 1cm	100 %

Pri mokrih ali vlažnih materialih lahko izguba dosega znaša vse do 100 %.

Funkcije

Izbirnik kanala

Izbirnika kanalov v prostorih za baterije obeh enot morata biti nastavljena na isti kanal. Z izbirnikoma kanalov lahko izberete šestnajst različnih kanalov. Če se pojavljajo motnje zaradi drugih otroških monitorjev, radijskih naprav itd., izberite drug kanal.

- 1** Odprite pokrova prostorov za baterije obeh enot.
 - ▶ Starševska enota: gumb za zaklep na dnu obrnite za četrtino obrata (1) in pokrov prostora za baterije potisnite navzdol, da ga odstranite (2). (Sl. 6)
 - ▶ Otroška enota: s kovancem obrnite gumb za zaklep in odstranite pokrov. (Sl. 4)
- 2** Odstranite baterije iz prostora za baterije, če so prisotne.
- 3** Z majhnim ploščatim izvijačem obrnite izbirnik kanala v želen položaj. Poskrbite, da bosta obe enoti nastavljeni na isti kanal. (Sl. 14)
 - ▶ Če med preizkušanjem povezave ni nobenih motenj, zaprite prostora za baterije. Če pa se motnje pojavijo, izbirnik nastavite na drug kanal in ponovno preizkusite povezavo.
- 4** Če želite, da enoti napajajo baterije, le-te vstavite nazaj v prostora za baterije in ju zaprite.

Regulator občutljivosti mikrofona

Z regulatorjem občutljivosti mikrofona na otroški enoti lahko nastavite zvok, ki ga zazna otroška enota, na želeno stopnjo: nizko, srednje ali visoko. Ko je občutljivost mikrofona nastavljena na 'visoko', otroška enota zazna vse zvoke. Občutljivost mikrofona lahko spremenite le v primeru vzpostavljene povezave med otroško in starševsko enoto. Torej takrat, ko lučka povezave na starševski enoti neprekinjeno sveti zeleno.

- ▶ Z regulatorjem občutljivosti mikrofona nastavite občutljivost mikrofona otroške enote na želeno stopnjo. Kot zvočno referenco lahko uporabite svoj glas. (Sl. 15)
- Ob zaznanem zvoku lučka vklopa na otroški enoti zasveti rumeno.

Alarm povezave

Na starševski enoti lahko vklopite alarm povezave. Alarm povezave zapiska, ko se povezava med enotama prekine.

- 1 Gumb za zaklep na dnu obrnite za četrtno obrata (1) in pokrov prostora za baterije potisnite navzdol, da ga odstranite (2). (Sl. 6)
- 2 Stikalo za alarm povezave v prostoru za baterije nastavite v položaj za 'vklop' (simbol). (Sl. 16)
- 3 Pokrov prostora za baterije potisnite nazaj čez prostor za baterije (1) in obrnite gumb za zaklep na dnu za četrtno obrata, da pritrdite pokrov (2). (Sl. 8)
- 4 Za izklop alarma povezave nastavite stikalo za alarm povezave v položaj za 'izklop' (simbol).

Čiščenje

- 1 Starševsko in otroško enoto čistite z vlažno krpo.

Starševske in otroške enote ne potaplajte v vodo in ne čistite ju pod tekočo vodo.

Shranjevanje

- 1 Če enot ne boste uporabljali mesec ali več, odstranite baterije.
- 2 Aparat shranjujte v suhem prostoru med 10 °C in 40 °C.

Garancija in servis

Za informacije ali v primeru težav obiščite Philipsovo spletno stran na naslovu www.philips.com oziroma se obrnite na Philipsov center za pomoč uporabnikom v vaši državi (telefonsko številko najdete v mednarodnem garancijskem listu). Če v vaši državi takšnega centra ni, se obrnite na lokalnega Philipsovega prodajalca ali Philipsov oddelek za male gospodinjske aparate in aparate za osebno nego.

Okolje

- 1 Aparata po preteku življenjske dobe ne odvrzite skupaj z običajnimi gospodinjskimi odpadki, temveč ga odložite na uradnem zbirnem mestu za recikliranje. Tako pripomorete k ohranitvi okolja. (Sl. 17)
- 2 Baterije vsebujejo snovi, ki lahko onesnažijo okolje. Ne zavržite jih skupaj z običajnimi gospodinjskimi odpadki, temveč jih odložite na uradnem zbirnem mestu za baterije. Preden aparat zavržete ali oddate na uradnem zbirnem mestu, baterije odstranite.

Pogosto zastavljena vprašanja

V tem poglavju so navedena pogosto zastavljena vprašanja o Philipsovem otroškem monitorju. Če odgovora na vprašanje ne najdete, se obrnite na center za pomoč uporabnikom v vaši državi.

Vprašanje

Zakaj lučka vklopa ne sveti?

Odgovor

Morda majhen vtikač ni pravilno vstavljen v vtičnico na enoti ali pa morda adapter ni vstavljen v omrežno vtičnico oziroma ni vstavljen pravilno. Morda ste pozabili vklopiti enoti. Pritisnite gumb za vklop/izklop na otroški enoti in obrnite regulator glasnosti na starševski enoti navzdol, da vklopite enoti. Če enoti delujeta na baterije, so le-te morda prazne. V tem primeru zamenjajte baterije.

Vprašanje	Odgovor
Zakaj lučka vklopa utripa rdeče?	Enota deluje na baterije in le-te so prazne. Zamenjajte jih.
Zakaj starševska enota oddaja predirljiv hrup?	Enoti sta preblizu skupaj. Starševsko enoto premaknite vsaj 1 meter stran od otroške enote. Če to ne pomaga, je glasnost previsoka. Regulator glasnosti obrnite na nižjo glasnost.
Zakaj iz starševske enote ni nobenega zvoka?	Preverite, če je glasnost nastavljena dovolj visoko. Če je glasnost prenizka, obrnite regulator glasnosti na višjo glasnost. Preverite tudi občutljivost mikrofona otroške enote.
Zakaj lučka povezave utripa rdeče?	Rdeče utripa, ker ni povezave. Starševska enota je morda izven dosega otroške enote ali pa je morda nastavljena na drug kanal kot otroška enota. Preverite, ali sta starševska in otroška enota nastavljeni na isti kanal. Če sta, starševsko enoto postavite drugam, bližje otroški enoti.
Zakaj starševska enota piska?	To, kar slišite, je alarm povezave. Opozarja, da ni povezave. Starševska enota je morda izven dosega otroške enote ali pa je morda nastavljena na drug kanal kot otroška enota. Preverite, ali sta starševska in otroška enota nastavljeni na isti kanal. Če sta, starševsko enoto postavite drugam, bližje otroški enoti.
Zakaj se starševska enota prepočasi odziva na otroške glasove?	Občutljivost mikrofona na otroški enoti nastavite na višjo stopnjo in/ali otroško enoto premaknite bližje otroku. Poskrbite, da bo otroška enota vsaj 1 meter stran od otroka.
Zakaj se starševska enota prehitro odziva na ostale zvoke?	Občutljivost mikrofona na otroški enoti nastavite na nižjo stopnjo in/ali otroško enoto premaknite bližje otroku.
Zakaj se povezava občasno izgubi?	Starševska enota je verjetno blizu meje dosega delovanja. Postavite jo bližje otroški enoti, na mesto, kjer ima boljši sprejem. Ko premaknete eno ali obe enoti, traja približno 30 sekund, da se povezava ponovno vzpostavi.
Zakaj pri starševski enoti prihaja do motenj?	Do motenj lahko pride, ko je starševska enota izven dosega otroške enote. Starševska enota je lahko tudi preblizu okna in skozenj sprejema moteče signale. Enoto premaknite stran od okna. Do motenj pride tudi v primeru, da je med starševsko in otroško enoto preveč sten ali stropov. Starševsko enoto postavite drugam, bližje otroški enoti. Poskrbite tudi, da enoti ne bosta v bližini mobilnih ali brezžičnih telefonov, radijev ali televizorjev.
Zakaj starševska enota sprejema signale drugega otroškega monitorja?	Otroški monitor deluje na istem kanalu kot drug otroški monitor v okolici. Z izbirnikom kanala obe enoti nastavite na drug kanal.

Uvod

Cilj kompanije Philips je proizvodnja pouzdanih aparata koji roditeljima mogu da pruže potrebnu sigurnost. Pomoću ovog baby monitora možete da čujete svoju bebu u svakom delu kuće. Šesnaest različitih kanala garantuju minimalnu količinu smetnji. Philips oprema za bebe: zajednička briga za bebe.

Opšti opis (Sl. 1)

- A** Jedinica za bebu
- 1 Mikrofon
 - 2 Utičnica za mali utikač
 - 3 Dugme za uključivanje/isključivanje
 - 4 Indikator napajanja
 - 5 Kontrola osetljivosti mikrofona
 - 6 Selektor kanala
 - 7 Adapter
 - 8 Mali utikač
 - 9 Poklopac odeljka za baterije
- B** Roditeljska jedinica
- 1 Adapter
 - 2 Mali utikač
 - 3 Indikator napajanja
 - 4 Zvučnik
 - 5 Indikator veze
 - 6 Kontrola jačine zvuka sa funkcijom uključivanja/isključivanja
 - 7 Prekidač alarma veze
 - 8 Poklopac odeljka za baterije
 - 9 Selektor kanala

Važno

Pre upotrebe uređaja pažljivo pročitajte ovo uputstvo i sačuvajte ga za buduće potrebe.

- Ovaj baby monitor je zamišljen da bude pomoć. On nije zamena za odgovornu i odgovarajuću pažnju odraslih i ne treba da se koristi kao zamena.
- Koristite i odlažite aparat pri temperaturama između 10°C i 40°C.
- Aparat odgovara električnoj mreži sa naponom od 220 do 240 V.
- Pre uključivanja adaptera proverite da li napon naznačen na adapterima odgovara naponu lokalne mreže.
- Nemojte izlagati aparat izuzetno visokim ili niskim temperaturama ili direktnoj sunčevoj svetlosti.
- Pazite da su jedinica za bebu i kabl adaptera uvek van dohvata bebe (udaljeno najmanje 1 metar / 3 stope).
- Nikada nemojte da stavljate jedinicu za bebu u krevetac ili ogradicu.
- Nemojte da pokrivete uređaj peškirom ili ćebetom.
- Nikada ne uranjajte aparat u vodu ili neku drugu tečnost.
- Nikada nemojte da upotrebljavate baby monitor na vlažnim mestima ili blizu vode.
- Da biste izbegli strujni udar, nemojte otvarati kućišta jedinice za bebu i roditeljske jedinice, osim odeljka za baterije.
- Koristite samo adapter za napajanje koji se nalazi u kompletu.
- Ako je jedan od adaptera oštećen, obavezno ga zamenite originalnim da biste izbegli opasnost.
- Adapteri sadrže transformatore. Ne pokušavajte da uklonite adapter i da ga zamenite nekim drugim adapterom za napajanje, jer se na taj način izlažete opasnosti.

- ▶ Pošto je neprekidna transmisija zabranjena, bebu možete da čujete jedino kada napravi neki zvuk.
- ▶ Antene na obe jedinice su fiksirane. Nemojte da ih vučete ili pokušavate da ih skinete.

Pre upotrebe

Baby monitor možete da koristite kada je povezan na električnu mrežu ili kada se napaja sa baterija.

Napajanje sa električne mreže

- 1** Stavite mali utikač u jedinicu za bebu i uključite adapter u zidnu utičnicu. (Sl. 2)
- 2** Stavite mali utikač u roditeljsku jedinicu i uključite adapter u zidnu utičnicu. (Sl. 3)

Napajanje sa baterija

Čak i ako ne nameravate da upotrebljavate baby monitor sa baterijama, savetujemo da stavite baterije u obe jedinice. Ovo garantuje automatsku zaštitu u slučaju nestanka struje.

I jedinica za bebu i roditeljska jedinica rade na po četiri R6 AA baterije od 1,5 V. Savetujemo da koristite Philips LR6 PowerLife baterije.

Zamenite baterije kada indikator napajanja počne da trepće crveno kada se baby monitor napaja sa baterija.

Pazite da su i vaše ruke i jedinice suve kada stavljate baterije.

Napomena: Nemojte da mešate stare i nove baterije ili različite tipove baterija.

Napomena: Izvadite baterije ako nećete koristiti baby monitor mesec dana ili duže.

Napomena: Ako su baterije u jedinici kada je povezana na električnu mrežu, svakih šest meseci proverite da li baterije cure.

Jedinica za bebu

- 1** Otključajte poklopac odeljka za baterije okretanjem dugmeta za zaključavanje pomoću novčića. Zatim skinete poklopac. (Sl. 4)
- 2** Stavite četiri AA baterije od 1,5 V. (Sl. 5)
Pazite da su + i - polovi baterija usmereni pravilno.
- 3** Zatvorite poklopac odeljka za baterije okretanjem dugmeta za zaključavanje pomoću novčića.

Roditeljska jedinica

- 1** Okrenite dugme za zaključavanje na dnu za četvrtinu kruga (1) i gurnite poklopac odeljka za baterije nadole da biste ga skinuli (2). (Sl. 6)
- 2** Stavite četiri AA baterije od 1,5 V. (Sl. 7)
Pazite da su + i - polovi baterija usmereni pravilno.
- 3** Gurnite poklopac odeljka za baterije nazad na odeljak za baterije (1) i okrenite dugme za zaključavanje na dnu za četvrtinu kruga da biste pričvrstili poklopac (2). (Sl. 8)

Upotreba uređaja

- 1** Stavite obe jedinice u istu sobu da biste proverili vezu. (Sl. 9)
Jedinica za bebu i roditeljska jedinica treba da bude najmanje 1 metar / 3 stope udaljene jedna od druge.
 - 2** Pritisnite dugme za uključivanje/isključivanje da biste uključili jedinicu za bebu. (Sl. 10)
- ▶ Indikator napajanja počinje da svetli zeleno.

- 3 Okrenite kontrolu jačine zvuka da biste uključili roditeljsku jedinicu i postavite jačinu zvuka na željeni nivo. (Sl. 11)
- Indikator napajanja počinje da svetli zeleno.
- Kada se veza uspostavi između jedinica, indikator veze na roditeljskoj jedinici počinje da svetli zeleno.

Napomena: Potrebno je oko 30 sekundi da se uspostavi veza.

- 4 Stavite jedinicu za bebu najmanje 1 metar / 3 stope daleko od bebe. (Sl. 12)
- 5 Stavite roditeljsku jedinicu unutar radnog dometa jedinice za bebu. Pazite da je najmanje 1 metar / 3 stope daleko od jedinice za bebu. Za više informacija o radnom dometu pogledajte odeljak "Radni domet". (Sl. 13)

Radni domet

Radni domet aparata je 200 metara / 600 stopa na otvorenom. U zavisnosti od okruženja i drugih ometajućih faktora radni domet može biti kraći.

Suvi materijali	Debljina materijala	Gubitak dometa
Drvo, gips, gipsani karton, staklo (bez metala, žica ili vodova)	< 30 cm / 12 inča	0 - 10 %
Cigla, iverica	< 30 cm / 12 inča	5 - 35 %
Armirani beton	< 30 cm / 12 inča	30 - 100 %
Metalne rešetke ili šipke	< 1 cm / 0,4 inča	90 - 100 %
Metalne ili aluminijumske ploče	< 1 cm / 0,4 inča	100 %

Mokri i vlažni materijali mogu da umanje domet do 100 %.

Karakteristike

Selektor kanala

Pazite da su selektori kanala unutar odeljaka za baterije obe jedinice postavljeni na isti kanal. Ovim selektorima kanala možete da izaberete šesnaest različitih kanala. Ako se pojave smetnje sa drugih baby monitora, radio uređaja i sl. izaberite drugi kanal.

- 1 Otvorite poklopce odeljaka za baterije na obe jedinice.
 - Roditeljska jedinica: okrenite dugme za zaključavanje na dnu za četvrtinu kruga (1) i gurnite poklopac odeljaka za baterije nadole da biste ga skinuli (2). (Sl. 6)
 - Jedinica za bebu: okrenite dugme za zaključavanje pomoću novčića i skinite poklopac. (Sl. 4)
- 2 Izvadite baterije iz odeljka za baterije, ako su unutra.
- 3 Malim, ravnim odvijačem okrenite selektor kanala u željeni položaj. Pazite da su obe jedinice postavljene na isti kanal.. (Sl. 14)
 - Ako ne postoje smetnje kada proveravate vezu, zatvorite odeljke za baterije. Ako ima smetnji, postavite selektor na drugi kanal i ponovo proverite vezu.
- 4 Ako se jedinice napajaju na baterije, vratite baterije u odeljke za baterije. Zatvorite odeljke za baterije.

Kontrola osetljivosti mikrofona

Pomoću kontrole osetljivosti mikrofona na jedinici za bebu možete da postavite zvuk koji hvata jedinica za bebu na željeni nivo: low (nisko), mid (srednje) ili high (visoko). Kada je osetljivost

mikrofona postavljena na "high" (visoko), jedinica za bebu hvata sve zvukove. Osetljivost mikrofona možete da menjate jedino ako je uspostavljena veza između jedinice za bebu i roditeljske jedinice. To se dešava kada indikator veze na roditeljskoj jedinici neprekidno svetli zeleno.

- **Postavite osetljivost mikrofona na jedinici za bebu na željeni nivo pomoću kontrole osetljivosti mikrofona. Možete da koristite svoj glas kao zvučnu referencu. (Sl. 15)**

Indikator napajanja na jedinici za bebu menja boju u žuto kada jedinca uhvati zvuk.

Alarm veze

Možete da uključite alarm veze na roditeljskoj jedinici. Alarm veze ispušta zvučni signal kada se izgubi veza između jedinica.

- 1** Okrenite dugme za zaključavanje na dnu za četvrtinu kruga (1) i gurnite poklopac odeljka za baterije nadole da biste ga skinuli (2). (Sl. 6)
 - 2** Postavite prekidač alarma veze u odeljku za baterije na položaj "on" (uključeno) (symbol). (Sl. 16)
 - 3** Gurnite poklopac odeljka za baterije nazad na odeljak za baterije (1) i okrenite dugme za zaključavanje na dnu za četvrtinu kruga da biste pričvrstili poklopac (2). (Sl. 8)
- Da biste isključili alarm veze, postavite prekidač alarma veze na položaj "off" (isključeno) (symbol).

Čišćenje

- 1** Čistite jedinicu za bebu i roditeljsku jedinicu vlažnom tkaninom.

Nemojte da uranjate roditeljsku jedinicu i jedinicu za bebu u vodu i nemojte da ih perete pod mlazom vode.

Odlaganje

- 1** Izvadite baterije ako jedinice neće da se koriste mesec dana ili više.
- 2** Aparat odložite na suvom mestu na temperaturi između 10°C i 40°C.

Garancija i servis

Ako su vam potrebne informacije ili imate neki problem, posetite Philips web-stranicu na adresi www.philips.com ili se obratite Philips korisničkoj podršci u svojoj zemlji (broj telefona pronaći ćete na međunarodnom garantnom listu). Ako u vašoj zemlji ne postoji predstavništvo, obratite se ovlašćenom prodavcu ili servisnom odeljenju Philips Domestic Appliances and Personal Care BV.

Zaštita okoline

- Uređaj koji se više ne može upotrebljavati nemojte da odložite u kućni otpad, već ga predajte na zvaničnom mestu prikupljanja za reciklažu. Tako ćete doprineti zaštiti okoline. (Sl. 17)
- Baterije sadrže materije koje mogu da zagađuju okolinu. Nemojte bacati baterije sa običnim kućnim otpadom, već ih predajte na zvaničnom mestu za prikupljanje baterija. Pre bacanja uređaja na otpad obavezno izvadite baterije i predajte ih na zvaničnom mestu za prikupljanje.

Najčešća pitanja

U ovom poglavlju su navedena najčešća pitanja o aparatu. Ako ne možete da pronađete odgovor na svoje pitanje, obratite se korisničkoj podršci kompanije Philips u svojoj zemlji.

Pitanje	Odgovor
Zašto indikator napajanja ne svetli?	Možda mali utikač nije pravilno stavljen u priključak na jedinici, ili možda adapter nije pravilno uključen u zidnu utičnicu. Možda ste zaboravili da uključite jedinice. Pritisnite dugme za uključivanje/isključivanje na jedinici za bebu i okrenite kontrolu jačine zvuka na roditeljskoj jedinici nadole da biste uključili jedinice. Ako se jedinice napajaju sa baterija, možda su se baterije ispraznile. U tom slučaju, zamenite baterije.
Zašto indikator napajanja trepće crveno?	Jedinica se napaja sa baterija i baterije su se ispraznile. Zamenite baterije.
Zašto roditeljska jedinica ispušta visok zvuk?	Jedinice su suviše blizu jedna drugoj. Udaljite roditeljsku jedinicu najmanje 1 metar / 3 stope od jedinice za bebu. Ako ovo ne pomogne, jačina zvuka je suviše visoka. Okrenite kontrolu jačine zvuka da smanjite jačinu zvuka.
Zašto se ne čuje nikakav zvuk iz roditeljske jedinice?	Proverite da li je jačina zvuka dovoljno visoka. Ako je jačina zvuka suviše niska, okrenite kontrolu jačine zvuka na viši nivo. Takođe proverite osetljivost mikrofona na jedinici za bebu.
Zašto indikator veze trepće crveno?	Trepće zato što veza nije uspostavljena. Roditeljska jedinica je možda van dometa jedinice za bebu ili su jedinice postavljene na različite kanale. Proverite da li su roditeljska jedinica i jedinica za bebu postavljene na isti kanal. Ako jesu, stavite roditeljsku jedinicu na drugo mesto, bliže jedinici za bebu.
Zašto roditeljska jedinica ispušta zvučni signal?	To što čujete je alarm veze. On ukazuje da veza nije uspostavljena. Roditeljska jedinica je možda van dometa jedinice za bebu ili su jedinice postavljene na različite kanale. Proverite da li su roditeljska jedinica i jedinica za bebu postavljene na isti kanal. Ako jesu, stavite roditeljsku jedinicu na drugo mesto, bliže jedinici za bebu.
Zašto roditeljska jedinica reaguje suviše sporo na zvukove koje pravi beba?	Postavite osetljivost mikrofona na viši nivo i/ili približite jedinicu za bebu bebi. Pazite da jedinica za bebu bude najmanje 1 metar / 3 stope daleko od bebe.
Zašto roditeljska jedinica reaguje suviše brzo na različite zvukove?	Postavite osetljivost mikrofona na niži nivo i/ili približite jedinicu za bebu bebi.
Zašto se veza gubi s vremena na vreme?	Roditeljska jedinici je verovatno blizu granica radnog dometa. Stavite roditeljsku jedinicu bliže jedinici za bebu, na mesto na kojem ima bolji prijem. Obratite pažnju da je potrebno oko 30 sekundi da se veza ponovo uspostavi kada pomerate jednu ili obe jedinice.

Pitanje	Odgovor
Zašto ima smetnji na roditeljskoj jedinici?	Smetnje mogu da se pojave na roditeljskoj jedinici ako je van radnog dometa jedinice za bebu. Roditeljska jedinica može takođe biti suviše blizu prozora i može da hvata smetnje kroz prozor. Udaljite roditeljsku jedinicu od prozora. Smetnje takođe nastaju kada ima previše zidova ili plafona između roditeljske jedinice i jedinice za bebu. Stavite roditeljsku jedinicu na drugo mesto, bliže jedinici za bebu. Takođe pazite da su jedinice dovoljno udaljene od mobilnih i bežičnih telefona, radio i TV aparata.
Zašto roditeljska jedinica hvata signale sa drugog baby monitora?	Baby monitor radi na istom kanalu kao i drugi baby monitor iz susedstva. Postavite obe jedinice na drugi kanala pomoću selektora kanala.

Вступ

Компанія Philips впродовж багатьох років виробляє якісні товари для догляду за дитиною, які справді необхідні батькам. За допомогою цієї системи контролю за дитиною Ви зможете чути свого малюка з будь-якого місця в будинку чи біля нього. Вибір з-поміж шістнадцяти різних можливих каналів гарантує мінімальні перешкоди.

Товари Philips для догляду за дитиною: піклуймося про дітей разом.

Загальний опис (Мал. 1)

- A** Дитячий блок
- 1 Мікрофон
 - 2 Роз'єм для малої вилки
 - 3 Кнопка Увімк./Вимк.
 - 4 Індикатор роботи
 - 5 Регулятор чутливості мікрофона
 - 6 Селектор каналів
 - 7 Адаптер
 - 8 Мала вилка
 - 9 Кришка батарейного відсіку
- B** Батьківський блок
- 1 Адаптер
 - 2 Мала вилка
 - 3 Індикатор роботи
 - 4 Гучномовець
 - 5 Індикатор зв'язку
 - 6 Регулятор гучності з функцією "увімк./вимк."
 - 7 Перемикач попередження про втрату зв'язку
 - 8 Кришка батарейного відсіку
 - 9 Селектор каналів

Важлива інформація

Уважно прочитайте ці інструкції перед тим, як використовувати пристрій, та зберігайте їх для подальшого використання.

- ▶ Ця система контролю за дитиною є допоміжним пристроєм. Він не призначений для заміни відповідального і належного батьківського нагляду і не повинен використовуватися в таких цілях.
- ▶ Використовуйте і зберігайте пристрій за температури від 10°C до 40°C.
- ▶ Цей пристрій може працювати з напругою від 220 до 240 В.
- ▶ Перед тим, як вставляти адаптери в розетку, перевірте, чи збігається напруга, вказана на адаптерах, із напругою у мережі.
- ▶ Обережіть систему контролю за дитиною від надмірного нагрівання та дії прямих сонячних променів.
- ▶ Дитячий блок і шнур адаптера повинні завжди бути недосяжні для дітей (принаймні, на відстані 1 метр/3 фути).
- ▶ Ніколи не кладіть дитячий блок у дитяче ліжко чи манеж.
- ▶ Ніколи не накривайте систему контролю за дитиною рушником чи одягом.
- ▶ Ніколи не занурюйте пристрій у воду чи іншу рідину.
- ▶ Ніколи не використовуйте систему контролю за дитиною у вологому середовищі чи близько до води.
- ▶ Не відкривайте корпус дитячого блока і батьківського блока (за винятком батарейного відсіку), щоб уникнути ураження електричним струмом.
- ▶ Використовуйте лише адаптери, що додаються.

- Д Якщо один із адаптерів пошкоджено, обов'язково замінійте його оригінальним, щоб уникнути небезпеки.
- Д Адаптери містять трансформатор. Для запобігання небезпеки не від'єднуйте адаптери з метою заміни іншими.
- Д Оскільки безперервні передачі заборонені, Ви чутимете дитину лише тоді, коли вона видаватиме звуки.
- Д На обох блоках антени закріплено. Не витягайте їх і не намагайтеся зняти.

Підготовка до використання

Система контролю за дитиною може працювати від мережі та батарей.

Робота від мережі

- 1 Вставте малу вилку в дитячий блок, а адаптер вставте в розетку на стіні. (Мал. 2)
- 2 Вставте малу вилку в батьківський блок, а адаптер вставте в розетку на стіні. (Мал. 3)

Робота від батарей

Навіть якщо Ви не маєте наміру використовувати систему контролю із батареями, радимо вставити батареї в обидва блоки. Це гарантуватиме роботу пристрою у випадку збою в електропостачанні.

Як батьківський блок, так і дитячий, живляться від чотирьох батарей R6 AA 1,5 В. Наполегливо радимо використовувати батареї Philips LR6 PowerLife.

Заміняйте батареї тоді, коли під час використання системи контролю з батареями індикатор увімкнення блимає червоним кольором.

Коли Ви вставляєте батареї, руки і блоки повинні бути сухими.

Примітка: Не використовуйте одночасно старі й нові батареї або різні типи батарей.

Примітка: Вийміть батареї, якщо Ви не маєте наміру використовувати систему контролю за дитиною протягом місяця чи довше.

Примітка: Якщо батареї знаходяться в блоці, а пристрій живиться від мережі, два рази в рік перевіряйте, чи вони не витікають.

Дитячий блок

- 1 Відкрийте кришку батарейного відсіку, повертаючи монеткою фіксатор. Потім зніміть кришку. (Мал. 4)
- 2 Вставте чотири батареї AA 1,5 В. (Мал. 5)
Перевірте правильний напрямок полюсів + і - батарей.
- 3 Закрийте батарейний відсік кришкою, повертаючи монеткою фіксатор.

Батьківський блок

- 1 Поверніть фіксатор на дні пристрою на 90 градусів (1) і посуньте кришку батарейного відсіку донизу, щоб зняти її (2). (Мал. 6)
- 2 Вставте чотири батареї AA 1,5 В. (Мал. 7)
Перевірте правильний напрямок полюсів + і - батарей.
- 3 Засуньте кришку батарейного відсіку на місце (1) і поверніть фіксатор на дні блоку на 90 градусів, щоб закрити кришку (2). (Мал. 8)

Застосування пристрою

- 1 Поставте обидва блоки в одній кімнаті, щоб перевірити зв'язок. (Мал. 9)

Дитячий блок повинен бути принаймні на відстані 1 метр (3 фути) від батьківського.

- 2 Натисніть кнопку “увімк./вимк.”, щоб увімкнути дитячий блок. (Мал. 10)
 - Д Індикатор увімкнення засвічується зеленим кольором.
- 3 Поверніть регулятор гучності, щоб увімкнути батьківський блок і налаштувати необхідний рівень гучності. (Мал. 11)
 - Д Індикатор увімкнення засвічується зеленим кольором.
 - Д Коли встановиться зв'язок між блоками, зеленим кольором засвітиться індикатор зв'язку.

Примітка: Для встановлення зв'язку знадобиться до 30 секунд.

- 4 Покладіть дитячий блок на відстані принаймні 1 метр (3 фути) від дитини. (Мал. 12)
- 5 Покладіть батьківський блок в межах робочого діапазону дитячого блоку. Батьківський блок повинен бути на відстані принаймні 1 метр (3 фути) від дитячого. Детальнішу інформацію про робочий діапазон можна знайти внизу в розділі “Робочий діапазон”. (Мал. 13)

Робочий діапазон

Робочий діапазон системи контролю за дитиною становить 200 метрів/600 футів на відкритому просторі. Залежно від оточення та інших факторів, які можуть створювати перешкоди, робочий діапазон може бути меншим.

Сухі матеріали	Товщина матеріалів	Втрата діапазону
Дерево, штукатурка, гіпсокартон, скло (без металу, дротів або свинцю)	< 30 см/12 дюймів	0-10%
Цегла, клеєна фанера	< 30 см/12 дюймів	5-35%
Залізобетон	< 30 см/12 дюймів	30-100%
Металеві решітки або бруски	< 1 см/0,4 дюйма	90-100%
Металеві або алюмінієві листи	< 1 см/0,4 дюйма	100%

Для вологих матеріалів втрата діапазону може становити до 100%.

Характеристики

Селектор каналів

Завжди перевіряйте, чи селектори каналів в батарейному відсіку обох блоків налаштовані на один і той самий канал. За допомогою цих селекторів каналу можна вибрати шістнадцять різних положень каналів. Якщо з'являються перешкоди від інших систем контролю за дитиною, радіо пристроїв тощо, виберіть інший канал.

- 1 Відкрийте кришки батарейного відсіку на обох пристроях.
 - Д Батьківський блок: поверніть фіксатор на дні пристрою на 90 градусів (1) і посуňte кришку батарейного відсіку донизу, щоб зняти її (2). (Мал. 6)
 - Д Дитячий блок: поверніть монеткою фіксатор і зніміть кришку. (Мал. 4)
- 2 Якщо у батарейному відсіку є батареї, вийміть їх.
- 3 За допомогою маленької пласкої викрутки поверніть селектор каналів в бажане положення. Обидва блоки повинні бути налаштовані на один і той самий канал. (Мал. 14)

- ▶ Якщо, перевіряючи зв'язок, Ви не чуєте перешкод, закрийте батарейні відсіки. Якщо перешкоди є, налаштуйте селектор на інший канал і знову перевірте зв'язок.
- 4 Якщо Ви використовуєте блоки із батареями, покладіть батареї на місце. Закрийте батарейні відсіки.

Регулятор чутливості мікрофона

За допомогою регулятора чутливості мікрофона на дитячому блоці можна налаштувати бажаний рівень звуку, який може вловлювати дитячий блок: низький, середній або високий. Якщо чутливість мікрофона налаштована в положення "висока", дитячий блок вловлює усі звуки. Змінити чутливість мікрофона можна лише тоді, коли між дитячим і батьківський блоком встановлений зв'язок. Це той випадок, коли індикатор зв'язку на батьківському блоці світиться без блимання

- ▶ За допомогою регулятора чутливості мікрофона можна налаштувати бажаний рівень чутливості мікрофона дитячого блока. Для визначення сили звуку можна використовувати власний голос. (Мал. 15)

Коли дитячий блок вловлює звуки, індикатор увімкнення на ньому стає жовтим.

Попередження про втрату зв'язку

На батьківському блоці можна увімкнути функцію повідомлення про втрату зв'язку. У випадку втрати зв'язку між блоками прозвучить сигнал.

- 1 Поверніть фіксатор на дні пристрою на 90 градусів (1) і посуньте кришку батарейного відсіку донизу, щоб зняти її (2). (Мал. 6)
- 2 Налаштуйте перемикач попередження про втрату зв'язку в батарейному відсіку в положення "увімк" (symbol). (Мал. 16)
- 3 Засуньте кришку батарейного відсіку на місце (1) і поверніть фіксатор на дні блоку на 90 градусів, щоб закрити кришку (2). (Мал. 8)
- ▶ Щоб вимкнути перемикач, налаштуйте його в положення "вимк." (symbol).

Чищення

- 1 Чистіть батьківський і дитячий блоки вологою ганчіркою.

Не занурюйте батьківський і дитячий блоки у воду і не мийте їх під краном.

Зберігання

- 1 Вийміть батареї, якщо Ви не маєте наміру використовувати блоки протягом місяця чи довше.
- 2 Зберігайте пристрій за температури від 10°C до 40°C.

Гарантія та обслуговування

Якщо Вам необхідна інформація або у Вас виникла проблема, відвідайте веб-сторінку компанії Philips www.philips.com або зверніться до Центру обслуговування клієнтів компанії Philips у Вашій країні (телефон можна знайти на гарантійному талоні). Якщо у Вашій країні немає Центру обслуговування клієнтів, зверніться до місцевого дилера або у відділ технічного обслуговування компанії Philips Domestic Appliances and Personal Care BV.

Навколишнє середовище

- ▶ Не викидайте пристрій разом із звичайними побутовими відходами, а здавайте його в офіційний пункт прийому для повторної переробки. Таким чином Ви допомагаєте захистити довкілля. (Мал. 17)
- ▶ Батареї містять речовини, які можуть забруднювати навколишнє середовище. Не викидайте використані батареї разом із звичайними побутовими відходами, а дайте їх в офіційний пункт прийому батарей. Перед утилізацією пристрою або передачею в офіційний пункт прийому завжди виймайте батареї.

Запитання, що часто задаються

У цьому розділі знаходиться список частих запитань про систему контролю Philips за дитиною. Якщо Ви не можете знайти відповіді на своє запитання, зверніться до Центру обслуговування клієнтів у Вашій країні.

Запитання	Відповідь
Чому не засвічується індикатор увімкнення?	Можливо, мала вилка неправильно вставлена в роз'єм на блоці або адаптер неправильно під'єднаний до розетки на стіні. Ви також могли забути увімкнути блоки. Натисніть кнопку "увімк./вимк." на дитячому блоці і поверніть регулятор гучності на батьківському блоці донизу, щоб увімкнути обидва блоки. Якщо Ви використовуєте батареї, вони могли розрядитися. У такому випадку замініть батареї.
Чому індикатор увімкнення блимає червоним кольором?	Ви використовуєте батареї, які розрядилися. Замініть батареї.
Чому батьківський блок видає пронизливі звуки?	Блоки розміщені надто близько. Перекладіть батьківський блок принаймні на відстань 1 метр (3 фути) від дитячого. Якщо це не допоможе, можливо, надто високе налаштування гучності. Зменшіть гучність, повернувши регулятор гучності.
Чому з батьківського блока нічого не чути?	Перевірте налаштування гучності. Якщо гучність низька, поверніть регулятор, щоб збільшити її. Перевірте також чутливість мікрофона на дитячому блоці.
Чому індикатор зв'язку блимає червоним кольором?	Індикатор блимає, бо немає зв'язку. Можливо, батьківський блок потрапляє в діапазон роботи дитячого блока, або він налаштований на інший канал, ніж дитячий. Перевірте, чи батьківський та дитячий блоки налаштовані на один і той самий канал. Якщо так, перекладіть батьківський блок ближче до дитячого.
Чому батьківський блок видає сигнали?	Те, що Ви чуєте, це попередження про втрату зв'язку. Можливо, батьківський блок не потрапляє в діапазон роботи дитячого блока, або він налаштований на інший канал, ніж дитячий. Перевірте, чи батьківський та дитячий блоки налаштовані на один і той самий канал. Якщо так, перекладіть батьківський блок ближче до дитячого.
Чому батьківський блок надто повільно реагує на дитячі звуки?	Налаштуйте чутливість мікрофона на дитячому блоці на вищий рівень та/або перекладіть дитячий блок ближче до дитини. Дитячий блок повинен знаходитися принаймні на відстані 1 метр (3 фути) від дитини.

Запитання	Відповідь
Чому батьківський блок надто швидко реагує на інші звуки?	Налаштуйте чутливість мікрофона на дитячому блоці на нижчий рівень та/або перекладіть дитячий блок ближче до дитини.
Чому час від часу зв'язок втрачається?	Можливо, батьківський блок знаходиться близько від межі робочого діапазону. Покладіть батьківський блок ближче до дитячого в місці з кращим прийомом. Перекладаючи один чи обидва блоки, майте на увазі, що для повторного встановлення зв'язку знадобиться приблизно 30 секунд.
Чому на батьківському блоці перешкоди?	Перешкоди на батьківському блоці можуть з'являтися тоді, коли він не потрапляє в діапазон прийому дитячого блока. Батьківський блок може також бути надто близько до вікна і вловлювати сигнали-перешкоди через вікно. Переставте батьківський блок подалі від вікна. Перешкоди з'являються також і тоді, коли між батьківським і дитячим блоком є надто багато стін та стель. Покладіть батьківський блок в іншому місці, ближче до дитячого. Також перевірте, чи блоки знаходяться на великій відстані від мобільних або бездротових телефонів, радіо та телевізорів.
Чому батьківський блок вловлює сигнали іншого дитячого блока?	Система контролю за дитиною працює на тому самому каналі, що й інша система неподалік. За допомогою селектора каналів налаштуйте обидва блоки на інший канал.

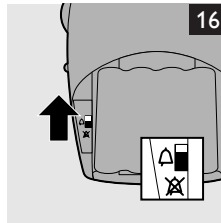
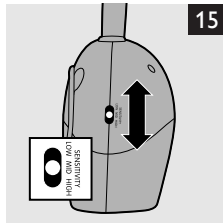
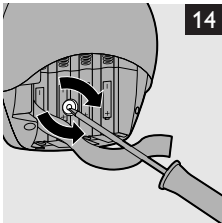
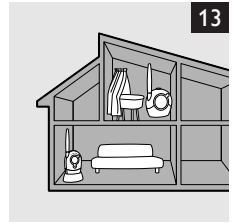
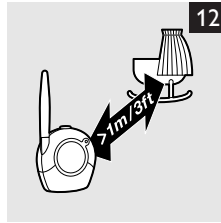
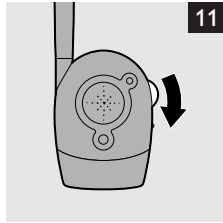
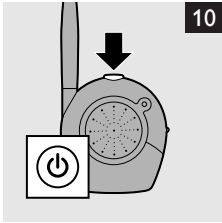
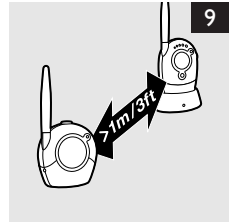
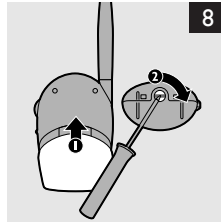
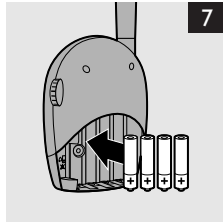
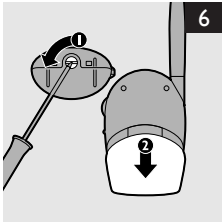
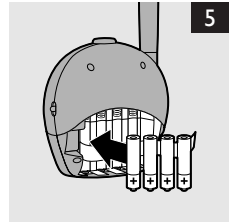
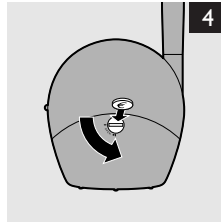
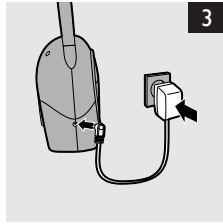
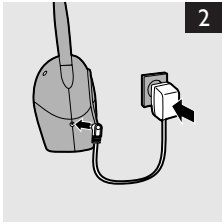



www.philips.com

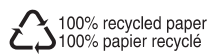

4222.002.6421.1