

Always here to help you

Register your product and get support at
www.philips.com/welcome

SCD570

Question?
Contact
Philips



EN	User manual	3
ES	Manual del usuario	21
FR-CA	Manuel d'utilisation	40
PT-BR	Manual do Usuário	60

PHILIPS

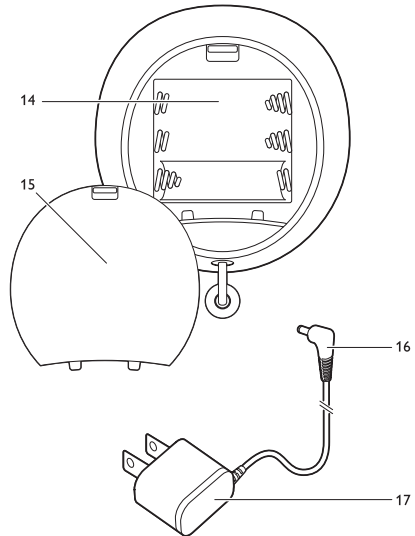
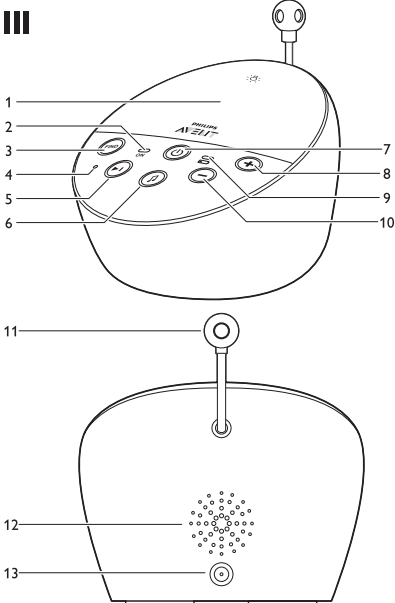
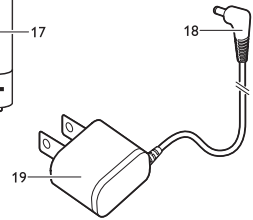
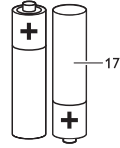
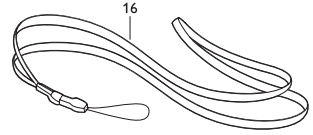
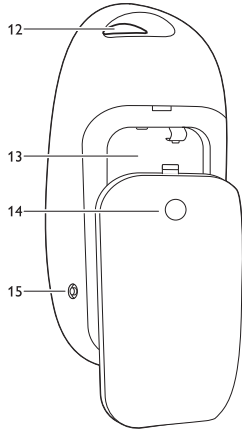
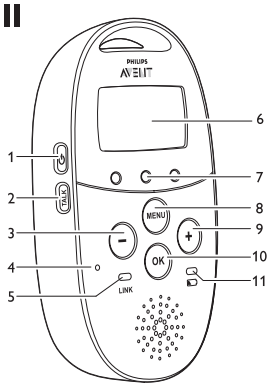
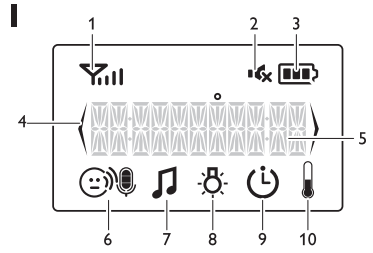

Table of contents

1	Introduction	3
2	Product overview	3
3	Preparing for use	4
3.1	Baby unit	4
3.2	Parent unit	5
4	Using the baby monitor	6
4.1	Positioning the baby monitor	6
4.2	Linking parent unit and baby unit	7
5	Functions and feedback on the baby unit	8
5.1	Nightlight	8
5.2	Lullaby function	8
5.3	Paging the parent unit	9
5.4	Battery status light	10
6	Functions and feedback on the parent unit	10
6.1	Volume	10
6.2	Talk function	11
6.3	Battery status indications	11
6.4	Signal strength indicator	13
6.5	Reset	13
7	Menu of the parent unit	14
7.1	Navigating the menu	14
7.2	Sensitivity	14
7.3	Feed timer	15
7.4	Temperature	16
7.5	Clock	16
7.6	Language	17

8	Neck strap	17
9	Cleaning and maintenance	17
10	Storage	18
11	Ordering accessories	18
12	Guarantee and support	18
13	Frequently asked questions	18

1 Introduction

Congratulations on your purchase and welcome to Philips AVENT! To fully benefit from the support that Philips AVENT offers, register your product at www.philips.com/welcome. Philips AVENT is dedicated to producing caring, reliable products that give parents the reassurance they need. This Philips AVENT baby monitor provides round-the-clock support by ensuring you can always hear your baby clearly without any distracting noise. The DECT technology guarantees zero interference and a crystal clear sound between the baby unit and the parent unit. The temperature sensor enables you to monitor the temperature in your baby's room, and offers you personalized settings to help keep your baby's room comfortable.

2 Product overview

- **I Display**
 - 1 Signal strength indicator
 - 2 Mute symbol
 - 3 Battery status indicator
 - 4 Navigation arrow
 - 5 Message field
 - 6 Microphone sensitivity indicator
 - 7 Lullaby symbol
 - 8 Nightlight symbol
 - 9 Timer symbol
 - 10 Temperature symbol

• II Parent unit

- 1 On/off button
- 2 TALK button
- 3 - button
- 4 Microphone
- 5 'link' light
- 6 Display
- 7 Sound level lights
- 8 MENU button
- 9 + button
- 10 Battery status light
- 11 OK button
- 12 Handgrip/attachment hole for neck strap
- 13 Compartment for rechargeable batteries
- 14 Lid of compartment for rechargeable batteries
- 15 Socket for small plug of adapter
- 16 Neck strap
- 17 Rechargeable batteries
- 18 Small plug of adapter
- 19 Adapter

• III Baby unit

- 1 Nightlight and nightlight on/off button
- 2 Power-on light
- 3 FIND button
- 4 Microphone
- 5 Next lullaby button
- 6 Lullaby play/stop button
- 7 On/off button
- 8 Volume + button
- 9 Battery status light
- 10 Volume - button
- 11 Temperature sensor
- 12 Loudspeaker
- 13 Socket for small plug of adapter
- 14 Compartment for non-rechargeable batteries
- 15 Lid of compartment for non-rechargeable batteries
- 16 Small plug of adapter
- 17 Adapter

3 Preparing for use

IMPORTANT: Read the safety instructions carefully before you use the baby monitor and keep them for future reference.

3.1 Baby unit

Use the baby unit on electric power. To guarantee automatic power backup in case of a power failure, we advise you to insert non-rechargeable batteries.

3.1.1 Operation on electric power

- 1 Put the adapter in an electric outlet and insert the small appliance plug into the baby unit.

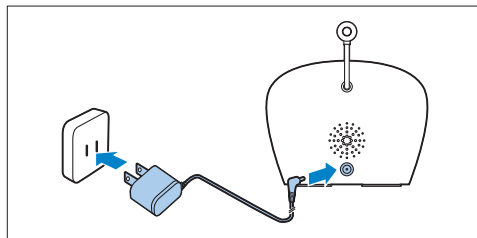

3.1.2 Placing the non-rechargeable batteries

If there is a power failure, the baby unit can run on four 1.5V R6 AA alkaline batteries (not included).

Do not use rechargeable batteries. The baby unit does not have a charging function and rechargeable batteries discharge slowly when they are not in use.

⚠ Warning:
Unplug the baby unit and make sure your hands and the unit are dry when you insert non-rechargeable batteries.

⊖ Note:
We advise you to use the baby unit on electric power, as the baby unit has a limited operating time when you use it on non-rechargeable alkaline batteries. The operating time on non-rechargeable batteries is 24 hours.

- 1 Push the lock to release the lid of the compartment for non-rechargeable batteries and remove the lid.

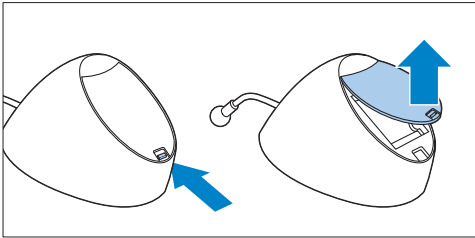

- 2 Insert four non-rechargeable batteries.

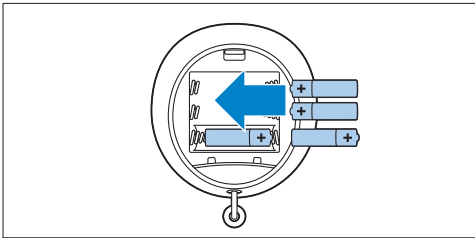

Note:

Make sure the + and - poles point in the right direction.

- 3 To reattach the lid, first insert the lugs into the openings in the rim of the compartment for non-rechargeable batteries.

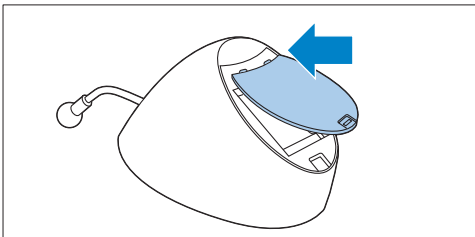

- 4 Then push down the lid until the lock closes with a click.

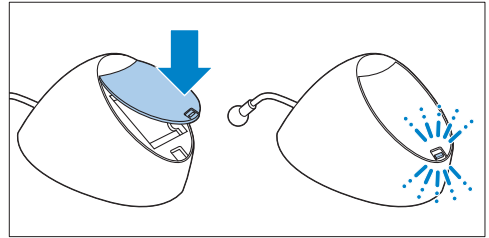

3.2 Parent unit

The parent unit runs on two rechargeable batteries that are supplied with the baby monitor.

3.2.1 Inserting the rechargeable batteries

- 1 Slide the lid of the compartment for the rechargeable batteries off the parent unit.

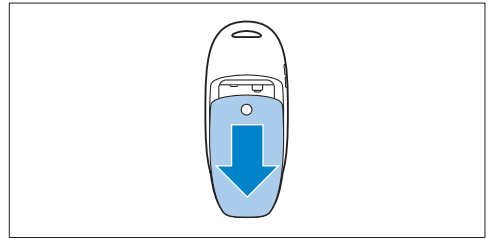

- 2 Insert the rechargeable batteries.

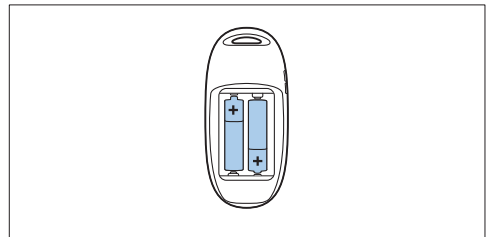

Note:

Make sure the + and - poles of the batteries point in the right direction.

- Slide the lid of the compartment for the rechargeable batteries back onto the parent unit. Push the lid home until it locks into place with a click.

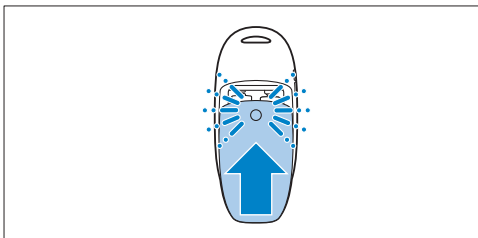

3.2.2 Charging the parent unit

Charge the parent unit before you use it for the first time or when the parent unit indicates that the batteries are low.

Important: You have to charge the parent unit for the full 10 hours to have a cordless operating time of 18 hours.

- Put the adapter in an electric outlet and insert the small appliance plug into the parent unit.

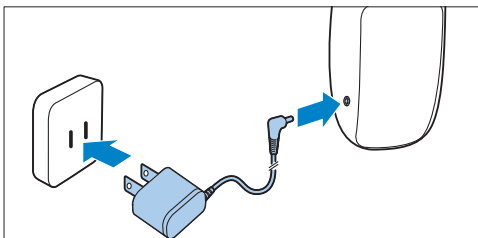

- The display goes on and the battery status indications show that the parent unit is charging. For battery status indications, see 'Battery charge indications' in chapter 'Functions and feedback on the parent unit'.

- Leave the parent unit connected to the electric outlet until the rechargeable batteries are fully charged.

Note:

When you start using the baby monitor, it takes four charge and discharge cycles before the rechargeable batteries reach their full capacity.

4 Using the baby monitor

4.1 Positioning the baby monitor

Warning:

Keep the baby unit out of the reach of the baby. Never place the baby unit inside or mount it on the baby's bed or playpen.

- Because the cord of the baby unit presents a potential strangulation hazard, make sure that the baby unit and its cord are at least 1 meter/3.5 feet away from your baby.

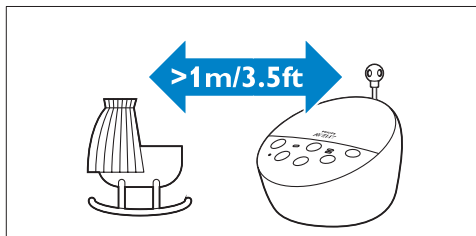

- To prevent a high-pitched sound from one or both units, make sure the parent unit is at least 1 meter/3.5 feet away from the baby unit.

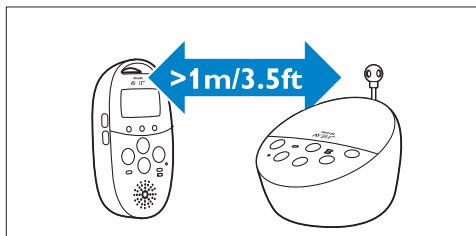

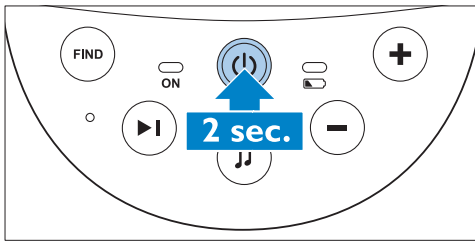

4.2 Linking parent unit and baby unit

- 1 Press and hold the on/off button  on the baby unit for 2 seconds.

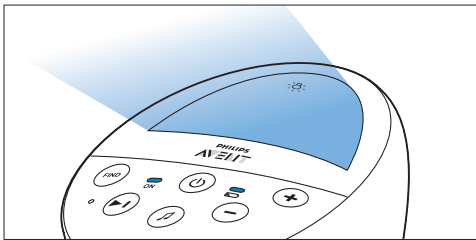

- The nightlight, the battery status light and the power-on light go on briefly.



- 2 Press and hold the on/off button  on the parent unit for 2 seconds.

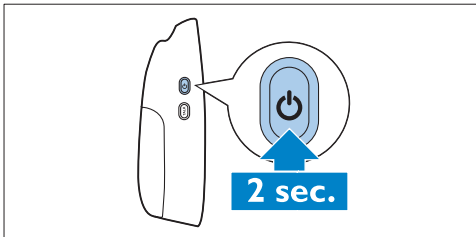

- The display goes on and briefly displays all indicators and symbols. Then the indicators and symbols fade out and the battery status indicator appears.

Note:

When you switch on the parent unit for the first time or after a reset, you have to select your preferred display language (see 'Language' in chapter 'Menu of the parent unit').

- The 'link' light on the parent unit starts flashing red and the message 'LINKING' appears on the display.

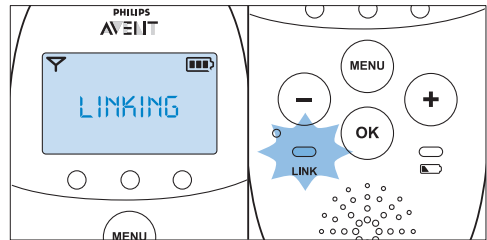

- When the parent unit and baby unit are linked, the 'link' light turns solid green. The signal strength indicator and the message 'LINKED' appear on the display.

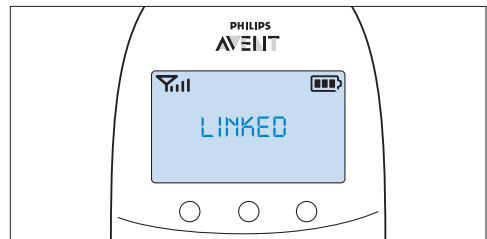

- If no connection is established within 10 seconds, the message 'NOT LINKED' on the display alternates with 'LINKING'. If still no connection is established after 30 seconds, the parent unit starts to beep and only the message 'NOT LINKED' is shown.

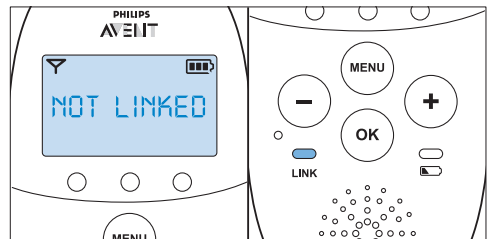

What to do if no link is established

- The parent unit may be out of range of the baby unit. Place the parent unit closer to the baby unit, but not closer than 1 meter/3.5 feet.
- The baby unit or the parent unit may lose connection because it is too close to another DECT appliance (e.g. a cordless phone). Switch off this DECT appliance or place the unit further away from this appliance.
- The baby unit may be switched off. Switch on the baby unit.

4.2.1 Operating range

- The operating range is 330 meters/ 1000 feet outdoors and up to 50 meters/ 150 feet indoors.
- The operating range of the baby monitor varies depending on the surroundings and factors that cause interference. Wet and moist materials cause so much interference that the range loss is up to 100%. For interference from dry materials, see table below

Dry materials	Material thickness	Loss of range
Wood, plaster; cardboard, glass (without metal, wires or lead)	< 30cm (12in)	0-10%
Brick, plywood	< 30cm (12in)	5-35%
Reinforced concrete	< 30cm (12in)	30-100%
Metal grilles or bars	< 1cm (0.4in)	90-100%
Metal or aluminum sheets	< 1cm (0.4in)	100%

5 Functions and feedback on the baby unit

5.1 Nightlight

The nightlight produces a soft glow that comforts your baby.

- 1 Press the nightlight on/off button on the baby unit to switch on the nightlight.

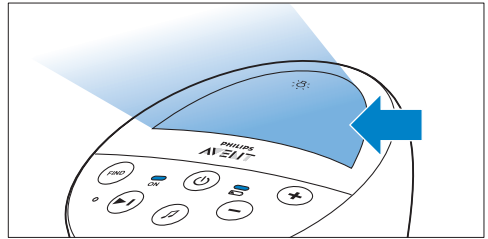

- appears on the display of the parent unit.
- 2 Press the nightlight on/off button again to switch off the nightlight.
- *The nightlight dims gradually before it goes out completely.*
- disappears from the display of the parent unit.

5.2 Lullaby function

- 1 Press the lullaby play/stop button on the baby unit to play the last selected lullaby.

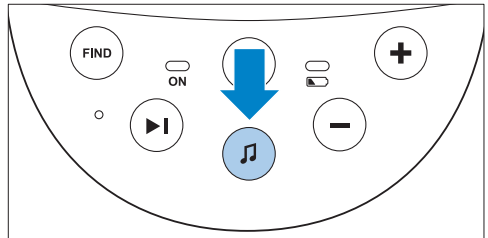

- *The selected lullaby repeats for 15 minutes.*
- *If no lullaby was selected before, lullaby 1 is played.*

- 2** Press the next lullaby button ►| to select another lullaby from the list.

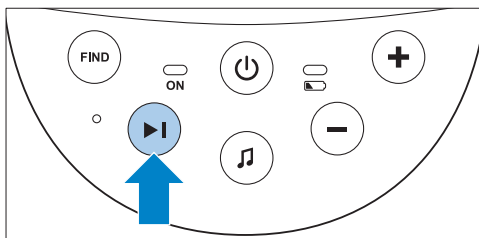

- If no lullaby is playing, the last selected lullaby starts playing when you press the next lullaby button ►|
- When you press the next lullaby button ►| while a lullaby is playing, the next lullaby starts playing.

- 3** To adjust the sound level of the lullaby, press the volume + or the volume - button on the baby unit.

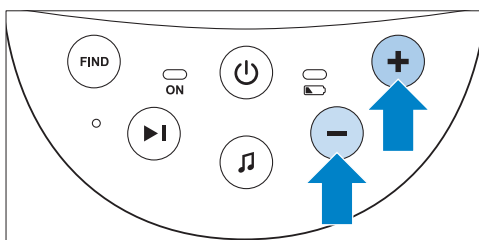

Note:

You can only set the loudspeaker volume on the baby unit when a lullaby is playing. If you have set the volume for the lullaby higher on the baby unit, the sound will also be louder when you use the talk function on the parent unit.

- 4** To stop lullaby playing, press the lullaby play/stop button 🎵 on the baby unit.

5.3 Paging the parent unit

If you have lost the parent unit, you can use the FIND button on the baby unit to locate the parent unit.

Note:

The paging function only works when the parent unit is switched on.

- 1** Press the FIND button on the baby unit.

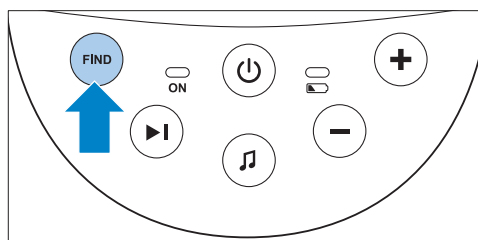

- The message 'PAGING' appears on the display of the parent unit and the parent unit produces a paging alert tone.

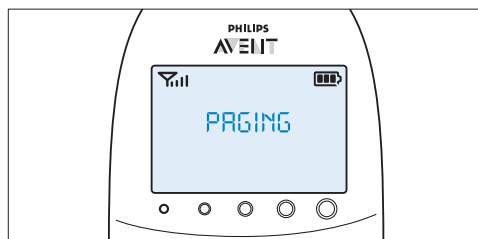

- 2** To stop the paging alert tone, press the FIND button on the baby unit again or press any button on the parent unit.

Note:

The paging alert tone stops automatically after 2 minutes.

5.4 Battery status light

- 1 The battery status light is solid green when the baby unit runs on battery power and the batteries contain enough energy.

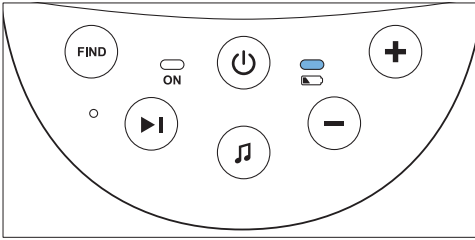

- 2 The battery status light flashes red quickly when the batteries run low while the baby unit is running on battery power:

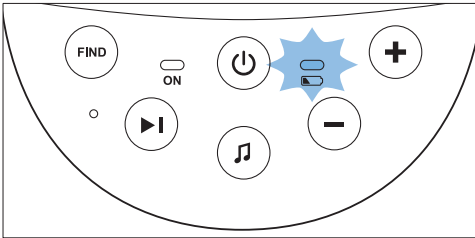

- Replace the batteries when they run low.
- If the batteries run out of power while the baby unit is running on battery power, the baby unit switches off and the parent unit loses connection with the baby unit.

Note:

We advise you to use the baby unit on electric power, as the baby unit has a limited operating time when you use it on non-rechargeable alkaline batteries. The operating time on non-rechargeable batteries is 24 hours.

6 Functions and feedback on the parent unit

6.1 Volume

The volume can be set if the menu is not active. There are seven volume levels and a 'volume off' setting.

6.1.1 Setting the volume level

- 1 Press the + button or the - button once.
 - *The current volume level appears on the display.*
- 2 Press the + button to increase the volume or press the - button to decrease the volume.
 - *The parent unit beeps at every volume step.*
 - *At maximum volume, the parent unit gives two beeps.*

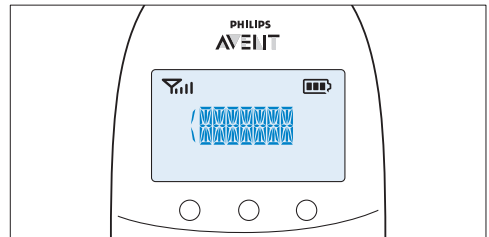

- *If no button is pressed for more than 2 seconds, the volume level indication disappears and the volume setting is saved.*

6.1.2 Volume off

Below the lowest volume setting, there is a 'volume off' setting.

- 1 Press the + button or the - button once.
 - *The current volume level appears on the display.*

- 2 Press and hold the - button for more than 2 seconds to set the volume to off.
 - The message 'MUTE' and the mute symbol appear on the display.

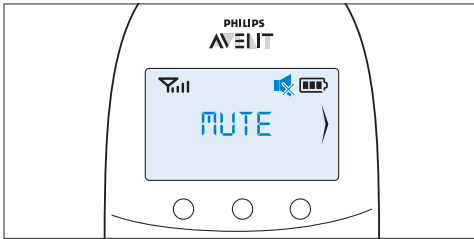

Note:

If the volume is off, only the sound level lights show that the baby produces sounds.

6.2 Talk function

You can use the TALK button on the parent unit to talk to your baby (e.g. to comfort your baby).

- 1 Press and hold the TALK button and talk clearly into the microphone on the front of the parent unit from a distance of 15-30cm (0.5-1ft).

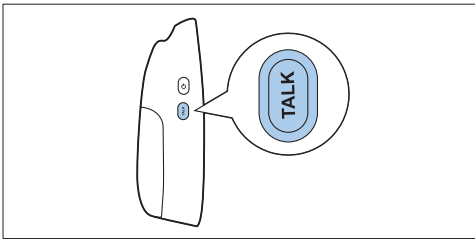

Note:

If you have set the volume for the lullaby higher on the baby unit, the sound will also be louder when you use the talk function on the parent unit.

- The 'link' light starts flashing green and the message 'TALK' appears on the display.

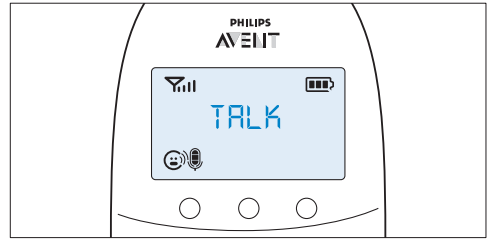

- 2 Release the TALK button when you have finished talking.

6.3 Battery status indications

The battery charge status is indicated on the display by the battery status indicator and by text messages.

6.3.1 Battery low

When the rechargeable batteries are low, the remaining operating time is at least 30 minutes if the baby monitor works in normal mode at the highest settings.

- 1 The battery status indicator on the display is empty and flashes.
- 2 The message 'BATTERY LOW' appears on the display.

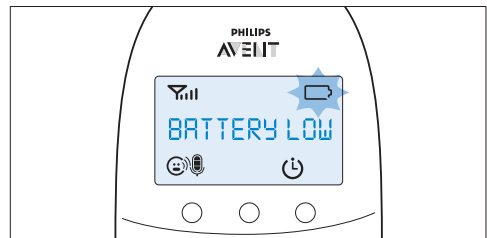

- 3 The battery status light flashes red slowly.
- 4 The parent unit beeps every 10 seconds in the first 3 minutes. Then it continues to beep every minute.

6.3.2 Battery empty

- 1 If the rechargeable batteries are almost empty, the battery status light flashes red quickly,

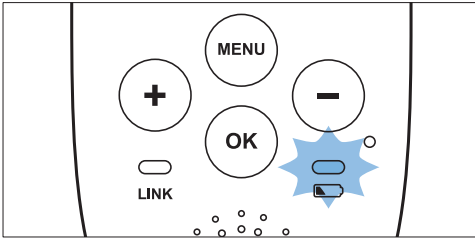

- 2 If you do not connect the parent unit to an electric outlet, the following happens in succession:

- 1 The link with the baby unit is lost.
- 2 The display goes out.
- 3 The parent unit switches off.

Note:

If you switch on the parent unit when its rechargeable batteries are almost empty, the display goes on. The message 'BATTERY LOW' appears on the display for 2 seconds before the parent unit switches off.

6.3.3 Charging

Insert the small plug in the parent unit and put the adapter in an electric outlet. When the parent unit charges, the following happens in succession:

- 1 The display goes on for 4 seconds and the text 'CHARGING' appears on the screen for 2 seconds.
- 2 The battery status light is solid green when the parent unit is connected to electric power.
- 3 The first segment in the battery status indicator starts flashing to indicate that the rechargeable batteries are charging.

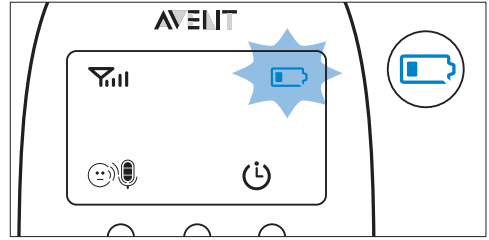

- 4 The second segment in the battery status indicator starts flashing when the rechargeable batteries are charged to more than 30% of their capacity.

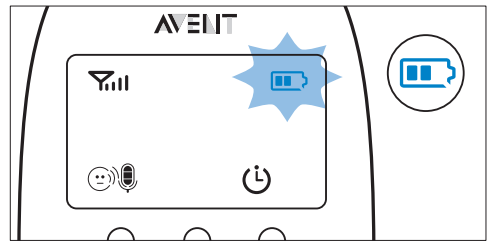

- 5 The third segment in the battery status indicator starts flashing when the rechargeable batteries are charged to more than 50% of their capacity.

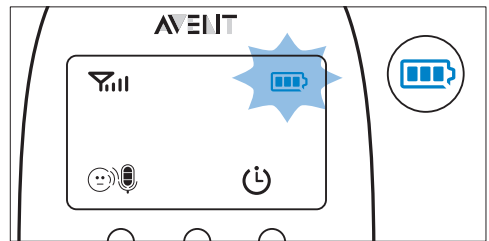

- 6** When the rechargeable batteries are full, the following happens:
- The third segment in the battery status indicator stops flashing.
 - The display goes on for 4 seconds and the message 'BATT FULL' appears on the display.

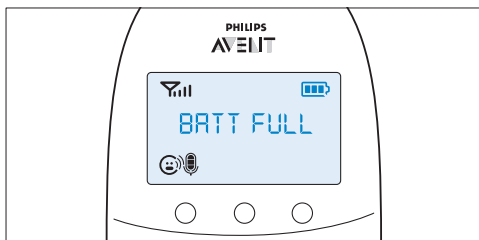

- 7** Disconnect the parent unit from the electric outlet to use it without cord.
- The battery status light is off when the parent unit is used cordlessly on battery power.

Note:

You can charge the parent unit when it is switched off. In that case the battery status indicator is solid green, but it gives no indication when the batteries are fully charged.

Note:

If the rechargeable batteries run low very quickly, they have reached the end of their life and you have to replace them. To order new rechargeable batteries, see chapter 'Ordering accessories'.

6.4 Signal strength indicator

- If the signal strength indicator has 4 bars, the connection between the baby unit and the parent unit is excellent.
- If the signal strength indicator has 1 bar or no bar at all, the transmission signal from the baby unit is very weak or not available. Take the parent unit closer to the baby unit to get a better signal.

6.5 Reset

This function allows you to reset the parent unit and the baby unit to the factory default settings.

- 1** Switch off the unit.
- 2** Press and hold the - button.
- 3** Switch on the unit again while holding the - button.

6.5.1 Default settings

Parent unit

- Language: English
- Loudspeaker volume: 3
- Microphone sensitivity: 3
- Temperature alert: off
- 'Temperature low' alert: 14°C (57°F)
- 'Temperature high' alert: 35°C (95°F)
- Temperature scale: Fahrenheit
- Feed timer: 02:00
- Feed timer: Stop
- Clock: hidden

Baby unit

- Loudspeaker volume: 4
- Nightlight: off
- Lullaby: off (lullaby 1 selected)

7 Menu of the parent unit

All functions described in the following sections can be operated through the menu of the parent unit.

7.1 Navigating the menu

Note:

Some menu functions only work when the baby unit and the parent unit are linked.

- 1 Press the MENU button to open the menu.

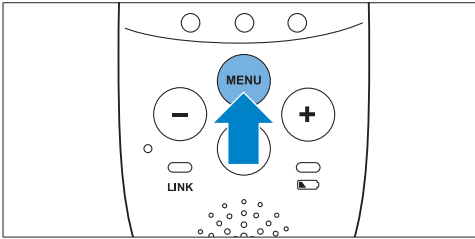

- *The first menu option appears on the display.*

- 2 Use the + button to go to the next option or the - button to go to the previous option.

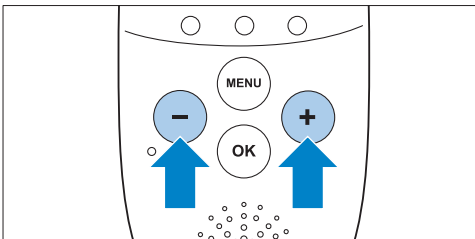

Note:

The arrow on the display indicates in which direction you can navigate.

- 3 Press the OK button to confirm your selection.

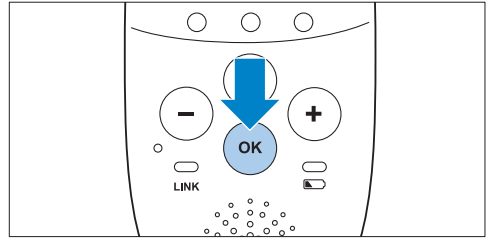

Note:

Press the MENU button if you want to leave the menu without making any changes. If there is no input in the menu for more than 20 seconds, the menu closes automatically.

7.2 Sensitivity

This option in the parent unit menu allows you to set the microphone sensitivity on the baby unit. The microphone sensitivity determines what noise level the baby unit picks up, e.g. you will want to hear when your baby cries, but you may be less interested in its babbling.

- 1 Select 'Sensitivity' in the menu with the + and - buttons and press OK to confirm.
- 2 Use the + and - buttons to increase or decrease the microphone sensitivity. The sensitivity indication on the display has four segments.

- *If all four segments are filled, the sensitivity is at its highest level.*

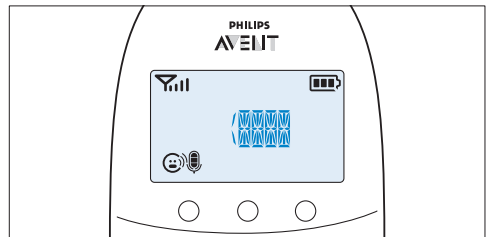

- *If all segments are empty, the sensitivity is at its lowest.*

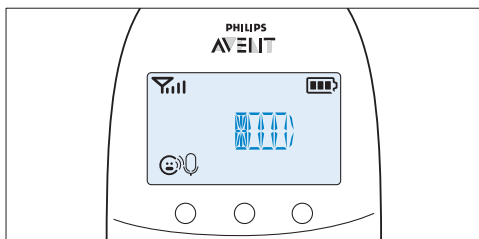

- 3** Press OK to confirm the setting.

7.2.1 Sensitivity levels and indications

Icon	Sensitivity	Description
	highest	Hear everything from your baby. The speaker of the parent unit is continuously on.
	high	Hear all sounds from soft babbling and louder. If your baby does not make any sound, the speaker of the parent unit is off.
	medium	Hear sounds from soft cries and louder. If your baby makes softer sounds, the speaker of the parent unit does not go on.
	low	The speaker of the parent unit only goes on if the baby makes loud sounds, for instance because it is crying.

7.3 Feed timer

You can set the feed timer to alert you that it is time to feed your baby. The timer can be set from 1 minute to 23 hours and 59 minutes.

7.3.1 Setting and using the feed timer

- Select 'Feed Timer' in the menu with the + and - buttons and press OK to confirm.
- Select 'Set Timer' with the + and - buttons. Press OK start setting the timer.
 - The hour indication starts flashing on the display.*
- Set the hour and press OK to confirm.
 - The minutes indication starts flashing on the display.*
- Set the minutes and press OK to confirm.

- Select 'xx:xx Start' with the + and - buttons. Press OK to confirm.
 - The timer symbol appears on the display.*

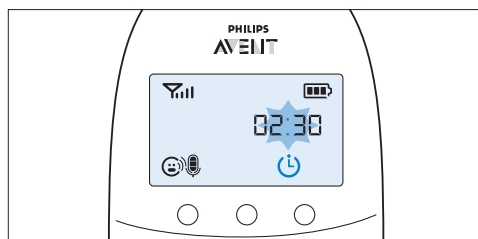

- The timer starts counting down.*
- When the timer has reached 00:00, the feed timer alert goes off, the timer symbol starts flashing on the display and the message 'TIMER END' scrolls across the display.

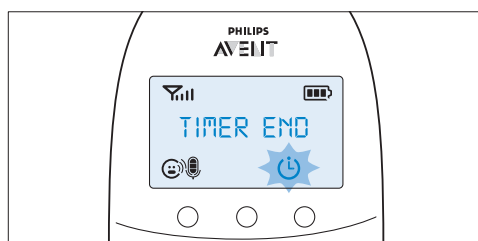

- Press any key to stop the alert. If you do not stop the alert, it stops automatically after 2 minutes.

7.3.2 Repeat the feed timer

- After step 5 in 'Setting and using the feed timer', select 'Repeat' with the + and - buttons. Press OK to confirm.
- Choose 'Repeat ON' or 'Repeat OFF' and press OK to confirm.
- Select 'xx:xx Start' with the + and - buttons and press OK to activate the feed timer repeat function.
- When you press any key to stop the feed timer alert or if the alert stops automatically after 2 minutes, the feed timer starts counting down again.

7.3.3 Stopping the timer

- 1 Press the menu button and select 'Feed Timer'.
- 2 Use the + and - buttons to select 'Stop' and press OK to confirm.

7.4 Temperature

A baby sleeps comfortably at a temperature between 16°C/61°F and 20°C/68°F. You can set a minimum and a maximum temperature range and an alert to warn you that the temperature is outside the set range.

- 1 Select 'Temperature' in the menu with the + and - buttons and press OK to confirm.
- 2 Select 'Temp Range' with the + and - buttons and press OK to confirm.
 - *The minimum temperature indication starts flashing on the display.*
- 3 Use the + and - buttons to set the minimum temperature range between 10°C/50°F and 19°C/66°F. Press OK to confirm.
 - *The maximum temperature indication starts flashing on the display.*
- 4 Use the + and - buttons to set the maximum temperature range between 22°C/72°F and 37°C/99°F. Press OK to confirm.
- 5 Select 'Alert' with the + and - buttons. Press OK to confirm and to start setting the temperature alert.
 - *The message 'Alert' appears on the display.*
- 6 Select 'Alert ON' or 'Alert OFF'. Press OK to confirm.
 - *If you choose 'Alert On', the temperature alert symbol appears on the display.*
- 7 Select 'Temp Scale' with the + and - buttons. Press OK to confirm and to start setting the temperature scale.
- 8 Select 'Celsius' or 'Fahrenheit' and press OK to confirm.
 - *The temperature in the set scale appears on the display.*

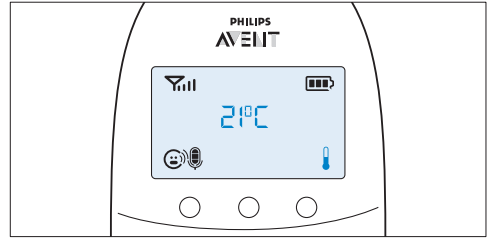

- *If the temperature is outside the set range, the temperature alert symbol on the display flashes and the message 'TOO HOT' or 'TOO COLD' appears on the display. If you set the alert to on, the parent unit also beeps.*

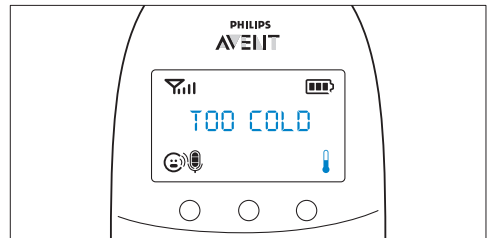

7.5 Clock

The default setting for the clock is hidden. You can choose to show the clock and set the clock time in the menu of the parent unit.

- 1 Select 'Clock' in the menu with the + and - buttons and press OK to confirm.
- 2 Use the + or - button to select 'Show Time' and press OK to confirm.
- 3 Select 'Set Time' with the + and - buttons. Press OK to confirm and to start setting the clock.
 - *The hour indication starts flashing on the display.*
- 4 Set the hour and press OK to confirm.
 - *The minutes indication starts flashing on the display.*
- 5 Set the minutes and press OK to confirm.
 - *The clock time alternates with other indications in the message field of the display.*

7.6 Language

You can use this menu option to change the language setting.

- 1 Select 'Language' in the menu with the + and - buttons and press OK to confirm.

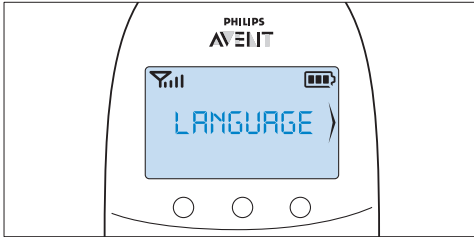

- 2 Use the + and - buttons to select your language and press OK to confirm.

Note:

This option automatically appears on the display when you switch on the parent unit for the first time and after a reset.

8 Neck strap

A convenient neck strap is supplied with the baby monitor. It allows you to carry the parent unit around with you.

8.0.1 Connecting the neck strap

- 1 Insert the end loop of the neck strap through the opening at the top of the parent unit.

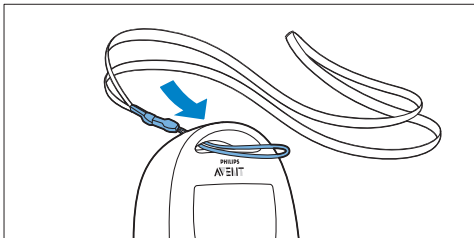

- 2 Thread the neck strap through the end loop and pull the neck strap tight.

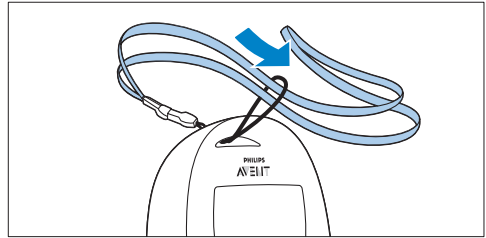

8.0.2 Disconnecting the neck strap

- 1 Pass the neck strap through the end loop.
- 2 Pull the end loop out of the opening at the top of the parent unit.

9 Cleaning and maintenance

Warning:

Do not immerse the parent unit and the baby unit in water and do not clean them with running water.

Warning:

Do not use cleaning spray or liquid cleaners.

- 1 Unplug the baby unit if it is running on electric power.
- 2 Clean the parent unit and the baby unit with a dry cloth.
- 3 Clean the adapters with a dry cloth.

10 Storage

If you are not going to use the baby monitor for some time, do the following:

- Remove the non-rechargeable batteries from the baby unit.
- Remove the rechargeable batteries from the parent unit.
- Store the parent unit, the baby unit and the adapters in a cool and dry place.

11 Ordering accessories

To buy accessories or spare parts, visit www.shop.philips.com/service or go to your Philips dealer. You can also contact the Philips Consumer Care Centre in your country (see the worldwide guarantee leaflet for contact details).

12 Guarantee and support

If you need information or support, please visit the Philips website at www.philips.com/support or read the separate worldwide guarantee leaflet.

13 Frequently asked questions

This chapter lists the questions most frequently asked about the appliance. If you cannot find the answer to your question, visit www.philips.com/AVENT for more frequently asked questions or contact the Consumer Care Center in your country.

Why don't the power-on light of the baby unit and the 'link' light of the parent unit come on when I press the on/off buttons of the units?

- Perhaps the rechargeable batteries of the parent unit are empty and the parent unit is not plugged in. Connect the parent unit to an electric outlet. Then press the on/off button to establish connection with the baby unit.
- Perhaps the baby unit is running on battery power and its non-rechargeable batteries are empty. Replace the non-rechargeable batteries or connect the baby unit to an electric outlet. Then press the on/off button to establish connection with the parent unit.
- If the 'link' light on the parent unit still does not start flashing red, use the reset function to reset the units to their default settings.

Why does the 'link' light on the parent unit flash red continuously and why is the message 'NOT LINKED' or 'LINKING' shown on the display?

- The baby unit and the parent unit are out of range of each other. Move the parent unit closer to the baby unit.
- The baby unit may be switched off. Switch on the baby unit.

Why does the battery status light on the baby unit flash red?

- The non-rechargeable batteries of the baby unit are running low. Replace the non-rechargeable batteries or connect the baby unit to an electric outlet.

Why does the parent unit beep?

- If the parent unit beeps while the 'link' light flashes red continuously and the message 'NOT LINKED' or 'LINKING' is shown on the display, the connection with the baby unit is lost. Move the parent unit closer to the baby unit or switch the baby unit on, if it was off.
- If the parent unit beeps and the battery symbol on the display is empty, the rechargeable batteries of the parent unit are running low. Recharge the batteries.

- If you have set the room temperature range and the temperature alert, the parent unit beeps when the temperature drops below the set minimum temperature range or when the temperature rises above the set maximum temperature range.
- The baby unit may be switched off. Switch on the baby unit.

Why does the appliance produce a high-pitched noise?

- The units may be too close to each other. Make sure the parent unit and the baby unit are at least 1 meter/3.5 feet away from each other.
- The volume of the parent unit may be too high. Decrease the volume of the parent unit.

Why don't I hear a sound/Why can't I hear my baby cry?

- The volume of the parent unit may be too low or may be switched off. Increase the volume of the parent unit.
- The microphone sensitivity level of the baby unit may be too low. Set the microphone sensitivity level to a higher level in the menu of the parent unit.
- The baby unit and the parent unit may be out of range of each other. Reduce the distance between the units.

Why does the parent unit react too quickly to other sounds?

- The baby unit also picks up other sounds than those of your baby. Move the baby unit closer to the baby (but observe the minimum distance of 1 meter/3.5 feet).
- The microphone sensitivity level of the baby unit may be too high. Decrease the microphone sensitivity level in the menu of the parent unit.

Why does the parent unit react slowly to the baby's crying?

- The microphone sensitivity level of the baby unit may be too low. Increase the microphone sensitivity level of the baby unit in the menu of the parent unit.

Why do the non-rechargeable batteries of the baby unit run low quickly?

- The microphone sensitivity level of the baby unit may be too high, which causes the baby unit to transmit more often. Decrease the microphone sensitivity level in the menu of the parent unit.
- The volume on the baby unit may be too high, which causes the baby unit to consume a lot of energy. Decrease the volume of the baby unit.
- You may have set a maximum temperature range that is lower than the actual room temperature or a minimum temperature range that is higher than the actual room temperature. The baby unit continues to send data to the parent unit and therefore uses more power. This causes the non-rechargeable batteries of the baby unit to run low quickly.
- Perhaps you switched on the nightlight. If you want to use the nightlight, we advise you to run the baby unit on electric power.

Why does the charging time of the parent unit exceed 10 hours?

- The parent unit may be switched on during charging. Switch off the parent unit during charging.

The specified operating range of the baby monitor is 330 meters/1000 feet. Why does my baby monitor manage a much smaller distance than that?

- The specified range is only valid outdoors in open air. Inside your house, the operating range is limited by the number and type of walls and/or ceilings in between. Inside the house, the operating range is up to 50 meters/150 feet.

Why is the connection lost every now and then? Why are there sound interruptions?

- The baby unit and the parent unit are probably close to the outer limits of the operating range. Try a different location or decrease the distance between the units. Please note that it takes about 30 seconds each time before a connection between the units is established.

- You may have placed the unit next to a transmitter or other DECT appliance, such as a DECT telephone or other 1.8GHz/1.9GHz baby monitor. Move the unit away from the other appliances until the connection is re-established.

What happens during a power failure?

- If the parent unit is sufficiently charged, it continues to operate during a power failure. If there are batteries in the baby unit, it also continues to operate during a power failure.

Is my baby monitor secure from eavesdropping and interference?

- The DECT technology of this baby monitor guarantees no interference from other equipment and no eavesdropping.

The operating time of the parent unit is supposed to be up to 18 hours. Why is the operating time of my parent unit shorter?

- When the parent unit has been charged for the first time, the operating time is less than 18 hours. The rechargeable batteries only reach their full capacity after you have charged and discharged them at least four times.
- The volume of the parent unit may be too high, which causes the parent unit to consume a lot of energy. Decrease the volume of the parent unit
- The microphone sensitivity level of the baby unit may be too high, which causes the parent unit to consume a lot of energy. Decrease the microphone sensitivity level in the menu of the parent unit.

Why does it take some time for the battery status indicator to appear on the display when I start charging the parent unit while it is off?

- This is normal. The parent unit needs a few seconds to wake up when you connect it to an electric outlet while it is switched off. When it is connected, the parent unit first needs to detect that it is charging and it has to measure the battery charge level before the battery status indicator can be displayed.

Why do the rechargeable batteries of the parent unit run low quickly?

- The rechargeable batteries have reached the end of their life. You have to replace them. To replace the rechargeable batteries, see chapter 'Ordering accessories'.

Contenido

1	Introducción	21
2	Descripción del producto	21
3	Preparación para su uso	22
3.1	Unidad del bebé	22
3.2	Unidad de padres	23
4	Uso del vigilabebés	24
4.1	Colocación del vigilabebés	24
4.2	Conexión de la unidad de padres y la unidad del bebé	25
5	Funciones y reacciones de la unidad del bebé	26
5.1	Luz de compañía	26
5.2	Función de nanas	27
5.3	Localización de la unidad de padres	27
5.4	Piloto de estado de las pilas	28
6	Funciones y reacciones de la unidad de padres	28
6.1	Volumen	28
6.2	Función TALK (Intercomunicador)	29
6.3	Indicaciones de estado de las pilas	29
6.4	Indicador de intensidad de la señal	31
6.5	Reinicio	31
7	Menú de la unidad de padres	32
7.1	Navegación por el menú	32
7.2	Sensibilidad	32
7.3	Temporizador de alimentación	33
7.4	Temperatura	33
7.5	Reloj	34
7.6	Idioma	35
8	Cinta para el cuello	35
9	Limpieza y mantenimiento	36
10	Almacenamiento	36

11	Solicitud de accesorios	36
12	Garantía y asistencia	36
13	Preguntas más frecuentes	37

1 Introducción

Enhorabuena por la compra de este producto y bienvenido a Philips AVENT. Para sacar el mayor partido de la asistencia que Philips AVENT le ofrece, registre su producto en www.philips.com/welcome.

Philips AVENT se dedica a la fabricación de productos fiables para el cuidado del bebé, que proporcionen a los padres la tranquilidad que necesitan. Este vigilabebés de Philips AVENT permite vigilar al bebé de forma continua y oírle con claridad sin ruidos que interfieran. La tecnología DECT garantiza cero interferencias y un sonido nítido entre la unidad del bebé y la unidad de padres.

El sensor de temperatura le permite controlar la temperatura de la habitación del bebé y le ofrece unos ajustes personalizados que le ayudan a mantener un clima confortable en ésta.

2 Descripción del producto

• I Pantalla

- 1 Indicador de intensidad de la señal
- 2 Símbolo de silenciamiento
- 3 Indicador del estado de la pila
- 4 Flecha de navegación
- 5 Campo de mensajes
- 6 Indicador de sensibilidad del micrófono
- 7 Símbolo de nana
- 8 Símbolo de luz de compañía
- 9 Símbolo de temporizador
- 10 Símbolo de temperatura

• II Unidad de padres

- 1 Botón de encendido/apagado
- 2 Botón TALK (Intercomunicador)
- 3 Botón -
- 4 Micrófono
- 5 Piloto "LINK"
- 6 Pantalla
- 7 Pilotos de nivel de sonido
- 8 Botón MENU (Menú)
- 9 Botón +
- 10 Piloto de estado de las pilas
- 11 Botón OK (Aceptar)
- 12 Empuñadura/orificio de colocación del cordón para el cuello
- 13 Compartimento para pilas recargables
- 14 Tapa del compartimento para pilas recargables
- 15 Toma para la clavija pequeña del adaptador
- 16 Cinta para el cuello
- 17 Pilas recargables
- 18 Clavija pequeña del adaptador
- 19 Adaptador de corriente

• III Unidad del bebé

- 1 Luz de compañía y botón de encendido/apagado de la luz de compañía
- 2 Piloto de encendido
- 3 Botón FIND
- 4 Micrófono
- 5 Botón de siguiente nana
- 6 Botón de reproducción/parada de nana
- 7 Botón de encendido/apagado
- 8 Botón de aumento del volumen
- 9 Piloto de estado de las pilas
- 10 Botón de reducción del volumen
- 11 Sensor de temperatura
- 12 Altavoz
- 13 Toma para la clavija pequeña del adaptador
- 14 Compartimento para pilas no recargables
- 15 Tapa del compartimento para pilas no recargables
- 16 Clavija pequeña del adaptador
- 17 Adaptador de corriente

3 Preparación para su uso

IMPORTANTE: Lea las instrucciones de seguridad con atención antes de utilizar el vigilabebés y consérvelas por si necesita consultarlas en el futuro.

3.1 Unidad del bebé

Utilice la unidad del bebé conectándola a la red eléctrica. Para garantizar una alimentación de reserva automática en caso de fallo de la red eléctrica, le aconsejamos que introduzca pilas no recargables.

3.1.1 Funcionamiento con energía eléctrica

- 1 Coloque el adaptador en una toma de corriente e inserte la clavija pequeña del mismo en la unidad del bebé.

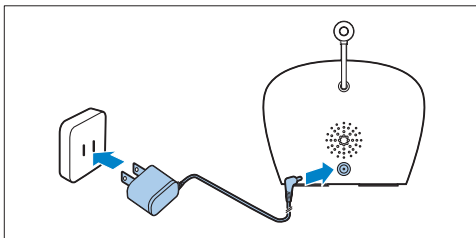

3.1.2 Colocación de las pilas no recargables

En caso de fallo de la red eléctrica, la unidad del bebé puede funcionar con cuatro pilas alcalinas AA de 1,5V R6 (no incluidas). No utilice pilas recargables. La unidad del bebé no dispone de función de carga y las pilas recargables se agotan lentamente si no se utilizan.

⚠ Advertencia: **Desenchufe la unidad del bebé y, cuando vaya a poner las pilas no recargables, asegúrese de que sus manos y la unidad estén secas.**

Nota:

Le aconsejamos que utilice la unidad del bebé conectada a la red, ya que cuando se utiliza con pilas alcalinas no recargables tiene un tiempo de funcionamiento limitado. El tiempo de funcionamiento de las pilas no recargables es de 24 horas.

- 1 Pulse el bloqueo para liberar la tapa del compartimento de las pilas no recargables y quite la tapa.

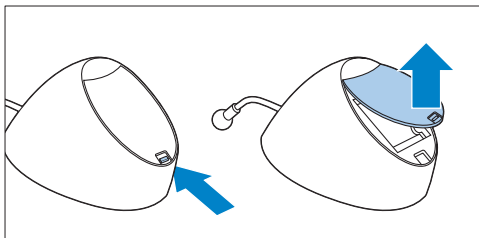

- 2 Inserte cuatro pilas no recargables.

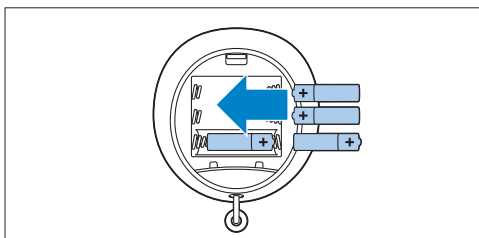

Nota:

Asegúrese de que los polos + y - estén en la posición correcta.

- 3 Para volver a colocar la tapa, inserte primero las protuberancias en las aberturas del borde del compartimento de las pilas no recargables.

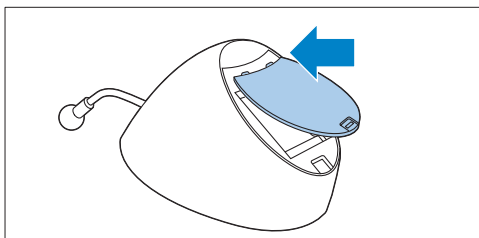

- 4 A continuación, presione la tapa hacia abajo hasta que el bloqueo se cierre con un clic.

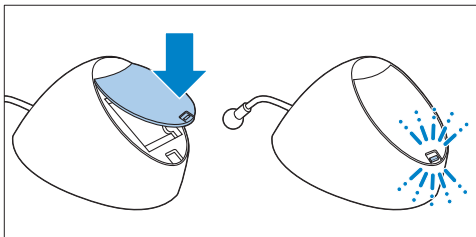

3.2 Unidad de padres

La unidad de padres funciona con dos pilas recargables que se suministran con el vigilabebé.

3.2.1 Inserción de las pilas recargables

- 1 Deslice la tapa del compartimento de las pilas recargables para extraerla de la unidad de padres.

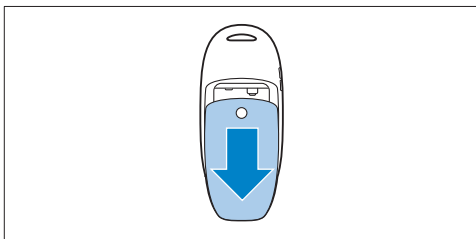

- 2 Inserte las pilas recargables.

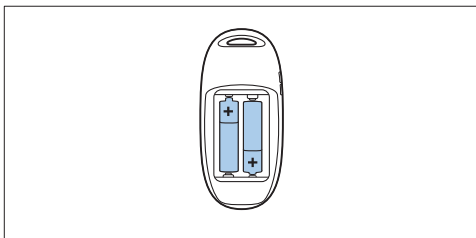

Nota:

Asegúrese de que los polos + y - de las pilas estén en la posición correcta.

- 3** Deslice la tapa del compartimento de las pilas recargables de nuevo en la unidad de padres. Presione la tapa hasta que encaje en su lugar con un clic.

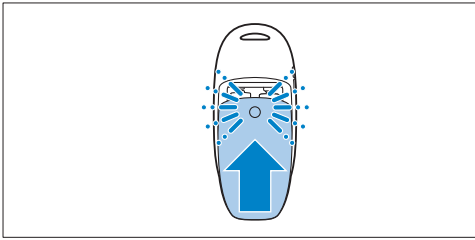

3.2.2 Carga de la unidad de padres

Cargue la unidad de padres antes de utilizarla por primera vez o cuando esta indique que las pilas se están agotando.

Importante: Debe cargar la unidad de padres durante 10 horas completas para que ofrezca un tiempo de funcionamiento sin cable de 18 horas.

- 1** Coloque el adaptador en una toma de corriente e inserte la clavija pequeña del mismo en la unidad de padres.

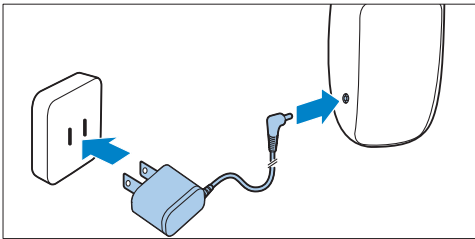

- La pantalla se enciende y las indicaciones de estado de las pilas muestran que la unidad de padres se está cargando. Para conocer las indicaciones de estado de las pilas, consulte “Indicaciones de carga de las pilas” en el capítulo “Funciones y reacciones de la unidad de padres”.

- 2** Deje la unidad de padres conectada a la toma de corriente hasta que las pilas recargables estén completamente cargadas.

Nota:

Cuando empiece a utilizar el vigilabebés, las pilas recargables tardan cuatro ciclos de carga y descarga en alcanzar su capacidad total.

4 Uso del vigilabebés

4.1 Colocación del vigilabebés

⚠ Advertencia:

Mantenga siempre la unidad del bebé fuera del alcance del bebé. Nunca coloque ni monte la unidad del bebé en el interior de la cuna o del parque.

- 1** El cable de la unidad del bebé presenta posibles riesgos de estrangulación, por lo que debe asegurarse de que la unidad del bebé y su cable están al menos a 1 metro (3,5 pies) del bebé.

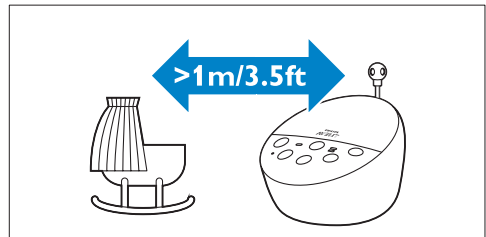

- 2** Para evitar que el sonido de una o ambas unidades sea muy agudo, asegúrese de que la unidad de padres está al menos a 1 metro (3,5 pies) de la unidad del bebé.

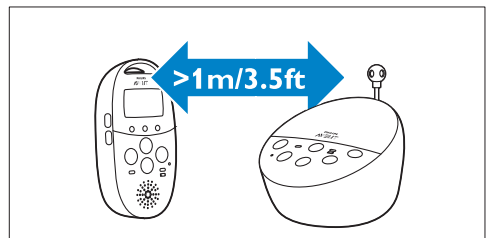

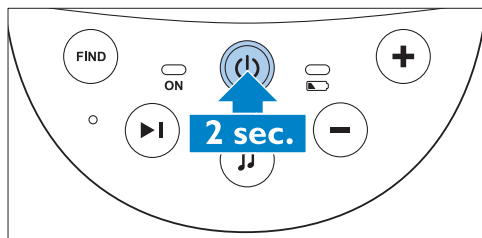

4.2 Conexión de la unidad de padres y la unidad del bebé

- 1 Mantenga pulsado el botón de encendido/apagado  de la unidad del bebé durante 2 segundos.

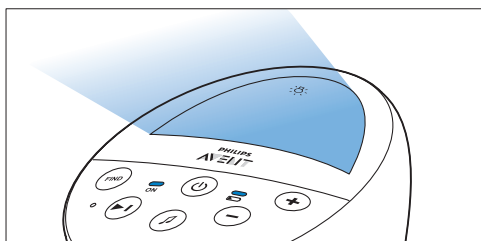

- La luz de compañía, el piloto de estado de las pilas y el piloto de encendido se iluminan brevemente.



- 2 Mantenga pulsado el botón de encendido/apagado  de la unidad de padres durante 2 segundos.

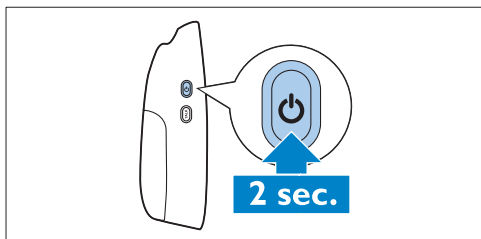

- La pantalla se enciende y muestra brevemente todos los indicadores y símbolos. A continuación, los indicadores y los símbolos se apagan, y aparece el indicador de estado de las pilas.

Nota:

Al encender la unidad de padres por primera vez o después de restablecerla, debe seleccionar el idioma de visualización que prefiera (consulte “Idioma” en el capítulo “Menú de la unidad de padres”).

- El piloto “LINK” de la unidad de padres empieza a parpadear en rojo y aparece el mensaje “LINKING” (Conectando) en la pantalla.

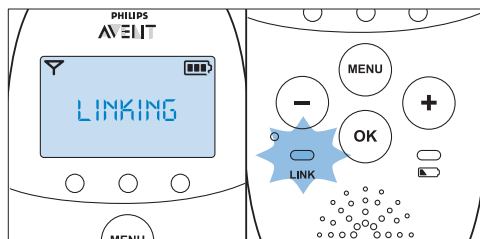

- Cuando la unidad de padres y la unidad del bebé están conectadas, el piloto “LINK” se ilumina en verde de forma permanente. El indicador de intensidad de la señal y el mensaje “LINKED” (Conectadas) aparecen en la pantalla.

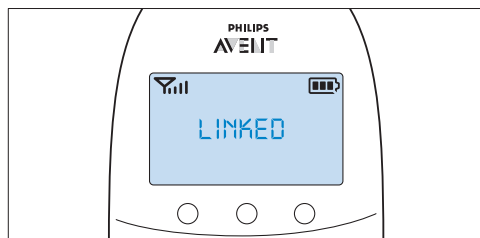

- Si no se establece la conexión antes de 10 segundos, el mensaje “NOT LINKED” (No conectada) de la pantalla se alterna con el mensaje “LINKING” (Conectando). Si sigue sin establecerse la conexión después de 30 segundos, la unidad de padres empieza a pitar y solo se muestra el mensaje “NOT LINKED” (No conectada).

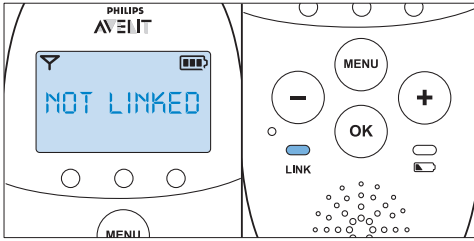

Qué hacer si no se establece la conexión

- Puede que la unidad de padres esté fuera del alcance de la unidad del bebé. Acerque la unidad de padres a la unidad del bebé, aunque no a menos de 1 metro (3,5 pies).
- La unidad del bebé o la unidad de padres puede perder la conexión porque está demasiado cerca de otro aparato DECT (por ejemplo, un teléfono inalámbrico). Apague el aparato DECT o aleje la unidad del aparato.
- Es posible que la unidad del bebé esté apagada. Enciéndala.

4.2.1 Alcance de funcionamiento

- El alcance de funcionamiento es de 330 metros (1000 pies) en exteriores y de hasta 50 metros (150 pies) en interiores.
- El alcance de funcionamiento del vigilabebés varía en función del entorno y factores que provocan interferencias. La humedad y los materiales húmedos pueden provocar tantas interferencias que el alcance se puede reducir hasta un 100%. Para conocer las interferencias que provocan los materiales secos, consulte la tabla que aparece más abajo

Materiales secos	Grosor del material	Pérdida de alcance
Madera, yeso, cartón, cristal (sin metal, cables o plomo)	< 30 cm	0 - 10%
Ladrillo, madera contrachapada	< 30 cm	5 - 35%
Hormigón armado	< 30 cm	30 - 100%
Rejillas o barras metálicas	< 1 cm	90 - 100%
Láminas de metal o aluminio	< 1 cm	100%

5 Funciones y reacciones de la unidad del bebé

5.1 Luz de compañía

La luz de compañía produce un resplandor suave que tranquiliza al bebé.

- 1 Pulse el botón de encendido/apagado de la luz de compañía de la unidad del bebé para encender la luz de compañía.

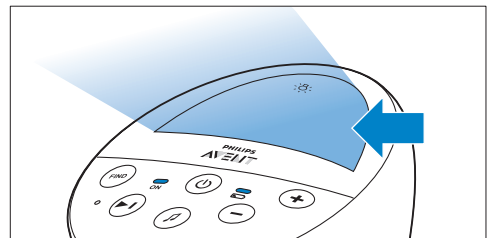

- ✨ aparece en la pantalla de la unidad de padres.
- 2 Vuelva a pulsar el botón de encendido/apagado de la luz de compañía para apagarla.
 - *La luz de compañía se atenúa gradualmente antes de apagarse por completo.*
 - ✨ desaparece de la pantalla de la unidad de padres.

5.2 Función de nanas

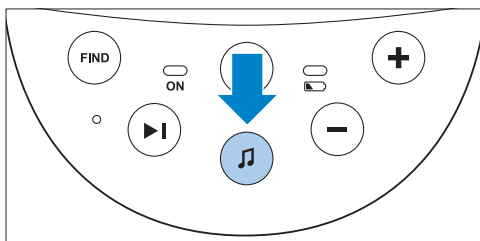

- 1 Pulse el botón de reproducción/parada de nanas  en la unidad del bebé para reproducir la última nana seleccionada.

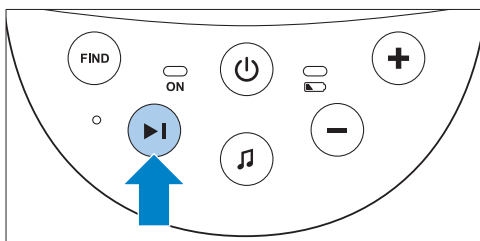

- La nana seleccionada se repite durante 15 minutos.
- Si no se ha seleccionado ninguna nana antes, se reproduce la nana 1.

- 2 Pulse el botón de siguiente nana  para seleccionar otra nana de la lista.



- Si no se está reproduciendo ninguna nana, la última nana seleccionada empieza a reproducirse al pulsar el botón de siguiente nana .
- Si pulsa el botón de siguiente nana  mientras se reproduce una nana, la siguiente nana empieza a reproducirse.

- 3 Para ajustar el nivel de sonido de la nana, pulse el botón para subir o bajar el volumen en la unidad del bebé.

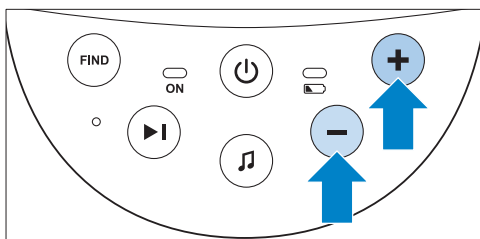

Nota:

Solo se puede ajustar el volumen del altavoz en la unidad del bebé cuando esté sonando una nana. Si ha aumentado el volumen de la nana en la unidad del bebé, el sonido también será más alto cuando utilice la función de comunicador de la unidad de padres.

- 4 Para detener la reproducción de la nana, pulse el botón de reproducción/parada de nanas  de la unidad del bebé.

5.3 Localización de la unidad de padres

Si ha perdido la unidad de padres, puede utilizar el botón FIND de la unidad del bebé para encontrarla.

Nota:

La función de localización sólo está disponible si la unidad de padres está encendida.

- 1 Pulse el botón FIND de la unidad del bebé.

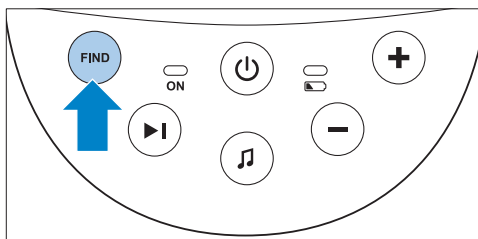

- El mensaje "PAGING" (Localizando) aparece en la pantalla de la unidad de padres y esta produce un tono de alerta de localización.

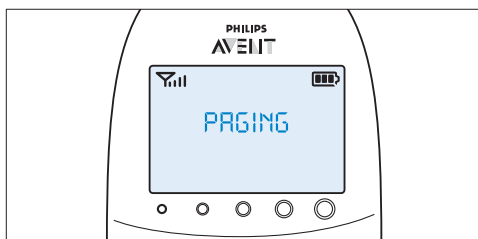

- 2** Para detener el tono de alerta de localización, pulse el botón FIND de nuevo en la unidad del bebé o pulse cualquier botón de la unidad de padres.

Nota:

El tono de alerta de localización se detiene automáticamente después de 2 minutos.

5.4 Piloto de estado de las pilas

- 1** El piloto de estado de las pilas se ilumina en verde de forma permanente cuando la unidad del bebé funciona con las pilas y estas contienen suficiente energía.

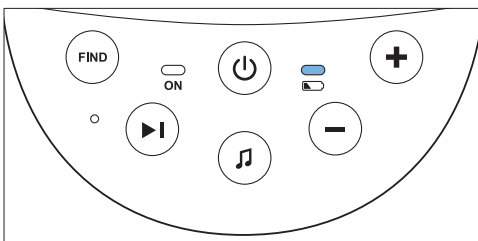

- 2** El piloto de estado de las pilas parpadea en rojo rápidamente cuando las pilas se están agotando si la unidad del bebé funciona con pilas.

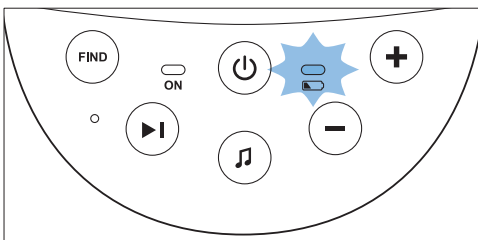

- Sustituya las pilas cuando se estén agotando.
- Si las pilas se agotan cuando la unidad del bebé está funcionando con pilas, esta se apaga y la unidad de padres pierde la conexión con la unidad del bebé.

Nota:

Le aconsejamos que utilice la unidad del bebé conectada a la red, ya que cuando se utiliza con pilas alcalinas no recargables tiene un tiempo de funcionamiento limitado. El tiempo de funcionamiento de las pilas no recargables es de 24 horas.

6 Funciones y reacciones de la unidad de padres

6.1 Volumen

El volumen se puede ajustar si el menú no está activo. Hay siete niveles de volumen y un ajuste de volumen desactivado.

6.1.1 Ajuste del nivel de volumen

- 1** Pulse el botón + o - una vez.
- *El nivel de volumen actual aparece en la pantalla.*
- 2** Pulse el botón + para aumentar el volumen o - para bajarlo.
- *La unidad de padres emite un pitido al cambiar cada nivel.*
 - *En el volumen máximo, la unidad de padres emite dos pitidos.*

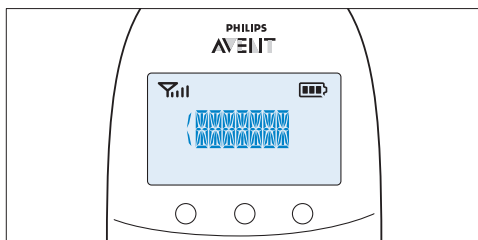

- *Si no pulsa ningún botón durante más de 2 segundos, la indicación de nivel de volumen desaparece y el ajuste de volumen se guarda.*

6.1.2 Volumen desactivado

Por debajo del ajuste de volumen más bajo, hay un ajuste de volumen desactivado.

- 1 Pulse el botón + o - una vez.
 - El nivel de volumen actual aparece en la pantalla.
- 2 Mantenga pulsado el botón - durante más de 2 segundos para desactivar el volumen.
 - El mensaje "MUTE" (Silencio) y el símbolo de silenciamiento aparecen en la pantalla.

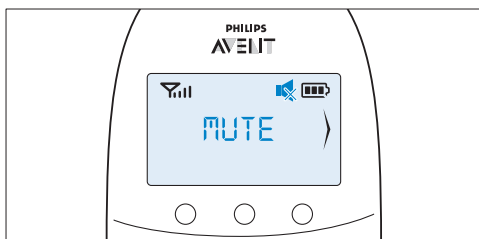

Nota:

Si el volumen está desactivado, solo los pilotos de nivel de sonido muestran que el bebé está produciendo sonidos.

6.2 Función TALK (Intercomunicador)

Puede utilizar el botón TALK (Intercomunicador) de la unidad de padres para hablar al bebé (por ejemplo, para tranquilizarle).

- 1 Mantenga pulsado el botón TALK y hable con claridad hacia el micrófono de la parte delantera de la unidad de padres desde una distancia de 15-30 cm (0,5-1 pie).

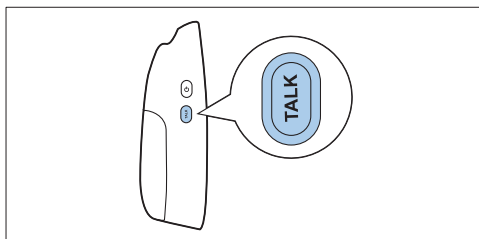

Nota:

Si ha aumentado el volumen de la nana en la unidad del bebé, el sonido también será más alto cuando utilice la función de intercomunicador de la unidad de padres.

- El piloto "LINK" comienza a parpadear en verde y el mensaje "TALK" (Intercomunicador) aparece en la pantalla.



- 2 Cuando haya terminado de hablar, suelte el botón TALK (Intercomunicador).

6.3 Indicaciones de estado de las pilas

El estado de carga de las pilas se indica en la pantalla mediante el indicador de estado de las pilas y los mensajes de texto.

6.3.1 Batería baja

Si las pilas recargables se están agotando, el tiempo de funcionamiento restante es de al menos 30 minutos si el vigilabebés funciona en el modo normal con los ajustes más altos.

- 1 El indicador de estado de las pilas de la pantalla está vacío y parpadea.
- 2 El mensaje "BATTERY LOW" (Pilas bajas) aparece en la pantalla.

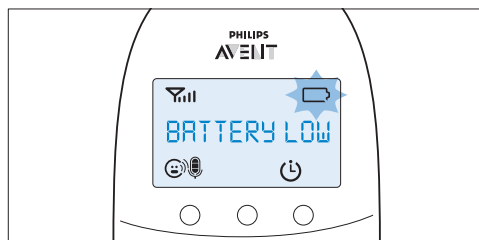

- 3 El piloto de estado de las pilas parpadea en rojo lentamente.
- 4 La unidad de padres pita cada 10 segundos durante los primeros 3 minutos. A continuación, sigue pitando cada minuto.

6.3.2 Batería descargada

- 1 Si las pilas recargables están casi agotadas, el piloto de estado de las pilas parpadea en rojo rápidamente.

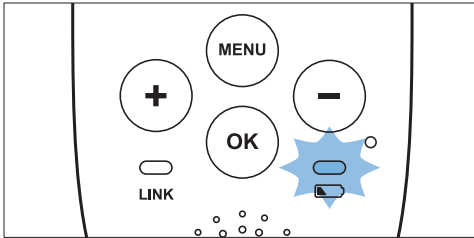

- 2 Si no conecta la unidad de padres a una toma de corriente, ocurre lo siguiente en orden:
 - 1 Se pierde la conexión con la unidad del bebé.
 - 2 La pantalla se apaga.
 - 3 La unidad de padres se apaga.

⚠ Nota:

Si enciende la unidad de padres cuando las pilas recargables están casi agotadas, la pantalla se enciende. El mensaje "BATTERY LOW" (Pilas bajas) aparece en la pantalla durante 2 segundos antes de que la unidad de padres se apague.

6.3.3 Carga

Inserte la clavija pequeña en la unidad de padres y conecte el adaptador a una toma de corriente. Al cargar la unidad de padres, ocurre lo siguiente en orden:

- 1 La pantalla se enciende durante 4 segundos y el texto "CHARGING" (Cargando) aparece en la pantalla durante 2 segundos.
- 2 El piloto de estado de las pilas se ilumina en verde de forma permanente al conectar la unidad de padres a la corriente.

- 3 El primer segmento del indicador de estado de las pilas empieza a parpadear para indicar que las pilas recargables se están cargando.

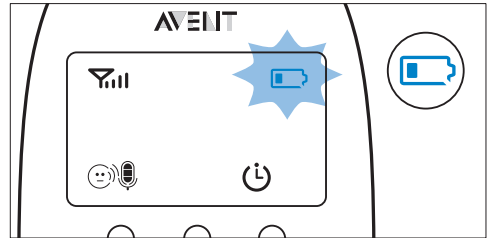

- 4 El segundo segmento del indicador de estado de las pilas empieza a parpadear cuando las pilas recargables están cargadas a más de un 30% de su capacidad.

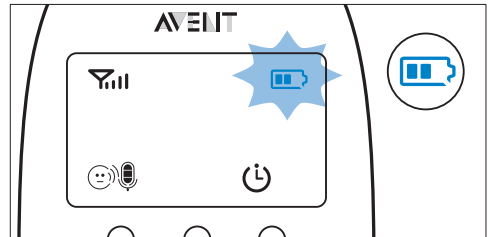

- 5 El tercer segmento del indicador de estado de las pilas empieza a parpadear cuando las pilas recargables están cargadas a más de un 50% de su capacidad.

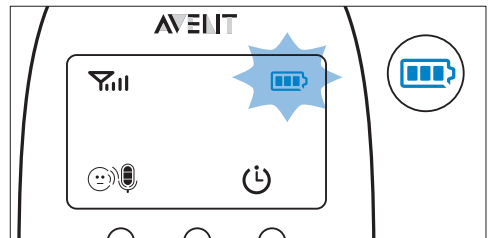

- 6** Cuando las pilas recargables están llenas, ocurre lo siguiente:
- El tercer segmento del indicador de estado de las pilas deja de parpadear.
 - La pantalla se enciende durante 4 segundos y el mensaje "BATT FULL" (Pilas llenas) aparece en la pantalla.

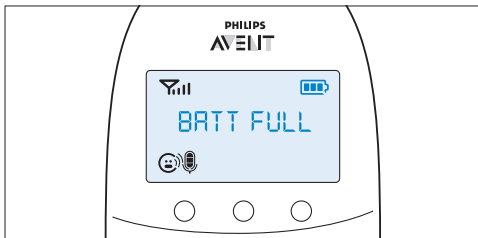

- 7** Desconecte la unidad de padres de la toma de corriente para utilizarla sin cable.
- El piloto de estado de la batería se apaga si la unidad de padres se utiliza sin cable con pilas.

Nota:

Puede cargar la unidad de padres cuando está apagada. En ese caso, el indicador de estado de las pilas se ilumina en verde de forma permanente, pero no ofrece ninguna indicación cuando las pilas están totalmente cargadas.

Nota:

Si las pilas recargables se agotan con mucha rapidez, han llegado al final de su vida útil y debe sustituirlas. Para solicitar nuevas pilas recargables, consulte el capítulo "Solicitud de accesorios".

6.4 Indicador de intensidad de la señal

- Si el indicador de intensidad de la señal tiene 4 barras, la conexión entre la unidad del bebé y la unidad de padres es excelente.
- Si el indicador de intensidad de la señal tiene 1 barra o ninguna, la señal de transmisión de la unidad del bebé es muy débil o no está disponible. Acerque la unidad de padres a la unidad del bebé para mejorar la señal.

6.5 Reinicio

Esta función le permite restablecer la unidad de padres y la unidad del bebé a los ajustes predeterminados de fábrica.

- 1** Apague la unidad.
- 2** Mantenga pulsado el botón -.
- 3** Encienda de nuevo la unidad mientras mantiene pulsado el botón -.

6.5.1 Ajustes predeterminados

Unidad de padres

- Idioma: español
- Volumen de altavoz: 3
- Sensibilidad del micrófono: 3
- Alerta de temperatura: desactivada
- Alerta de "Temperatura baja": 14 °C (57 °F)
- Alerta de "Temperatura alta": 35 °C (95 °F)
- Escala de la temperatura: Fahrenheit
- Temporizador de alimentación: 02:00
- Temporizador de alimentación: detenido
- Reloj: oculto

Unidad del bebé

- Volumen de altavoz: 4
- Luz de compañía: apagada
- Nana: desactivada (nana 1 seleccionada)

7 Menú de la unidad de padres

Todas las funciones descritas en las secciones siguientes se pueden utilizar a través del menú de la unidad de padres.

7.1 Navegación por el menú

ⓘ Nota:

Algunas funciones del menú solo funcionan cuando la unidad del bebé y la unidad de padres están conectadas.

- 1 Pulse el botón MENU (Menú) para abrir el menú.

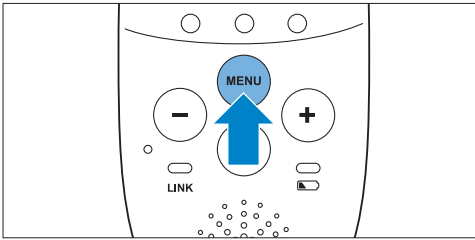

- La primera opción de menú aparece en la pantalla.

- 2 Utilice el botón + para acceder a la opción siguiente o el botón - para acceder a la opción anterior:

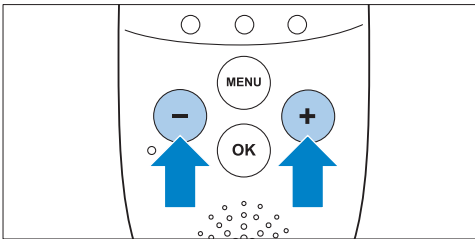

ⓘ Nota:

La flecha de la pantalla indica en qué dirección puede navegar.

- 3 Pulse el botón OK para confirmar su selección.

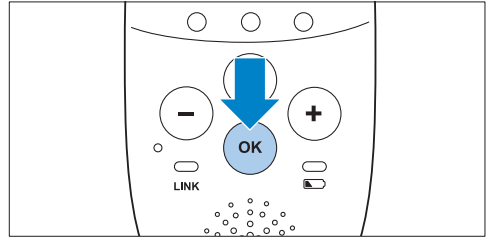

ⓘ Nota:

Pulse el botón MENU si desea salir del menú sin realizar cambios. Si no realiza ninguna acción en el menú durante más de 20 segundos, este se cierra automáticamente.

7.2 Sensibilidad

Esta opción del menú de la unidad de padres le permite ajustar la sensibilidad del micrófono de la unidad del bebé. La sensibilidad del micrófono determina el nivel de ruido que detecta la unidad del bebé. Por ejemplo, puede que quiera oír al bebé cuando lllore, pero esté menos interesado en oír los balbuceos.

- 1 Seleccione "Sensitivity" (Sensibilidad) en el menú con los botones + y -. Pulse OK para confirmar.
- 2 Utilice los botones + y - para aumentar o reducir la sensibilidad del micrófono. El indicador de sensibilidad de la pantalla tiene cuatro segmentos.
 - Si los cuatro segmentos están llenos, la sensibilidad está en su nivel máximo.

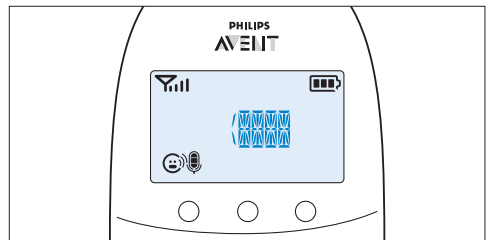

- Si todos los segmentos están vacíos, la sensibilidad está en su nivel mínimo.

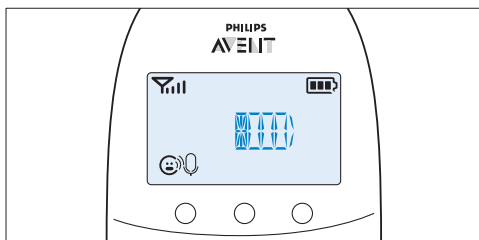

- 3 Pulse OK para confirmar el ajuste.

7.2.1 Niveles e indicaciones de sensibilidad

Icono	Sensibilidad	Descripción
	más alto	Puede oír todos los sonidos del bebé. El altavoz de la unidad de padres está activado de forma continua.
	alta	Puede oír todos los sonidos más altos que un balbuceo suave. Si el bebé no emite ningún sonido, el altavoz de la unidad de padres se desactiva.
	medio; mediano	Puede oír los sonidos más altos que un llanto suave. Si el bebé emite sonidos más suaves, el altavoz de la unidad de padres no se activa.
	baja	El altavoz de la unidad de padres se activa si el bebé emite sonidos altos, por ejemplo cuando llora.

7.3 Temporizador de alimentación

Puede ajustar el temporizador de alimentación para recibir una alerta cuando sea hora de dar de comer al bebé. El temporizador se puede ajustar con un tiempo de entre 1 minuto y 23 horas y 59 minutos.

7.3.1 Ajuste y uso del temporizador de alimentación

- 1 Seleccione "Feed Timer" (Temporizador de alimentación) en el menú con los botones + y -. Pulse OK para confirmar.
- 2 Seleccione "Set Timer" (Ajustar temporizador) con los botones + y -. Pulse OK para iniciar el ajuste del temporizador.
 - **La indicación de hora empieza a parpadear en la pantalla.**
- 3 Ajuste la hora y pulse OK para confirmar.
 - **La indicación de minutos empieza a parpadear en la pantalla.**
- 4 Ajuste los minutos y pulse OK para confirmar.
- 5 Seleccione "xx:xx Start" (xx:xx Iniciar) con los botones + y -. Pulse OK para confirmar.
 - **El símbolo de temporizador aparece en la pantalla.**

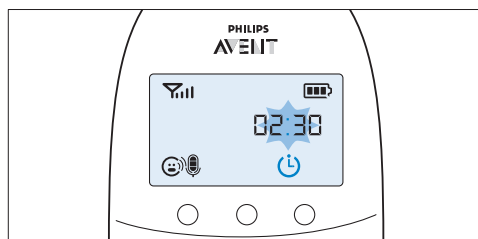

- **El temporizador comienza la cuenta atrás.**

- 6 Cuando el temporizador llega a 00:00, se activa la alerta del temporizador de alimentación, el símbolo del temporizador empieza a parpadear en la pantalla y el mensaje "TIMER END" (Fin del temporizador) se desplaza por la pantalla.

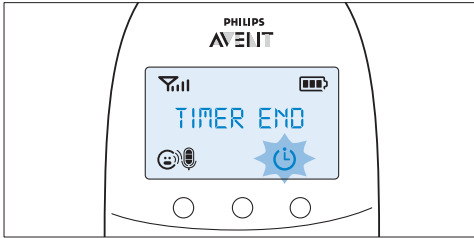

- 7 Pulse cualquier botón para detener la alerta. Si no detiene la alerta, esta se detiene automáticamente después de 2 minutos.

7.3.2 Repetición del temporizador de alimentación

- 1 Después del paso 5 de "Ajuste y uso del temporizador de alimentación", seleccione "Repeat" (Repetir) con los botones + y -. Pulse OK para confirmar.
- 2 Seleccione "Repeat ON" (Repetición activada) o "Repeat OFF" (Repetición desactivada) y pulse OK para confirmar.
- 3 Seleccione "xx:xx Start" (xx:xx Iniciar) con los botones + y -. Pulse OK para activar la función de repetición del temporizador de alimentación.
- 4 Al pulsar cualquier botón para detener la alerta del temporizador de alimentación o si la alerta se detiene automáticamente después de 2 minutos, el temporizador de alimentación inicia de nuevo la cuenta atrás.

7.3.3 Detención del temporizador

- 1 Pulse el botón MENU y seleccione "Feed Timer" (Temporizador de alimentación).
- 2 Utilice los botones + y - para seleccionar "Stop" (Detener) y pulse OK para confirmar.

7.4 Temperatura

Los bebés duermen cómodamente a una temperatura de entre 16 °C (61 °F) y 20 °C (68 °F). Puede establecer un intervalo de temperatura mínimo y máximo y una alerta para avisarle de que la temperatura se encuentra fuera del intervalo establecido.

- 1 Seleccione "Temperature" (Temperatura) en el menú con los botones + y -. Pulse OK para confirmar.
- 2 Seleccione "Temp Range" (Intervalo de temperatura) con los botones + y -. Pulse OK para confirmar.
 - **La indicación de temperatura mínima empieza a parpadear en la pantalla.**
- 3 Utilice los botones + y - para establecer el intervalo de temperatura mínimo entre 10 °C (50 °F) y 19 °C (66 °F). Pulse OK para confirmar.
 - **La indicación de temperatura máxima empieza a parpadear en la pantalla.**
- 4 Utilice los botones + y - para establecer el intervalo de temperatura máximo entre 22 °C (72 °F) y 37 °C (99 °F). Pulse OK para confirmar.
- 5 Seleccione "Alert" (Alerta) con los botones + y -. Pulse OK para confirmar e iniciar el ajuste de la alerta de temperatura.
 - **El mensaje "Alert" (Alerta) aparece en la pantalla.**
- 6 Seleccione "Alert ON" (Alerta activada) o "Alert OFF" (Alerta desactivada). Pulse OK para confirmar.
 - **Si selecciona "Alert On" (Alerta activada), el símbolo de la alerta de temperatura aparece en la pantalla.**
- 7 Seleccione "Temp Scale" (Escala de temperatura) con los botones + y -. Pulse OK para confirmar e iniciar el ajuste de la escala de temperatura.
- 8 Seleccione "Celsius" o "Fahrenheit" y pulse OK para confirmar.
 - **La temperatura aparece en la pantalla en la escala establecida.**

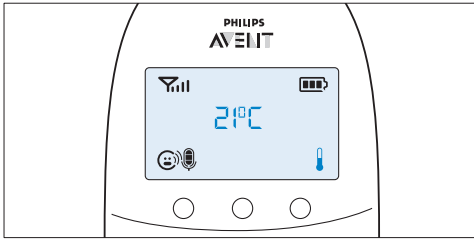

- Si la temperatura está fuera del intervalo establecido, el símbolo de alerta de temperatura de la pantalla parpadea y el mensaje “TOO HOT” (Demasiado calor) o “TOO COLD” (Demasiado frío) aparece en la pantalla. Si activa la alerta, la unidad de padres también pita.

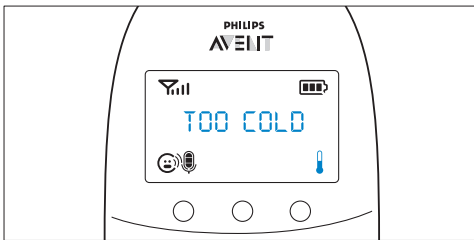

7.5 Reloj

El ajuste predeterminado del reloj es oculto. Puede mostrar el reloj y ajustar la hora del mismo en el menú de la unidad de padres.

- 1 Seleccione “Clock” (Reloj) en el menú con los botones + y -. Pulse OK para confirmar.
- 2 Utilice el botón + o - para seleccionar “Show Time” (Mostrar hora) y pulse OK para confirmar.
- 3 Seleccione “Set time” (Ajustar hora) con los botones + y -. Pulse OK para confirmar e iniciar el ajuste del reloj.
 - La indicación de hora empieza a parpadear en la pantalla.
- 4 Ajuste la hora y pulse OK para confirmar.
 - La indicación de minutos empieza a parpadear en la pantalla.
- 5 Ajuste los minutos y pulse OK para confirmar.
 - La hora del reloj se alterna con el resto de indicaciones en el campo de mensajes de la pantalla.

7.6 Idioma

Puede utilizar esta opción del menú para cambiar el ajuste de idioma.

- 1 Seleccione “Language” (Idioma) en el menú con los botones + y -. Pulse OK para confirmar.



- 2 Utilice los botones + y - para seleccionar su idioma, y pulse OK para confirmar.

Nota:

Esta opción aparece automáticamente en la pantalla al encender la unidad de padres por primera vez y después de restablecerla.

8 Cinta para el cuello

El vigilabebés incluye una cómoda cinta para el cuello, que le permite llevar la unidad de padres con usted.

8.0.1 Cómo poner la cinta para el cuello

- 1 Inserte el extremo en forma de arandela de la cinta para el cuello a través de la abertura de la parte superior de la unidad de padres.

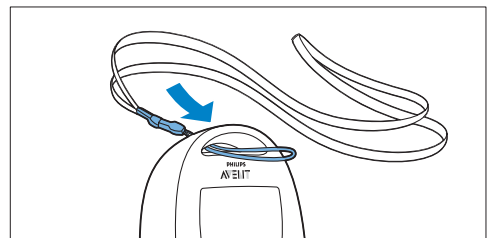

- Introduzca la cinta para el cuello a través del extremo en forma de arandela y tire de la cinta para apretarla.

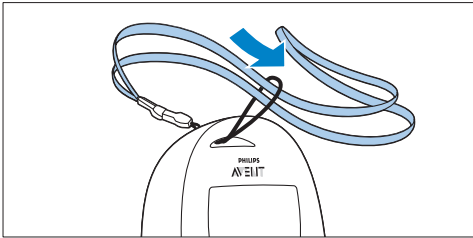

8.0.2 Cómo quitar la cinta para el cuello

- Pase la cinta para el cuello a través del extremo en forma de arandela.
- Extraiga el extremo en forma de arandela de la abertura de la parte superior de la unidad de padres.

9 Limpieza y mantenimiento

Advertencia:

No sumerja la unidad de padres ni la del bebé en agua ni las lave bajo el grifo.

Advertencia:

No utilice aerosoles ni líquidos de limpieza.

- Desenchufe la unidad del bebé si está funcionando con energía eléctrica.
- Limpie la unidad de padres y la unidad del bebé con un paño seco.
- Limpie los adaptadores con un paño seco.

10 Almacenamiento

Si no va a utilizar el vigilabebés durante un tiempo, haga lo siguiente:

- Quite las pilas no recargables de la unidad del bebé.
- Quite las pilas recargables de la unidad de padres.
- Guarde la unidad de padres, la unidad del bebé y los adaptadores en un lugar fresco y seco.

11 Solicitud de accesorios

Para comprar accesorios o piezas de repuesto, visite www.shop.philips.com/service o acuda a su distribuidor de Philips. También puede ponerse en contacto con el Servicio de Atención al Cliente de Philips en su país (consulte el folleto de garantía mundial para encontrar los datos de contacto).

12 Garantía y asistencia

Si necesita asistencia o información, visite el sitio Web de Philips en www.philips.com/support o lea el folleto de garantía mundial independiente.

13 Preguntas más frecuentes

En este capítulo se exponen las preguntas más frecuentes sobre el aparato. Si no encuentra la respuesta a su pregunta, visite www.philips.com/AVENT para consultar las preguntas más frecuentes o póngase en contacto con el Servicio de Atención al Cliente de su país.

¿Por qué no se iluminan el piloto de encendido de la unidad del bebé y el piloto "LINK" de la unidad de padres cuando pulso los botones de encendido/apagado?

- Es posible que se hayan agotado las pilas recargables de la unidad de padres y la unidad no esté enchufada. Conecte la unidad de padres a una toma de corriente. Luego, pulse el botón de encendido/apagado para establecer la conexión con la unidad del bebé.
- Puede que la unidad del bebé esté funcionando con pilas y sus pilas no recargables estén agotadas. Sustituya las pilas no recargables o conecte la unidad del bebé a una toma de corriente. Luego, pulse el botón de encendido/apagado para establecer la conexión con la unidad de padres.
- Si aun así el piloto "LINK" de la unidad de padres no comienza a parpadear en rojo, utilice la función de reinicio para restablecer los ajustes predeterminados en ambas unidades.

¿Por qué parpadea el piloto "LINK" de la unidad de padres en rojo de forma continua y se muestra el mensaje "NOT LINKED" (No conectada) o "LINKING" (Conectando) en la pantalla?

- La unidad del bebé y la unidad de padres están fuera del alcance de funcionamiento. Acerque la unidad de padres a la del bebé.
- Es posible que la unidad del bebé esté apagada. Enciéndala.

¿Por qué parpadea en rojo el piloto de estado de las pilas de la unidad del bebé?

- Las pilas no recargables de la unidad del bebé se están agotando. Cambie las pilas no recargables o enchufe la unidad del bebé a una toma de corriente.

¿Por qué la unidad de padres emite un pitido?

- Si la unidad de padres pita mientras el piloto "LINK" parpadea en rojo continuamente y el mensaje "NOT LINKED" (No conectada) o "LINKING" (Conectando) se muestra en la pantalla, la conexión con la unidad del bebé se ha perdido. Acerque la unidad de padres a la unidad del bebé o encienda la unidad del bebé si estaba apagada.
- Si la unidad de padres emite un pitido y el símbolo de la pila en la pantalla está vacío, las pilas recargables de la unidad de padres se están agotando. Recargue las pilas.
- Si ha establecido el intervalo de temperatura de la habitación y la alerta de temperatura, la unidad de padres emite un pitido si la temperatura desciende por debajo del intervalo de temperatura mínimo establecido o si la temperatura supera el intervalo de temperatura máximo establecido.
- Es posible que la unidad del bebé esté apagada. Enciéndala.

¿Por qué emite el aparato un sonido agudo?

- Es posible que las unidades estén demasiado cerca la una de la otra. Compruebe que la separación entre la unidad de padres y la unidad del bebé es superior a 1 metro (3,5 pies).
- Es posible que el volumen de la unidad de padres sea demasiado alto. Baje el volumen de la unidad de padres.

¿Por qué no se oye ningún sonido? ¿Por qué no se oye llorar al bebé?

- Es posible que el volumen de la unidad de padres sea demasiado bajo o esté desactivado. Suba el volumen de la unidad de padres.
- Es posible que el nivel de sensibilidad del micrófono de la unidad del bebé sea demasiado bajo. Ajuste el nivel de sensibilidad del micrófono a un nivel más alto en el menú de la unidad de padres.
- Es posible que la unidad del bebé y la unidad de padres estén fuera del alcance de funcionamiento. Reduzca la distancia entre las unidades.

¿Por qué la unidad de padres reacciona tan rápidamente a otros sonidos?

- La unidad del bebé recoge también otros sonidos aparte de los del bebé. Aproxime la unidad del bebé al bebé (pero manteniendo una distancia mínima de 1 metro (3,5 pies)).
- Es posible que el nivel de sensibilidad del micrófono de la unidad del bebé sea demasiado alto. Reduzca el nivel de sensibilidad del micrófono en el menú de la unidad de padres.

¿Por qué la unidad de padres reacciona tan lentamente al llanto del bebé?

- Es posible que el nivel de sensibilidad del micrófono de la unidad del bebé sea demasiado bajo. Aumente el nivel de sensibilidad del micrófono de la unidad del bebé en el menú de la unidad de padres.

¿Por qué se agotan tan rápidamente las pilas no recargables de la unidad del bebé?

- Es posible que el nivel de sensibilidad del micrófono de la unidad del bebé sea demasiado alto y esto hace que la unidad del bebé transmita más frecuentemente. Reduzca el nivel de sensibilidad del micrófono en el menú de la unidad de padres.
- Es posible que el volumen de la unidad del bebé sea demasiado alto, y esto hace que la unidad del bebé consuma mucha más energía. Baje el volumen de la unidad del bebé.
- Puede que haya establecido un intervalo de temperatura máximo inferior a la temperatura real de la habitación, o un intervalo de temperatura mínimo superior a la temperatura real de la habitación. La unidad del bebé continúa enviando información a la unidad de padres y, por lo tanto, utiliza más energía. Por este motivo, las pilas no recargables de la unidad del bebé se agotan rápidamente.
- Puede que haya encendido la luz de compañía. Si desea utilizar la luz de compañía, le recomendamos que utilice la unidad del bebé enchufada a la red.

¿Por qué la unidad de padres tarda más de 10 horas en cargarse?

- Es posible que la unidad de padres esté encendida durante el proceso de carga. Apáguela durante el proceso de carga.

El alcance de funcionamiento especificado para el vigilabebés es de 330 metros. ¿Por qué el alcance de mi vigilabebés es mucho menor?

- El alcance especificado es válido sólo en exteriores y al aire libre. En interiores, el alcance de funcionamiento está limitado por el número y tipo de paredes y/o techos que se encuentren entre las dos unidades. En interiores, el alcance puede ser de hasta 50 metros.

¿Por qué se pierde la conexión de vez en cuando? ¿Por qué hay interrupciones de sonido?

- Es posible que la unidad del bebé y la unidad de padres estén fuera de los límites del alcance de funcionamiento. Pruebe en una ubicación diferente o reduzca la distancia entre las unidades. Tenga en cuenta que cada conexión entre las unidades tarda 30 segundos en establecerse.
- Puede que haya colocado la unidad junto a un transmisor u otro aparato DECT, por ejemplo, un teléfono DECT u otro vigilabebés que emita a una frecuencia de 1,8 GHz/1,9 GHz. Separe la unidad de los demás aparatos hasta que se restablezca la conexión.

¿Qué sucede si hay un corte en el suministro eléctrico?

- Si la unidad de padres tiene carga suficiente, continuará funcionando si se produce un corte del suministro eléctrico. Si la unidad del bebé tiene pilas y se produce un corte del suministro eléctrico, la unidad seguirá funcionando.

¿Está protegido el vigilabebés contra escuchas e interferencias?

- La tecnología DECT de este vigilabebés garantiza la eliminación de escuchas e interferencias de otros equipos.

Se supone que el tiempo de funcionamiento de la unidad de padres es de al menos 18 horas.

¿Por qué el de mi unidad de padres es menor?

- Al cargar por primera vez la unidad de padres, el tiempo de funcionamiento será inferior a 18 horas. Las pilas recargables sólo alcanzan su capacidad máxima después de haberlas cargado y descargado al menos cuatro veces.
- Es posible que el volumen de la unidad de padres sea demasiado alto y esto hace que la unidad de padres consuma mucha energía. Baje el volumen de la unidad de padres.
- Es posible que el nivel de sensibilidad del micrófono de la unidad del bebé sea demasiado alto, y esto hace que la unidad de padres consuma mucha energía. Reduzca el nivel de sensibilidad del micrófono en el menú de la unidad de padres.

¿Por qué el indicador de estado de las pilas tarda tanto en aparecer en la pantalla cuando empiezo a cargar la unidad de padres mientras está apagada?

- Esto es normal. La unidad de padres necesita unos segundos para activarse al conectarla a una toma de corriente mientras está apagada. Al conectarla, la unidad de padres necesita primero detectar que se está cargando y debe medir el nivel de carga de las pilas antes de mostrar el indicador de estado de las mismas.

¿Por qué se agotan tan rápidamente las pilas recargables de la unidad de padres?

- Las pilas recargables han llegado al final de su vida útil. Debe sustituirlas. Para sustituir las pilas recargables, consulte el capítulo "Solicitud de accesorios".

Table des matières

1	Introduction	40
2	Aperçu du produit	40
3	Avant l'utilisation	41
3.1	Unité bébé	41
3.2	Unité parent	42
4	Utilisation de l'écoute-bébé	43
4.1	Emplacement de l'écoute-bébé	43
4.2	Liaison entre l'unité parent et l'unité bébé	44
5	Fonctions et rétroaction sur l'unité bébé	45
5.1	Veilleuse	45
5.2	Fonction Berceuse	46
5.3	Localisation de l'unité parent	46
5.4	Voyant d'état de la pile	47
6	Fonctions et rétroaction sur l'unité parent	47
6.1	Volume	47
6.2	Interphone	48
6.3	Indications du niveau des piles	49
6.4	Indicateur de puissance du signal	50
6.5	Réinitialiser	50
7	Menu de l'unité parent	51
7.1	Navigation dans le menu	51
7.2	Sensibilité	51
7.3	Minuterie de repas	53
7.4	Température	54
7.5	Horloge	54
7.6	Langue	55
8	Sangle	55
9	Nettoyage et entretien	56
10	Entreposage	56

11	Commande d'accessoires	56
12	Assistance et garantie	56
13	Foire aux questions	56

1 Introduction

Félicitations pour votre achat et bienvenue dans l'univers Philips AVENT! Pour profiter pleinement de l'assistance Philips AVENT, enregistrez votre produit sur le site www.philips.com/welcome. Philips AVENT s'engage à fabriquer des produits pour bébé fiables afin de fournir aux parents toute l'assurance dont ils ont besoin. Cet écoute-bébé Philips AVENT permet une surveillance 24 heures sur 24 afin que vous puissiez toujours entendre clairement votre enfant, sans bruits parasites. La technologie DECT garantit une absence totale d'interférences et un son clair entre les unités parent et bébé.

Le capteur de température vous permet de surveiller la température dans la chambre de bébé et grâce aux réglages personnalisés qu'offre cet appareil vous pouvez maintenir en tout temps une atmosphère agréable pour votre poupon.

2 Aperçu du produit

• I Écran

- 1 Indicateur de puissance du signal
- 2 Symbole de coupure du son
- 3 Témoin de l'état de la batterie
- 4 Flèche de navigation
- 5 Champ de message
- 6 Indicateur de sensibilité du microphone
- 7 Symbole de berceuse
- 8 Symbole de veilleuse
- 9 Symbole de minuterie
- 10 Symbole température

• II Unité Parent

- 1 Bouton marche/arrêt
- 2 Bouton TALK
- 3 Bouton -
- 4 Microphone
- 5 Voyant LINK
- 6 Écran
- 7 Témoins de niveau sonore
- 8 Bouton MENU
- 9 Bouton +
- 10 Voyant d'état de la pile
- 11 Bouton OK
- 12 Poignée/attache pour la sangle
- 13 Compartiment des piles rechargeables
- 14 Couvercle du compartiment des piles rechargeables
- 15 Prise pour la petite fiche de l'adaptateur
- 16 Sangle
- 17 Piles rechargeables
- 18 Petite fiche de l'adaptateur
- 19 Adaptateur

• III Unité Bébé

- 1 Bouton de veilleuse et de marche/arrêt de la veilleuse
- 2 Voyant de marche
- 3 Bouton FIND (Trouver)
- 4 Microphone
- 5 Bouton Berceuse suivante
- 6 Bouton de lecture/d'arrêt de berceuse
- 7 Bouton marche/arrêt
- 8 Bouton volume +
- 9 Voyant d'état de la pile
- 10 Bouton volume -
- 11 Capteur de température
- 12 Haut-parleur
- 13 Prise pour la petite fiche de l'adaptateur
- 14 Compartiment des piles non rechargeables
- 15 Couvercle du compartiment des piles non rechargeables
- 16 Petite fiche de l'adaptateur
- 17 Adaptateur

3 Avant l'utilisation

IMPORTANT : Lisez attentivement les consignes de sécurité avant d'utiliser l'écoute-bébé et conservez-les pour toute consultation ultérieure.

3.1 Unité bébé

Branchez l'unité bébé sur secteur. Afin d'assurer la bonne alimentation de l'appareil dans le cas d'une coupure de courant, nous vous recommandons d'insérer des piles non rechargeables.

3.1.1 Fonctionnement sur secteur

- 1** Raccordez l'adaptateur à une prise électrique puis insérez la petite fiche dans l'unité bébé.

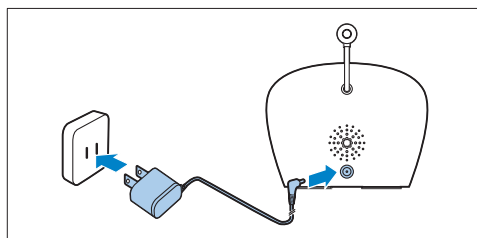

3.1.2 Insertion des piles non rechargeables

En cas de coupure de courant, l'unité bébé peut fonctionner grâce à quatre piles alcalines de type R6 AA de 1,5 V (non fournies). N'utilisez pas de piles rechargeables. L'unité bébé ne possède pas de fonction de recharge et les piles rechargeables se déchargent lentement lorsqu'elles ne sont pas utilisées.

⚠ Avertissement :

Débranchez l'unité bébé et veillez à avoir les mains sèches et à bien sécher l'appareil avant d'insérer les piles non rechargeables.

ℹ Remarque :

Nous vous recommandons de brancher l'unité bébé sur secteur car sa durée de fonctionnement est limitée lorsqu'elle utilise des piles alcalines non rechargeables. L'autonomie avec des piles non rechargeables est de 24 heures.

- 1 Poussez le système de blocage pour enlever le couvercle du compartiment des piles non rechargeables puis retirez le couvercle.

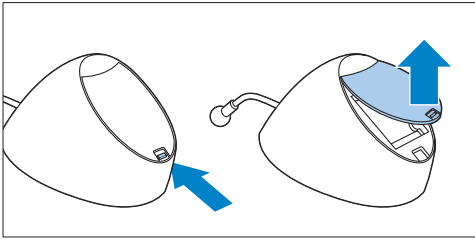

- 4 Poussez ensuite le couvercle vers le bas jusqu'à entendre le déclic indiquant la fermeture.

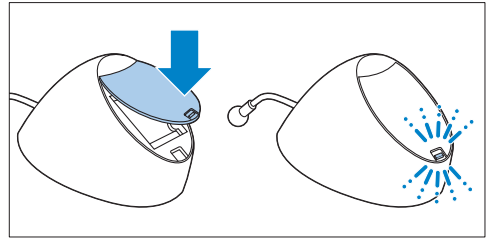

- 2 Insérez quatre piles non rechargeables.

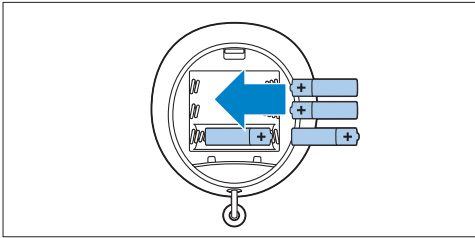

Remarque :

Veillez à respecter la polarité (+ et -).

- 3 Pour replacer le couvercle, insérez les crans dans les fentes sur le bord du compartiment à piles.

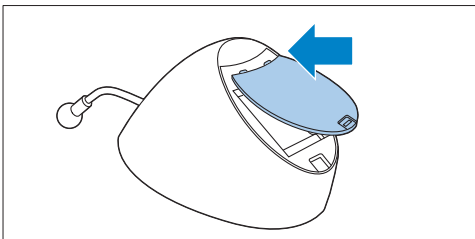

3.2 Unité parent

L'unité parent fonctionne avec deux piles rechargeables fournies avec l'écoute-bébé.

3.2.1 Insertion des piles rechargeables

- 1 Retirez le couvercle du compartiment à piles de l'unité parent en le faisant glisser.

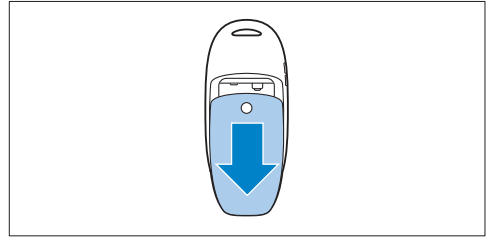

- 2 Insérez les piles.

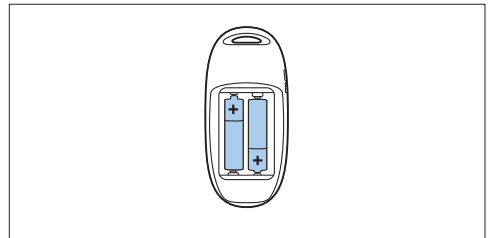

Remarque :

Veillez à respecter la polarité des piles.

- 3 Remettez le couvercle du compartiment à piles en place sur l'unité parent en le faisant glisser jusqu'à ce qu'il s'enclenche (vous entendrez un déclic).

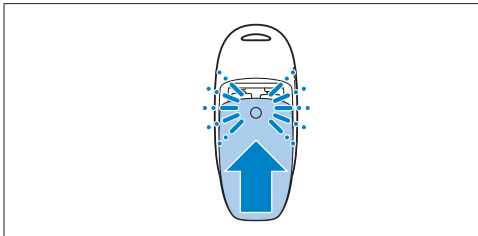

Remarque :

Lorsque vous commencez à vous servir de l'écoute-bébé, notez que la batterie rechargeable n'atteint sa pleine capacité qu'après quatre cycles de charge et décharge.

4 Utilisation de l'écoute-bébé

4.1 Emplacement de l'écoute-bébé

⚠ Avertissement :

Gardez l'unité bébé hors de la portée du bébé. Ne la placez jamais dans le lit ou le parc du bébé et ne la fixez jamais sur ces meubles.

- 1 Les cordons de l'unité bébé présentent des risques d'étranglement. Veillez à maintenir l'unité bébé et les cordons hors de la portée de votre bébé (à plus d'un mètre de distance).

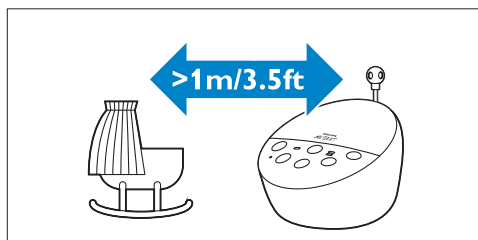

- 2 Afin d'éviter que les unités ne produisent un son aigu, assurez-vous que l'unité parent se situe à plus d'un mètre (3,5 pieds) de l'unité bébé.

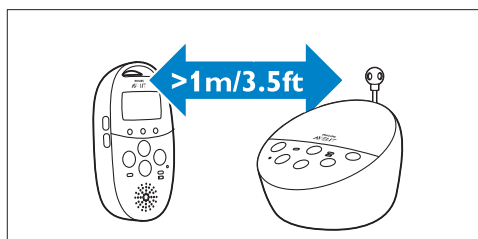

3.2.2 Chargement de l'unité parent

Chargez l'unité parent avant la première utilisation ou lorsque le témoin de l'unité parent indique que le niveau des piles est faible.

Important : Veillez noter qu'un temps de charge de 10 heures est nécessaire pour obtenir une durée de fonctionnement sans fil de 18 heures.

- 1 Raccordez l'adaptateur à une prise électrique puis insérez la petite fiche dans l'unité parent.

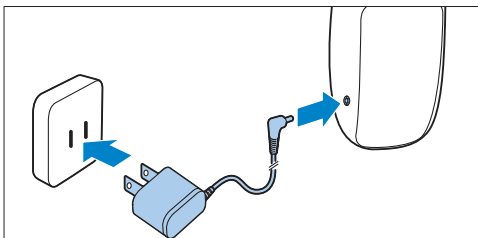

- L'écran s'allume et l'indicateur de l'état de la pile montre que l'unité parent est en train de charger. Pour plus d'informations sur l'indicateur de l'état de la pile, veuillez consulter la section « Indications de l'état de la pile », dans la rubrique « Fonctions et rétroaction sur l'unité parent ».

- 2 Laissez l'unité parent branchée jusqu'à ce que les piles rechargeables soient entièrement chargées.

4.2 Liaison entre l'unité parent et l'unité bébé

- 1 Maintenez enfoncé le bouton marche/arrêt  de l'unité bébé pendant 2 secondes.

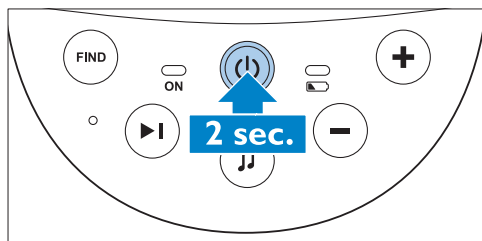

- Les voyants de veilleuse, d'état de la pile et de mise sous tension s'allument brièvement.

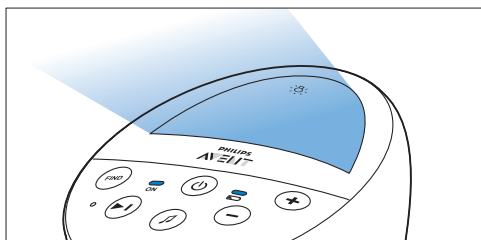

- 2 Maintenez enfoncé le bouton marche/arrêt  de l'unité parent pendant 2 secondes.

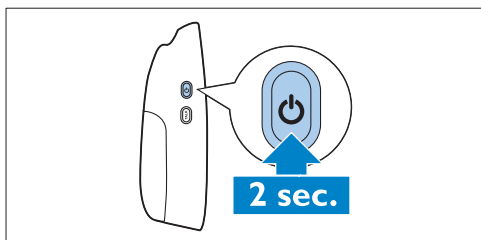

- L'écran s'allume et affiche brièvement tous les indicateurs et symboles. Les indicateurs et les symboles disparaissent ensuite, et le témoin de l'état de la pile apparaît.

Remarque :

Lorsque vous allumez l'unité parent pour la première fois ou après une réinitialisation, vous devez sélectionner la langue d'affichage par défaut (voir la section «Langues» de la rubrique «Menu de l'unité parent»).

- Le voyant «Link» de l'unité parent se met à clignoter en rouge, et un message de liaison («LINKING») s'affiche.

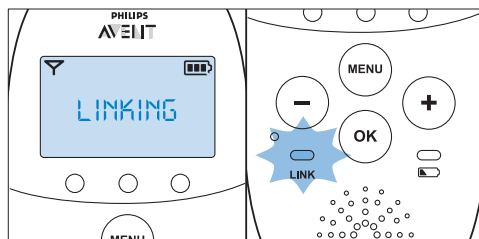

- Lorsque l'unité parent et l'unité bébé sont connectées, le voyant LINK passe au vert. L'indicateur de puissance du signal et le message «LINKED» (Liaison) apparaissent sur l'écran.

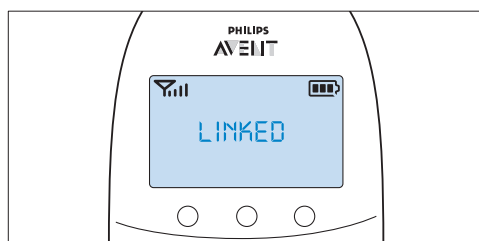

- Si la liaison n'est pas établie au bout de 10 secondes, les messages «NOT LINKED» (Aucune liaison) et «LINKING» (Liaison en cours) apparaissent en alternance. Si aucune liaison n'est établie après 30 secondes, l'unité parent commence à émettre un signal sonore et seul le message «NOT LINKED» (Aucune liaison) s'affiche.

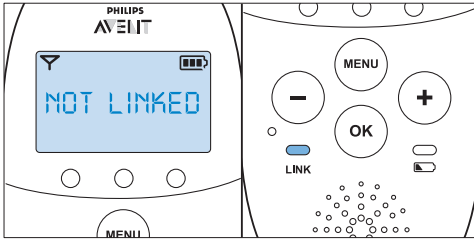

Que faire si la liaison ne peut pas être établie?

- L'unité parent se situe peut-être hors de portée de l'unité bébé. Placez l'unité parent plus près de l'unité bébé, tout en respectant la distance minimale recommandée (1 m/3,5 pieds).
- L'unité bébé ou l'unité parent peuvent se déconnecter lorsqu'elles sont trop proches d'un autre appareil DECT (par exemple un téléphone sans fil). Éteignez cet appareil DECT ou placez l'unité plus loin de cet appareil.
- L'unité bébé pourrait s'être éteinte. Si tel est le cas, rallumez-la.

4.2.1 Portée de transmission

- La portée de transmission est de 330 mètres (1 000 pieds) à l'extérieur et de 50 mètres (150 pieds) à l'intérieur.
- La portée de transmission de l'écoute-bébé varie selon l'environnement et les facteurs d'interférence. Si des matériaux humides ou mouillés font obstacle à la transmission du signal, la perte de portée peut atteindre 100 %. Si des matériaux secs font obstacle à la transmission du signal, reportez-vous au tableau suivant :

Matériaux secs	Épaisseur	Diminution de portée
Bois, plâtre, carton, verre (sans métal, fils ni plomb)	< 30 cm (12")	0-10 %
Brique, contre-plaqué	< 30 cm (12")	5-35 %
Béton armé	< 30 cm (12")	30-100 %
Grilles ou barres de métal	< 1 cm (0,4")	90-100 %
Feuilles de métal ou d'aluminium	< 1 cm (0,4")	100 %

5 Fonctions et rétroaction sur l'unité bébé

5.1 Veilleuse

La veilleuse produit une lumière douce qui apaise votre bébé.

- 1 Appuyez sur le bouton marche/arrêt de la veilleuse de l'unité bébé pour allumer la veilleuse.

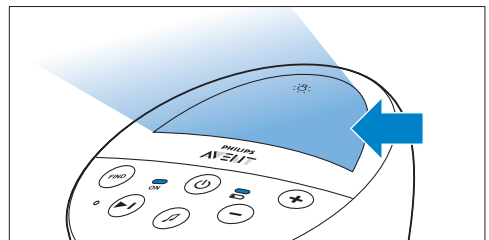

- ✨ *apparaît sur l'afficheur de l'unité parent.*
- 2 Appuyez de nouveau sur le bouton marche/arrêt de la veilleuse pour éteindre cette fonction.
 - *La lumière de la veilleuse baisse graduellement avant de s'éteindre complètement.*
 - ✨ *disparaît de l'afficheur de l'unité parent.*

5.2 Fonction Berceuse

- 1 Appuyez sur le bouton lecture/arrêt de la berceuse de l'unité bébé 🎵 pour diffuser la dernière berceuse sélectionnée.

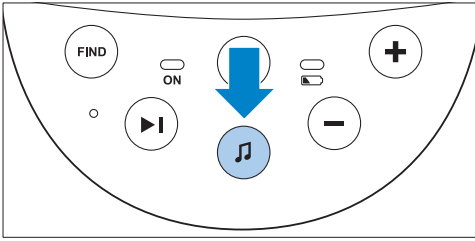

- La berceuse sélectionnée est répétée pendant 15 minutes.
- Si aucune berceuse n'a été sélectionnée précédemment, la berceuse numéro 1 est diffusée.

- 2 Appuyez sur le bouton Berceuse suivante ▶| pour sélectionner une autre berceuse dans la liste.

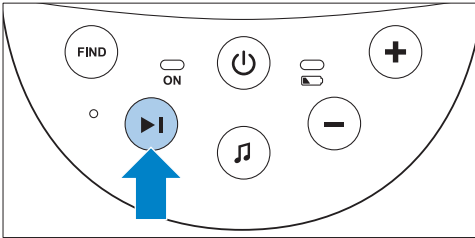

- Si aucune berceuse n'est diffusée présentement, la dernière berceuse sélectionnée est diffusée lorsque vous appuyez sur le bouton Berceuse suivante ▶|.
- Lorsque vous appuyez sur le bouton Berceuse suivante ▶| lorsqu'une berceuse est diffusée, la berceuse suivante démarre.

- 3 Pour ajuster le volume sonore de la berceuse, appuyez sur les boutons Volume + ou Volume – sur l'unité bébé.

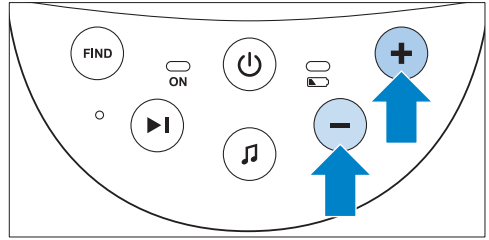

ⓘ Remarque :

Vous pouvez uniquement régler le volume du haut-parleur sur l'unité bébé lorsqu'une berceuse est en cours de lecture. Si vous augmentez le volume de la berceuse sur l'unité bébé, le son de l'interphone sera également plus fort sur l'unité parent.

- 4 Pour arrêter la berceuse, appuyez sur le bouton de lecture/arrêt de la berceuse 🎵 de l'unité bébé.

5.3 Localisation de l'unité parent

Si vous avez égaré l'unité parent, vous pouvez utiliser le bouton FIND (Trouver) de l'unité bébé pour la localiser.

ⓘ Remarque :

La fonction de localisation ne fonctionne que si l'unité parent est allumée.

- 1 Appuyez sur le bouton FIND (Trouver) de l'unité bébé.

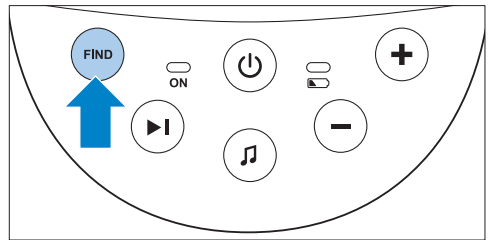

- Le message «PAGING» (Localisation) apparaît sur l'écran de l'unité parent et cette dernière émet un signal sonore de localisation.

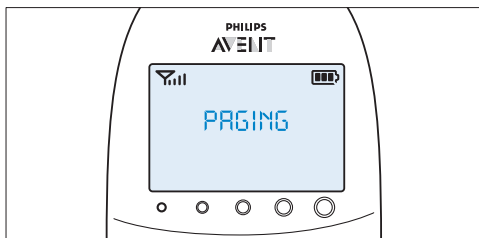

- 2 Pour arrêter le signal sonore, appuyez de nouveau sur le bouton FIND (Trouver) de l'unité bébé ou sur n'importe quel bouton de l'unité parent.

Remarque :

Le signal sonore de localisation s'interrompt automatiquement après 2 minutes.

5.4 Voyant d'état de la pile

- 1 Le voyant d'état de la pile passe au vert lorsque l'unité bébé fonctionne avec les piles et que ces dernières contiennent suffisamment d'énergie.

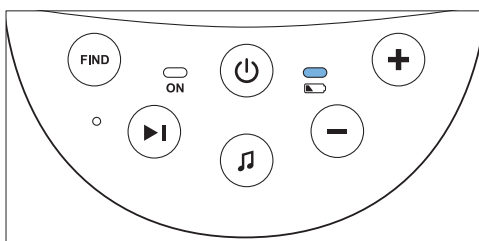

- 2 Le voyant d'état de la pile clignote en rouge lorsque les piles sont sur le point d'être épuisées, si l'unité bébé fonctionne avec les piles.

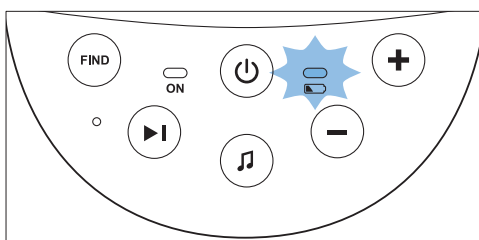

- Remplacez les piles lorsqu'elles sont sur le point d'être épuisées.
- Si l'unité bébé fonctionne avec les piles et que ces dernières s'épuisent, l'unité bébé s'éteint et la liaison entre l'unité parent et l'unité bébé est interrompue.

Remarque :

Nous vous recommandons de brancher l'unité bébé sur secteur car sa durée de fonctionnement est limitée lorsqu'elle utilise des piles alcalines non rechargeables. L'autonomie avec des piles non rechargeables est de 24 heures.

6 Fonctions et rétroaction sur l'unité bébé

6.1 Volume

Le volume peut être réglé lorsque le menu n'est pas actif. Il y a sept niveaux de volume sonore et un paramètre «volume désactivé».

6.1.1 Réglage du volume

- 1 Appuyez sur le bouton + ou le bouton - une fois.
 - Le niveau de volume actuel s'affiche sur l'écran.
- 2 Appuyez sur le bouton + pour augmenter le volume ou sur le bouton - pour le diminuer.
 - L'unité parent émet un son à chaque niveau de volume.
 - Au volume maximum, l'unité parent émet deux sons.

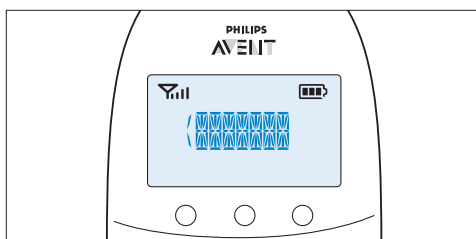

- Si vous n'appuyez sur aucun bouton pendant plus de 2 secondes, l'indication de volume sonore disparaît et le paramètre de volume est enregistré.

6.1.2 Volume désactivé

Pour baisser le son en-deçà du volume minimum, utilisez le paramètre «volume désactivé».

- 1 Appuyez sur le bouton + ou le bouton - une fois.
 - Le niveau de volume actuel s'affiche sur l'écran.
- 2 Appuyez sur le bouton - et maintenez-le enfoncé pendant plus de 2 secondes pour couper le son.
 - Le message «MUTE» (Sourdine) et le symbole de sourdine apparaissent sur l'écran.

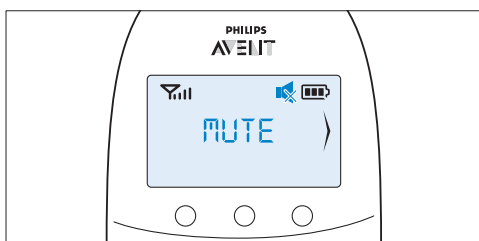

Remarque :

Lorsque le volume est coupé, seuls les voyants de niveau sonore montrent que le bébé émet des sons.

6.2 Interphone

Utilisez le bouton TALK de l'unité parent pour parler à votre bébé (pour le rassurer, par exemple).

- 1 Appuyez sur le bouton TALK (Parler) et maintenez-le enfoncé, puis parlez clairement dans le microphone situé à l'avant de l'unité parent, à une distance de 15-30 cm (0,5/1 pied).

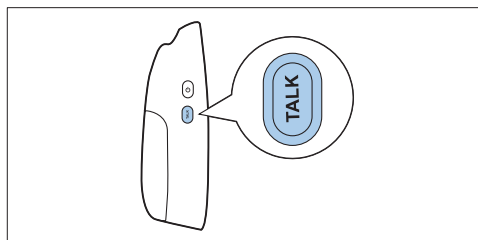

Remarque :

Si vous avez augmenté le volume de la berceuse sur l'unité bébé, le son de la fonction d'interphone de l'unité parent sera lui-aussi plus fort.

- Le voyant LINK se met à clignoter en vert et le message «TALK» (Parler) apparaît sur l'écran.



- 2 Relâchez le bouton TALK lorsque vous avez fini de parler.

6.3 Indications du niveau des piles

L'état du niveau des piles est indiqué sur l'écran grâce à un témoin lumineux et à des messages textuels.

6.3.1 Batterie faible

Lorsque les piles rechargeables sont presque épuisées, le temps de fonctionnement de l'appareil est d'au moins 30 minutes si l'écoute-bébé fonctionne en mode normal et sur des réglages maximaux.

- 1 Le témoin de l'état de la pile sur l'écran est vide et clignote.
- 2 Le message «BATTERY LOW» (Pile faible) apparaît sur l'écran.

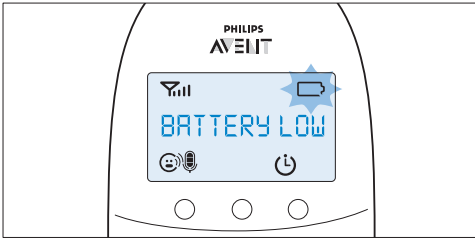

- 3 Le voyant de l'état de la pile clignote en rouge lentement.
- 4 L'unité parent émet un son toutes les 10 secondes pendant les 3 premières minutes, puis toutes les minutes passé ce délai.

6.3.2 Pile vide

- 1 Lorsque les piles rechargeables sont presque vides, le voyant de l'état de la pile clignote en rouge rapidement.

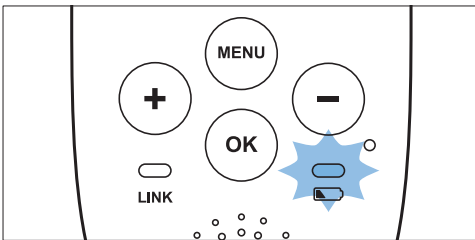

- 2 Si vous ne branchez pas l'unité parent à une prise électrique :
 - 1 La liaison avec l'unité bébé s'interrompt.
 - 2 L'écran s'éteint.
 - 3 L'unité parent s'éteint.

ⓘ Remarque :

Si vous allumez l'unité parent lorsque ses piles rechargeables sont presque vides, l'écran s'allume. Le message «BATTERY LOW» (Pile faible) apparaît sur l'écran pendant 2 secondes avant que l'unité parent ne s'éteigne.

6.3.3 Charge en cours

Insérez la petite fiche dans l'unité parent et branchez l'adaptateur sur une prise secteur. Lorsque l'unité parent charge, vous observerez successivement que :

- 1 L'écran s'allume pendant 4 secondes et le texte «CHARGING» (En charge) apparaît pendant 2 secondes.
- 2 L'indicateur vert d'état de la batterie s'allume lorsque l'unité parent est branchée.
- 3 Le premier segment du témoin de l'état de la pile commence à clignoter afin d'indiquer que les piles rechargeables sont en train de se recharger.

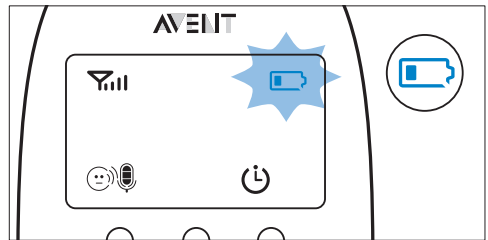

- 4** Le deuxième segment du témoin de charge commence à clignoter lorsque les piles rechargeables sont chargées à plus de 30 % de leur capacité.

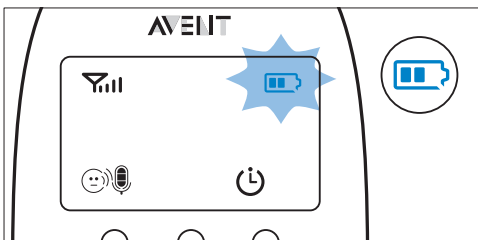

- 5** Le troisième segment du témoin de charge commence à clignoter lorsque les piles rechargeables sont chargées à plus de 50 % de leur capacité.

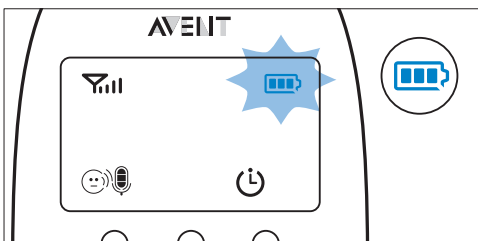

- 6** Lorsque les piles rechargeables sont rechargées :
- Le troisième segment du témoin de l'état de la pile arrête de clignoter.
 - L'écran s'allume pendant 4 secondes, et le message «BATT FULL» (Batterie chargée) apparaît sur l'écran.

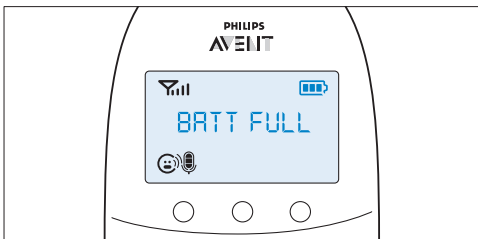

- 7** Débranchez l'unité parent pour pouvoir l'utiliser sans fil.
- Le témoin de charge reste éteint pendant que l'unité parent fonctionne sans fil.

Remarque :

Vous pouvez charger l'unité parent lorsque celle-ci est éteinte. Dans ce cas, le témoin de charge s'allume en vert et n'indique pas l'état d'avancement de la charge.

Remarque :

Si les piles rechargeables se déchargent très rapidement, elles sont sans doute arrivées en fin de vie utile. Il convient donc de les remplacer. Pour commander de nouvelles piles rechargeables, consultez le chapitre «Commande d'accessoires».

6.4 Indicateur de puissance du signal

- Si l'indicateur de puissance du signal affiche quatre barres, la connexion entre l'unité bébé et l'unité parent est excellente.
- Si l'indicateur de puissance du signal affiche une barre ou moins, le signal de transmission provenant de l'unité bébé est très faible, ou n'est pas disponible. Rapprochez l'unité parent de l'unité bébé pour obtenir un meilleur signal.

6.5 Réinitialiser

Cette fonction vous permet de rétablir les réglages par défaut des unités parent et bébé.

- 1** Éteignez l'unité.
- 2** Appuyez sur le bouton - et maintenez-le enfoncé.
- 3** Rallumez l'unité tout en maintenant le bouton - enfoncé.

6.5.1 Réglages par défaut

Unité parent

- Langue : Anglais
- Volume : 3
- Sensibilité du microphone : 3
- Alerte de température : désactivée
- Alerte «Temperature Low» (température basse) : 14 °C (57 °F)
- Alerte «Temperature High» (température élevée) : 35 °C (95 °F)
- Échelle de température : Fahrenheit
- Minuterie de repas : 02:00
- Minuterie de repas : arrêt
- Horloge : masquée

Unité bébé

- Volume du haut-parleur : 4
- Veilleuse : éteinte
- Berceuse : désactivée (berceuse numéro 1 sélectionnée)

- 2 Appuyez sur le bouton + pour accéder à l'option suivante, ou sur le bouton - pour accéder à l'option précédente.

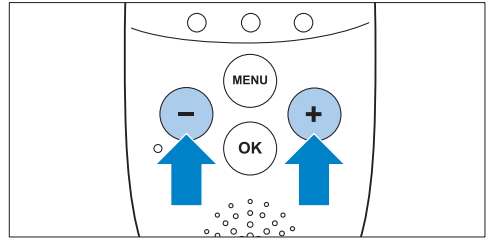

Remarque :

La flèche sur l'écran indique dans quelle direction vous pouvez naviguer.

- 3 Appuyez sur le bouton OK pour confirmer votre sélection.

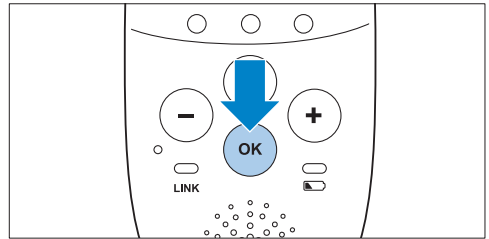

Remarque :

Appuyez sur le bouton MENU si vous voulez quitter le menu sans faire aucun changement. Si vous n'appuyez sur aucun bouton pendant plus de 20 secondes, le menu se ferme automatiquement.

7 Menu de l'unité parent

Toutes les fonctions décrites dans les sections suivantes peuvent être utilisées à partir du menu de l'unité parent.

7.1 Navigation dans le menu

Remarque :

Certaines fonctions du menu ne sont accessibles que lorsque les unités parent et bébé sont connectées.

- 1 Appuyez sur le bouton MENU pour ouvrir le menu.

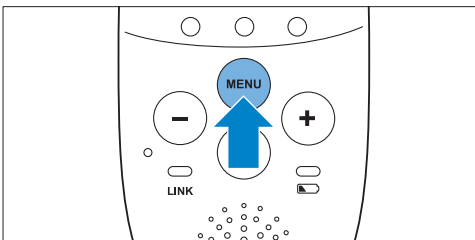

7.2 Sensibilité

Cette option du menu de l'unité parent permet de régler la sensibilité du microphone sur l'unité bébé. La sensibilité du microphone détermine le niveau de bruit détecté par l'unité bébé, par exemple, vous pouvez choisir d'entendre les pleurs mais pas les babillages.

- 1 Sélectionnez «Sensitivity» (Sensibilité) dans le menu avec les boutons + et -, puis appuyez sur OK pour confirmer.

- La première option de menu apparaît à l'écran.

- 2** Utilisez les boutons + et - pour augmenter ou diminuer la sensibilité du microphone. L'indicateur de sensibilité sur l'écran comporte quatre segments.

- *Si les quatre segments sont remplis, la sensibilité est à son niveau maximum.*

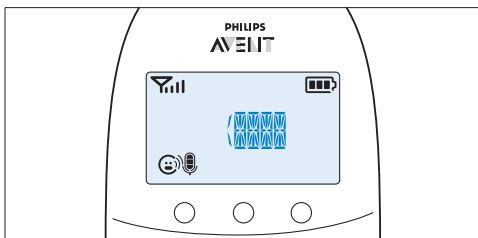



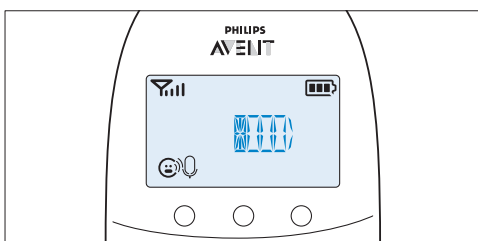

- *Si tous les segments sont vides, la sensibilité est à son niveau minimum.*



- 3** Appuyez sur OK pour confirmer le réglage.

7.2.1 Indicateurs et niveaux de sensibilité

icône	Sensibilité	Description
	la plus élevée	Vous entendez tous les sons provenant de votre bébé. Le haut-parleur de l'unité parent est activé en permanence.
	élevée	Vous entendez les babillages et les sons plus forts. Si votre bébé n'émet aucun son, le haut-parleur de l'unité parent est désactivé.
	moyenne	Vous entendez les pleurs faibles et les sons plus forts. Si votre bébé émet des sons plus faibles, le haut-parleur de l'unité parent ne se déclenche pas.
	faible	Le haut-parleur de l'unité parent ne se déclenche que si le bébé émet des sons forts, par exemple lorsqu'il pleure.

7.3 Minuterie de repas

Vous pouvez régler la minuterie de repas pour qu'elle se déclenche lorsqu'il est l'heure de nourrir votre bébé. Le réglage de la minuterie va de 1 minute à 23 heures et 59 minutes.

7.3.1 Réglage et utilisation de la minuterie de repas

- 1 Sélectionnez «Feed Timer» (Minuterie de repas) dans le menu avec les boutons + et -, puis appuyez sur OK pour confirmer.
- 2 Sélectionnez «Set Timer» (Réglage minuterie) avec les boutons + et -. Appuyez sur OK pour commencer à régler la minuterie.
 - *L'indicateur d'heures se met à clignoter sur l'écran.*
- 3 Réglez les heures et appuyez sur OK pour confirmer.
 - *L'indicateur des minutes se met à clignoter sur l'écran.*
- 4 Réglez les minutes et appuyez sur OK pour confirmer.
- 5 Sélectionnez «xx:xx Start» (xx:xx Début) avec les boutons + et -. Appuyez sur OK pour confirmer.
 - *Le symbole de la minuterie apparaît sur l'écran.*

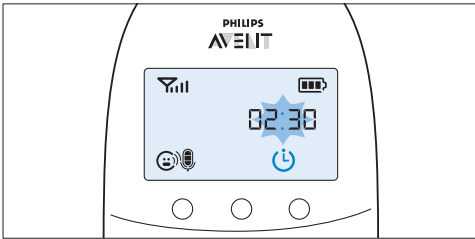

- *La minuterie se met en marche.*

- 6 Lorsque la minuterie atteint 00:00, l'alerte de repas se déclenche, le symbole de la minuterie se met à clignoter sur l'écran et le message «TIMER END» (Fin de la minuterie) défile sur l'écran.

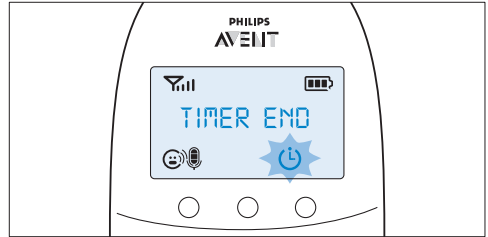

- 7 Appuyez sur n'importe quelle touche pour arrêter l'alerte. Si vous n'arrêtez pas l'alerte, celle-ci s'interrompt automatiquement au bout de 2 minutes.

7.3.2 Répétition de la minuterie de repas

- 1 Après l'étape 5 de la section «Réglage et utilisation de la minuterie de repas», sélectionnez «Repeat» (Répéter) avec les boutons + et -. Appuyez sur OK pour confirmer.
- 2 Sélectionnez «Repeat ON» (Répétition activée) ou «Repeat OFF» (Répétition désactivée) et appuyez sur OK pour confirmer.
- 3 Sélectionnez «xx:xx Start» (xx:xx Début) avec les boutons + et -, puis appuyez sur OK pour activer la fonction de répétition de la minuterie de repas.
- 4 Lorsque vous appuyez sur n'importe quelle touche pour arrêter l'alerte de la minuterie de repas ou lorsque l'alerte s'interrompt au bout de 2 minutes, la minuterie de repas s'enclenche à nouveau.

7.3.3 Arrêt de la minuterie

- 1 Appuyez sur le bouton Menu et sélectionnez «Feed Timer» (Minuterie de repas).
- 2 Utilisez les boutons + et - pour sélectionner «Stop» (Arrêt) et appuyez sur OK pour confirmer.

7.4 Température

Un bébé dort confortablement dans une pièce dont la température est comprise entre 16 °C (61 °F) et 20 °C (68 °F). Vous pouvez établir une plage de températures minimale et maximale, ainsi qu'une alerte de température.

- 1 Sélectionnez «Temperature» (Température) dans le menu avec les boutons + et -, puis appuyez sur OK pour confirmer.
- 2 Sélectionnez «Temp Range» (Plage de température) avec les boutons + et -, puis appuyez sur OK pour confirmer.
 - *L'indicateur de température minimale se met à clignoter sur l'écran.*
- 3 Utilisez les boutons + et - pour attribuer une température minimale comprise entre 10 °C/50 °F et 19 °C/66 °F. Appuyez sur OK pour confirmer.
 - *L'indicateur de température maximale se met à clignoter sur l'écran.*
- 4 Utilisez les boutons + et - pour attribuer une température maximale comprise entre 22 °C/72 °F et 37 °C/99 °F. Appuyez sur OK pour confirmer.
- 5 Sélectionnez «Alert» (Alerte) avec les boutons + et -. Appuyez sur OK pour confirmer et commencer à régler l'alerte de température.
 - *Le message «Alert» (Alerte) apparaît à l'écran.*
- 6 Sélectionnez «Alert ON» ou «Alert OFF», puis appuyez sur OK pour confirmer.
 - *Si vous sélectionnez «Alert On», le symbole d'alerte de température apparaît à l'écran.*
- 7 Sélectionnez «Temp Scale» (Échelle de température) avec les boutons + et -. Appuyez sur OK pour confirmer et définir l'échelle de température.

- 8 Sélectionnez «Celsius» ou «Fahrenheit» et appuyez sur OK pour confirmer.
 - *La température s'affiche dans l'échelle de température sélectionnée.*

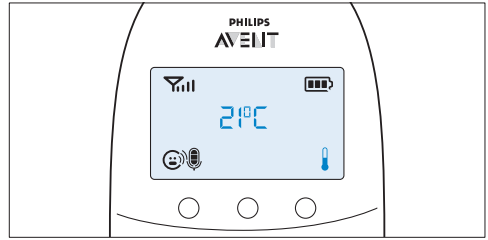

- *Si la température de la pièce est en dehors de la plage établie, le symbole d'alerte de température s'affichera avec le texte «TOO HOT» (trop chaud) ou «TOO COLD» (trop froid). Si vous avez activé l'alerte, l'unité parent émettra également un signal sonore.*

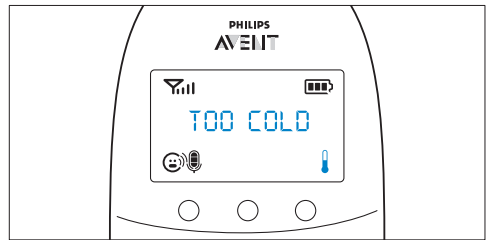

7.5 Horloge

L'horloge est masquée par défaut. Vous pouvez choisir d'afficher l'horloge et la régler dans le menu de l'unité parent.

- 1 Sélectionnez «Clock» (Horloge) dans le menu avec les boutons + et -, puis appuyez sur OK pour confirmer.
- 2 Utilisez les boutons + et - pour sélectionner «Show Time» (Afficher l'heure) et appuyez sur OK pour confirmer.
- 3 Sélectionnez «Set Time» (Régler l'heure) avec les boutons + et -. Appuyez sur OK pour confirmer et commencer à régler l'horloge.
 - *L'indicateur d'heures se met à clignoter sur l'écran.*

- 4 Réglez les heures et appuyez sur OK pour confirmer:
 - *L'indicateur des minutes se met à clignoter sur l'écran.*
- 5 Réglez les minutes et appuyez sur OK pour confirmer:
 - *L'heure de l'horloge s'affiche en alternance avec les autres indications dans le champ de message de l'écran.*

7.6 Langue

Vous pouvez utiliser cette option pour changer les paramètres de langue.

- 1 Sélectionnez «Langue» (Langue) dans le menu avec les boutons + et -, puis appuyez sur OK pour confirmer.

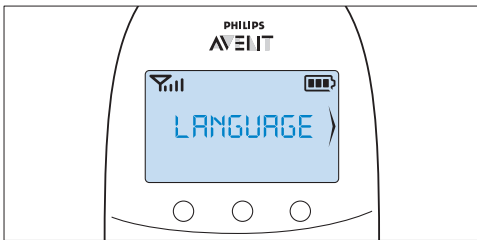

- 2 Utilisez les boutons + et - pour sélectionner votre langue et appuyez sur OK pour confirmer.

Remarque :

Cette option s'affiche automatiquement sur l'écran lorsque vous allumez l'unité parent pour la première fois et après une réinitialisation.

8 Sangle

Une sangle pratique est fournie avec l'écoute-bébé. Elle vous permet d'emporter l'unité parent partout avec vous.

8.0.1 Installation de la sangle

- 1 Insérez l'extrémité de la boucle de la sangle dans l'ouverture située en haut de l'unité parent.

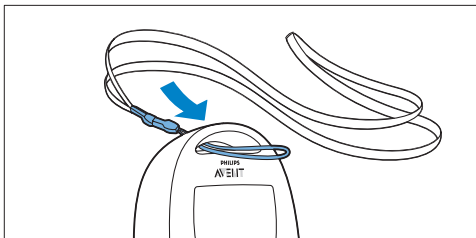

- 2 Enfilez la sangle dans l'extrémité de la boucle et tirez fermement sur la sangle.

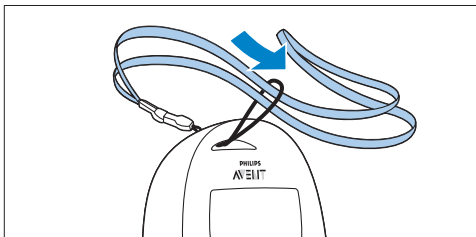

8.0.2 Retrait de la sangle

- 1 Faites passer la sangle dans l'extrémité de la boucle.
- 2 Glissez la sangle hors de l'ouverture située en haut de l'unité parent.

9 Nettoyage et entretien

Avertissement :

Ne plongez jamais l'unité parent ou l'unité bébé dans l'eau et ne les passez pas sous le robinet pour les nettoyer.

Avertissement :

N'utilisez pas de détergents liquides ou en vaporisateur.

- 1 Débranchez l'unité bébé de la prise de courant.
- 2 Nettoyez les unités parents et bébé à l'aide d'un chiffon sec.
- 3 Nettoyez les adaptateurs avec un chiffon sec.

10 Entreposage

Lorsque vous n'utilisez pas l'écoute-bébé pendant une période prolongée, effectuez les actions suivantes :

- Retirez les piles non rechargeables de l'unité bébé.
- Retirez les piles rechargeables de l'unité parent.
- Rangez l'unité parent, l'unité bébé et les adaptateurs dans un endroit frais et sec.

11 Commande d'accessoires

Pour acheter des accessoires ou des pièces de rechange, rendez-vous sur www.shop.philips.com/service ou chez votre détaillant Philips. Vous pouvez également communiquer avec le service à la clientèle Philips de votre pays (consultez le feuillet de garantie internationale pour obtenir les coordonnées).

12 Assistance et garantie

Pour obtenir des renseignements supplémentaires, rendez-vous sur le site Philips www.philips.com/support ou lisez le feuillet de garantie internationale.

13 Foire aux questions

Cette section contient la liste des questions les plus fréquentes au sujet de cet appareil. Si vous ne trouvez pas la réponse à votre question ici, visitez le site www.philips.com/AVENT pour consultez d'autres questions fréquentes ou communiquez avec le service à la clientèle de votre pays.

Pourquoi le voyant d'alimentation de l'unité bébé et le voyant LINK de l'unité parent ne s'allument-ils pas lorsque j'appuie sur les boutons marche/arrêt de ces unités?

- Les piles de l'unité parent sont peut-être déchargées et l'unité parent n'est pas branchée sur le secteur. Branchez l'unité parent dans la prise électrique puis appuyez sur le bouton marche/arrêt pour établir la connexion avec l'unité bébé.

- L'unité bébé n'est peut-être pas branchée sur le secteur et les piles non-rechargeables sont vides. Remplacez les piles non-rechargeables ou branchez l'unité bébé dans la prise électrique. Puis appuyez sur le bouton marche/arrêt pour établir la connexion avec l'unité parent.
- Si le voyant LINK de l'unité parent ne clignote toujours pas, rétablissez les réglages par défaut des deux unités à l'aide de la fonction de réinitialisation.

Pourquoi le voyant LINK de l'unité parent clignote-t-il en rouge et pourquoi les messages «NOT LINKED» (Aucune liaison) ou «LINKING» (Liaison en cours) apparaissent-ils sur l'écran?

- L'unité bébé est hors de portée de l'unité parent. Rapprochez l'unité parent de l'unité bébé.
- L'unité bébé pourrait s'être éteinte. Si tel est le cas, rallumez-la.

Pourquoi le voyant de l'état de la pile de l'unité bébé clignote-t-il en rouge?

- Les piles non-rechargeables de l'unité bébé sont faibles. Changez-les ou branchez l'unité bébé sur une prise de courant.

Pourquoi l'unité parent émet-elle des bips?

- Si l'unité parent émet un signal sonore, alors que le voyant LINK clignote en rouge et que le message «NOT LINKED» (Aucune liaison) ou «LINKING» (Liaison en cours) apparaît sur l'écran, la liaison avec l'unité bébé est interrompue. Rapprochez l'unité parent de l'unité bébé, ou allumez l'unité bébé si elle était éteinte.
- Si l'unité parent émet un signal sonore et que le symbole de la pile est vide sur l'écran, ceci indique que les piles rechargeables de l'unité parent sont presque épuisées. Rechargez les piles.

- Si vous avez défini une plage de température et que l'alerte de température est activée, l'unité parent émet un signal sonore lorsque la température est inférieure au niveau minimum défini, ou lorsqu'elle est supérieure au niveau maximum défini.
- L'unité bébé pourrait s'être éteinte. Si tel est le cas, rallumez-la.

Pourquoi l'appareil émet-il un son aigu?

- Les unités sont peut-être trop rapprochées. Assurez-vous que l'unité parent et l'unité bébé sont situées à au moins 1 mètre (3,5 pieds) l'une de l'autre.
- Le volume de l'unité parent est peut-être trop élevé. Baissez-le.

Pourquoi est-ce que je n'entends pas de sons ou mon bébé lorsqu'il pleure?

- Le volume de l'unité parent est peut-être trop bas ou éteint. Augmentez-le.
- Le niveau de sensibilité du microphone de l'unité bébé est peut-être trop bas. Augmentez la sensibilité du microphone dans le menu de l'unité parent.
- L'unité bébé et l'unité parent sont peut-être trop éloignées. Rapprochez les deux unités.

Pourquoi l'unité parent émet-elle d'autres bruits que les sons émis par mon bébé?

- L'unité bébé capte tous les sons dans la pièce où elle est installée, et pas uniquement ceux du bébé. Rapprochez l'unité bébé de votre enfant, en laissant au moins 1 mètre (3,5 pieds) de séparation.
- Le niveau de sensibilité du microphone de l'unité bébé est peut-être trop élevé. Diminuez la sensibilité du microphone dans le menu de l'unité parent.

Pourquoi l'unité parent réagit-elle lentement aux pleurs du bébé?

- Le niveau de sensibilité du microphone de l'unité bébé est peut-être trop faible. Augmentez la sensibilité du microphone de l'unité bébé dans le menu de l'unité parent.

Pourquoi les piles non rechargeables de l'unité bébé s'épuisent-elles rapidement?

- Le niveau de sensibilité du microphone de l'unité bébé est peut-être trop élevé, ce qui force l'unité bébé à transmettre plus souvent. Diminuez la sensibilité du microphone dans le menu de l'unité parent.
- Le volume de l'unité bébé est peut-être trop élevé, ce qui augmente la consommation d'énergie. Réduisez le volume de l'unité bébé.
- Vous avez peut-être défini une plage de température maximale inférieure à la température habituelle de la pièce ou une plage de température minimale supérieure à la température habituelle de la pièce. L'unité bébé envoie en permanence des informations à l'unité parent ce qui, par conséquent, consomme davantage d'énergie et épuise rapidement les piles non rechargeables de l'unité bébé.
- Vous avez peut-être allumé la veilleuse. Si vous souhaitez utiliser la veilleuse, il est conseillé de brancher l'unité bébé sur une prise de courant.

Pourquoi la durée de charge de l'unité parent dépasse-t-elle 10 heures?

- L'unité parent est peut-être restée allumée pendant la charge. Éteignez-la pendant la charge.

La portée nominale du moniteur est de 330 mètres (1 000 pieds). Pourquoi mon moniteur ne fonctionne-t-il qu'à une distance bien plus courte ?

- La portée indiquée n'est valable qu'en plein air, à l'extérieur. Dans une maison, cette portée est limitée par le nombre et le type de murs et/ou de plafonds faisant obstacle. À l'intérieur, la portée ne dépasse pas 50 mètres.

Pourquoi la liaison est-elle coupée de temps à autre et les sons sont-ils interrompus?

- L'unité parent et l'unité bébé sont probablement à la limite de la portée de fonctionnement. Placez les unités ailleurs ou rapprochez-les. Notez qu'il faut environ 30 secondes pour établir une liaison entre les deux unités.
- Vous avez peut-être placé l'unité à proximité d'un émetteur-récepteur ou d'un autre appareil DECT, tel qu'un téléphone DECT ou un autre écoute-bébé de 1,8/1,9 GHz. Éloignez l'unité des autres appareils jusqu'à ce que la liaison soit rétablie.

Que se passe-t-il durant une panne d'électricité?

- Si l'unité parent est suffisamment chargée, elle continue de fonctionner lors d'une panne de courant. Si l'unité bébé est équipée de piles, elle continue également à fonctionner pendant une panne de courant.

Est-ce que l'écoute-bébé est protégé contre l'écoute indiscreète et les interférences?

- La technologie DECT de l'écoute-bébé élimine les interférences et empêche d'autres appareils radio de capter son signal.

La durée de fonctionnement de l'unité parent est normalement d'au moins 18 heures.

Pourquoi celle de mon unité parent est-elle plus courte?

- Après la première charge, l'unité parent a une autonomie inférieure à 18 heures. Les piles n'atteignent leur pleine capacité qu'au bout de quatre cycles de charge et décharge.
- Le volume de l'unité parent est peut-être trop élevé, ce qui augmente la consommation d'énergie. Réduisez le volume de l'unité parent.
- Le niveau de sensibilité du microphone de l'unité bébé est peut-être trop élevé, ce qui augmente la consommation d'énergie de l'unité parent. Réduisez le niveau de sensibilité du microphone dans le menu de l'unité parent.

Pourquoi le témoin de l'état de la pile met-il autant de temps avant de s'afficher sur l'écran lorsque je commence à recharger l'unité parent éteinte?

- Ceci est normal. L'unité parent met quelques secondes à sortir du mode veille lorsque vous la branchez à une prise électrique. Une fois branchée, l'unité parent doit d'abord détecter qu'elle est en charge, puis elle doit mesurer le niveau de charge des piles avant de pouvoir afficher le témoin du niveau des piles.

Pourquoi les piles rechargeables de l'unité parent s'épuisent-elles rapidement?

- Les piles rechargeables sont arrivées en fin de vie utile. Il convient de les remplacer. Pour remplacer les piles rechargeables, consultez le chapitre «Commande d'accessoires».

Sumário

1	Introdução	60
2	Visão geral do produto	60
3	Preparação para o uso	61
3.1	Unidade do bebê	61
3.2	Unidade dos pais	62
4	Uso da babá eletrônica	63
4.1	Posicionamento da babá eletrônica	63
4.2	Como conectar a unidade dos pais à unidade do bebê	64
5	Funções e comentários sobre a unidade do bebê	65
5.1	Luz noturna	65
5.2	Função de canção de ninar	66
5.3	Sinal sonoro para localização da unidade dos pais	66
5.4	Luz de status da bateria	67
6	Funções e comentários sobre a unidade dos pais	67
6.1	Volume	67
6.2	Função Conversar	68
6.3	Indicações de status da bateria	68
6.4	Indicador de intensidade do sinal	70
6.5	Reinicializar	70
7	Menu da unidade dos pais	71
7.1	Navegação no menu	71
7.2	Sensibilidade	71
7.3	Timer de alimentação	72
7.4	Temperatura	73
7.5	Relógio	74
7.6	Idioma	74
8	Alça para o pescoço	74
9	Limpeza e manutenção	75
10	Armazenamento	75

11	Compra de acessórios	75
12	Garantia e suporte	75
13	Perguntas frequentes	76

1 Introdução

Parabéns pela sua compra e bem-vindo à Philips AVENT! Para aproveitar ao máximo o suporte oferecido pela Philips AVENT, registre o produto em www.philips.com/welcome.

A Philips AVENT se dedica à criação de produtos confiáveis que proporcionem aos pais a tranquilidade de que precisam. Esta babá eletrônica Philips AVENT fornece monitoramento 24 horas, garantindo que você sempre ouvirá claramente seu bebê, sem que nenhum ruído desnecessário seja captado. A tecnologia DECT garante interferência zero e um sinal extremamente nítido entre a unidade do bebê e a dos pais.

Com o sensor de temperatura, você pode monitorar a temperatura do quarto do bebê e fazer configurações personalizadas para manter o quarto agradável.

2 Visão geral do produto

• I Visor

- 1 Indicador de intensidade do sinal
- 2 Símbolo de silencioso
- 3 Indicador de status da bateria
- 4 Seta de navegação
- 5 Campo de mensagem
- 6 Indicador de sensibilidade do microfone
- 7 Símbolo de canção de ninar
- 8 Símbolo de luz noturna
- 9 Símbolo do timer
- 10 Símbolo de temperatura

3 Preparação para o uso

IMPORTANTE: antes de utilizar a babá eletrônica, leia cuidadosamente as instruções de segurança e guarde-as para consultas futuras.

3.1 Unidade do bebê

Utilize a unidade do bebê com energia elétrica. Para garantir backup automático de energia em caso de queda de energia, recomendamos inserir pilhas não recarregáveis.

3.1.1 Operação com energia elétrica

- 1 Coloque o adaptador em uma tomada elétrica e insira o plugue pequeno do aparelho na unidade do bebê.

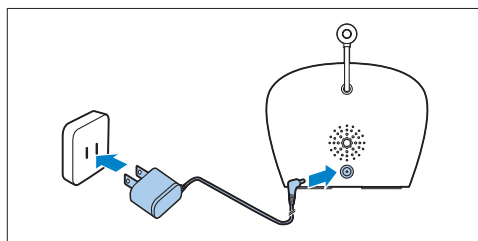

3.1.2 Colocando as baterias não recarregáveis

Se houver queda falha de energia, a unidade do bebê poderá funcionar com quatro pilhas alcalinas de AA R6 de 1,5 V (não incluídas).

Não use pilhas recarregáveis. A unidade do bebê não possui uma função de carregamento e as pilhas recarregáveis descarregam lentamente quando não estão em uso.

Aviso:

Desconecte a unidade do bebê e certifique-se de que suas mãos e a unidade estejam secas quando inserir pilhas não recarregáveis.

II Unidade dos pais

- 1 Botão liga/desliga
- 2 Botão TALK
- 3 Botão -
- 4 Microfone
- 5 Luz "link"
- 6 Tela
- 7 Luzes do nível do som
- 8 Botão MENU
- 9 Botão +
- 10 Luz de status da bateria
- 11 Botão OK
- 12 Furo da alça/acessório para o pescoço
- 13 Compartimento de pilhas recarregáveis
- 14 Tampa do compartimento de pilhas recarregáveis
- 15 Tomada para conector pequeno do adaptador
- 16 Alça para o pescoço
- 17 Baterias recarregáveis
- 18 Conector pequeno do adaptador
- 19 Adaptador

III Unidade do bebê

- 1 Botão de luz noturna e liga/desliga luz noturna
- 2 Luz indicadora de energia
- 3 Botão FIND (Localizar)
- 4 Microfone
- 5 Botão Próxima canção de ninar
- 6 Botão reproduzir/parar canção de ninar
- 7 Botão liga/desliga
- 8 Botão + volume
- 9 Luz de status da bateria
- 10 Volume - botão
- 11 Sensor de temperatura
- 12 Alto-falante
- 13 Tomada para conector pequeno do adaptador
- 14 Compartimento de pilhas não recarregáveis
- 15 Tampa do compartimento de pilhas não recarregáveis
- 16 Conector pequeno do adaptador
- 17 Adaptador

Nota:

Recomendamos o uso da babá eletrônica com energia elétrica, pois a unidade do bebê tem tempo de operação limitado quando usada com pilhas alcalinas não recarregáveis. O tempo de operação com pilhas não recarregáveis é de 24 horas.

- 1 Empurre a trava para liberar a tampa do compartimento de pilhas não recarregáveis e remova-a.

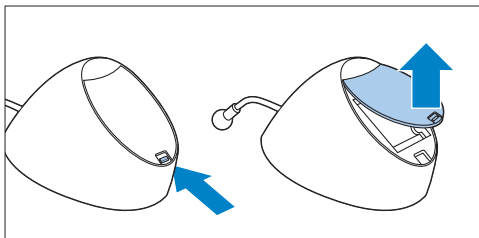

- 2 Insira quatro baterias não recarregáveis.

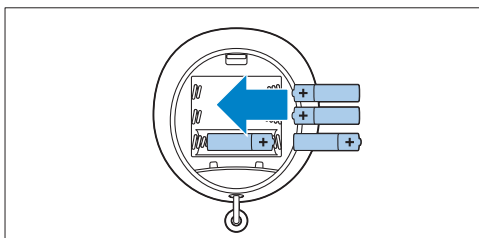

Nota:

verifique se os polos + e - apontam na direção certa.

- 3 Para encaixar a tampa novamente, primeiro insira as saliências nas aberturas da borda do compartimento para pilhas não recarregáveis.

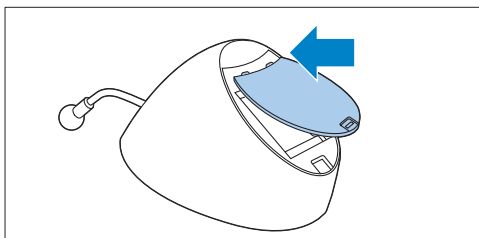

- 4 Pressione a tampa para baixo até ouvir um clique, sinalizando que está travada.

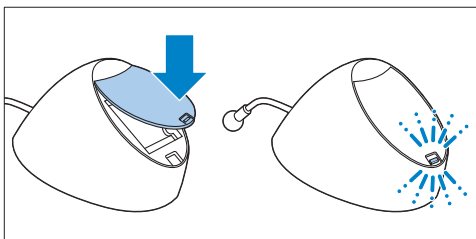

3.2 Unidade dos pais

A unidade dos pais funciona com duas pilhas recarregáveis fornecidas com a babá eletrônica.

3.2.1 Inserção das pilhas recarregáveis

- 1 Deslize a tampa do compartimento de pilhas recarregáveis removendo-a da unidade dos pais.

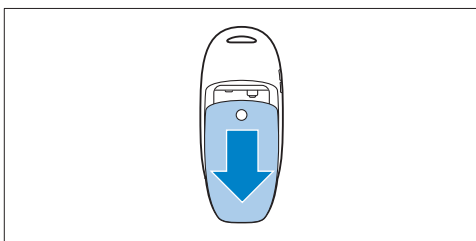

- 2 Insira as pilhas recarregáveis.

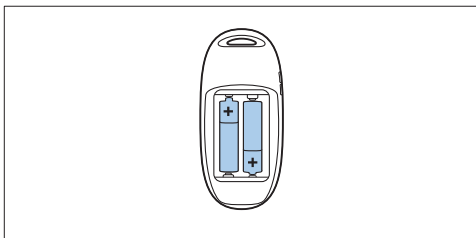

Nota:

verifique se os pólos + e - das pilhas apontam na direção correta.

- Deslize a tampa do compartimento de pilhas recarregáveis recolocando-a na unidade dos pais. Encaixe a tampa no lugar até ouvir um clique.

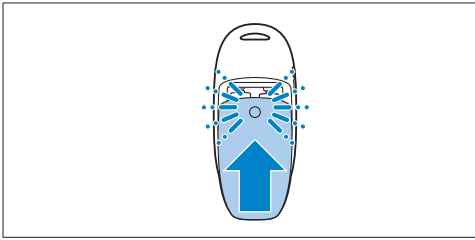

3.2.2 Carregamento da unidade dos pais

Carregue a unidade dos pais antes de usá-la pela primeira vez ou quando a unidade indicar que as pilhas estão fracas.

Importante: é necessário carregar a unidade dos pais por 10 horas completas para que o produto funcione sem fio por 18 horas.

- Coloque o adaptador em uma tomada elétrica e insira o plugue pequeno do aparelho na unidade dos pais.

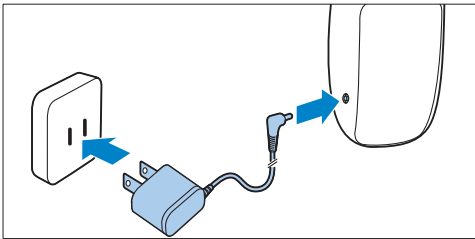

- O visor é ligado e as indicações de estado das pilhas mostram que a unidade dos pais está carregando. Para obter indicações de estado das pilhas, consulte “Indicações de carga das pilhas” no capítulo “Funções e comentários sobre a unidade dos pais”.

- Deixe a unidade dos pais conectada à rede elétrica até as baterias recarregáveis carregarem totalmente.

Nota:

Ao iniciar o uso da babá eletrônica sem fio, são necessários quatro ciclos de carga e descarga antes de as baterias recarregáveis alcançarem sua capacidade máxima.

4 Uso da babá eletrônica

4.1 Posicionamento da babá eletrônica

Aviso:

Mantenha a unidade do bebê para fora do alcance do bebê. Nunca coloque a unidade do bebê dentro do berço ou do cercado e nem instale-a nesses móveis.

- Como o cabo da unidade do bebê apresenta perigo potencial de estrangulamento, certifique-se de que a unidade do bebê e o respectivo cabo fiquem a pelo menos 1 metro de distância do bebê.

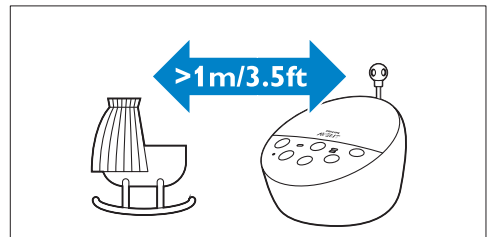

- 2 Para impedir um som agudo em uma ou em ambas as unidades, certifique-se de que a unidade dos pais fique a pelo menos 1 metro de distância da unidade do bebê.

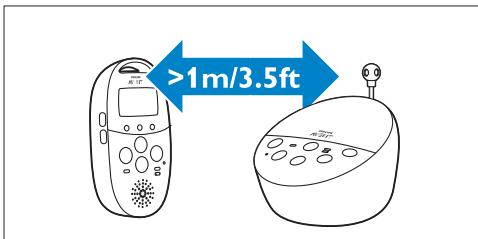

- 2 Mantenha o botão liga/desliga na unidade dos pais pressionado por 2 segundos.

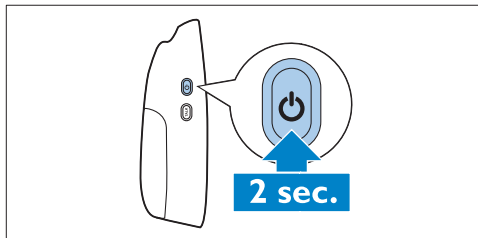

4.2 Como conectar a unidade dos pais à unidade do bebê

- 1 Mantenha o botão liga/desliga na unidade do bebê pressionado por 2 segundos.

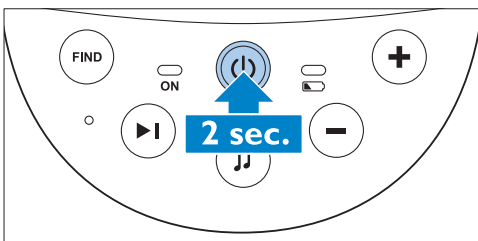

- A luz noturna, a luz de estado das pilhas e a luz indicadora de energia se acendem brevemente.

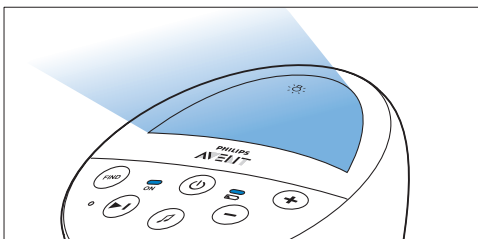

- O visor acende e exibe brevemente todos os indicadores e símbolos. Em seguida, os indicadores e símbolos desvanecem e o indicador de estado das pilhas é exibido.

Nota:

Quando você liga a unidade dos pais pela primeira vez ou após uma reinicialização, é preciso selecionar o idioma de exibição de sua preferência (consulte “Idioma”, no capítulo “Menu da unidade dos pais”).

- A luz “link” começa a piscar em vermelho na unidade dos pais e a mensagem “Conectando” aparece no visor.

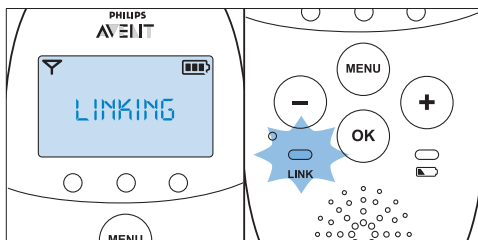

- Quando a unidade dos pais e a unidade do bebê são conectadas, luz “link” acende em verde constante. O indicador de intensidade do sinal e a mensagem “LINKED” (Conectadas) aparecem no visor.

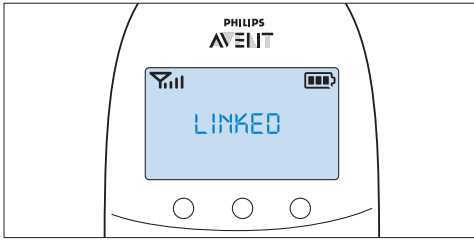

- Se nenhuma conexão for estabelecida dentro de 10 segundos, a mensagem “NOT LINKED” (Sem conexão) no visor alterna para “LINKING” (Conectando). Se ainda assim nenhuma conexão for estabelecida após 30 segundos, a unidade dos pais começa a emitir bipes e apenas a mensagem “NOT LINKED” (Sem conexão) é mostrada.

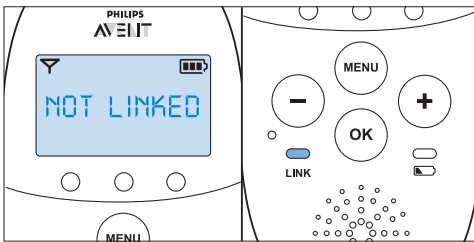

O que fazer se nenhuma conexão for estabelecida

- A unidade dos pais pode estar fora do alcance da unidade do bebê. Aproxime a unidade dos pais da unidade do bebê, mantendo uma distância mínima de 1 metro.
- A unidade do bebê ou a unidade dos pais pode perder a conexão por estar próxima demais de outro aparelho DECT (por exemplo, um telefone sem fio). Desligue este aparelho DECT ou coloque a unidade mais afastada do aparelho.
- A unidade do bebê pode estar desligada. Ligue-a.

4.2.1 Faixa operacional

- A faixa operacional é de 330 metros ao ar livre e de até 50 metros em ambientes fechados.
- A faixa operacional da babá eletrônica varia conforme o ambiente e os fatores que causam interferência. Materiais molhados e úmidos causam tanta interferência que a perda de alcance é de até 100%. Para obter informações sobre interferência de materiais secos, consulte tabela abaixo

Materiais secos	Espessura do material	Perda de alcance
Madeira, gesso, papelão, vidro (sem metal, fios ou chumbo)	< 30 cm	0 a 10%
Tijolo, madeira compensada	< 30 cm	5 a 35%
Concreto reforçado	< 30 cm	30 a 100%
Grades ou barras de metal	< 1 cm	90 a 100%
Folhas de metal ou alumínio	< 1 cm	100%

5 Funções e comentários sobre a unidade do bebê

5.1 Luz noturna

A luz noturna produz um brilho suave que acalma o bebê.

- 1 Pressione o botão de luz noturna na unidade do bebê para ativar essa função.

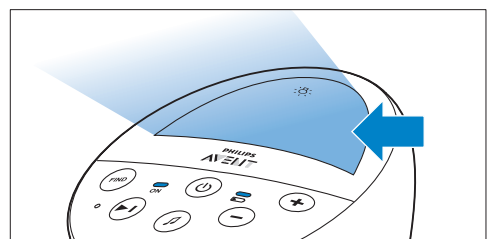

- *aparece na tela da unidade dos pais.*
- 2** Pressione o botão de luz noturna novamente para desativar essa função.
- *A luz noturna diminui gradativamente antes de apagar completamente.*
 - *desaparece da tela da unidade dos pais.*

- Quando você pressiona o próximo botão de canções de ninar ►| enquanto uma canção de ninar é reproduzida, a próxima canção de ninar começa reproduzir:

- 3** Para ajustar o nível do som da canção de ninar, pressione o botão de volume + ou – na unidade do bebê.

5.2 Função de canção de ninar

- 1** Pressione o botão reproduzir/parar canção de ninar na unidade do bebê para reproduzir a última canção de ninar selecionada.

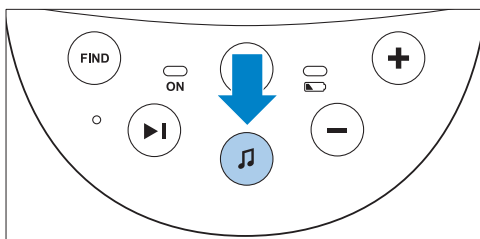

- *A canção de ninar selecionada é repetida por 15 minutos.*
- *Se nenhuma canção de ninar foi selecionada antes, a canção de ninar 1 será reproduzida.*

- 2** Pressione o próximo botão de canções de ninar ►| para selecionar outra canção de ninar da lista.

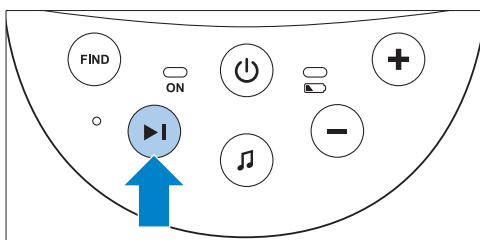

- Se nenhuma canção de ninar for reproduzida, a última canção de ninar selecionada será reproduzida quando você pressionar o próximo botão de canções de ninar ►|.

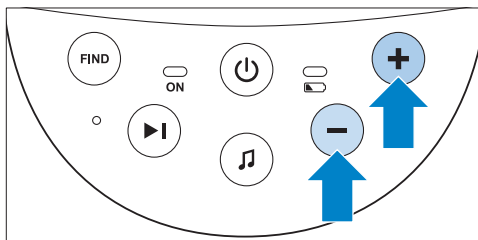

Nota:

O volume do alto-falante só pode ser configurado na unidade do bebê enquanto uma canção de ninar é reproduzida. Se você aumentar o volume, o som também sairá mais alto ao usar a função de comunicação na unidade dos pais.

- 4** Para interromper a reprodução, pressione novamente o botão reproduzir/parar canção de ninar na unidade do bebê.

5.3 Sinal sonoro para localização da unidade dos pais

Se você não souber onde está a unidade dos pais, poderá usar o botão FIND (Localizar) na unidade do bebê para localizá-la.

Nota:

a função de localização só funciona quando a unidade dos pais está ligada.

- 1** Pressione o botão FIND (Localizar) na unidade do bebê.

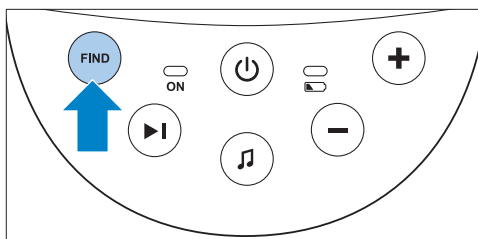

- A mensagem “PAGING” (Sinal sonoro para localização) aparece no visor da unidade dos pais e a unidade emite um sinal sonoro para localização.

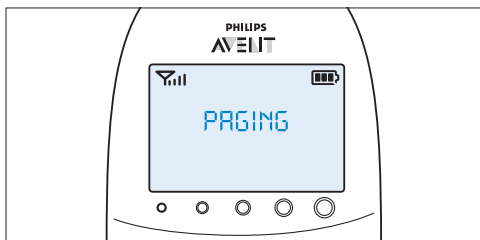

- 2 Para interromper o sinal sonoro para localização, pressione novamente o botão FIND (Localizar) na unidade do bebê ou qualquer botão na unidade dos pais.

Nota:

○ sinal sonoro para localização para automaticamente após 2 minutos.

5.4 Luz de status da bateria

- 1 A luz de status da bateria fica acesa em verde quando a unidade do bebê funciona a bateria e ela tem energia suficiente.

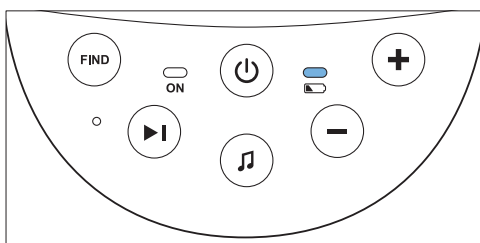

- 2 A luz de status da bateria pisca rapidamente em vermelho quando as baterias ficam fracas, e a unidade do bebê está funcionando a bateria.

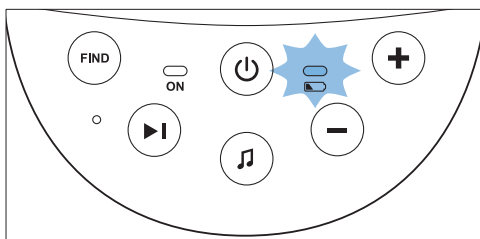

- Substitua as pilhas quando elas descarregarem.
- Se as pilhas forem descarregadas enquanto a unidade do bebê estiver funcionando a pilha, a unidade do bebê desliga e a unidade dos pais perde conexão com a unidade do bebê.

Nota:

Recomendamos o uso da babá eletrônica com energia elétrica, pois a unidade do bebê tem tempo de operação limitado quando usada com pilhas alcalinas não recarregáveis. O tempo de operação com pilhas não recarregáveis é de 24 horas.

6 Funções e comentários sobre a unidade dos pais

6.1 Volume

○ volume pode ser definido se o menu não estiver ativo. Há sete níveis de volume e uma configuração de “volume desligado” definida.

6.1.1 Definição do nível do volume

- 1 Pressione uma vez o botão + ou o botão -.
 - O nível de volume atual aparece no visor.
- 2 Pressione o botão + para aumentar o volume ou o botão - para diminuí-lo.
 - A unidade dos pais emite um bipe a cada etapa de volume
 - No volume máximo, a unidade dos pais emite dois bipes.

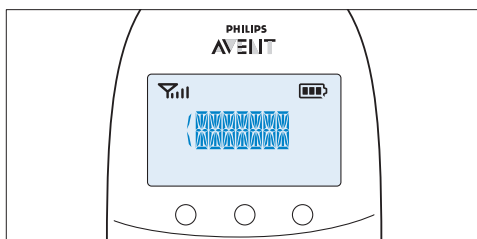

- Se nenhum botão for pressionado por mais de 2 segundos, o indicador de nível de volume desaparece e a configuração do volume é salva.

6.1.2 Volume desligado

Abaixo da configuração mais baixa de volume, há uma configuração de volume desligado.

- 1 Pressione uma vez o botão + ou o botão -.
 - O nível de volume atual aparece no visor.
- 2 Mantenha pressionado o botão - por mais de 2 segundos para definir o volume como desligado.
 - A mensagem “MUTE” (Sem som) e o símbolo de interrupção de som aparecem no visor.

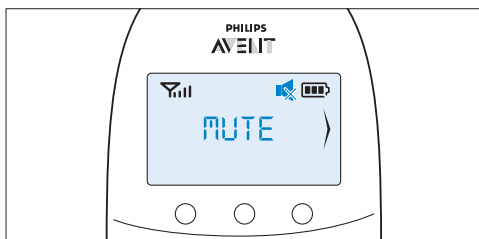

ⓘ Nota:

Se o volume estiver desligado, somente as luzes do nível de som indicarão que o bebê está emitindo sons.

6.2 Função Conversar

Você pode usar o botão TALK (Comunicação) na unidade dos pais para falar com o bebê (para acalmá-lo, por exemplo).

- 1 Mantenha pressionado o botão TALK (Comunicação) e fale claramente no microfone frontal da unidade dos pais a uma distância de 15 a 30 cm.

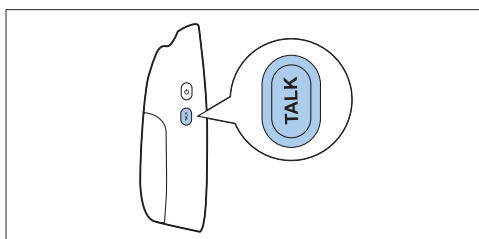

ⓘ Nota:

Se o volume da canção de ninar foi configurado como alto na unidade do bebê, o som também sairá mais alto ao usar a opção de comunicação na unidade dos pais.

- A luz “link” começa a piscar em verde e a mensagem “TALK” (Comunicação) aparece no visor.



- 2 Solte o botão TALK (Comunicação) quando terminar de falar.

6.3 Indicações de status da bateria

O status de carga da bateria é indicado no visor pelo indicador de estado das pilhas e por mensagens de texto.

6.3.1 Bateria fraca

Quando as baterias recarregáveis estiverem baixas, o tempo operacional restante é de pelo menos 30 minutos se a babá eletrônica funcionar em modo normal com as definições mais altas.

- 1 O indicador de estado das pilhas no visor está em brando e pisca de forma intermitente.
- 2 A mensagem “BATTERY LOW” (Pilha fraca) aparece no visor.

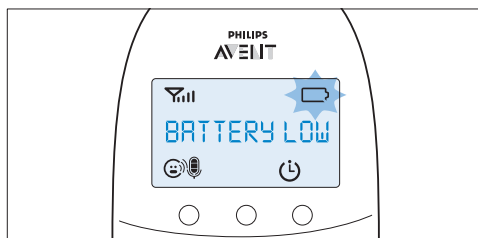

- 3 A luz de estado das pilhas pisca em vermelho lentamente.
- 4 A unidade dos pais emite um bipe cada 10 segundos nos primeiros 3 minutos. Depois continua a bipar uma vez por minuto.

6.3.2 Bateria descarregada

- 1 Se as baterias recarregáveis estiverem quase vazias, a luz de status da bateria piscará rapidamente em vermelho.

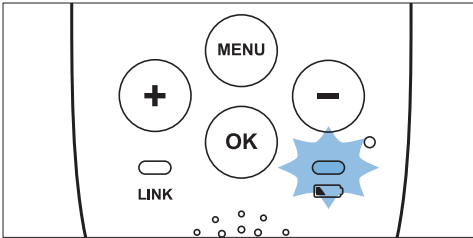

- 2 Se você não ligar a unidade dos pais a uma tomada elétrica, ocorrerá o seguinte:
 - 1 A conexão com a unidade do bebê é perdida.
 - 2 O visor apaga.
 - 3 A unidade dos pais desliga.

⚠ Nota:

Se você ligar a unidade dos pais quando as baterias recarregáveis estiverem quase vazias, o visor será ligado. A mensagem "BATTERY LOW" (Pilha fraca) aparece no visor por 2 segundos antes de a unidade dos pais desligar.

6.3.3 Carregamento

Insira o plugue pequeno na unidade dos pais e coloque o adaptador em uma tomada elétrica. Quando a unidade dos pais carregar, ocorrerá o seguinte:

- 1 O visor liga por 4 segundos e o texto "CHARGING" (Carregando) aparece na tela por 2 segundos.
- 2 A luz de status da bateria acenderá em verde contínuo quando a unidade dos pais for ligada à energia elétrica.

- 3 O primeiro segmento no indicador de estado das pilhas começa a piscar indicando que as pilhas recarregáveis estão sendo carregadas.

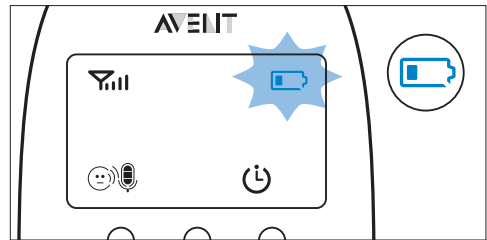

- 4 O segundo segmento no indicador do status da bateria começa a piscar quando as baterias recarregáveis estiverem carregadas a mais de 30% de sua capacidade.

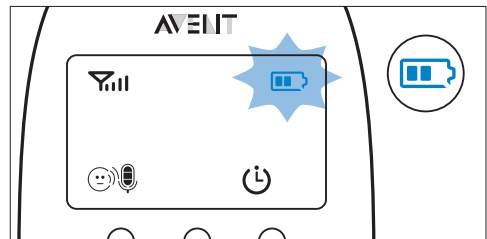

- 5 O terceiro segmento no indicador do status da bateria começa a piscar quando as baterias recarregáveis estiverem carregadas a mais de 50% de sua capacidade.

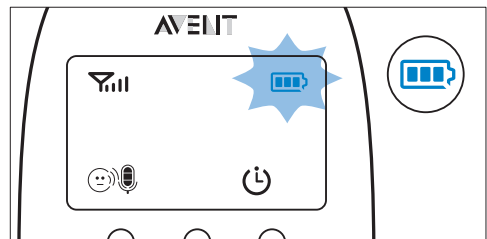

- 6** Quando as pilhas recarregáveis estiverem totalmente carregadas, ocorrerá o seguinte:
- O terceiro segmento no indicador de estado das pilhas para de piscar.
 - O visor liga por 4 segundos e a mensagem "BATT FULL" (Bateria carregada) aparece no visor.

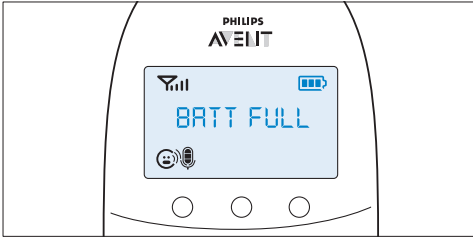

- 7** Desconecte a unidade dos pais da tomada elétrica para utilizá-lo sem o fio.
- A luz de status da bateria desliga quando a unidade dos pais é utilizada sem fios com funcionamento à bateria.

Nota:

Você pode carregar a unidade dos pais quando ela estiver desligada. Nesse caso, o indicador de status da bateria acende em verde contínuo, mas não dá nenhuma indicação quando as baterias estiverem completamente carregadas.

Nota:

Se as baterias recarregáveis descarregam rapidamente, elas alcançaram o fim da vida útil e você deve substituí-las. Para comprar novas baterias recarregáveis, consulte o capítulo "Encomendar acessórios".

6.4 Indicador de intensidade do sinal

- Se o indicador de intensidade do sinal tiver 4 barras, isso indica que a conexão entre a unidade do bebê e a unidade dos pais é excelente.
- Se o indicador de intensidade do sinal não exibir nenhuma barra ou mostrar apenas uma barra, isso indica que o sinal de transmissão da unidade do bebê está muito fraco ou não está disponível. Aproxime a unidade dos pais da unidade do bebê para receber um sinal mais forte.

6.5 Reinicializar

Esta função permite que você restaure a unidade dos pais e a unidade do bebê às configurações padrão de fábrica.

- 1** Desligue a unidade.
- 2** Mantenha pressionado o botão -.
- 3** Ligue a novamente unidade mantendo o botão - pressionado.

6.5.1 Configurações padrão

Unidade dos pais

- Idioma: inglês
- Volume do alto-falante: 3
- Sensibilidade do microfone: 3
- Alerta de temperatura: desligado
- Alerta de "Temperature low" (Baixa temperatura): 14 °C
- Alerta de "Temperature high" (Alta temperatura): 35 °C
- Escala de temperatura: Fahrenheit
- Timer de alimentação: 02:00
- Timer de alimentação: interrompido
- Relógio: oculto

Unidade do bebê

- Volume do alto-falante: 4
- Luz noturna: desligada
- Canção de ninar: desligado (Canção de ninar 1 selecionada)

7 Menu da unidade dos pais

Todas as funções descritas nas seguintes seções podem ser operadas pelo menu da unidade dos pais.

7.1 Navegação no menu

Nota:

Algumas funções do menu funcionam somente quando a unidade do bebê e a unidade dos pais estão conectadas.

- 1 Pressione o botão MENU para abrir o menu.

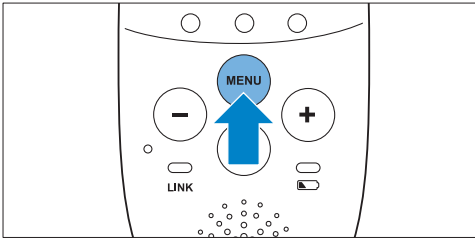

- A primeira opção do menu aparece na tela.

- 2 Utilize o botão + para passar à próxima opção ou o botão - para ir até a opção anterior.

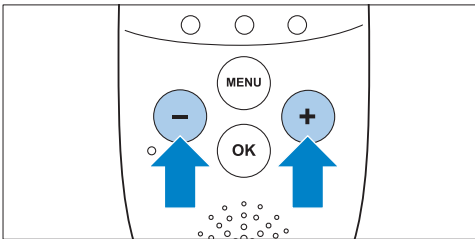

Nota:

A seta no visor indica em qual direção você pode navegar.

- 3 Pressione o botão OK para confirmar a seleção.

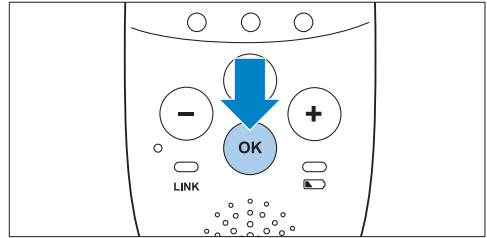

Nota:

Pressione o botão MENU se você quiser sair do menu sem fazer alterações. Se não houver nenhuma entrada no menu por mais de 20 segundos, o menu fecha automaticamente.

7.2 Sensibilidade

No menu da unidade dos pais, essa opção permite definir a sensibilidade do microfone na unidade do bebê. Essa ferramenta determina o nível de ruído que a unidade do bebê captará. Por exemplo, ouvir seu bebê chorar pode ser mais importante do que ouvi-lo balbuciar.

- 1 Selecione "Sensitivity" (Sensibilidade) no menu usando os botões + e - e pressione OK para confirmar.

- 2 Utilize os botões + e - para aumentar ou diminuir a sensibilidade do microfone. A indicação de sensibilidade no visor tem quatro segmentos.

- Se todos quatro segmentos estiverem preenchidos, significa que a sensibilidade está no nível mais alto.

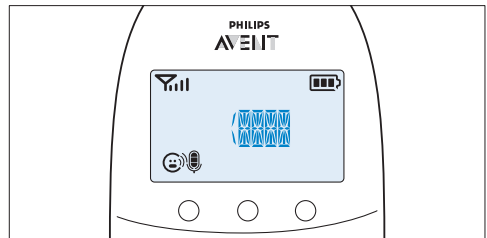

- Se todos os segmentos estiverem em branco, a sensibilidade está no nível mais baixo.

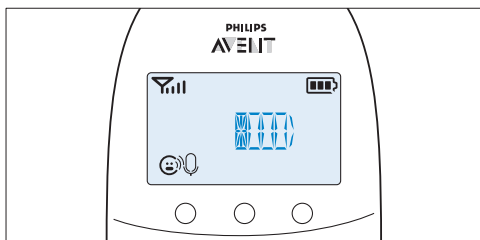

- 3 Pressione OK para confirmar a configuração.

7.2.1 Níveis e indicações de sensibilidade

Ícone	Sensibilidade	Descrição
	Mais alta	Ouçá todos os ruídos do bebê. O alto-falante da unidade dos pais fica ligado ininterruptamente.
	alta	Ouçá todos os sons, do balbuciar mais baixo ao mais alto. Se o bebê não emitir nenhum som, significa que o alto-falante da unidade dos pais está desligado.
	médio	Ouçá sons desde choro suave ao mais alto. Se o bebê emitir sons mais baixos, o alto-falante da unidade dos pais não será ligado.
	baixa	O alto-falante da unidade dos pais só será ligado se o bebê emitir sons altos, por exemplo, se estiver chorando.

7.3 Timer de alimentação

Você pode definir o timer de alimentação para alertá-lo que é hora de alimentar o bebê. O timer pode ser definido de 1 minuto a 23 horas e 59 minutos.

7.3.1 Configuração e uso do timer de alimentação

- 1 Usando os botões + e -, selecione "Feed Timer" (Timer de alimentação) no menu e pressione OK para confirmar.
- 2 Usando os botões + e -, selecione "Set Timer" (Definir timer). Pressione OK para iniciar a configuração do temporizador.
 - *A indicação de horas começa a piscar no visor.*
- 3 Defina a hora e pressione OK confirmar.
 - *A indicação de minutos começa a piscar no visor.*
- 4 Defina os minutos e pressione OK confirmar.
- 5 Usando os botões + e -, selecione "xx:xx Start" (Início às xx:xx). Pressione OK para confirmar.
 - *O símbolo de timer aparece no visor.*

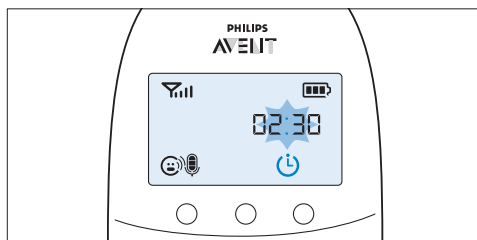

- *O timer começa a contagem regressiva.*

- 6** Quando o timer alcançar 00:00, o alerta do timer de alimentação dispara, o símbolo de timer começa a piscar no visor e a mensagem "TIMER END" (Término de timer) é exibido no visor:

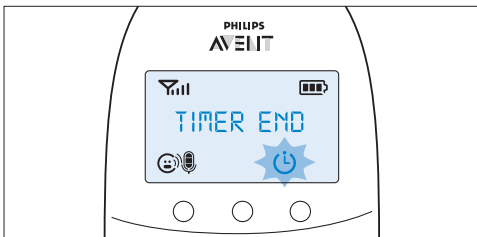

- 7** Pressione qualquer tecla para interromper o alerta. Se você não interromper o alerta, ele para automaticamente após 2 minutos.

7.3.2 Repita o timer de alimentação

- 1** Após a etapa 5 em "Configuração e uso do timer de alimentação", selecione "Repeat" (Repetir) usando os botões + e - . Pressione OK para confirmar:
- 2** Escolha "Repeat ON" (Repetição ligada) ou "Repeat OFF" (Repetição desligada) e pressione OK para confirmar:
- 3** Usando os botões + e -, selecione "xx:xx Start" (Início às xx:xx) e pressione OK para ativar a função de repetição do timer de alimentação.
- 4** Quando você pressiona qualquer tecla para interromper o alerta do timer de alimentação ou se o alerta para automaticamente após 2 minutos, o timer de alimentação começa a contagem regressiva novamente.

7.3.3 Interrupção do timer

- 1** Pressione o botão do menu e selecione "Feed Timer" (Timer de alimentação).
- 2** Utilize os botões + e - para selecionar "Stop" (Parar) e pressione OK para confirmar:

7.4 Temperatura

Um bebê dorme confortavelmente numa temperatura entre 16 °C e 20 °C. Você pode definir um intervalo de temperatura mínima e máxima e um alerta para avisá-lo que a temperatura está fora dos limites estabelecidos.

- 1** Selecione "Temperature" (Temperatura) no menu usando os botões + e - e pressione OK para confirmar:
- 2** Usando os botões + e -, selecione "Temp Range" (Intervalo de temperatura) e pressione OK para confirmar:
- **A indicação de temperatura mínima começa a piscar no visor.**
- 3** Utilize os botões + e - para definir o intervalo de temperatura mínima entre 10 °C e 19 °C. Pressione OK para confirmar:
- **A indicação de temperatura máxima começa a piscar no visor.**
- 4** Utilize os botões + e - para definir o intervalo de temperatura máxima entre 22 ° e 37 °C. Pressione OK para confirmar:
- 5** Use os botões + e - para selecionar "Alert" (Alerta). Pressione OK para confirmar e inicie a configuração das opções de alerta de temperatura.
- **A mensagem "Alert" (Alerta) aparece no display.**
- 6** Selecione a opção "Alerta ligado" ou "Alerta desligado". Pressione Ok para confirmar:
- **Caso você escolha "Alert On" (Alerta ligado), o símbolo do alerta de temperatura aparecerá no visor.**
- 7** Use os botões + e - para selecionar "Temp Scale" (Escala de temperatura). Pressione OK para confirmar e inicie a configuração das opções de alerta de temperatura.

- 8** Selecione "Celsius" ou "Fahrenheit" e pressione OK para confirmar:
- *A temperatura na escala definida é exibida no visor.*

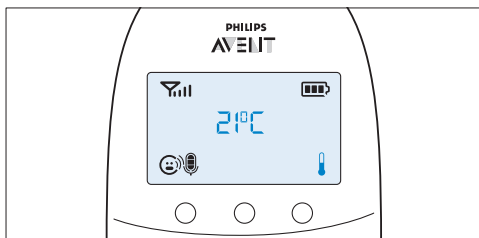

- *Se a temperatura estiver fora do intervalo definido, o símbolo de alerta de temperatura piscará no visor e a mensagem "Muito quente" ou "Muito frio" será exibida. Se o alerta foi habilitado, a unidade dos pais também piscará.*

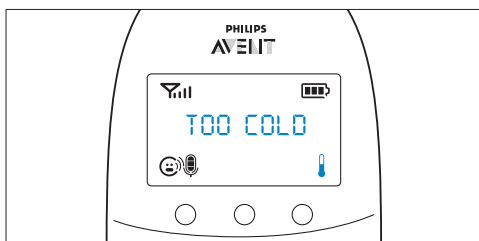

7.5 Relógio

A configuração padrão para o relógio fica oculta. Você pode escolher exibir o relógio e ajustar a hora do relógio no menu da unidade dos pais.

- 1** Selecione "Clock" (Relógio) no menu usando os botões + e -, e pressione OK para confirmar:
- 2** Utilize o botão + ou - para selecionar "Show Time" (Exibir hora) e pressione OK para confirmar:
- 3** Usando os botões + e -, selecione "Set time" (Ajustar hora). Pressione OK para confirmar e começar a ajustar o relógio.
 - *A indicação de horas começa a piscar no visor.*
- 4** Defina a hora e pressione OK confirmar:

- *A indicação de minutos começa a piscar no visor.*

- 5** Defina os minutos e pressione OK confirmar:

- *A hora do relógio é alternada com outras indicações no campo de mensagens do visor.*

7.6 Idioma

Você pode utilizar esta opção de menu para alterar a definição do idioma.

- 1** Selecione "Language" (Idioma) no menu usando os botões + e -, e pressione OK para confirmar:

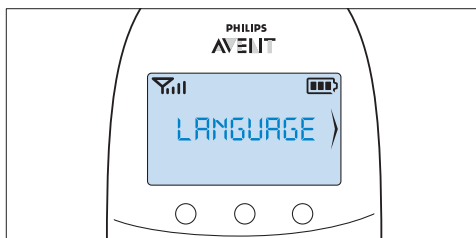

- 2** Utilize os botões + e - para selecionar seu idioma e pressione OK para confirmar:

ⓘ Nota:

Esta opção aparece automaticamente no visor quando você liga a unidade dos pais pela primeira vez e após uma reinicialização.

8 Alça para o pescoço

Uma prática alça para o pescoço é fornecida com a babá eletrônica. Ela permite que você transporte a unidade dos pais enquanto se locomove.

8.0.1 Conectar a alça para o pescoço

- 1** Insira a ponta do laço da alça para o pescoço na abertura na parte superior da unidade dos pais.

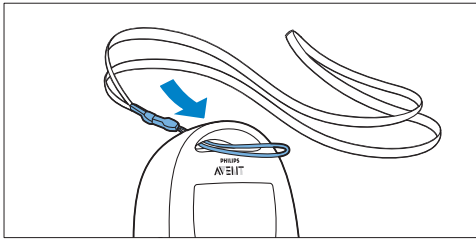

- 2 Passe a alça para o pescoço pela ponta do laço e puxe a alça para o pescoço firmemente.

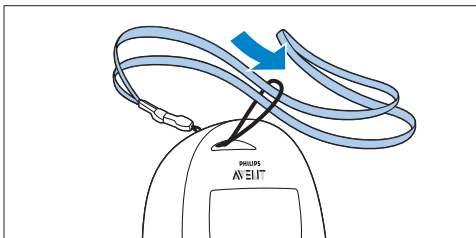

8.0.2 Desconectar a alça para o pescoço

- 1 Passe a alça para o pescoço pela ponta do laço.
- 2 Puxe a ponta do laço para fora da abertura na parte superior da unidade dos pais.

9 Limpeza e manutenção

Aviso:

Não mergulhe a unidade dos pais ou do bebê na água nem as lave em água corrente.

Aviso:

Não use spray para limpeza nem produtos para limpeza líquidos.

- 1 Desligue a unidade do bebê caso esteja ligado à energia elétrica.
- 2 Limpe a unidade dos pais e a do bebê usando um pano seco.
- 3 Limpe os adaptadores com um pano seco.

10 Armazenamento

Se você não for usar a babá eletrônica durante algum tempo, faça o seguinte:

- Remova as pilhas não recarregáveis da unidade do bebê.
- Remova as pilhas recarregáveis da unidade dos pais.
- Armazene a unidade dos pais, a unidade do bebê e os adaptadores em local fresco e seco.

11 Compra de acessórios

Para comprar acessórios ou peças avulsas, acesse www.shop.philips.com/service ou dirija-se até um revendedor Philips. Você também pode entrar em contato com a Central de Atendimento ao Cliente Philips em seu país (veja o folheto de garantia mundial para obter os detalhes de contato).

12 Garantia e suporte

Caso você precise de informações ou suporte, acesse o site da Philips em www.philips.com/support ou leia o folheto de garantia mundial à parte.

13 Perguntas frequentes

Este capítulo lista as perguntas mais frequentes sobre o aparelho. Se você não conseguir localizar a resposta para a sua pergunta, visite o site www.philips.com/AVENT para ver mais perguntas frequentes ou entre em contato com a Central de Atendimento ao Cliente em seu país.

Por que a luz indicadora de energia da unidade do bebê e a luz “link” da unidade dos pais não acendem quando pressiono os botões liga/desliga das unidades?

- Talvez as baterias recarregáveis da unidade dos pais estejam vazias e a unidade dos pais não está conectada à tomada. Ligue a unidade dos pais a uma tomada elétrica. Depois, pressione o botão liga/desliga para estabelecer conexão com a unidade do bebê.
- Talvez a unidade do bebê esteja em modo de funcionamento a bateria e suas baterias não recarregáveis estejam vazias. Substitua as baterias não recarregáveis ou ligue a unidade do bebê a uma tomada elétrica. Depois, pressione o botão liga/desliga para estabelecer conexão com a unidade dos pais.
- Se a luz ‘link’ na unidade dos pais ainda não começar a piscar em vermelho, utilize a função de reinicialização para restaurar as unidades às respectivas configurações padrão.

Por que a luz “link” na unidade dos pais fica piscando em vermelho de forma contínua e por que a mensagem “NOT LINKED” (Sem conexão) ou “LINKING” (Conectando) aparece no visor?

- A unidade do bebê e a dos pais estão fora do alcance uma da outra. Aproxime a unidade dos pais da unidade do bebê.
- A unidade do bebê pode estar desligada. Ligue-a.

Por que a luz de estado das pilhas na unidade do bebê pisca na cor vermelha?

As baterias não recarregáveis da unidade do bebê estão fracas. Troque-as ou conecte a unidade do bebê à rede elétrica.

Por que a unidade dos pais emite um bipe?

- Se a unidade dos pais emitir um bipe enquanto a luz “link” pisca de forma contínua na cor vermelha e a mensagem “NOT LINKED” (Sem conexão) ou “LINKING” (Conectando) aparece no visor, significa que a conexão com a unidade do bebê foi perdida. Aproxime a unidade dos pais da unidade do bebê ou ligue a unidade do bebê, caso esteja desligada.
- Caso a unidade dos pais emita um bipe e o símbolo de pilha na tela esteja vazio, as pilhas recarregáveis da unidade dos pais estão com pouca carga. Recarregue-as.
- Se você ajustou o intervalo de temperatura do ambiente e o alerta de temperatura, a unidade dos pais emitirá um bipe quando a temperatura ficar abaixo do intervalo mínimo definido ou quando a temperatura atingir um nível acima do intervalo máximo definido.
- A unidade do bebê pode estar desligada. Ligue-a.

Por que o aparelho emite um ruído agudo?

- As unidades podem estar muito próximas uma da outra. Certifique-se de manter pelo menos 1 metro de distância entre elas.
- O volume da unidade dos pais pode estar muito alto. Diminua-o.

Por que não ouço nenhum som ou não ouço o bebê chorando?

- A unidade dos pais pode estar com um volume muito baixo ou desligado. Aumente o volume.
- O nível de sensibilidade do microfone da unidade do bebê talvez esteja muito baixo. Ajuste o nível de sensibilidade do microfone no menu da unidade dos pais.
- A unidade do bebê e a dos pais talvez estejam fora do alcance uma da outra. Reduza a distância entre elas.

Por que a unidade dos pais reproduz rapidamente outros sons?

- A unidade do bebê também capta outros sons além dos emitidos pelo bebê. Aproxime-a do bebê, mantendo a distância mínima de 1 metro.
- O nível de sensibilidade do microfone da unidade do bebê talvez esteja muito alto. Diminua-o no menu da unidade dos pais.

Por que a unidade dos pais demora a reproduzir o choro do bebê?

- O nível de sensibilidade do microfone da unidade do bebê talvez esteja muito baixo. Aumente-o no menu da unidade dos pais.

Por que as baterias não recarregáveis da unidade do bebê descarregam rapidamente?

- O nível de sensibilidade do microfone da unidade do bebê talvez esteja muito alto, fazendo com que ela faça transmissões com maior frequência. Diminua-o no menu da unidade dos pais.
- O volume da unidade do bebê talvez esteja muito alto, fazendo com que ela consuma muita energia. Diminua o volume.
- Você pode ter ajustado um intervalo de temperatura ambiente máxima inferior à temperatura ambiente real ou um intervalo de temperatura ambiente mínima superior à temperatura ambiente real. A unidade do bebê continua enviando dados à unidade dos pais e, portanto, usa mais energia. Isso faz com que as pilhas não recarregáveis da unidade do bebê descarreguem rapidamente.
- Talvez você tenha ligado a luz noturna. Se desejar usá-la, recomendamos conectar a unidade do bebê à rede elétrica.

Por que o tempo de carregamento da unidade dos pais ultrapassa 10 horas?

- A unidade dos pais talvez esteja ligada durante o carregamento. Desligue-a durante o carregamento.

A faixa operacional especificada para a babá eletrônica é de 330 metros. Por que a babá eletrônica só funciona em uma distância bem menor do que essa?

- A faixa especificada é válida apenas em ambientes externos, em locais abertos. Dentro de casa, a faixa operacional é limitada pela quantidade e pelo tipo de parede e/ou teto entre as unidades. Dentro de casa, a faixa operacional é de até 50 metros.

Por que a conexão cai de vez em quando? Por que há falhas no som?

- A unidade do bebê e a dos pais provavelmente estão atingindo os limites máximos da faixa operacional. Experimente usá-las em outro local ou diminua a distância entre elas. Observe que são necessários cerca de 30 segundos para que a conexão entre as unidades seja estabelecida.
- Você pode ter colocado a unidade ao lado de um transmissor ou aparelho DECT, como um telefone DECT ou outra babá eletrônica na faixa de 1,8 GHz/1,9 GHz. Afaste a unidade dos outros aparelhos até que a conexão seja restabelecida.

O que acontece em caso de falta de energia?

- Se a unidade dos pais tiver carga suficiente, ela continuará funcionando durante a falha de energia. Se houver pilhas na unidade do bebê, ela também continuará funcionando.

A babá eletrônica é segura em termos de privacidade e interferência?

- A tecnologia DECT desta babá eletrônica garante que não ocorrerá interferência de outros equipamentos nem invasão de privacidade.

Espera-se que o tempo operacional da unidade dos pais seja de pelo menos 18 horas. Por que a unidade dos pais está apresentando um tempo operacional menor?

- Quando a unidade dos pais é carregada pela primeira vez, o tempo operacional é inferior a 18 horas. As pilhas recarregáveis só atingem sua capacidade máxima após serem carregadas e descarregadas pelo menos quatro vezes.
- O volume da unidade dos pais talvez esteja muito alto, fazendo com que ela consuma muita energia. Diminua o volume.
- O nível de sensibilidade do microfone da unidade do bebê talvez esteja muito alto, fazendo com que a unidade dos pais consuma muita energia. Diminua o nível de sensibilidade do microfone no menu da unidade dos pais.

Porque leva algum tempo para o indicador de estado das pilhas aparecer no visor quando começo a carregar a unidade dos pais enquanto está desligada?

- Isso é normal. A unidade dos pais necessita de alguns segundos para ativar após ser conectada a uma tomada elétrica quando está desligada. Quando é conectada, a unidade dos pais precisa primeiro detectar que está carregando e medir o nível de carga da bateria antes de exibir o indicador de status da bateria.

Por que as baterias recarregáveis da unidade dos pais descarregam rapidamente?

- As baterias recarregáveis alcançaram o fim da vida útil. Você deve substituí-las. Para substituir as baterias recarregáveis, consulte o capítulo "Encomendar acessórios".

