

Register your product and get support at

www.philips.com/welcome

SCD610

SCD609



Manual del usuario

PHILIPS

Contenido

1	Introducción	4
----------	---------------------	----------

2	Instrucciones de seguridad importantes	5
	Campos electromagnéticos (CEM)	6
	Reciclaje	6

3	Descripción general	7
	Unidad para padres	7
	Unidad del bebé	8

4	Inicio	9
	Carga de la unidad para padres	9
	Configuración de la unidad del bebé	10
	Monte la unidad del bebé en la pared	11

5	Uso del monitor para bebés	12
	Radio de alcance	12

6	Menú	13
	Zoom y vista panorámica	13
	Activación por voz	13
	Ajustar brillo	14
	Agregar/quitar cámaras	14
	Cambiar el idioma	15
	Restablecimiento de la configuración	15

7	Optimizar la vida útil de la batería de la unidad para padres	16
----------	--	-----------

8	Garantía y servicio	16
----------	----------------------------	-----------

9	Preguntas frecuentes	17
----------	-----------------------------	-----------

1 Introducción

Felicitaciones por su compra y bienvenido a Philips AVENT. Para disfrutar de todos los servicios de asistencia técnica de Philips AVENT, registre su producto en www.philips.com/AVENT.

Philips AVENT se dedica a la fabricación de productos confiables para el cuidado del bebé, que proporcionen a los padres la tranquilidad que necesitan. Este monitor para bebés Philips AVENT ofrece un respaldo día y noche ya que garantiza que usted pueda ver y escuchar a su bebé con toda claridad.

Las instrucciones sirven tanto para el modelo SCD610 como para el SCD609.

- SCD610

- SCD609

Unidad del bebé

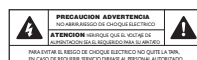

LEA CUIDADOSAMENTE SU INSTRUCTIVO ANTES DE USAR SU PRODUCTO

Unidad para padres

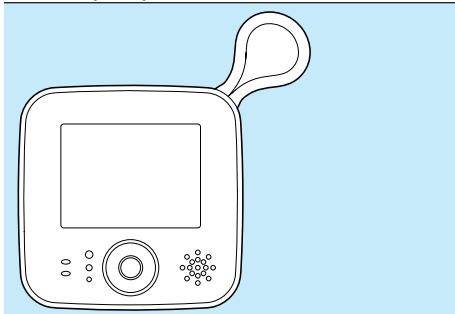

Unidad del bebé

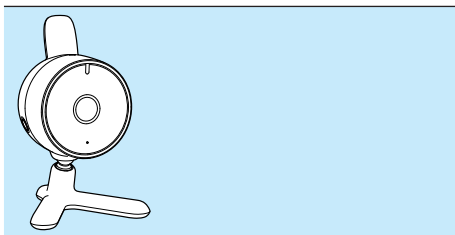

2 Instrucciones de seguridad importantes

Antes de usar el monitor para bebés, lea atentamente este manual del usuario y consérvelo para realizar consultas en el futuro.



Advertencia

- Para evitar estrangulaciones con el cable de alimentación, mantenga la unidad del bebé y el cable de alimentación siempre lejos del alcance del bebé, a 1 metro (3,5 pies) de distancia como mínimo. No utilice el equipo con cables de alargue.

Precaución: riesgo de explosión, descarga eléctrica, cortocircuito o fugas

- No coloque sobre el equipo ningún objeto que contenga líquidos, como por ejemplo jarrones, para evitar el contacto con filtraciones de agua y salpicaduras.
- Antes de conectar el monitor para bebés a la red eléctrica, verifique que el voltaje indicado en los adaptadores del monitor sea el mismo que el de la red eléctrica local.
- Si el cable de alimentación funciona como dispositivo de desconexión, debe estar siempre en un lugar accesible.
- Utilice el adaptador suministrado para conectar la unidad del bebé a la red eléctrica.
- Utilice el adaptador suministrado para cargar la unidad para padres.
- Para evitar descargas eléctricas, no abra la carcasa de la unidad del bebé ni de la unidad para padres, excepto los compartimientos de las baterías.
- Verifique que sus manos estén secas al colocar o cambiar las baterías (paquete de baterías).
- En la unidad para padres, use sólo el pack de baterías recargables suministrado con

el monitor para bebés. Cargue el pack de baterías recargables tal como se describe en este manual de usuario.

- Para evitar riesgos de explosión, cambie la batería por el tipo correcto.
- Deseche las baterías usadas de acuerdo con las instrucciones.
- Para evitar explosiones de las baterías o fugas que pueden dañar el monitor para bebés y causar quemaduras e irritación en la piel o los ojos:
 - no intente cargar las baterías no recargables
 - inserte las baterías en la dirección correcta (+/-)
 - retire las baterías si no va a utilizar el producto durante más de 30 días
 - Mantenga la batería alejada de temperaturas altas como la que emite la luz solar, el fuego o fuentes similares.
- Para que la batería no se caliente o emita materiales tóxicos, hidrógeno u oxígeno, evite las siguientes condiciones:
 - sobrecargas
 - cortocircuitos
 - carga inversa
 - daños en las baterías
- Para manipular baterías dañadas o con fugas, utilice guantes protectores para proteger la piel.

Supervisión adulta

- Este monitor para bebés funciona como un instrumento de ayuda para los padres. No es un sustituto de la supervisión responsable y correcta por parte de los adultos y no debe utilizarse como tal.
- No coloque nunca la unidad del bebé en el interior de la cuna o del corralito.
- Para evitar sobrecalentamiento, no cubra el monitor para bebés con ningún objeto, como por ejemplo toallas o mantas.
- El monitor para bebés debe estar conectado en un tomacorriente de fácil acceso.
- Para su seguridad, no permita que los niños jueguen con el monitor para bebés.

Precauciones de almacenamiento

- Utilice y almacene el monitor para bebés en lugares donde la temperatura se mantenga entre 10 °C (50 °F) y 35 °C (95 °F). Mantenga el monitor para bebés alejado de la luz solar directa.

Reemplazo

- Si necesita cambiar los adaptadores, utilice el tipo de adaptadores que se especifican en este manual del usuario.
- Si necesita cambiar la batería, comuníquese con el centro de atención al cliente.

Campos electromagnéticos (CEM)

Este dispositivo Philips AVENT cumple con todos los estándares de campos electromagnéticos (CEM). Si se utiliza correctamente y de acuerdo con las instrucciones de este manual, el artefacto puede usarse de forma segura según los conocimientos científicos disponibles en la actualidad.

Reciclaje



Este producto ha sido diseñado y fabricado con materiales y componentes de alta calidad que pueden reciclarse y reutilizarse.

Cuando vea el símbolo del cubo de basura con ruedas tachado adherido al producto, significa que cumple con la Directiva Europea 2002/96/EC:



Nunca deseche el producto con el resto de la basura doméstica. Infórmese acerca de las reglamentaciones locales sobre la recolección

de productos eléctricos y electrónicos por separado. La eliminación correcta del producto antiguo ayuda a evitar posibles consecuencias negativas para el medio ambiente y la salud. Este producto cuenta con baterías contempladas en la Directiva Europea 2006/66/EC y no pueden desecharse junto con la basura doméstica normal.

Cuando vea el cubo de basura con ruedas tachado, con el símbolo químico 'Pb', significa que las baterías cumplen con los requisitos establecidos por la directiva con relación al plomo:



Infórmese de la reglamentación local sobre la recolección de baterías por separado. La correcta eliminación de baterías ayuda a evitar posibles consecuencias negativas al medio ambiente y la salud.

3 Descripción general

Unidad para padres

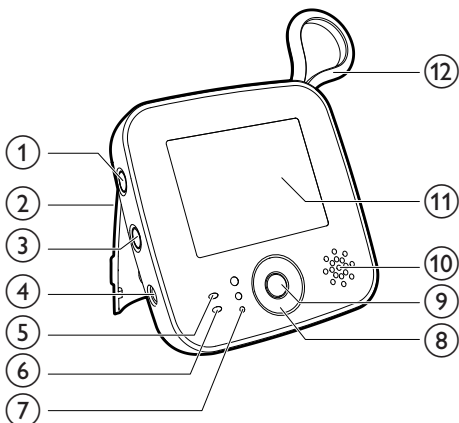

- ① **⏻ Interruptor de encendido/apagado**
- Manténgalo pulsado para encender o apagar la unidad para padres

- ② **Base**

- ③ **Botón de activación por voz**
- Mantenga pulsado para encender o apagar la activación por voz.

Para obtener más detalles, consulte la página 13.

- ④ **Conector para el adaptador de DC suministrado**

- ⑤ **Luz de encendido/apagado**
- Luz roja intermitente: la batería recargable tiene poca energía.
 - Luz verde intermitente: la batería recargable se está cargando.
 - Luz verde continua: la unidad está en funcionamiento.

- ⑥ **Luz indicadora de activación por voz**

- ⑦ **Luces de nivel de sonido**
- Indican el nivel de sonido de la habitación de su bebé

- ⑧ **Tecla**
- + [ARRIBA]
 - [ABAJO]
 - ◀ [IZQUIERDA]
 - ▶ [DERECHA]

- ⑨ **⊙ Menú**

- ⑩ **Altavoz**

- ⑪ **Presentación de video**

📶 Indicador de intensidad de la señal

🔋 Indicador de energía de la batería

🔌 Indicador de batería baja

- ⑫ **Antena**

Conector para el adaptador de CA / CC suministrado

- Entrada: 100-240 V de CA
- Salida: 6 V de CC, 500 mA
- Número de modelo: para el Reino Unido, SSW- 1920UK-2; para otros países europeos, SSW-1920EU-2

Para Estados Unidos y Canadá, SSW-1920US-2

Para Australia y Nueva Zelanda, SSW-1920AU-2

Para México, SSW-1920MX-2

Unidad del bebé

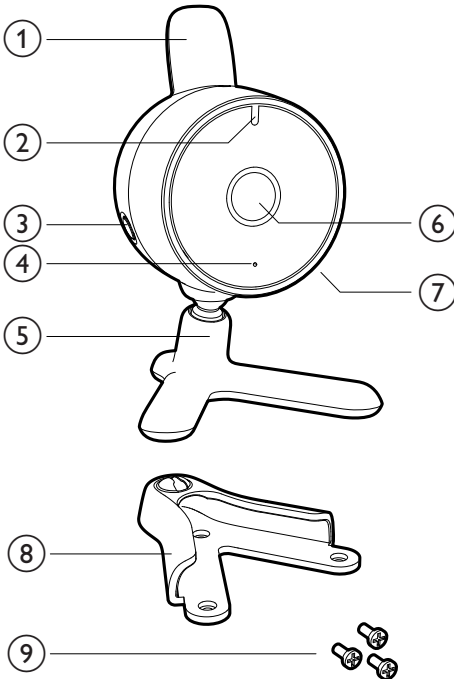

① Antena

② Luz de encendido

- En verde: la unidad del bebé está encendida.

③ ϕ Interruptor de encendido/apagado

- Manténgalo pulsado para encender o apagar la unidad del bebé.
- Pulse brevemente para conectar la unidad para padres mientras la unidad del bebé se encuentra encendida.

④ Micrófono

⑤ Base

⑥ Lente

⑦ Conector para el adaptador de DC suministrado

⑧ Montar en la pared

⑨ Tornillos para montajes en pared

Conector para el adaptador de CA / CC suministrado

- Entrada: 100-240 V de CA
- Salida: 6 V de CC, 500 mA
- Número de modelo: para el Reino Unido, SSW- 1920UK-2; para otros países europeos, SSW-1920EU-2

Para Estados Unidos y Canadá, SSW-1920US-2

Para Australia y Nueva Zelanda, SSW-1920AU-2

Para México, SSW-1920MX-2

4 Inicio

Carga de la unidad para padres

Nota

- Verifique que sus manos y la unidad estén secas al colocar y retirar la batería recargable.

Haga lo siguiente para cargar la unidad para padres antes de usarla por primera vez o cuando la unidad para padres indica que la batería está baja.

- ↳ El símbolo de batería vacía titilará en la pantalla de video y la luz de encendido/apagado de la batería de la unidad para padres emitirá una luz roja intermitente.

Nota

- Si la batería está completamente vacía, la unidad para padres se apagará automáticamente.
- El n° de modelo de la batería es BL-5C, 1050mAh.

- 1 Para quitar la tapa de la batería, deslícela hacia la derecha.

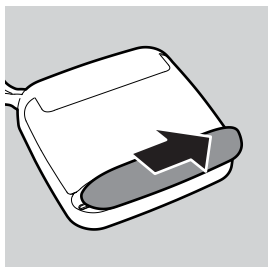

- 2 Coloque la batería recargable.

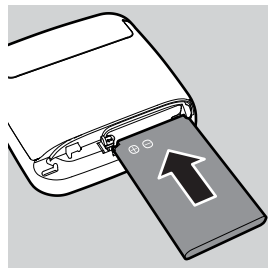

- 3 Vuelva a colocar la tapa.
- 4 Enchufe el conector a la unidad para padres y conecte el adaptador a la toma de corriente.

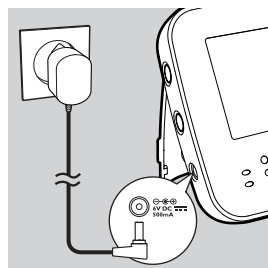

- ↳ La luz de encendido/apagado de la batería de la unidad para padres emitirá una luz verde intermitente.
- ↳ Cuando la batería se haya cargado completamente, la luz indicadora de la batería cambiará a un color verde continuo.

Nota

- Cuando cargue la unidad para padres por primera vez o después de no haberla utilizado durante mucho tiempo, apáguela y cárguela durante al menos 8 horas seguidas.
- Si la unidad para padres se cargó por primera vez, el tiempo de funcionamiento es de menos de 7 horas. La batería recargable solamente alcanza su capacidad máxima después de haber sido cargada y descargada tres veces.
- La batería se descarga de forma gradual, incluso cuando la unidad para padres está apagada.



Sugerencia

- Generalmente lleva 5 horas cargarla; pero si la unidad para padres se encuentra encendida durante la carga lleva más tiempo. Para cargarla en el menor tiempo posible, apague la unidad para padres durante la carga.
- Cuando la batería esté completamente cargada, se puede utilizar la unidad para padres de manera inalámbrica durante aproximadamente 7 horas si se encuentra en el modo de activación por voz. Si el video está encendido continuamente, se puede utilizar la unidad para padres de manera inalámbrica durante aproximadamente 5 horas.

Configuración de la unidad del bebé



Precaución

- Mantenga la unidad del bebé lejos del alcance del bebé. Nunca coloque ni arme la unidad del bebé en el interior de la cuna o área de juego.



Nota

- Si utiliza dispositivos inalámbricos, horno microondas o un sistema DECT y se producen interferencias en alguna de las unidades, ya se la de padres o la del bebé, aleje la unidad para padres hasta que no haya más interferencia.

- 1 Coloque la unidad del bebé a una distancia mínima de 1 metro (3,5 pies) del bebé.
- 2 Coloque la unidad del bebé sobre una superficie estable. También puede colocar la unidad del bebé en el montaje en pared suministrado. Para más información, consulte la sección siguiente.
- 3 Acomode la unidad del bebé en una posición que garantice la mejor visibilidad de su bebé.

- 4 Enchufe el conector a la unidad del bebé y conecte el adaptador en una toma de corriente.

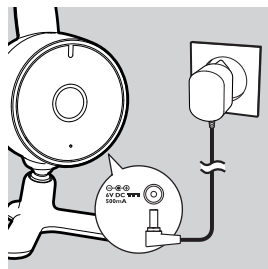

- 5 Coloque la unidad para padres dentro del radio de alcance de la unidad del bebé. Verifique que se encuentre como mínimo a 1,5 metros (5 pies) de distancia de la unidad del bebé para evitar que haya retroalimentación acústica.
- 6 Si desea obtener más información sobre el radio de alcance, consulte la sección "Radio de alcance" a continuación.



Sugerencia

- Coloque la unidad del bebé en una superficie elevada para tener buena visibilidad de la cuna o el área de juego del bebé.

Monte la unidad del bebé en la pared

! Precaución

- Si la unidad del bebé está montada en la pared, coloque el cable de la unidad del bebé de manera que se encuentre fijo a la pared y no esté al alcance del bebé.

- 1 Utilice el molde de papel para marcar la ubicación de los tres tornillos para montar en la pared la unidad del bebé.
- 2 Haga agujeros en los tres puntos.
- 3 Coloque clavijas en la pared.
- 4 Atornille el montaje en pared.

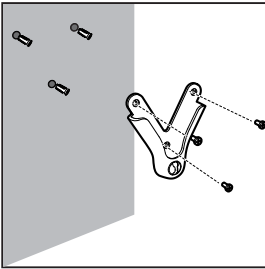

- 5 Coloque la unidad del bebé en el montaje en pared.

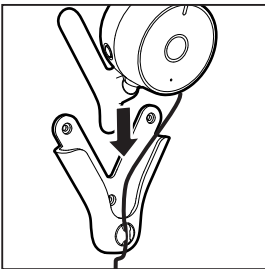

- 6 Ubique el cable en el soporte del montaje en pared.
- 7 Acomode la unidad del bebé de manera que pueda ver mejor a su bebé.

5 Uso del monitor para bebés

Para ver a su bebé:

- 1 Pulse  en la unidad para padres/bebé.
 - ↳ La unidad para padres/bebé se enciende y todos los indicadores se iluminan brevemente.

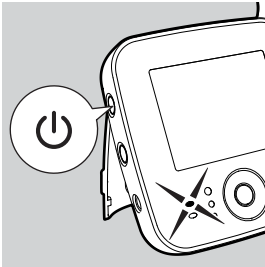
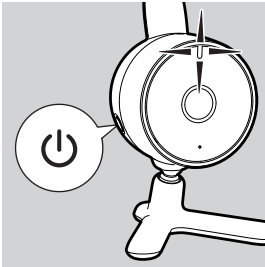

- ↳ El logotipo de Philips AVENT aparecerá en la pantalla brevemente.
- ↳ Si no hay ningún vínculo establecido, aparecerá **[NO VINCULADA. LA CÁMARA1 SE ENCUENTRA FUERA DEL ALCANCE]** un mensaje intermitente en la pantalla. La unidad para padres emite un pitido cada cierto tiempo.

Sugerencia

- Establecer conexión entre la unidad para padres y la unidad para el bebé demora aproximadamente 15 segundos.
- El símbolo de la batería  titila antes de que la batería se quede sin energía.

Radio de alcance

El radio de alcance del monitor para bebés es de 150 m (490 pies) al aire libre. El alcance varía según el entorno y otros factores que pueden representar un obstáculo. Este monitor está diseñado para tener un máximo rendimiento en un radio de 150 m; un alcance ideal para la mayoría de los hogares. El radio de alcance y la calidad de la conexión varían según la cantidad de obstrucciones entre las dos unidades, como paredes o edificios.

Nota

- La CÁMARA1 es la cámara predeterminada.

6 Menú

- 1 Pulse el botón de menú en la unidad para padres.
↳ Aparecerá el menú.
- 2 Pulse +/- para desplazarse hacia arriba o hacia abajo en el menú o submenú, y pulse ◀/▶ para desplazarse hacia la izquierda o hacia la derecha en el menú o submenú.
- 3 Para confirmar su selección, pulse la tecla central o ▶
- 4 Para salir, pulse ◀.

Zoom y vista panorámica

- 1 Pulse el botón de menú.
- 2 Seleccione **[ZOOM y VISTA PANORÁMICA]** desde el menú para acercar o alejar la vista y para definirla como panorámica.

Opción de menú	Descripción
[ZOOM+]	Acercar la vista.
[VISTA PANORÁMICA]	Definir la vista como panorámica para ajustar el enfoque de la vista.
[ZOOM-]	Alejar la vista.

Activación por voz

Activación por voz

Si el modo de activación por voz está encendido, la pantalla de video solamente se enciende cuando la unidad del bebé detecta un sonido. Mientras no se detecte ningún sonido, la pantalla de video permanece apagada para ahorrar energía.

Cuando presiona una tecla o se detecta un sonido, la unidad para padres se activa y se vuelve a apagar después de 20 segundos de la

interrupción. El cronómetro se reinicia cada vez que:

- Un sonido excede el nivel de activación por voz establecido.
- Se pulsa un botón (menú, +, -, ◀, ▶) en la unidad para padres.

Encendido de la activación por voz.

Pulse el botón  ubicado en un lado de la unidad para padres; el indicador de activación por voz titila lentamente.

Cambio de la sensibilidad de activación por voz

- 1 Pulse el botón de menú en la unidad para padres.
- 2 Seleccione **[VOICE ACTIVATION SENSITIVITY]** en la unidad del bebé.

Opción de menú	Descripción
[ALTO]	Sensibilidad de activación por voz alta
[MEDIO]	Nivel de activación por voz medio
[BAJO]	Sensibilidad de activación por voz baja

Nota

- Si la activación por voz está activada, la opción **VINCULAR TODAS LAS CÁMARAS** en el diálogo de sustitución de cámara no estará disponible.
- Si la opción **VINCULAR TODAS LAS CÁMARAS** está activada, la función de **ACTIVACIÓN POR VOZ** no estará disponible. Aparecerá una pantalla informativa cuando pulse el botón **VOX**.

Si **[VOICE ACTIVATION SENSITIVITY]** se establece a un nivel más alto, elige un sonido más suave.

Ajustar brillo

- 1 Pulse el botón de menú en la unidad para padres.
- 2 Seleccione **[AJUSTAR BRILLO]**.
- 3 Pulse +/- para ajustar el brillo de la pantalla de video.

Agregar/quitar cámaras

Agregar una nueva cámara

Se puede conectar un máximo de 4 cámaras a la unidad para padres. El menú tiene 4 posiciones que se denominan desde CAM1 hasta CAM4. La configuración predeterminada será la CAM1. Puede seleccionar cualquier posición de la lista para asignar una cámara. Queda a su criterio decidir a qué punto de la lista corresponderá cada cámara.

Nota

- Se puede conectar una nueva cámara únicamente cuando hay una posición vacía en la lista.

- 1 Pulse el botón de menú en la unidad para padres.
- 2 Seleccione **[AGREGAR/QUITAR CÁMARA]**.
 - ↳ Aparecerá en la pantalla la lista de cámaras conectadas.

Nota

- No se puede volver a conectar en una posición diferente una cámara conectada que se encuentra asignada a una posición.



- 3 Seleccione **[AGREGAR CÁMARA]**.
 - ↳ Una pantalla informativa indicará que la unidad para padres está buscando la nueva cámara. Se le indicará que pulse

brevemente  en la unidad del bebé que deberá estar encendida.

- 4 Pulse brevemente  en la unidad del bebé, durante menos de un segundo.
 - ↳ Una pantalla informativa confirmará que el proceso de conexión se realizó correctamente.

Quitar una cámara



- 1 En la lista de cámaras conectadas, seleccione la cámara que desea quitar.
 - ↳ Aparecerá el diálogo **[¿QUITAR LA CÁMARA1 DE LA LISTA?]**.

- 2 Pulse  o el botón de menú para confirmar la selección, o pulse  para volver atrás.



Por ejemplo, si "QUITAR CÁMARA1" está resaltado y seleccionado, se quitará la CAM1.



Seleccionar otras cámaras

Si hay muchas cámaras en la lista de cámaras conectadas, puede intercambiar distintas cámaras.

- 1 Pulse  o  para ver la barra de identificación de cámara que indica cuáles son las cámaras actualmente vinculadas a la unidad para padres.

Nota

- Si hay sólo una cámara en la lista de cámaras conectadas, no aparecerá la barra de identificación de cámara, es decir, la opción de pulsar  y .

- 2 Pulse  y  para explorar esta barra para seleccionar otras cámaras de la lista, es decir, para intentar conectar la unidad para padres a una cámara.

- ↳ El icono de la cámara cambiará de color a naranja cuando esté seleccionada.



Vincular todas las cámaras

Active la pestaña VINCULAR TODAS LAS CÁMARAS para controlar qué está sucediendo en todas las cámaras conectadas.





Nota

- Si la ACTIVACIÓN POR VOZ está activada, no se podrá seleccionar la función VINCULAR TODAS.

Si se activa la función VINCULAR TODAS,  cambiará de color a naranja. Verá las visualizaciones de todas las cámaras, una por una. Las cámaras que no se estén visualizando se mostrarán con el icono , o  (sin corchetes) etc. También indica cuántas cámaras se han configurado y cuál será la próxima en visualizarse.

Por ejemplo,

- 1 Desde , la visualización se mantendrá en la cámara uno durante 20 segundos.
- 2 Desde , la visualización se mantendrá en la cámara dos durante 20 segundos.
- 3 La visualización cambia a otra cámara si existen más cámaras emparejadas.

Cambiar el idioma

- 1 Pulse el botón de menú en la unidad para padres.
- 2 Seleccione [IDIOMA] para definir el idioma que desea.

Opción de menú	Descripción
Reino Unido	English
FR	Francés

Restablecimiento de la configuración

Para reiniciar la unidad para padres:

- 1 Mantenga pulsado  para apagar la unidad.
- 2 Mantenga pulsado - en la unidad para padres.
- 3 Mientras mantiene pulsado -, encienda la unidad para padres.
↳ La unidad para padres se restablece.

7 Optimizar la vida útil de la batería de la unidad para padres

- Cargue la unidad para padres cuando vea el ícono de batería baja. Recargue completamente la unidad para padres antes de volver a usarla, dado que si la carga se agota por completo puede reducirse la vida útil de las baterías recargables.
- Retire el paquete de baterías recargables de la unidad para padres si no la utilizará por una semana o más.
- Siempre cargue completamente la batería de la unidad para padres después de un período de tiempo prolongado.
- Si se le presenta algún problema al cargar su batería, puede comunicarse con su distribuidor o con un centro de servicios Philips.

8 Garantía y servicio

Si necesita asistencia o información o tiene un problema, visite el sitio web de Philips AVENT en www.philips.com/AVENT_welcome o comuníquese con el centro de atención al cliente de Philips correspondiente a su país. El número de teléfono del centro de atención al cliente de Philips figura en el folleto de la garantía internacional. Si no hay ningún centro de atención al cliente de Philips en su país, visite al distribuidor de Philips más cercano.

9 Preguntas frecuentes

Si no encuentra la solución que necesita en esta sección, puede obtener asistencia en www.philips.com/AVENT o comunicarse con el servicio de atención al cliente de Philips en su país.

Problemas	Posibles causas	Soluciones
No puedo apagar mi unidad para padres/del bebé.	La unidad no está conectada en la fuente de alimentación.	Conecte la unidad en una fuente de alimentación.
	La batería está vacía.	Cambie la batería y verifique que esté colocada correctamente.
No puedo encender mi unidad del bebé.	La unidad no está conectada a una fuente de alimentación.	Conecte la unidad en una fuente de alimentación.
No puedo establecer la conexión. La unidad para padres emite un pitido y el mensaje "NO VINCULADA. LA CÁMARA ESTÁ FUERA DEL ALCANCE" titila en la pantalla.	Las unidades están fuera del radio de alcance.	Acerque las unidades (consulte "Radio de alcance").
	Las unidades para padres y del bebé están demasiado lejos una de otra.	Acerque la unidad para padres a una distancia de 1,5 metros (5 pies) como mínimo de la unidad del bebé.
Hay interferencias. Sólo escucho intermitentemente.	La unidad del bebé está apagada.	Encienda la unidad del bebé.
	Las unidades están fuera del radio de alcance.	Acerque las unidades.
No puedo escuchar nada a través de la unidad para padres.	La unidad para padres capta señales de otros dispositivos u otras unidades de bebés.	Aleje la unidad para padres de otros dispositivos inalámbricos de 2,4 GHz como por ejemplo los teléfonos.
	El volumen de la unidad para padres está demasiado bajo o silenciado.	Aumente el volumen de la unidad para padres.
	Las unidades están fuera del radio de alcance.	Acerque las unidades.
	Ha encendido la activación por voz automática.	Cuando está activada, se muestra el video cuando la unidad del bebé detecta un sonido. Mientras no se detecte ningún sonido, la pantalla de video permanece apagada para ahorrar energía.
	La sensibilidad de activación por voz está demasiado baja.	Aumente la sensibilidad de activación por voz.

Mi radio es menor a 150 metros (490 pies).	Es posible que su radio se vea afectado por obstáculos del entorno.	Acerque las unidades.
La luz indicadora de batería de la unidad para padres parpadea en rojo.	Le queda poca energía a la batería recargable de la unidad para padres.	Cargue la batería.
La batería de la unidad para padres dura muy poco.	El volumen está demasiado alto y la unidad consume más energía.	Disminuya el volumen.
	La pantalla de video se enciende continuamente y la unidad consume más energía.	Active el modo de activación por voz automática para aumentar el tiempo de funcionamiento.
¿La unidad del bebé es segura contra escuchas indiscretas?		La tecnología digital de 2,4GHz de este monitor de bebés garantiza que no habrá escuchas indiscretas.
Escucho otros sonidos en la unidad para padres.	La unidad del bebé está muy alejada de la unidad para padres.	Acerque la unidad del bebé a su bebé, a una distancia mínima de 1 metro (3,5 pies).
	La sensibilidad de activación por voz está demasiado alta.	Reduzca la sensibilidad de activación por voz.
	La unidad del bebé está cerca a otra fuente de sonido.	Aleje la unidad del bebé de la fuente de sonido.
La carga de la unidad para padres demora demasiado.	Es la primera vez que se utiliza la unidad o se utiliza después de un largo período en desuso.	Deje cargar como mínimo durante 8 horas.
	La unidad para padres está encendida durante la carga.	Apague la unidad para padres durante la carga.
El monitor de video emite unos ruidos agudos.	Es posible que las unidades estén demasiado cerca una de la otra.	Acerque la unidad para padres a una distancia de 1,5 metros (5 pies) como mínimo de la unidad del bebé.
	Es posible que el volumen de la unidad para padres esté demasiado alto.	Disminuya el volumen de la unidad para padres.
La unidad para padres emite un zumbido.	Las unidades están fuera del radio de alcance.	Acerque las unidades.
	La unidad para padres capta señales de otros dispositivos u otras unidades de bebés.	Aleje la unidad para padres de otros dispositivos inalámbricos de 2,4 GHz como por ejemplo los teléfonos.
	Es posible que la batería recargable de la unidad para padres tenga poca energía.	Cargue la batería.

La pantalla de video titila.	Las unidades están casi fuera del radio de alcance.	Acerque las unidades.
	La unidad para padres capta señales de otros dispositivos u otras unidades de bebés.	Aleje la unidad para padres de otros dispositivos inalámbricos de 2,4 GHz como por ejemplo los teléfonos.
	Es posible que la batería recargable de la unidad para padres tenga poca energía.	Cargue la batería.
No hay ninguna imagen en la pantalla de video cuando la luz indicadora de encendido está iluminada.	Es posible que la unidad para padres esté en modo de activación por voz automática.	Pulse el botón de activación por voz automática nuevamente para encender la pantalla de video.
La imagen en la pantalla de video no es nítida.	El brillo de la pantalla debe estar demasiado bajo o demasiado alto.	Ajuste el brillo de la pantalla.
La imagen en la pantalla de video no es nítida en visión nocturna.	Es posible que haya demasiada distancia entre el bebé y la unidad del bebé.	Asegúrese de que la unidad del bebé se encuentre a una distancia de entre 1 y 1,5 metros (entre 3,5 y 5 pies) del bebé.
La unidad para padres no se carga cuando está enchufada a una toma de corriente eléctrica.	Es posible que se haya terminado la vida útil de la batería recargable.	Reemplace la batería recargable.
La visión nocturna LED sigue encendida cuando el ambiente ya se encuentra suficientemente iluminado.	El sensor de luz de la unidad del bebé (ubicado en la parte de arriba de la carcasa, cerca de la antena) está tapado y esto bloquea el paso de la luz ambiental.	Cambie de lugar la unidad del bebé o déjela donde se encuentra. No afectará la imagen de la pantalla.



Sugerencia

- La información del producto está sujeta a cambios sin previo aviso.

