

SC2004

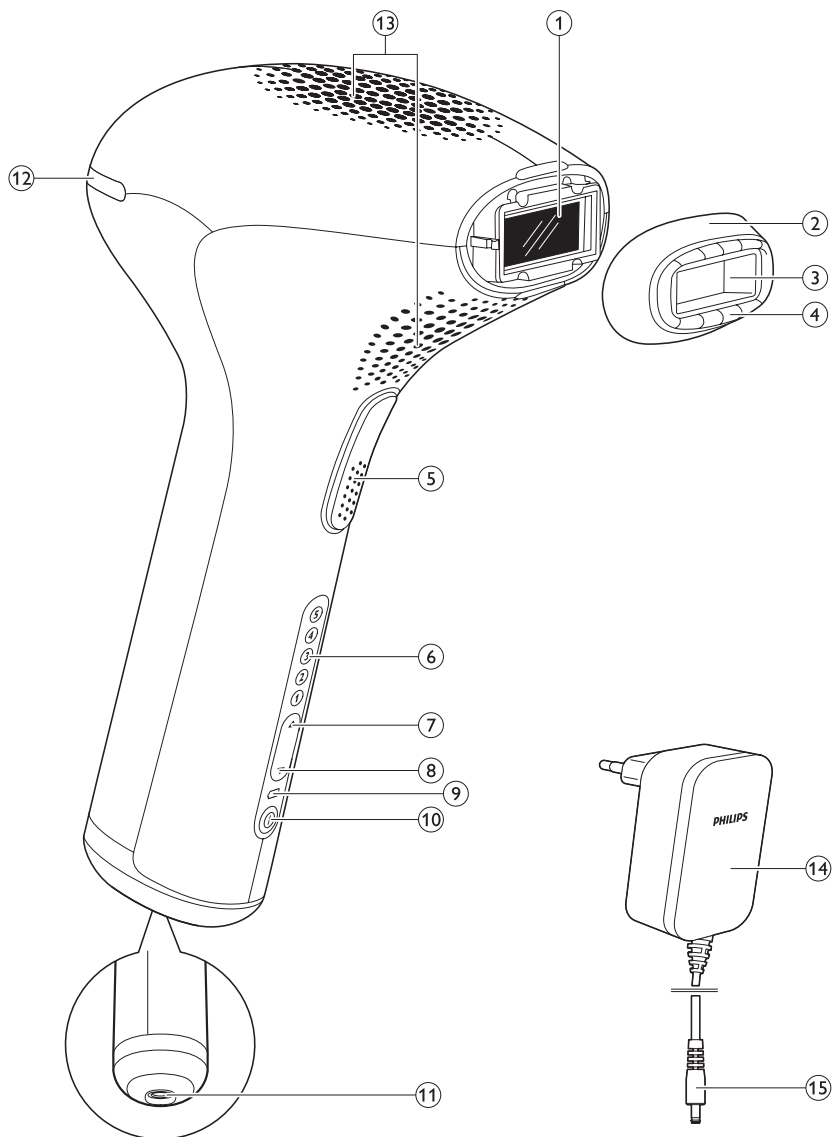

PHILIPS





SC2004

EESTI 6

LIETUVIŠKAI 29

LATVIEŠU 53

Sisukord

Sissejuhatus	7
Eelised	7
kodus kasutamiseks mõeldud intensiivsete valgusimpulsside (Intense Pulsed Light, IPL) tehnoloogia.	7
Karvade taaskasvamise ärahoidmine igapäevase sileduse tagamiseks	7
Õrn töötlemine, isegi tundlikes kehapiirkondades	7
Juhtmeta kasutamine tagab maksimaalse paindlikkuse ja liikumisvabaduse.	8
Kauakestev aku täielikuks keha töötlemiseks.	8
Varuosi ei lähe vaja, puuduvad varjatud kulud	8
Kuidas toimib Philipsi intensiivsete valgusimpulsside tehnoloogia?	8
Karvade kasvamine	8
Tööpõhimõte	8
Üldine kirjeldus	9
Tähtis	9
Oht	9
Hoiatus	10
Kahjustuste ärahoidmiseks:	10
Ettevaatust	10
Et mitte ohtu seada Philips Lumea tööiga, pidage meeles järgmist.	10
Kellele EI sobi Philips Lumea?	10
Vastunäidustused	11
Ärge kasutage seadet, kui olete rase või toidate last rinnaga.	11
Ärge kasutage seadet, kui teil on ebasobiv naha- ja/või karvade värvus, s.t:	11
Ärge kasutage seadet, kui teil esineb mõni allpool nimetatud haigustest, s.t:	11
Ärge kasutage seadet, kui võtate mõnda allpool nimetatud ravimitest, s.t:	11
Ärge kasutage seadet järgmistes piirkondades:	12
Ärge kasutage seadet päikesepõletuse saanud, hiljuti päevitunud (viimase 48 tunni jooksul) või võltspäevitunud nahal:	12
Elektromagnetväljad (EMF)	12
Laadimine	12
Kasutamiseks valmistumine	13
Töödeldavate piirkondade ettevalmistamine	13
Valgustugevuse seadistamine	14
Soovitavad valgustugevused (1-5)	14
Tähtis	15
Päevitusnõuanne	15
Seadme kasutamine	16
Esmakordne kasutamine ja nahaproov	16
Järgnev kasutamine	17
Juhtnõõrid töötlemiseks	19
Keskmine töötlemisaeg	19
Seadme kasutamine säärtel	19
Seadme kasutamine bikiniipiirkonnas	20
Seadme kasutamine kaenla all	20
Kuidas saavutada optimaalseid tulemusi	20
Hooldusetapp	20
Võimalikud kõrvaltoimed ja nahareaktsioonid	21

Pärast kasutamist	21
Puhastamine ja hooldus	22
Hoiundamine	22
Keskfond	23
Aku eemaldamine	23
Garantii ja tugi	24
Tehniline spetsifikatsioon	24
Veaotsing	25

Sissejuhatus

Õnnitleme ostu puhul ja tere tulemast kasutama Philipsit! Philipsi tootetoe paremaks kasutamiseks registreerige oma toode saidil www.philips.com/welcome.

Valguspõhine karvaeemaldus on üks tõhusamaid viise soovimatute karvade töötlemisel ning kauakestvamate tulemuste saamisel. See erineb praegustest kodustest karvaeemaldusmeetoditest selle poolest, et vähendab märgatavalt karvade taaskasvu. Philips on koos juhtivate dermatoloogidega uurinud seda meetodit üle 10 aasta. Nüüd võite seda uuenduslikku tehnoloogiat kasutada mugavalt ja privaatsetl koduseinte vahel kõikjal ja igal ajal.

Seade on spetsiaalselt välja töötatud ja optimeeritud kasutamiseks naistele, kuid seda võivad kasutada ka mehed.

Philips Lumeaga saate töödelda soovimatuid karvu allpool kaela, kasutades spetsiaalset otsakut.

Philips Lumea on mõeldud kasutamiseks vaid ühele inimesele.

Philips Lumea kohta lisateabe saamiseks ja Lumea kasutamise kohta filmide vaatamiseks külastage veebilehte www.philips.com/lumea. Uuenduste nägemiseks kontrollige meie kodulehte regulaarselt.

Eelised

See seade pakub järgmisi eeliseid:

kodus kasutamiseks mõeldud intensiivsete valgusimpulsside (Intense Pulsed Light, IPL) tehnoloogia.

Philips Lumea kasutab valguspõhist tehnoloogiat ehk intensiivseid valgusimpulsse (IPL). IPLi kasutatakse karvade eemaldamiseks ka professionaalsel iluturul ning see on olnud kasutusel viimased viisteist aastat. Nüüd toob Philips Lumea Precision Plus selle uuendusliku tehnoloogia teile kätte, et saaksite seda ohutult ja tõhusalt kodus kasutada.

Karvade taaskasvamise ärahoidmine igapäevase sileduse tagamiseks

See meetod hoiab kaukestvalt ära karvade taaskasvamise ja tagab siidsileda naha. Meie uuringutest nähtub, et karvad vähenevad märgatavalt juba pärast kahte töötlust. Parimad tulemused saavutati tavaliselt pärast nelja–viit töötlust. Karvade tiheduse vähenemine on nähtav kord korralt. See, kui kiiresti on mõju näha ja kui kaua tulemused püsivad, on inimeseti erinev. Lisateabe saamiseks vaadake peatükis „Seadme kasutamine” jaotist „Kuidas saavutada optimaalseid tulemusi?”.

Õrn töötlemine, isegi tundlikes kehapiirkondades

Philips Lumea on välja töötatud tihedas koostöös juhtivate dermatoloogidega ning seda on katsetanud üle 2000 naise tõhusaks ja õrnaks töötlemiseks, isegi kõige tundlikumates kehapiirkondades ja näol.

Juhtmeta kasutamine tagab maksimaalse paindlikkuse ja liikumisvabaduse.

Kuna seade töötab akupatareidel, on ta hõlpsalt kaasaskantav ja seda saab kasutada igal pool.

Kauakestev aku täielikuks keha töötlemiseks.

Täislaetud aku võimaldab keha ja näo täielikku töötlemist (ülahuul, kaenlaalused, bikiniipiirkond ja sääre alaosa) ühe korraga, ilma laadimispausideta.*

* Lähtudes keskmistest töötlemisaegadest iga piirkonna jaoks ja soovitatavatest tugevustest ühe kasutaja jaoks.

Varuosi ei lähe vaja, puuduvad varjatud kulud

Philips Lumea on varustatud suure jõudlusega lambiga. See lamp võib tekitada üle 100 000 sähvatuse ja peaks võimaldama teil püsivalt säilitada tulemusi kauem kui viie aasta jooksul,* säästes samal ajal raha kallite asenduslampide pealt.

* Lähtudes keskmistest töötlemisaegadest iga piirkonna jaoks ja soovitatavatest tugevustest ühe kasutaja jaoks.

Kuidas toimib Philipsi intensiivsete valgusimpulsside tehnoloogia?

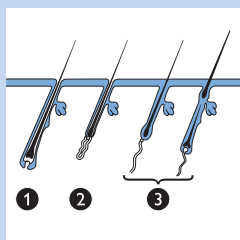

Karvade kasvamine

Karvakasvu kiirus on igal inimesel erinev ning sõltub vanusest, ainevahetusest ja muudest teguritest. Tavaliselt kasvavad kõigi karvad kolmes etapis.

1 Kasvufaas (anageeni faas)

Karvad kasvavad aktiivselt juurtest. Sel etapil on melaniini sisaldus suurim. Melaniin vastutab karvade pigmentatsiooni eest. Samuti määrab melaniini sisaldus selle meetodi tõhususe. Ainult kasvuetapil olevad karvad on valgusega töötlemisele vastuvõtlikud.

2 Taandarengu faas (katageeni faas)

Karvakasv peatub ja juur tõmbub enne karva väljalangemist kokku.

3 Puhkefaas (telogeeni faas)

Vanad karvad eralduvad karvanääpsust ja langevad välja. Karvanääps jääb puhkefaasi seni, kuni bioloogiline kell annab märku, millal jälle aktiivseks muutuda ja uus karv kasvatada.

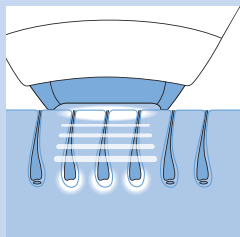

Tööpõhimõte

- Seade toimib nahaaluste karvade ja juurte kuumutamise teel. Karvas ja karvajuures olev melaniin absorbeerib tekitatud valgusimpulsid. Mida tumedam on karva värvus, seda suuremat valgust absorbeeritakse. Selle toiminguga stimuleeritakse karva puhkefaasi minekut.
- Töötluste vahel langevad karvad loomulikult teel välja ja karvakasv pidurdub. Karvade väljalangemiseks võib kuluda üks või kaks nädalat.

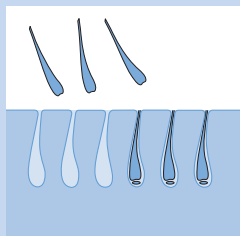

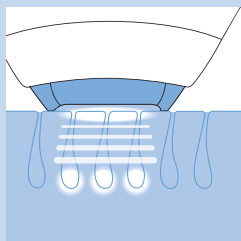

- Optimaalset karvaeemaldust ei ole võimalik saavutada ühe seansiga, sest valgusega töötlemisele on vastuvõtlikud vaid kasvufaasis olevad karvad. Tavaliselt on töötlemise ajal töödeldavas piirkonnas erinevas karvakasvu tsüklis olevad karvad. Kõikide karvade tõhusaks töötlemiseks peate töötlust paar korda kordama iga kahe nädala tagant. Sisseehitatud optiline filter tagab, et UV-kiirgus ei jõua nahale ja garanteerib, et seade on nahale ohutu.

Üldine kirjeldus (Jn 5)

- 1 Integreeritud UV-filtriga valguskiirguse väljundaken
- 2 Kehakarvade eemaldamise tarvik (sobib kõigi kaelast allapoole jäävate kehapiirkondade jaoks)
- 3 Metallist raam seadme sees
- 4 Ohutussüsteem (kontaktlülitiga ohutusrõngas)
- 5 Välguti nupp
- 6 Valgustugevuse märgutuled (1-5)
- 7 ▲ Valgustugevuse suurendamise nupp
- 8 ▼ Valgustugevuse vähendamise nupp
- 9 Laadimise märgutuli koos aku laetuse näidikuga
- 10 Nupp on/off (sisse/välja)
- 11 Seadme pesa
- 12 Välgutivalmiduse nupp
- 13 Öhuavad
- 14 Adapter
- 15 Väike pistik

Tähtis

Enne seadme kasutamist lugege seda kasutusjuhendit hoolikalt ja hoidke see edaspidiseks alles.

Oht



- Vee ja elektriseadmete koos kasutamine on hädaohtlik! Ärge kasutage seadet niiskes keskkonnas (nt veega täidetud vanni või ujumisbasseini või voolava duši läheduses).
- Hoidke seade ja adapter kuivana.
- Kui seade on katki, ärge katsuge elektrilöögi vältimiseks ühtegi sisemist osa.
- Ärge sisestage seadmesse võõrkehi.

Hoiatus

- Seda seadet ei tohi kasutada füüsilise, meele- või vaimse häirega isikud (kaasa arvatud lapsed), välja arvatud juhul, kui nende ohutuse eest vastutav isik neid seadme kasutamise juures valvab või on neid selleks juhendanud.
- Lapsi tuleks jälgida, et nad ei mängiks seadmega.
- Seade pole mõeldud alla 15-aastastele lastele. 15–18-aastased teismelised võivad kasutada seadet lapsevanema või nende eest vanemliku vastutuse kandja nõusolekul ja/või abil. Täiskasvanud alates 19. eluaastast võivad seadet vabalt kasutada.
- Laadige seadet ainult kaasasoleva adapteriga.
- Ärge kasutage kahjustatud seadet või adapterit.
- Adapteris on muundur. Ärge lõigake adapterit ära, et asendada seda mõne teise pistikuga. See võib põhjustada ohtlikke olukordi.
- Kui adapter on kahjustatud, laske see ohu vältimiseks välja vahetada originaalvaruosa vastu.
- Ärge kasutage seadet kui valguskiirguse väljundakna UV-filter on katki.

Kahjustuste ärahoidmiseks:

- veenduge, et õhuvool läbi ventilatsioonivade poleks takistatud,
- ärge kunagi seadet kõvasti pörutage, raputage ega maha pillake.
- Seadme viimisel väga külmast keskkonnast väga sooja keskkonda või vastupidi oodake enne selle kasutamist umbes kolm tundi.
- Hoidke seadet tolmuvabas kohas, et see ei saaks tolmuseks.
- Ärge jätke sisselülitatud seadet järelvalveta. Pärast kasutamist lülitage seade alati välja.
- Ärge jätke seadet mitmeks tunniks otseste päikesekiirte või UV-kiirguse kätte.
- Ärge välgutage ühegi muu pinna vastu peale naha. See võib otsakut ja/või valguskiirguse väljundakent tõsiselt kahjustada. Välgutage ainult siis, kui seade on nahaga kontaktis.

Ettevaatust

- Ärge kasutage seadet silmade ümbruses ega kulmude läheduses, et silmi ei kahjustataks.
- Kasutage seadet üksnes teie nahatüübile sobivate seadistustega. Soovitatust suuremate seadistuste kasutamine võib suurendada nahareaktsioonide ja kõrvaltoimete ohtu.
- Seade on ette nähtud kaelast allpool kasvavate soovimatute kehakarvade eemaldamiseks. Ärge kasutage seadet muul eesmärgil.

Et mitte ohtu seada Philips Lumea tööiga, pidage meeles järgmist.

- Ärge kasutage seadet kohtades, kus õhutemperatuur on alla 15 °C või üle 35 °C.
- Seadmel on sisseehitatud ülekuumenemiskaitse. Kui seade on ülekuumenenud, siis selle välguti ei tööta. Ärge lülitage seadet välja, vaid laske enne protseduuri jätkamist sel umbes 15 minutit jahtuda.
- Kontrollimiseks või parandamiseks tuleb seade alati viia Philipsi volitatud hoolduskeskusesse. Väljaõppimata isiku poolt parandatud seade võib seadme kasutajat ohustada.
- Ärge kasutage seadet jaotises „Vastunäidustused” nimetatud juhtudel.

Kellele EI sobi Philips Lumea?

Philips Lumea ei ole mõeldud kõigile. Kui teie puhul peab paika mõni järgnevatest asjadest, siis **ei** sobi seade teile kasutamiseks!

Vastunäidustused

Ärge kasutage seadet, kui olete rase või toidate last rinnaga.

Ärge kasutage seadet, kui teil on ebasobiv naha- ja/või karvade värvus, s.t:

- kui teie karvade loomulik värvus töödeldavas piirkonnas on heleblond, valge, hall või punane;
- kui teie nahatüüp on VI (teil esineb harva või peaaegu üldse mitte päikesepõletust ja te päevitute väga tõmmuks; teie naha värvus on pruunikasmust või tumedam). Sel juhul on teil Philips Lumea Precision Plusi kasutamisel suur oht selliste nahareaktsioonide nagu värvuse muutused, tugev punetus või põletus tekkeks. Vt ka peatüki „Seadme kasutamine” jaotist „Võimalikud kõrvaltoimed ja nahareaktsioonid”.

Ärge kasutage seadet, kui teil esineb mõni allpool nimetatud haigustest, s.t:

- kui teil on nahahaigus, nt aktiivfaasis nahavähk, teil on esinenud nahavähki või muud lokaliseerunud vähi töödeldavas piirkonnas;
- kui teil on olnud vähieelseid kahjustusi või mitmeid ebatüüpilisi sünnimärke töödeldavas piirkonnas;
- kui teil on esinenud kollageensed häired, k.a keloidsed armistused või halvasti ravitud haavad;
- kui teil on olnud vaskulaarsed häired, nt töödeldavas piirkonnas on varikoossed veenid või veresoonte laiendid;
- kui teie nahk on valgusele tundlik ning tekib kergesti lööve või allergiline reaktsioon;
- kui teil on töödeldavas piirkonnas infektsioonid, ekseemid, põletused, karvanääpsupõletik, lahtised rebendid, marrastused, lihtherpesviirus, haavad või nahakahjustused ja hematoomid;
- kui teile on töödeldavas piirkonnas teostatud lõikus;
- kui põete välgutisähvatustele tundlikku epilepsiat;
- kui teil on diabeet, erütematoosne luupus, porfüüria või ummistumise tõttu tekkinud südamepuudulikkus;
- kui teil esineb hüübimishäireid;
- kui teil on esinenud immunosupressiivset haigust (sh HIV-nakkust või AIDSi).

Ärge kasutage seadet, kui võtate mõnda allpool nimetatud ravimitest, s.t:

- kui teie nahka ravitakse praegu või on hiljuti ravitud alfa-hüdroksühapetega (AHA-d), beeta-hüdroksühapetega (BHA-d), paikse isotretinoiini ja aselaiinhapetega;
- kui olete viimase kuue kuu jooksul manustanud isotretinoiini Accutane® või Roaccutane® mis tahes kujul. Selline ravi muudab naha vastuvõtlikumaks rebenditele, haavanditele ja ärritustele;
- kui kasutate valuvaigisteid, mis vähendavad naha kuumustundlikkust;
- kui võtate fotosensitiivsust põhjustavaid aineid või ravimeid, vaadake ravimi pakendivahelehte ja ärge kasutage seadet, kui on kirjas, et see võib põhjustada fotoallergilisi või fototoksilisi reaktsioone või et peate hoiduma päikese eest ravimi võtmise ajal;
- kui võtate vere hüübimisvastaseid ravimeid, k.a suures koguses aspiriini viisil, mis välistab töötlemiseelse 1-nädalase kehist eemaldumise vahemiku;
- kui võtate immunosupressiivseid ravimeid.

Ärge kasutage seadet järgmistes piirkondades:

- näol.
- nibudel, nibu ümbritseval tumedal alal, väikestel häbememokkadel, tupe ja päraku piirkonnas ning ninasõõrmete ja kõrvade sisemuses;
- mehed ei tohi seda kasutada munandikottidel ja näol;
- ükskõik millise kunstliku moodustise kohal, nt silikoonimplantaadid, stimulaatorite, nahaaluste süstimiskohtade (insuliinidosaatoreite) või kehaaugustuste kohal;
- sünnimärkidel, tedretähnidel, suurtel soontel, tumedaks pigmenteerunud aladel, armidel, nahaanomaaliatel ilma arstiga nõu pidamata. See võib põhjustada põletusi ja nahavärvi muutusi, mis muudab võimalike nahahaiguste (nt nahavähk) kindlakstegemise raskemaks;
- tüügastel, tätoveeringutel või püsimeigil. See võib põhjustada põletusi ja nahavärvi muutusi (hüpopigmentatsiooni või hüperpigmentatsiooni);
- piirkondadel, kus kasutate pikatoimelisi deodorante. See võib tekitada nahareaktsioone. Vt peatükis „Seadme kasutamine” jaotist „Võimalikud kõrvaltoimed ja nahareaktsioonid”.

Ärge kasutage seadet päikesepõletuse saanud, hiljuti päevitunud (viimase 48 tunni jooksul) või võltspäevitunud nahal:

- igasugune päevitamine võib mõjutada töötluste ohutust. See kehtib nii loomuliku päikesevalguse kui ka kunstpäevituse meetodite kohta, nt päevituspiimad, päevitusseadmed jne. Kui olete päevitunud või plaanite päevitada, vt peatükis „Kasutamiseks valmistumine” jaotist „Päevitusnõuanne”.

Märkus. See loetelu pole ammendav. Kui te pole kindel, kas võite seadet kasutada, soovitame nõu pidada arstiga.

Elektromagnetväljad (EMF)

See Philipsi seade vastab kõikidele kokkupuudet elektromagnetiliste väljadega käsitlevatele kohaldatavatele standarditele ja õigusnormidele.

Laadimine

Enne esmakasutust ja pärast tühjenemist laadige aku täiesti täis. Aku täielikuks laadimiseks kulub kuni üks tund ja 40 minutit.

Laadige seadet, kui laadimise märgutuli hakkab kasutamise ajal oranžilt põlema, andes märku sellest, et aku on tühjenemas ja saab varsti tühjaks.

Täiesti täis akud võimaldavad vähemalt 370 välgutisähvatust valgustugevuse 5 juures.

Laadige aku täis iga kolme-nelja kuu tagant, isegi siis, kui pole seda pikaaegselt kasutanud.

Laadige seadet järgmisel viisil.

- 1 Lülitage seade välja.

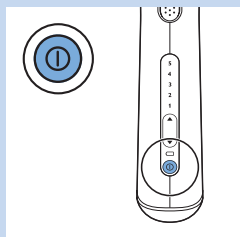

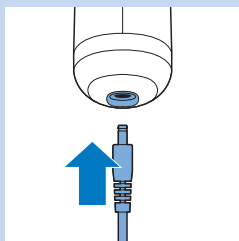

2 Sisestage seadme väike pistik seadme pistikupessa ja lükake adapter seinakontakti.

- Laadimise tähistamiseks vilgub laadimise ajal märgutuli roheliselt.
- Kui aku on täis laetud, hakkab laadimise märgutuli pidevalt roheliselt põlema.

Märkused:

- Laadimise käigus lähevad adapter ja seade soojaks. See on normaalne.
- Seadet ei saa laadimise ajal kasutada.
- See seade on varustatud aku ülekuumenemiskaitsega ja laadimist ei toimu, kui toa temperatuur on üle 40 °C.

ärge kunagi katke seadet ega adapterit laadimise ajal kinni.

3 Eemaldage adapter pärast laadimist seinakontaktist ja tõmmake väike pistik seadmest välja.

Kasutamiseks valmistumine

Optimaalsete tulemuste ja suurima efektiivsuse saavutamiseks valmistage allkirjeldatud viisil ette piirkonnad, kus kavatsete seadet kasutada.

Töödeldavate piirkondade ettevalmistamine

1 Raseerige töödeldavaid piirkondi nii kaua, kuni toimub karvade taaskasv.

Märkus. Kui teie viimase epilatsioonimeetodiga kaasnes karvade eemaldamine juurtega (nt epileerimine, vahatamine jne), oodake enne Philips Lumea kasutamist, kuni on näha märgatavat karvade taaskasvu. Ärge kasutage raseerimise asemel depileerivaid kreeme.

Juhime tähelepanu, et raseerimata või ebasobivalt raseeritud piirkondade töötlemisel esineb mitu soovimatut mõju:

- juhuslike karvade ja mustuse tõttu võivad valguskiirguse väljundaken ja otsak määrdua. Määrduanud valguskiirguse väljundaken ja otsakud võivad vähendada seadme tööiga ja tõhusust. Peale selle võivad määrdumise tõttu valguskiirguse väljundaknasse ja otsakule tekkinud põletustäpid ehk mustad laigud muuta töötlemise valulikuks või põhjustada nahareaktsioone, nt punetus ja värvuse muutus.
- Nahal olevad karvad võivad kõrbedada, millega võib kaasneda ebameeldiv lõhn.

2 Puhastage oma nahk ja veenduge, et see on karvutu, täiesti kuiv ning vaba õlistest ainetest (nt kosmeetikavahendites, nagu deodorantides, ihupiimades, parfüümides, pruunistavates kreemides ja päevituskreemides sisalduvatest ainetest).

3 Kontrollige, et seadmes, eriti valguskiirguse väljundaknas ja otsakul, ei oleks takerdunud karvu, tolmu ega kiude. Kui täheldate määrdumist, puhastage seade vastavalt peatükis „Puhastamine ja hooldus” toodud juhistelet.

Märkused:

- Kui raseerimisel tekivad haavad või nahakahjustused, võib nahk olla tundlikum ning valgustöötlus võib mõnikord tunduda ebamugav.
- Kui karvade taaskasv lakkab, mis tavaliselt juhtub pärast 4–5 seansi, ei pea te end enam enne seadme kasutamist raseerima.

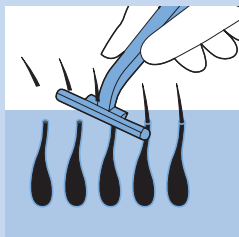

Valgustugevuse seadistamine

Philips Lumea on seade, mis on välja töötatud tarbijatele kodus kasutamiseks, ja seetõttu ei saa seda valuaistingu suhtes võrrelda professionaalsete valguspõhiste seadmetega. Philips Lumea tekitatud valgusimpulsid on õrnemad kui professionaalsetel seadmetel ning seega võite eeldada, et töötlemine on **mulgav** ja **tõhus**.

Te peate seadistama valgustugevuse vastavalt oma naha ja kehakarvade värvusele ning tasemele, mis tundub olevat mulgav.

Alltoodud soovitatavate valgustugevustega tabel aitab teil kindlaks teha õiget valgustugevust.

- 1** Vaadake alltoodud tabelit oma naha ja kehakarvade värvusele kõige sobivama valgustugevuse kindlakstegemiseks ja kontrollimiseks, kas kirjeldatud meetod teile sobib (kui mitte, siis on see tabelis x-ga tähistatud).
- 2** Iga kehapiirkond ja võib-olla isegi selle osad võivad vajada erinevat sobivat valgustugevust vastavalt alltoodud soovitatavate valgustugevuste tabelile. Meetod on kõrgema tasemega valgustugevuste korral tõhusam, ent kui tunnete valu või ebamugavustunnet, peaksite valgustugevust vähendama.

Märkus. Erinevate kehapiirkondade soovitatav valgustugevus võib erineva nahavärvuse tõttu olla erinev. Näiteks võib säärite alaosa nahk olla suurema päikesega kokkupuute tõttu tumedam kui kaenlaluste nahk.

tumedama nahaga inimestel on suurem nahaärrituse oht, sest nende nahk neelab rohkem valgust. Seega soovatakse tumedama nahaga inimestele väiksemate valgustugevuste kasutamist.

Valgusimpulss võib tunda nahal soe või kuum, kuid ei tohiks kunagi olla valulik. Nahareaktsioonide ärahoidmise kohta vaadake teavet peatükis „Seadme kasutamine” jaotist „Võimalikud kõrvaltoimed ja nahareaktsioonid”.

Soovitatavad valgustugevused (1-5)

Alltoodud tabelis tähendab x seda, et teile seade ei sobi.

Naha värvus ja omadused:	valge (alati esinev päikesepõletus, ei päevitu),	beež (kerge päikesepõletus, minimaalselt päevituv),	helepruun (vahel esinev päikesepõletus, hästi päevituv),	keskmiselt pruun (harvaesinev päikesepõletus, kiiresti ja hästi päevituv),	tumepruun (harvaesinev päikesepõletus, väga hästi päevituv),	pruunikasmust ja tumedam (päikesepõletust esineb harva või peaaegu üldse mitte, päevitub väga tõmmuks).
--------------------------	--	---	--	--	--	---

Kehakarvade värvus:

tum blond / helepruun / pruun / tumepruun / must	4/5	4/5	4/5	3/4	1/2/3	x
valge / hall / punane / hele blond	x	x	x	x	x	x

Tähtis

Selle kontrollimiseks, kas Philips Lumea teile sobib, vaadake peatükki „Kellele Philips Lumea ei sobi?”.

Kui teie nahk on kokku puutunud loomuliku päikesevalgusega või kunstpäevituse meetodiga, võib see olla tumedam kui eelmise töötlu ajal. Vaadake eespool toodud tabelit, et kindlaks teha, millised seadistused sobivad teie naha värvusega.

Päevitusnõuanne

Kokkupuude päikesega enne töötlust

- Kui nahk on päevitunud, tehke töödeldavas piirkonnas nahaproov (vt peatükis „Seadme kasutamine” jaotist „Esmakordne kasutamine”), et kindlaks teha sobiv valgustugevus. Selle tegemata jätmisel tekib oht nahareaktsioonide tekkeks pärast Philips Lumeaga töötlemist.
- Oodake enne seadme kasutamist vähemalt 48 tundi pärast päevitamist. Päevitamine võib põhjustada naha tumenemist (päevitumist) ja/või päikesepõletust (naha punetus).
- Nende 48 tunni möödudes kontrollige nahka, kas päikesepõletus on kadunud. Ärge kasutage Philips Lumead seni, kuni päikesepõletus püsib.
- Kui päikesepõletus on kadunud, tehke töödeldavas piirkonnas nahaproov (vt peatükis „Seadme kasutamine” jaotist „Esmakordne kasutamine”), et kindlaks teha sobiv valgustugevus.

Kokkupuude päikesega pärast töötlust

- Oodake vähemalt 24 tundi pärast töötlust, enne kui töödeldud piirkonnad päikesega kokku puutuvad. Isegi 24 tunni möödudes veenduge, et töödeldud nahal ei esine enam töötlustest tingitud punetust, enne kui lasete sel päikesega kokku puutuda.
- Välja päikese kätte minnes katke töödeldud piirkonnad kinni või kasutage kahe nädala jooksul pärast töötlust päikesekaitsekreemi (SPF 30+).
- Töödeldud piirkondade kokkupuude päikesevalgusega ilma kaitseta kohe pärast töötlust võib suurendada kahjulike kõrvaltoimete ja nahareaktsioonide ohtu. Vt peatükis „Seadme kasutamine” jaotist „Võimalikud kõrvaltoimed ja nahareaktsioonid”.

Pruunistamine kunstvalguse käes

- Järgige eespool olevates punktides „Kokkupuude päikesega enne töötlust” ja „Kokkupuude päikesega pärast töötlust” toodud juhiseid.

Pruunistamine kreemide abil

- Kui olete kasutanud pruunistavat ihupiima, oodake enne Philips Lumea kasutamist, kuni kunstpäevitus on täielikult kadunud.

Märkus. Lisateavet soovimatute nahareaktsioonide kohta saate peatüki „Seadme kasutamine” jaotisest „Võimalikud kõrvaltoimed ja nahareaktsioonid”.

Seadme kasutamine

Vaadake peatüki „Kasutamiseks valmistumine” jaotises „Valgustugevuse seadistamine” olevat soovitatavate valgustugevuste tabelit, et kindlaks teha, milline valgustugevus sobib teie naha ja kehakarvade värvusega kõige paremini. Kasutage seadet **hästivalgustatud** toas; see vähendab välgutisähvatuse tajutavat eredust. Raseerige enne seadme kasutamist töödeldav piirkond (vt peatükis „Kasutamiseks valmistumine” jaotist „Töödeldavate piirkondade ettevalmistamine”).

Kui töötlemine muutub mingil ajahetkel väljakannatamatult valusaks, vähendage valgustugevuse seadistust, kuni töötlus on jälle mugav.

Kui märkate, et nahareaktsioonid on kergest punetusest tugevamad, lõpetage kohe töötlemine ja lugege käesoleva peatüki jaotist „Võimalikud kõrvaltoimed ja nahareaktsioonid”.

Esmakordne kasutamine ja nahaproov

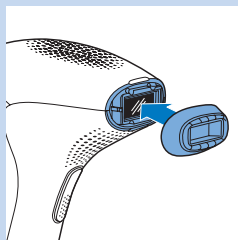

1 Kinnitage kehakarvade eemaldamise tarvik seadme külge.

Kehaotsakut võib kasutada soovimatute kehakarvade töötlemiseks kõikides kaelast allapoole jäävates kehapiirkondades (erandite kohta lugege peatüki „Tähtis” jaotist „Vastunäidustused”).

2 Valige töödeldavale piirkonnale lähedal olev piirkond.

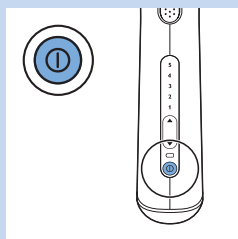

3 Seadme sisselülitamiseks vajutage sisse-välja lülitamise nuppu.

Seade alustab alati automaatselt madalaima seadistusega.

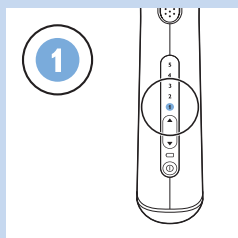

4 Rakendage üht välgutisähvatust oma nahatüübi jaoks madalaima soovitatava tugevuse juures (juhised selle kohta, kuidas välgutisähvatust vabastada, leiate käesoleva peatüki jaotises „Järgnev kasutamine” punktides 6–9).

5 Niikaua, kui see tundub mugav (mitte valus), suurendage seadistust ühe taseme võrra teie nahatüübile soovitatava vahemiku piires ning rakendage üht välgutisähvatust iga seadistuse puhul. Ärge rakendage rohkem kui üht välgutisähvatust samasse kohta.

6 Nahaproovi järel oodake 24 tundi ja kontrollige, kas nahal ei tekkinud mingit reaktsiooni. Kui nahal tekib reaktsioon, valige järgnevas kasutamiseks kõrgeim seadistus, millega ei kaasnenud ühtki nahareaktsiooni.

Kui kasutate seadet esmakordselt, soovime teostada nahaproovi töödeldaval piirkonnal, et kontrollida teie naha reaktsiooni töötlemisele ning harjuda valguspõhise töötlemisega.

Järgnev kasutamine

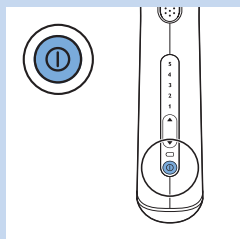

1 Puhastage enne iga töötlust Philips Lumea otsak, valguskiirguse väljundaken ja otsaku sees olev metallraam. Lisateavet leiate peatükist „Puhastamine ja hooldus”.

2 Seadme sisselülitamiseks vajutage sisse-välja nupule.

Märkus. On normaalne, et seade ja otsak lähevad kasutamise ajal soojaks.

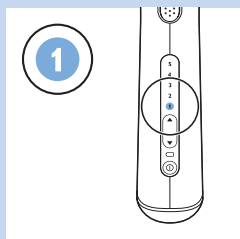

3 Iga töötamise alguses valige väga ettevaatlikult valgustugevus vastavalt oma naha tundlikkusele ja sellele, kui mugav töötlemine tundub.

Teie nahk võib reageerida erinevatel päevadel / olukordades erinevalt mitmel põhjusel ja eriti pärast päevitamist. Vt lisateavet käesoleva peatüki jaotisest „Võimalikud kõrvaltoimed ja nahareaktsioonid”.

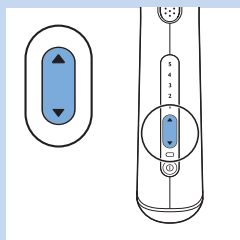

4 Valgustugevuse taseme suurendamiseks vajutage nuppu ▲. Valgustugevuse taseme vähendamiseks vajutage nuppu ▼.

▶ Iga kord kui nuppu vajutate, hakkab vastava taseme valgustugevuse märgutuli vilkuma. Selleks kulub mõni sekund.

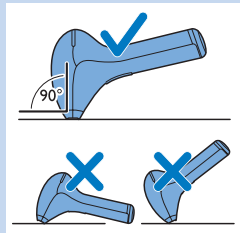

5 Asetage seade 90° nurga all nahale selliselt, et otsak ja ohutusrõngas oleksid nahaga kontaktis.

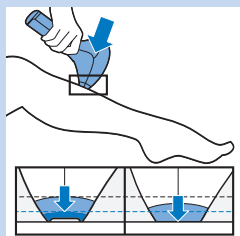

6 Vajutage ohutusrõngas kerge survega täielikult vastu nahka.

Märkus. ohutusrõngal on kontaktülilid, mis koos moodustavad seadme ohutussüsteemi. See ohutusrõngas hoiab nahast kaugemal hoides ära ettekatvatsematud sähvatused.

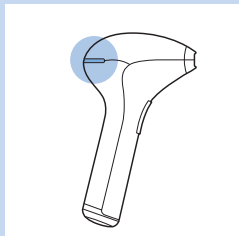

- ▶ Seadme tagaosas olev välgutivalmiduse nupp hakkab roheliselt põlema, kui kõik ohutusrõnga kontaktlülitid on nahaga kokkupuutes ja seade on laetud. Selleks võib kuluda mõni sekund.

Nõuande. kasutamise hõlbustamiseks pingutage töödeldava piirkonna nahka. Võimalik, et pehmema nahaga piirkondades peaksite kontaktlülitite allavajutamiseks rakendama seadmele suuremat survet.

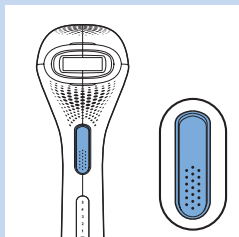

- 7 Välgutamiseks vajutage välguti nuppu. Järgmise välgatuse tekitamiseks on teil kaks võimalust.

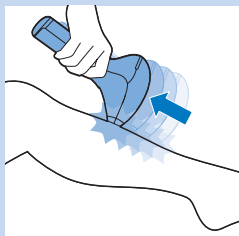

- A Hoidke välguti nuppu all edasi. Kuni ohutusrõngas on nahaga täielikus kontaktis, väljastab seade järjest välgatusi. Kohe pärast ühe välgatuse toimumist tuleb seade järgmisele alale libistada. Veenduge, et ohutusrõngas on täielikult vastu nahka surutud.

See "libista ja välguta" režiim sobib eriti hästi suuremate alade, näiteks jalgade töötlemiseks.

- B Vabastage nupp iga välgatuse järel. Enne järgmist välgatusi paigutage seade täpselt eelnevalt töödeldud koha kõrvale. Veenduge, et ohutusrõngas on täielikult vastu nahka surutud.

See "samm ja välgatus" režiim tagab täpse töötlemise näiteks põlvede või pahklude juures.

Märkus. Mõne sekundiga on seade valmis uuesti välgutama, nii et liigutage see kohe pärast välgatusi järgmisesse kohta.

Ärge töödelge ühe seansi ajal sama kohta mitu korda. See ei paranda töötuse efektiivsust, aga suurendab nahareaktsioonide tekkevõimalust.

Märkus. seadme tekitatud nähtav valgus on välgutsähvatus peegeldus nahalt ja on silmadele kahjutu. Kasutamise ajal pole kaitseprillide kandmine kohustuslik.

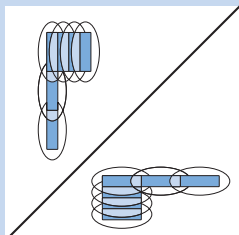

- 8 Seadme asetamisel nahale veenduge, et töötlemata alade vältimiseks jääks eelnevalt töödeldud alaga väike ülekattuvus. Efektiivne välgutsähvatus väljub ainult valguskiirguse väljumise aknast. Veenduge, et välgutsähvatused tehtaks üksteise lähedale.

- 9 Pärast töötlemise lõpetamist lülitage seade välja.

- 10 Kontrollige, ega valguskiirguse väljundaknas ja otsakul pole karvu ja tolmu, ning puhastage seadet pärast kasutamist (vt ptk „Puhastamine ja hooldus“).

Juhtnöörid töötlemiseks

Keskmine töötlemisaeg

Piirkond	Ligikaudne töötlemisaeg
Kaenlaalused	1 minut kaenlaaluse kohta
Bikiinipiire	1 minut kummalgi poolel
Kogu bikiinipiirkond	4 minutit
Ühe jala alumine osa	8 minutit
Kogu jalg	14 minutit

Märkus. Eespool toodud keskmisi töötlemisaegu on järgitud uuringute ja katsete käigus. Individuaalsed töötlemisajad võivad inimeseti olla erinevad.

Märkus. Täielikult laetud akud teevad vähemalt 370 valgusühvatust valgustugevuse 5 juures. Seda, kui kaua saate seadet kasutada, sõltub töödeldava piirkonna suuruselt ja kasutatavast valgustugevuse seadistusest.

Seadme kasutamine säärtel

Vaadake peatüki „Kasutamiseks valmistumine” jaotises „Valgustugevuse seadistamine” olevat soovitatavate valgustugevuste tabelit, et kindlaks teha, millised seadistused sobivad teie säärtega.

- Võite liigutada seadet säärel üles ja alla või risti üle selle, kuidas iganes teile mugavam on.

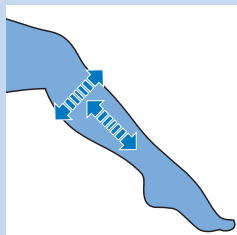

Märkus. Kondised piirkonnad, nt sääre- ja pahklud, on tundlikumad kui muud kehapiirkonnad. Kui surute otsakut tugevalt nende piirkondade vastu, võib nahk olla vastuvõtlikum nahareaktsioonidele, nt nahaärritus ja punetus. Vt käesoleva peatüki jaotist „Võimalikud kõrvaltoimed ja nahareaktsioonid”. Vajutage otsak naha vastu vaid nii tugevalt, et süttiks välgutivalmiduse tuli, kuid mitte kõvemini.

Nõuanne. Seade võib jätta töödeldavates piirkondades nahale jälgi. Need jäljed võivad näidata, kus saate töödeldavaid alasid üle katta.

Kui kasutate seadet nii sääre ala- kui ka ülaosa töötlemiseks, peate seadet võib-olla töötlemise ajal uuesti laadima. See on normaalne. See, kui kaua saate seadet kasutada, sõltub töödeldava piirkonna suuruselt ja kasutatavast valgustugevusest.

Nõuanne. Paljud kasutajad kombineerivad säärite töötlemist muude koduste tegevustega, nt teleka vaatamise või muusika kuulamisega. Võite samuti proovida seda kogemust nauditavamaks ja lõõgastavamaks muuta.



Seadme kasutamine bikiniipiirkonnas

Vaadake peatüki „Kasutamiseks valmistumine” jaotises „Valgustugevuse seadistamine” olevat soovitatavate valgustugevuste tabelit, et kindlaks teha, millised seadistused sobivad teie bikiniipiirkonnaga.

Põhimõtteliselt on Philips Lumea piisavalt ohutu ja õrn kogu bikiniipiirkonna töötlemiseks (nt Brasiilia või Hollywoodi stiilis). Kasutage tumedamal pigmenteerunud, tundlikumal bikiniipiirkonna nahal madalat seadistust. Ärge kasutage seadet väikestel häbememokkadel, tupe ega päraku piirkonnas. Mehed, kes soovivad töödelda oma kubemepiirkonda, ei tohiks seadet kasutada munandikottidel.

Märkus. Hügieenilistel põhjustel puhastage otsak alati enne muu kehapiirkonna töötlemist.

Seadme kasutamine kaenla all

Vaadake peatüki „Kasutamiseks valmistumine” jaotises „Valgustugevuse seadistamine” olevat soovitatavate valgustugevuste tabelit, et kindlaks teha, millised seadistused sobivad teie kaenlaalustega.

Kindlasti eemaldage kaenlaalustelt enne töötlemist deodorant, lõhnaõli, kreem või muu nahahooldustoode.

Nõuanne. Optimaalsete tulemuste saavutamiseks kaenlaalustel seiske peegli ees, et oleks hea vaade töödeldavale piirkonnale ja välgutivalmiduse märgutulele. Tõstke käsivars üles ja asetage käsi kaelale, et kaenlaaluste nahk oleks pingul. Sel viisil saab ohutusrõnga suruda lihtsamalt vastu nahka, mis lihtsustab töötlemist.

Märkus. Peegeldunud valgus ei kahjusta teie silmi. Kui hajutatud valgus on ebameeldiv, sulgege välguisähvutuse vabastamisel silmad.

Kuidas saavutada optimaalseid tulemusi

- On normaalne, et karvad on pärast paari esimest töötlust ikka nähtavad (limateavet leiata peatüki „Sissejuhatus” jaotisest „Tööpõhimõte”).
- Kõikide karvade edukaks eemaldamiseks ning karvanääpsu taasaktiveerumise vältimiseks tuleb töötlust esimesel kahel kuul iga kahe nädala tagant korrata. Seejärel peaks teie nahk olema sile. Jaotises „Hooldusetapp” saate teada, kuidas neid tulemusi hoida .

Hooldusetapp

- Selle tagamiseks, et teie nahk püsib sile, soovime töötlust korrata iga nelja kuni kaheksa nädala tagant. Töötluste vaheline aeg võib teie individuaalsest karvade tagasikasvust lähtuvalt ja ka erinevates kehapiirkondades erineda. Kui töötluste vahel kasvab tagasi liiga palju karvu, lihtsalt lühendage uuesti töötluste intervalli, kuid ärge töödelge ühtegi piirkonda sagedamini kui iga kahe nädala tagant.

Kui kasutate seadet sagedamini kui soovitatud, ei paranda te tõhusust, vaid suurendate nahareaktsioonide ohtu.

Võimalikud kõrvaltoimed ja nahareaktsioonid

Levinud nahareaktsioonid:

- teie nahk võib veidi punetada ja/või kipitada, kikeleda või tunduda soojana. See reaktsioon on täiesti loomulik ja kaob varsti;
- töödeldud piirkonnas võib esineda lühiajaliselt päikesepõletusele sarnanev nahareaktsioon. Kui see ei kao kolme päeva jooksul, soovitage konsulteerida arstiga;
- raseerimise ja kerge töötlust tõttu võib nahk muutuda kuivaks ja tekkida sügelus. See on ohutu ja kaob paari päeva jooksul. Võite piirkonda jääpakikese või määrja käterätiga jahutada. Kui kuivus püsib, võite määrada töödeldud piirkonnale lõhnastamata niisutuskreemi 24 tundi pärast töötlust.

Harvad kõrvaltoimed:

- põletused, liigne punetus ja paistetused: neid reaktsioone esineb väga harva. Need on tingitud teie naha värvusele liiga kõrge valgustugevuse kasutamisest. Kui need reaktsioonid ei kao kolme päeva jooksul, soovitage konsulteerida arstiga. Oodake järgmise töötlustega, kuni nahk on täielikult paranenud ja veenduge, et kasutate madalamat valgustugevust;
- nahavärvuse muutumine: seda esineb väga harva. Naha värvuse muutus avaldub ümbritsevast piirkonnast tumedama (hüperpigmentatsioon) või heledama laiguna (hüpopigmentatsioon). See on tingitud teie nahavärvusele liiga kõrge valgustugevuse kasutamisest. Kui värvuse muutus ei kao kahe nädala jooksul, soovitage konsulteerida arstiga. Ärge töodelge värvust muutunud piirkondi, kuni värvuse muutus on kadunud ja on taastunud naha normaalne värvus;
- nahainfektsioon ja -põletik: seda esineb väga harva ja seda võib põhjustada seadme kasutamine raseerimisest tingitud haavadel või sisselõigetel, juba olemasolevatel haavadel või sissekasvanud karvadel;
- liigne valu: seda võib esineda töötluste ajal või pärast seda, kui kasutasite seadet raseerimata nahal, kui kasutasite seadet teie nahavärvuse jaoks liiga kõrge valgustugevuse juures, kui rakendasite valgustihvatust samas piirkonnas rohkem kui korra ja kui kasutasite seadet lahtistel haavadel, põletike ja infektsioonide piirkonnas, tätoveeringutel, põletushaavadel jne. Lisateavet saate peatüki „Tähtis“ jaotisest „Vastunäidustused“.

Pärast kasutamist

- Ärge kasutage lõhnastatud kosmeetikavahendeid töödeldud piirkondades kohe pärast töötlust.
- Ärge kasutage deodoranti kohe pärast kaenlaaluste töötlust. Oodake, kuni naha punetus on täielikult kadunud.
- Päikesega kokkupuute ja kunstpäevituse kohta leiate teavet peatüki „Kasutuseks valmistumine“ jaotisest „Päevitusnõuanne“.

Puhastamine ja hooldus

Optimaalsete tulemuste ja seadme pika tööea tagamiseks puhastage seadet enne ja pärast iga kasutuskorda ning vajaduse korral ka töötlemise ajal. Seadme tõhusus väheneb, kui seda ei puhastata korralikult.

ärge kunagi puhastage seadet ja selle osasid kraani all või nõudepesumasinas.

Ärge kunagi kasutage seadme puhastamiseks küürimiskäsnu, abrasiivseid puhastusvahendeid ega sööbivaid vedelikke, nagu bensiin või atsetoon.

Ärge kriimustage valguskiirguse väljundakent või otsakute sees olevat metallraami.

Märkus. Veenduge, et mustus ei ummistaks ohutusrõnga kontaktlülituid.

Märkus. Lõpetage seadme kasutamine, kui valguskiirguse väljundakent või otsakuid pole enam võimalik puhastada. Väljavahetamise kohta saate teavet peatükist „Tarvikute tellimine“.

- 1 Lülitage seade välja, tõmmake selle toitejuhe seinakontaktist välja ja laske sel jahtuda.

Märkus. Valguskiirguse väljundaken läheb kasutamise ajal kuumaks. Laske sel kindlasti enne puhastamist jahtuda.

- 2 Otsaku eemaldamiseks asetage sõrmed üla- ja alaservas olevatesse süvenditesse ning tõmmake õrnalt. Otsak peaks lihtsalt ära tulema.

- 3 Niisutage seadmega kaasasolevat pehmet lappi väheses vees ja kasutage seda järgmiste osade puhastamiseks:

- valguskiirguse väljundaken;
- otsaku välispind;
- otsaku sees olev metallraam.

Märkus. Kui vesi ei puhasta tõhusalt, kasutage paari tilka kanget alkoholi eespool nimetatud osade puhastamiseks.

Märkus. Määrduvad valguskiirguse väljundaken ja/või otsak võivad välja näha nagu see pilt. Kindlasti puhastate seadet enne ja pärast iga kasutuskorda ning vajaduse korral ka töötlemise ajal vastavalt käesoleva jaotise juhistelet.

Nõuanne. Kui otsaku servasid ei ole enam võimalik kaasasoleva puhastuslapiga puhastada, kasutage selle asemel vatipulka. Veenduge, et otsakul või valguskiirguse väljundaknal poleks mingeid ebameid ega kiude.

- 4 Vajaduse korral puhastage seadet väljastpoolt seadmega kaasasoleva kuiva pehme puhastuslapiga.

Hoiundamine

- 1 Lülitage seade välja, tõmmake selle toitejuhe seinakontaktist ja laske seadmel jahtuda.

- 2 Enne hoiustamist puhastage seade.

- 3 Hoiustage seadet kuivas tolmuvabas kohas temperatuurivahemikus 0-60 °C

Keskkond



- Seadme kasutaja lõppedes ärge visake seda minema tavalise olmeprügi hulgas, vaid viige see ringlussevõtuks ametlikku kogumispunkti. Nii toimides aitate hoida loodust.



- Seadmesse sisseehitatud laetavad akud võivad sisaldada keskkonda saastavaid aineid. Enne seadme kasutusest kõrvaldamist ja ametlikus kogumispunktis käitlemist peate alati akud seadmest eemaldama. Akud tuleb kasutusest kõrvaldada ametlikus akude kogumispunktis. Kui teil on akude eemaldamisega raskusi, võite seadme Philipsi hoolduskeskusesse viia. Keskuse personal võib akud teie eest eemaldada ja need keskkonda ohustamata kasutusest kõrvaldada.

Aku eemaldamine

Taaslaetava aku eemaldamisel peab see täiesti tühi (laadimata) olema.

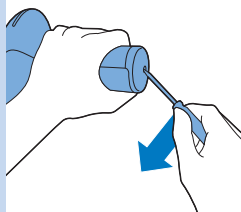

- 1 Võtke adapter seadme küljest ära.
- 2 Laske seadmel töötada, kuni aku saab täiesti tühjaks. Lülitage seade sisse ja vabastage välgutisühvatusi, kuni te ei saa seadet enam sisse lülitada.
- 3 Sisestage naaskel või muu teravaotsaline tööriist seadme põhjakattesse ning kangutage see lahti.

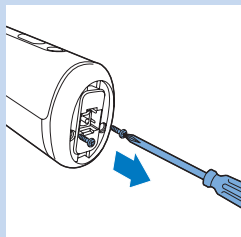

- 4 Keerake kaks käepideme põhjaosas olevat kruvi kruvikeerajaga lahti.

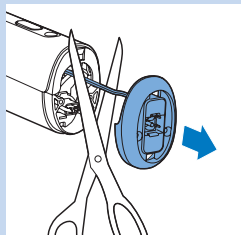

- 5 Eemaldage käepideme põhjaosa ja lõigake läbi kaks juhet, mis ühendavad põhjaosa seadmega.

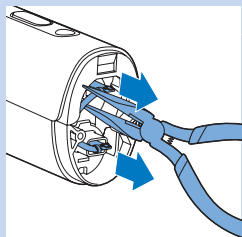

- 6 Tõmmake patareipistikud pikamokaliste näpitsate abil patareiklemmide küljest lahti.

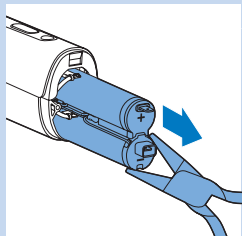

- 7 Tõmmake taaslaetavad patareid seadmest välja pikamokaliste näpitsate abil.

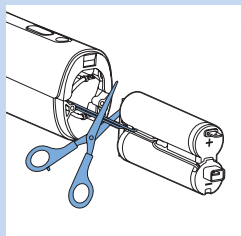

- 8 Lõigake kaks juhet läbi ükshaaval, tagamaks, et ei juhtuks võimalikust jääklaengust tingitud õnnetusi.

Garantii ja tugi

Kui vajate teavet või abi, külastage Philipsi veebilehte www.philips.com/support või lugege läbi üleilmne garantiaoleht.

Tehniline spetsifikatsioon

Mudel SC2004

Nimipinge	100-240 V
Nimisagedus	50-60 Hz
Nimisisendvõimsus	7,5 W
Elektrilöögikaitse	Klass II
Kaitsetegur	IP 30 (EN 60529)
Kasutustingimused	Temperatuur: +15 °C kuni +35 °C Suhteline niiskus: 25–95%

Mudel SC2004

Hoiustamistingimused	Temperatuur: 0 °C kuni +60 °C
	Suhteline niiskus: 5-95%
Kehaotsaku spekter	> 570 nm
Litium-ioon aku	2 x 3,7 volti, 1500 mAh

Veaotsing

Selles peatükis võetakse kokku kõige levinumad probleemid, mis seadmega juhtuda võivad. Kui te ei suuda alljärgneva teabe abil ise probleemi lahendada, külastage veebilehte www.philips.com/support, kus on loetelu korduma kippuvatest küsimustest, või võtke ühendust oma riigi klienditeeninduskeskusega.

Probleem	Võimalik põhjus	Lahendus
Seade ei tööta.	Laetav aku on tühjaks saanud.	Laadige seade (vt pt „Laadimine”).
	Seade on rikkis.	Võtke ühendust oma riigi klienditeeninduskeskusega, Philipsi edasimüüjaga või Philipsi hoolduskeskusega.
Seade lülitub äkki välja.	Laetav aku on tühjaks saanud.	Laadige seade (vt pt „Laadimine”).
Adapter läheb laadimise ajal kuumaks.	See on normaalne.	Teha pole midagi vaja.
Laadimise märgutuli ei kustu, kui ma sisestan väikese pistiku seadme pesa.	Te pole adapterit seinakontaktiga ühendanud.	Sisestage seadme väike pistik seadme pistikupessa ja lükake adapter seinakontakti.
	Seinakontaktis ei ole voolu.	Ühendage muu seade seinakontakti, kontrollimaks, kas seal on voolu. Kui kontaktis on vool, kuid seade ikka ei hakka laadima, võtke ühendust oma riigi klienditeeninduskeskusega, Philipsi edasimüüjaga või Philipsi hoolduskeskusega.
	Adapter pole korralikult seinakontakti ja/või väike pistik pole korralikult seadme pesa sisestatud.	Veenduge, et adapter oleks korralikult seinakontakti ja/või väike pistik korralikult seadme pesa sisestatud.
	Seade on rikkis.	Võtke ühendust oma riigi klienditeeninduskeskusega, Philipsi edasimüüjaga või Philipsi hoolduskeskusega.

Probleem	Võimalik põhjus	Lahendus
Ma lülitasin seadme sisse, kuid ei saa valgustugevust suurendada ega vähendada.	Seade on vaja lähtestada.	Seadme lähtestamiseks lülitage seade välja ja seejärel uuesti sisse. Kui te ikka ei saa valgustugevust muuta, võtke ühendust oma riigi klienditeeninduskeskusega, Philipsi edasimüüjaga või Philipsi hoolduskeskusega.
Pannes seadme nahale, ei sütti välgutivalmiduse märgutuli põlema.	Te pole otsakut ja ohutusrõngast korralikult vastu nahka pannud.	Pange seade 90° nurga all vastu nahka, nii et kõik kontaktlülid oleks nahaga tihedas kontaktis. Seejärel kontrollige, kas välgutivalmiduse märgutuli põleb ja vajutage välguti nuppu. Kui see ei tööta, siis asetage seade vastu oma keha sellist osa, kus oleks kerge kindlaks teha, kas seade on nahaga täielikus kontaktis, nt käe alaosale. Seejärel kontrollige, kas välgutivalmiduse märgutuli põleb. Kui välgutivalmiduse märgutuli ikkagi ei hakka põlema, võtke ühendust oma riigi klienditeeninduskeskusega, Philipsi edasimüüjaga või Philipsi hoolduskeskusega.
	Ohutusrõngas on must.	Puhastage ohutusrõngas hoolikalt. Kui te ei suuda ohutusrõngast korralikult puhtaks saada, võtke otsaku vahetamiseks ühendust oma riigi klienditeeninduskeskusega, Philipsi edasimüüjaga või Philipsi hoolduskeskusega.
Otsaku vastu nahka asetamisel ei hakka välgutivalmiduse märgutuli põlema, olgugi, et ventilaator töötab.	Ülekuumenemise kaitse on aktiveeritud.	Kui ülekuumenemise kaitse on aktiveeritud, töötab ventilaator ikka. Ärge seadet välja lülitage ja laske enne kasutamise jätkamist seadmel umbes 15 minutit jahtuda. Kui pärast seadme vastu nahka asetamist välgutivalmiduse märgutuli ikka ei hakka põlema, võtke ühendust oma riigi klienditeeninduskeskusega, Philipsi edasimüüjaga või Philipsi hoolduskeskusega.
Välgutivalmiduse märgutuli on roheline, kuid välguti nupule surudes ei tekita seade välgutisähvatust.	Seade on vaja lähtestada.	Seadme lähtestamiseks lülitage seade välja ja seejärel uuesti sisse. Kui pärast seadme vastu nahka asetamist välgutivalmiduse märgutuli ikka ei hakka põlema, võtke ühendust oma riigi klienditeeninduskeskusega, Philipsi edasimüüjaga või Philipsi hoolduskeskusega.
Seade läheb kasutamise käigus soojaks.	See on normaalne.	Teha pole midagi vaja.
Seade ei näita sisselülitamisel valgustugevuse 1. taset.	Seade on vaja lähtestada.	Seadme lähtestamiseks lülitage seade välja ja seejärel uuesti sisse. Kui seade ikka ei näita valgustugevuse 1. taset, võtke ühendust oma riigi klienditeeninduskeskusega, Philipsi edasimüüjaga või Philipsi hoolduskeskusega.
Seadmest tuleb imelikku lõhna.	Otsak ja/või klaasfilter on määrdunud.	Puhastage otsak hoolikalt. Kui te ei suuda otsakut korralikult puhtaks saada, võtke otsaku vahetamiseks ühendust oma riigi klienditeeninduskeskusega, Philipsi edasimüüjaga või Philipsi hoolduskeskusega.

Probleem	Võimalik põhjus	Lahendus
	Te pole töödeldavat ala korralikult raseerinud.	Kui töödeldavas piirkonnas on karvu, võivad need seadme kasutamisel ära kõrbed. Seetõttu tunnete imelikku lõhna. Raseerige töödeldav ala enne seadme kasutamist korralikult. Kui raseerimine ärritab nahka, piirake karvad võimalikult lühikeseks ja kasutage mugavat seadistust.
	Olete seadme hoiustanud tolmusesse keskkonda.	Imelik lõhn kaob pärast mõnda välgutisähvatust.
Nahk tundub töötlemise ajal tundlikum kui tavaliselt.	Valgustugevus, mida kasutate, on liiga kõrge.	Kontrollige, kas olete valinud õige valgustugevuse. Vajaduse korral seadistage valgustugevuse tase madalamaks.
	Te pole töödeldavaid alasid raseerinud.	Raseerige enne seadme kasutamist töödeldavad piirkonnad. Kui raseerimine ärritab nahka, piirake karvad võimalikult lühikeseks ja kasutage mugavat seadistust.
	Valguskiirguse väljundakna UV-filter on katki.	Kui valguskiirguse väljundakna UV-filter on katki, ärge seadet enam kasutage. Võtke ühendust oma riigi klienditeeninduskeskusega, Philipsi edasimüüjaga või Philipsi hoolduskeskusega.
	Seade on rikkis.	Võtke ühendust oma riigi klienditeeninduskeskusega, Philipsi edasimüüjaga või Philipsi hoolduskeskusega.
Seadme kasutamisel tunnen ma talumatut valuaistingut.	Te pole töödeldavaid alasid raseerinud.	Raseerige enne seadme kasutamist töödeldavad piirkonnad. Kui raseerimine ärritab nahka, piirake karvad võimalikult lühikeseks ja kasutage mugavat seadistust.
	Töötlete ala, mille jaoks seade ei sobi.	Seadet ei tohi kasutada näol, väikestel habememokkadel, tupe või päraku piirkonnas, nibudel, nibu ümbritseval tumedal alal, huultel, ninasõõrmete ja kõrvade sisemuses, silmade ja kulmude ümbruses. Mehed ei tohi seda kasutada näol ega munandikotil.
	Kasutate valgustugevust, mis on teie jaoks liiga kõrge.	Vähendage valgustugevust tasemeni, mis on teile mugav. Vt ptk „Ettevalmistused kasutamiseks“ jaotist „Valgustugevuse seadistamine“.
	Seade ei sobi te naha värvusega.	Ärge seadet kasutage, kui te nahk on väga tume. Ärge seadet ka siis kasutage, kui te kehakarvad on heleblondid, punased, hallid või valged.
Pärast töötlemist muutuvad töödeldud alad punaseks.	Kerge punetus on ohutu ja tavaline ning kaob kiiresti.	Teha pole midagi vaja.

Probleem	Võimalik põhjus	Lahendus
Töötlemisjärgne naha reaktsioon kestab tavapärasest kauem.	Kasutasite valgustugevust, mis on teie jaoks liiga kõrge.	Valige järgmisel korral madalama tasemega valgustugevus. Vt ptk „Ettevalmistused kasutamiseks“ jaotist „Valgustugevuse seadistamine“.
		Kui naha reaktsioon kestab pikemalt kui 3 päeva, pöörduge oma arsti poole.
Karvade eemaldamise tulemus ei ole rahuldav.	Kasutasite valgustugevust, mis on teie jaoks liiga madal.	Valige järgmisel korral kõrgema tasemega valgustugevus.
	Seadme kasutamisel polnud alade ülekattuvus piisav.	Karvaeemaldamise tulemuste parandamiseks peate seadme kasutamisel laskma aladel piisavalt üle kattuda. Vt ptk-i „Seadme kasutamine“ jaotise „Järgnev kasutamine“ sammu 9.
	Te ei kasuta seadet nii tihti kui soovitatud.	Kõikide karvade edukaks eemaldamiseks ning karvajuure taasaktiveerumise vältimiseks tuleb töötlust esimesel kahel kuul iga kahe nädala tagant korrata. Naha siledana püsimise tagamiseks soovime korrata töötlust iga nelja kuni kuue nädala tagant. Töötluste vaheline aeg võib teie individuaalsest karvade tagasikasvust lähtuvalt ja ka erinevates kehapiirkondades erineda. Kui töötluste vahel kasvab tagasi liiga palju karvu, lihtsalt lühendage uuesti töötluste intervalli, kuid ärge töödelge ühtegi piirkonda sagedamini kui iga kahe nädala tagant. Kui kasutate seadet sagedamini kui soovitatud, ei paranda te tõhusust, vaid suurendate nahareaktsioonide ohtu.
	Seade ei sobi te karvade või naha värvusega.	Ärge seadet kasutage, kui kehakarvad on heleblondid, punased, hallid või valged. Ärge seadet ka siis kasutage, kui te nahk on väga tume.
Karvad hakkavad uuesti kasvama mõnedes kohtades töödeldud piirkondades.	Seadme kasutamisel polnud alade ülekattuvus piisav.	Karvaeemaldamise tulemuste parandamiseks peate seadme kasutamisel laskma aladel piisavalt üle kattuda. Vt ptk-i „Seadme kasutamine“ jaotise „Järgnev kasutamine“ sammu 9.
	Karvad hakkavad loomuliku karvakasvu tsükli osana uuesti kasvama.	See on normaalne. See on osa karvade loomuliku karvakasvu tsüklist, kui karvad hakkavad uuesti kasvama. Ent uuestikasvavad karvad on endistest pehmemad ja peenemad.

Turinys

Įvadas	30
Nauda	30
Intensyvi impulsinės šviesos (angl. „Intense Pulsed Light“ – IPL) technologija, skirta naudoti namuose	30
Efektyvus plaukų ataugimo slopinimas – kasdien švelni oda	30
Švelnus poveikis, net ir jautriose kūno vietose	31
Veikia neįjungus į elektros tinklą, todėl naudojant užtikrina laisvę ir lankstumą	31
Ilgai veikiančios baterijos pakanka visam kūnui	31
Nereikia keisti dalių, nėra netikėtų išlaidų	31
Kaip veikia „Philips“ intensyvios impulsinės šviesos technologija	31
Plaukų augimas	31
Veikimo principas	31
Bendrasis aprašymas	32
Svarbu	32
Pavojus	32
Įspėjimas	32
Kad nesugadintumėte	33
Dėmesio	33
Atsiminkite, kad reikia vengti šių veiksmų, kad nesutrumpėtų jūsų „Philips Lumea“ eksploatavimo laikas:	33
Kam NETINKA „Philips Lumea“?	33
Kontraindikacijos	34
Niekada nenaudokite prietaiso, jeigu esate nėščia arba maitinate krūtimi.	34
Niekada nenaudokite prietaiso, jeigu jūsų odos ir (arba) plaukų spalva netinkama, t. y.:	34
Niekada nenaudokite prietaiso, jeigu jums diagnozuotas kuris nors iš žemiau išvardytų sutrikimų, t. y.:	34
Niekada nenaudokite prietaiso, jeigu vartojate kuriuos nors iš žemiau išvardytų vaistų, t. y.:	34
Niekada nenaudokite prietaiso šiose kūno srityse:	35
Niekada nenaudokite prietaiso ant saulėje nudegusios odos, neseniai įdegusios odos (per pastarąsias 48 valandas) arba jeigu naudojote dirbtines įdegio priemones:	35
Elektromagnetiniai laukai (EML)	35
Įkrovimas	35
Paruošimas naudojimui	36
Procedūros sričių paruošimas	36
Šviesos stiprumo lygio nustatymas	37
Rekomenduojami šviesos intensyvumai (1–5)	38
Svarbu	38
Patarimai dėl įdegio	38
Prietaiso naudojimas	39
Pirmas naudojimas ir odos bandymas	39
Tolimesnis naudojimas	40
Procedūros nurodymai	42
Vidutinis procedūros laikas	42
Prietaiso naudojimas kojoms	42
Prietaiso naudojimas bikinio srityje	43
Prietaiso naudojimas pažastyse	43

Kaip pasiekti geriausių rezultatų	43
Priežiūros fazė	44
Galimas šalutinis poveikis ir odos reakcija	44
Po naudojimo	44
Valymas ir priežiūra	45
Laikymas	46
Aplinka	46
Pakartotinai įkraunamų baterijų išėmimas	46
Garantija ir pagalba	47
Techninės specifikacijos	48
Trikčių diagnostika ir šalinimas	48

Įvadas

Sveikiname įsigijus gaminį ir sveiki atvykę į „Philips“ svetainę! Jei norite pasinaudoti „Philips“ siūloma pagalba, savo gaminį užregistruokite adresu www.philips.com/welcome.

Šviesa paremtas plaukų šalinimas yra vienas veiksmingiausių būdų ilgam laikui atsikratyti nepageidaujamų kūno plaukų. Jis skiriasi nuo šiuo metu namuose naudojamų plaukų šalinimo būdų, nes smarkiai slopina plaukų ataugimą. „Philips“ tyrinėjo šį būdą kartu su geriausiais dermatologais daugiau nei 10 metų. Dabar galite naudotis šia naujoviška technologija patogiai ir asmeniškai namuose, kada norite ir kur norite.

Ši įranga buvo specialiai sukurta ir pritaikyta moterims, bet ją gali naudoti ir vyrai.

Naudodami „Philips Lumea“ su priderintu priedu galite šalinti nepageidaujamus plaukus žemiau kaklo.

„Philips Lumea“ gali naudoti tik vienas asmuo.

Daugiau informacijos apie „Philips Lumea“ ir „Lumea“ naudojimo informacinius filmukus rasite apsilankę adresu www.philips.com/lumea.

Reguliariai peržiūrėkite mūsų puslapį, ar nėra naujienų.

Nauda

Ši įranga turi tokių privalumų:

Intensyvi impulsinės šviesos (angl. „Intense Pulsed Light“ – IPL) technologija, skirta naudoti namuose

„Philips Lumea“ naudoja šviesa paremtą technologiją, vadinamą intensyvia impulsine šviesa (angl. „Intense Pulsed Light“ – IPL). Šalinant plaukus IPL jau penkiolika metų naudojama profesionaliuose grožio salonuose. Dabar „Philips Lumea“ leidžia saugiai ir veiksmingai naudoti šią naujovišką technologiją savo namuose.

Efektyvus plaukų ataugimo slopinimas – kasdien švelni oda

Šis būdas užtikrina, jog plaukai neataugs greitai, o oda išliks itin švelni. Mūsų tyrimai parodė, jog plaukuotumas smarkiai sumažėjo jau po dviejų procedūrų. Optimalių rezultatų paprastai pasiekama po keturių ar penkių procedūrų. Plaukų tankumo sumažėjimas pastebimas po kiekvienos procedūros. Kaip greitai poveikis pasidaro matomas ir kiek laiko rezultatas išlieka, priklauso nuo žmonių. Jei reikia daugiau informacijos, žr. skyriaus „Prietaiso naudojimas“ dalį „Kaip pasiekti optimalių rezultatų“.

Švelnus poveikis, net ir jautriose kūno vietose

„Philips Lumea“ buvo sukurtas bendradarbiaujant su geriausiais dermatologais, o procedūrų efektyvumą ir švelnumą net ir jautriausioms kūno vietoms išbandė daugiau nei 2 000 moterų.

Veikia neįjungus į elektros tinklą, todėl naudojant užtikrina laisvę ir lankstumą

Kadangi prietaisas maitinamas įkraunamais maitinimo elementais, jį galima nešioti ir naudoti kur panorėjus.

Ilgai veikiančios baterijos pakanka visam kūnui

Vienu metu įkrauta baterija galima apdoroti visą kūną (pažastis, bikinio liniją ir kojas) vienu kartu, nedarant pertraukų baterijai įkrauti.*

*Remiantis vidutiniu kiekvienos srities procedūros laiku ir rekomenduojamu intensyvumu, kai prietaisą naudoja vienas naudotojas.

Nereikia keisti dalių, nėra netikėtų išlaidų

„Philips Lumea“ įmontuota aukštų techninių duomenų lempa, kurios nereikia keisti. Ši lempa gali generuoti daugiau nei 100 000 blyksnių, o tai leidžia nuolatos naudoti prietaisą ilgiau nei 5 metus** nešvaistant pinigų brangioms lempoms keisti.

**Remiantis vidutiniu kiekvienos srities procedūros laiku ir rekomenduojamu intensyvumu, kai prietaisą naudoja vienas naudotojas.

Kaip veikia „Philips“ intensyvioji impulsinės šviesos technologija

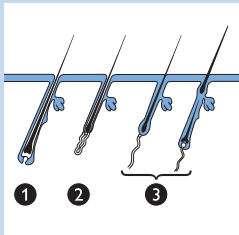

Plaukų augimas

Įvairių žmonių plaukų augimo greitis skiriasi atsižvelgiant į amžių, medžiagų apykaitą ir kitus faktorius. Tačiau visų plaukai auga 3 fazėmis.

1 Augimo fazė (anageno fazė)

Plaukas aktyviai auga iš šaknies. Šioje fazėje melanino koncentracija yra didžiausia. Melaninas atsakingas už plaukų pigmentaciją. Be to, nuo melanino koncentracijos priklauso šio būdo efektyvumo faktorius. Tik tie plaukai, kurie yra augimo fazės, gali reaguoti į poveikį šviesa.

2 Silpnėjimo fazė (katageno fazė)

Plaukas nustoja augti ir, prieš jam išskiriant, susitraukia jo šaknis.

3 Poilsio fazė (telogeno fazė)

Senas plaukas atsiskiria nuo plauko folikulo ir iškrinta. Folikulas lieka ramybės būsenos, kol biologinis laikrodis nurodo jam vėl tapti aktyviam ir auginti naują plauką.

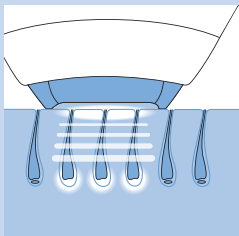

Veikimo principas

- Prietaisas veikia įkaitindamas plauką ir po oda esančią šaknį. Melaninas, esantis plauke ir plauko šaknyje, sugeria skleidžiamus šviesos impulsus. Kuo tamsesnė plauko spalva, tuo daugiau šviesos sugeriama. Šiuo procesu plaukas stimuliuojamas pereiti į ramybės fazę.
- Tarp procedūrų plaukai natūraliai iškrinta ir nebeauga. Gali praeiti viena ar dvi savaitės, kol plaukai iškris.

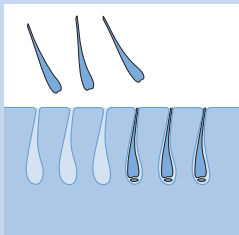

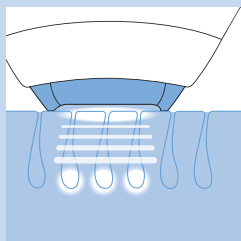

- Optimalus plaukų šalinimo rezultatas negali būti pasiektas panaudojus vieną kartą, nes tik augimo fazės plaukai gali reaguoti į poveikį šviesa. Procedūros metu veikiamoje vietoje esantys plaukai paprastai būna skirtingos plaukų augimo ciklo fazės. Kad veiksmingai pašalintumėte visus plaukus, turite kartoti procedūras kas dvi savaites keletą kartų. Integruotas optinis filtras apsaugo, kad UV spinduliai nepasiektų odos, ir užtikrina prietaiso saugumą odai.

Bendrasis aprašymas (Pav. 5)

- 1 Šviesos išspinduliavimo langelis su integruotu UV filtru
- 2 Kūno priedas (tinka visoms kūno dalims, esančioms žemiau kaklo)
- 3 Metalinis rėmelis priedo viduje
- 4 Saugos sistema (saugos žiedas su kontaktiniais jungikliais)
- 5 Blyksnio mygtukas
- 6 Intensyvumą žyminčios lemputės (1–5)
- 7 ▲ Intensyvumo didinimo mygtukas
- 8 ▼ Intensyvumo mažinimo mygtukas
- 9 Įkrovimo lemputė ir maitinimo elemento išsikrovimo indikatorius
- 10 Įjungimo / išjungimo mygtukas
- 11 Prietaiso lizdas
- 12 Lemputė „parengta blyksniui“
- 13 Oro angos
- 14 Adapteris
- 15 Mažas kištukas

Svarbu

Prieš pradėdami naudoti prietaisą atidžiai perskaitykite šį vartotojo vadovą ir saugokite jį, nes jo gali prireikti ateityje.

Pavojus



- Vanduo ir elektra yra pavojingas derinys. Nesinaudokite prietaisu drėgnoje aplinkoje (pvz., netoli vonios su vandeniu, veikiančio dušo ar baseino).
- Prietaisą ir adapterį laikykite sausoje vietoje.
- Jeigu prietaisas sulūžo, nelieskite jokių vidinių dalių, kad išvengtumėte elektros smūgio.
- Niekada nekiškite jokių daiktų į prietaisą.

Išpėjimas

- Šio prietaiso negali naudoti asmenys (įskaitant vaikus), kurių fiziniai, jutimo arba protiniai gebėjimai yra silpnesni, nebent juos prižiūri arba naudotis prietaisu išmoko už jų saugą atsakingas asmuo.
- Prižiūrėkite vaikus, kad jie nežaistų su prietaisu.
- Prietaiso negali naudoti 15 metų nesulaukę vaikai. 15–18 metų paaugliai gali naudoti prietaisą su tėvų arba globėjų sutikimu ir (arba) pagalba. Suaugusieji nuo 19 metų ir vyresni gali laisvai naudotis prietaisu.

- Prietaisą įkraukite tik naudodami rinkinyje esantį adapterį.
- Nenaudokite prietaiso ar kroviklio, jei jie pažeisti.
- Adapteryje yra transformatorius. Kad nesukeltumėte pavojingų situacijų, jokių būdu nenujaukite adapterio, norėdami jį pakeisti kitu kištuku.
- Jei adapteris pažeistas, kad išvengtumėte pavojaus, visada pakeiskite jį originalaus tipo adapteriu.
- Nenaudokite prietaiso, jeigu sudužo UV filtras šviesos išspinduliavimo langelyje.

Kad nesugadintumėte

- Įsitinkite, kad niekas neblokuoja oro srauto per ventilacijos angas.
- Niekada stipriai nesutrenkite prietaiso, jo nepurtykite ir nenumeskite.
- Prieš jį naudodami palaukite maždaug 3 valandas.
- Prietaisą laikykite vietoje, kurioje nėra dulkių.
- Niekada nepalikite įjungto prietaiso be priežiūros. Pasinaudoję prietaisu, visada jį išjunkite.
- Nepalikite prietaiso tiesioginėje saulės šviesoje ar ultravioletiniuose spinduliuose keletą valandų.
- Neleiskite blyksnių virš jokio kito paviršiaus, išskyrus odą. Taip galite sugadinti priedą ir (arba) šviesos išspinduliavimo langelį. Leiskite blyksnius, tik kai prietaisas yra prigludęs prie odos.

Dėmesio

- Niekada nenaudokite prietaiso apie akis ir antakių, kad nepažeistumėte akių.
- Naudokite šį prietaisą pasirinkę tik jūsų odos tipui tinkančius nustatymus. Naudojant aukštesnio lygio nustatymus, nei rekomenduojama, gali padidėti odos reakcijos ir pašalinio poveikio rizika.
- Šis prietaisas skirtas nepageidaujamiems plaukams nuo kūno sričių žemiau kaklo šalinti. Nenaudokite jo jokiems kitiems tikslams.

Atsiminkite, kad reikia vengti šių veiksmų, kad nesutrumpėtų jūsų „Philips Lumea“ eksploatavimo laikas:

- Nenaudokite prietaiso esant žemesnei nei 15 °C ir aukštesnei nei 35 °C temperatūrai.
- Prietaise yra apsaugos nuo perkaitimo funkcija. Jei prietaisas perkaista, jis nešviečia. Neišjunkite prietaiso – leiskite jam atvėsti maždaug 15 minučių prieš tęsdami procedūrą.
- Norėdami prietaisą patikrinti arba pataisyti, kreipkitės į įgaliotąjį „Philips“ techninės priežiūros centrą. Dėl nekalifikuoto taisymo prietaisas gali būti pavojingas naudotojui.
- Niekada nenaudokite prietaiso jokiais skyriuje „Kontraindikacijos“ nurodytais atvejais.

Kam NETINKA „Philips Lumea“?

„Philips Lumea“ nėra skirtas visiems. Jei kuri nors nurodytų sąlygų jums tinka, šio prietaiso jūs **negalite** naudoti!

Kontraindikacijos

Niekada nenaudokite prietaiso, jeigu esate nėščia arba maitinate krūtimi.

Niekada nenaudokite prietaiso, jeigu jūsų odos ir (arba) plaukų spalva netinkama, t. y.:

- Jeigu jūsų natūrali plaukų spalva poveikio vietose yra šviesiai geltona, balta, žila arba raudona.
- Jeigu jūsų odos tipas yra VI (jūs retai arba niekada nepatiriate nudegimų nuo saulės ir įdegate labai tamsiai; jūsų odos spalva yra rudai juoda arba tamsesnė). Tokiais atvejais naudojant „Philips Lumea“ išskyla didelė rizika išsivystyti tokiai odos reakcijai kaip spalvos pakitimas, stiprus paraudimas arba nudegimai. Be to, žiūrėkite skyriaus „Prietaiso naudojimas“ dalį „Galimas šalutinis poveikis ir odos reakcija“.

Niekada nenaudokite prietaiso, jeigu jums diagnozuotas kuris nors iš žemiau išvardytų sutrikimų, t. y.:

- Jeigu jums nustatytos tokios odos ligos kaip aktyvus odos vėžys, esate sirgę odos vėžiu arba kitomis lokalinio vėžio rūšimis netoli srities, kurioje ketinate atlikti procedūrą.
- Jeigu turite priešvėžinių pakitimų arba daug netipinių apgamų srityse, kuriose ketinate atlikti procedūrą.
- Jei buvo pasireiškęs kolageno sutrikimas, pvz., keloidinio rando formavimasis arba sunkiai gyjančios žaizdos.
- Jei srityse, kuriose ketinate atlikti procedūrą, buvo aptikta kraujagyslių liga, pvz., išsiplėtusios venos arba venų eklazija.
- Jeigu jūsų oda yra jautri šviesai ir lengvai išsivysto bėrimai arba alerginė reakcija.
- Jei odos srityse, kuriose atliksite procedūrą, yra infekcija, egzema, nudegimų, uždegimo paveiktų folikulų, atvirų įdrėskimų, nubrozdinimų, herpesas, žaizdų ar pažeidimų ir kraujosruvų.
- Jeigu patyrėte operaciją srityje, kurioje ketinate atlikti procedūrą.
- Jei sergate epilepsija, pasireiškiančią dėl jautrumo mirksinčiai šviesai.
- Jei sergate diabetu, raudonąja vilklige, porfirija arba išemine širdies liga.
- Jeigu turite kokių nors kraujavimo sutrikimų.
- Jeigu jums buvo diagnozuota imuninės sistemos liga (įskaitant ŽIV infekciją arba AIDS).

Niekada nenaudokite prietaiso, jeigu vartojate kuriuos nors iš žemiau išvardytų vaistų, t. y.:

- Jeigu jūsų oda šiuo metu gydoma ar neseniai buvo gydoma alfa hidroksirūgštimis (AHA), beta hidroksirūgštimis (BHA), topiniu izotretinoinu ir azelaino rūgštimi.
- Jeigu bet kokia forma naudojote izotretinoiną „Accutane®“ arba „Roaccutane®“ per pastaruosius šešis mėnesius. Dėl šios procedūros oda gali tapti neatspari sužeidimams, žaizdoms ar sudirgimams.
- Jei vartojate skausmą malšinančius vaistus, slopinančius odos jautrumą karščiui.
- Jeigu vartojate šviesai jautrias medžiagas ar vaistus, perskaitykite vaistų pakuotės lapelį ir jokių būdu nenaudokite prietaiso, jeigu nurodyta, kad tai gali sukelti fotoalergines reakcijas, fototoksines reakcijas, arba jeigu turite vengti saulės spindulių, kai vartojate šiuos vaistus.

- Jei vartojate krešėjimą mažinančius vaistus, pvz., didelius kiekius aspirino, ir negalite padaryti mažiausiai 1 savaitės pertraukos prieš kiekvieną procedūrą.
- Jeigu vartojate imuninę sistemą slopinančius vaistus.

Niekada nenaudokite prietaiso šiose kūno srityse:

- ant veido.
- ant spenelių, areolės, vidinių lytinių lūpų, vaginos, išeinamosios angos, šnervėse ir ausyse.
- Vyrai neturi jo naudoti ant kapšelio ir veido.
- Ant arba greta dirbtinių elementų, pvz., silikoninių implantų, širdies stimuliatorių, poodinių injekcijų kateterių (insulino pompų) arba auskarų.
- Nepasitarę su gydytoju, procedūros neatlikite ant apgamų, strazdanų, stambių venų, tamsesnės pigmentacijos sričių, randų, odos anomalijų. Atlikus procedūrą šiose srityse, oda gali nudegti ir pakisti jos spalva, dėl to gali būti sunkiau atpažinti odos ligas (pvz., odos vėžį).
- Ant karpų, tatuiruočių ar ilgalaikio makiažo. Atlikus procedūrą šiose srityse, oda gali nudegti arba gali pakisti jos spalva (hipopigmentacija arba hiperpigmentacija).
- Srityse, kuriose naudojate ilgai veikiančią dezodorantą. Tai gali sukelti odos reakciją. Žr. skyriaus „Prietaiso naudojimas“ dalį „Galimas šalutinis poveikis ir odos reakcija“.

Niekada nenaudokite prietaiso ant saulėje nudegusios odos, neseniai įdegusios odos (per pastarąsias 48 valandas) arba jeigu naudojote dirbtines įdegio priemones:

- Bet kokio tipo odos įdegis gali turėti neigiamos įtakos procedūros saugai. Tai taikoma tiek natūraliam įdegiai saulėje, tiek dirbtiniams įdegio būdams, tokiems kaip įdegio losjonai, deginimosi įranga ir t. t. Jeigu esate įdege arba ketinate degintis, žr. skyriaus „Pasiruošimas naudoti“ dalį „Patarimai dėl įdegio“.

Pastaba. Šis sąrašas nėra galutinis. Jeigu nesate įsitikinę, kad galite naudoti prietaisą, pasikonsultuokite su gydytoju.

Elektromagnetiniai laukai (EML)

„Philips“ prietaisai atitinka visus taikomus standartus ir normas dėl elektromagnetinių laukų poveikio.

Įkrovimas

Prieš naudodami prietaisą pirmą kartą ir tada, kai baterijos yra išsiekvojusios, visiškai jas įkraukite. Baterijos visiškai įkraunamos per 1 val. 40 min.

Įkraukite prietaisą, kai jį naudojant įkrovimo lemputė šviečia oranžine spalva, rodydama, kad baterijos įkrova žema ir greitai išsiekvos.

Visiškai įkrautomis baterijomis galima atlikti mažiausiai 370 blyksnių, kai nustatyta šviesos intensyvumo reikšmė 5.

Visiškai įkraukite prietaisą kas 3 ar 4 mėnesius, net jei ilgesnį laiką jo nenaudojate.

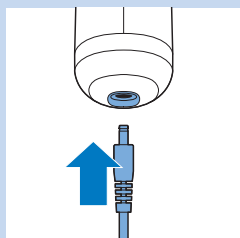
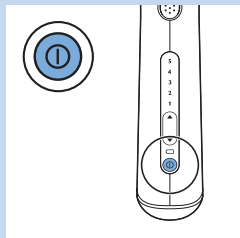

Įkraukite prietaisą taip:

1 Išjunkite prietaisą.

2 Įkiškite mažą kištuką į prietaisą ir adapterį įjunkite į sieninį elektros lizdą.

- ▶ Įkrovimo lemputė, nurodanti, kad prietaisas įkraunamas, šviečia žaliai.
- ▶ Kai baterijos visiškai įkrautos, įkrovimo lemputė nuolat dega žaliai.

Pastabos:

- Kraunant adapteris ir prietaisas pasidaro šilti. Tai normalu.
- Kraunant prietaiso naudoti negalima.
- Šiame prietaise yra apsaugos nuo baterijos perkaitimo funkcija ir ji nekraunama, jeigu kambario temperatūra viršija 40 °C.

Įkraudami prietaisą, neuždenkite jo ir adapterio.

3 Įkrovę maitinimo elementą, ištraukite adapterį iš sieninio elektros lizdo, o mažąjį kištuką – iš prietaiso.

Paruošimas naudojimui

Siekdami optimalių rezultatų ir didžiausio efektyvumo, toliau pateiktu būdu paruoškite odos sritis, kuriose ketinate atlikti procedūrą.

Procedūros sričių paruošimas

1 Tol, kol plaukai atauga, sritis, kuriose ketinate atlikti procedūrą, nuskuskite.

Pastaba. Jeigu paskutinį kartą depiliavotės šalindami plaukus su šaknimis (pvz., epiliatoriumi, vašku ir t. t.), prieš naudodami „Philips Lumea“ palaukite, kol plaukai pastebimai ataugės. Nenaudokite depiliavimo kremų vietoj skutimosi priemonių.

Įsidėmėkite, kad atliekant procedūrą nenuskustose arba blogai nuskustose srityse gali atsirasti įvairių nepageidaujamų reiškinių:

- Šviesos sklaidimo langelis gali užsiteršti iškritusiais plaukais ir nešvarumais. Užterštas šviesos išspinduliavimo langelis ir priedas gali sutrumpinti prietaiso eksploatavimo laiką ir efektyvumą. Be to, ant šviesos išspinduliavimo langelio ir priedų dėl taršos gali atsirasti nudegimų arba juodų dėmių, dėl kurių procedūra gali tapti skausminga arba sukelti tokias odos reakcijas kaip paraudimas arba spalvos pakitimas.
- Plaukeliai ant jūsų odos gali imti degti ir skleisti nemalonų kvapą.

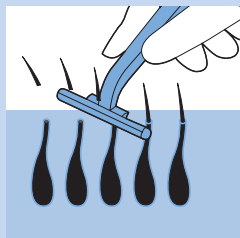

- 2 Nuvalykite odą ir įsitinkinkite, kad ji sausa ir ant jos neliko plaukų, riebalų ir aliejų (pvz., kosmetikos priemonių, tokių kaip dezodorantai, losjonai, kvėpalai, savaiminio įdegio kremai ir kremai nuo saulės).
- 3 Patikrinkite prietaisą, ypač šviesos išspinduliavimo langelį ir priedą, ar nėra įstrigusių plaukų, dulkių ir odos dalelių. Jeigu matote kokių nors teršalų, išvalykite prietaisą pagal instrukcijas, pateikiamas skyriuje „Valymas ir priežiūra“.

Pastabos:

- Jeigu skutantis atsirado žaizdelių ar pažeidimų, oda gali tapti jautresnė ir šviesos procedūros kartais gali būti nemalonus.
- Plaukams nustojus ataugti, o tai dažniausiai nutinka po 4–5 procedūrų, jums nebereikia jos skusti prieš naudojant prietaisą.

Šviesos stiprumo lygio nustatymas

„Philips Lumea“ yra prietaisas, skirtas naudoti namuose, todėl negali būti lyginamas su profesionalia šviesa paremta įranga, atsižvelgiant į skausmo pojūtį. „Philips Lumea“ skleidžiami šviesos impulsai yra švelnesni nei profesionalių prietaisų, todėl galite tikėtis **tinkamo ir veiksmingo** poveikio.

Šviesos intensyvumą turite nustatyti atsižvelgdami į odos ir kūno plaukų spalvą ir į lygį, kuris jums nekelia nemalonių pojūčių.

Žemiau pateikta lentelė su rekomenduojamais šviesos intensyvumo nustatymais padės jums nustatyti tinkamą šviesos intensyvumą

- 1 Vadovaudamiesi žemiau pateikta lentele nustatykite, kuris šviesos intensyvumas labiausiai atitinka jūsų odos ir kūno plaukų spalvą, ir patikrinkite, ar šis metodas jums tinka (jei netinka, lentelėje tai žymima x).
- 2 Kiekvienai kūno sričiai ir gal net atskiroms kūno sričių vietoms reikalingas atitinkamas šviesos intensyvumas, kaip rekomenduojama žemiau pateiktoje lentelėje. Metodas yra veiksmingesnis esant didesniam intensyvumui, bet turite sumažinti šviesos intensyvumą, jeigu jaučiate skausmą ar diskomfortą.

Pastaba. Reikalingas šviesos intensyvumas įvairioms kūno dalims gali skirtis dėl skirtingos kūno spalvos. Pavyzdžiui, oda apatinėje kojų dalyje gali būti tamsesnė nei oda pažastyse dėl didesnio saulės poveikio.

Asmenims, kurių oda tamsi, yra didesnė tikimybė, kad oda sudirgs, nes ji absorbuoja daugiau šviesos. Todėl jiems rekomenduojama nustatyti žemesnį šviesos intensyvumą.

Dėl šviesos impulsų odai gali būti jaučiama šiluma ar karštis, bet jie neturi būti skausmingi. Informacijos, kaip apsaugoti nuo odos reakcijų, rasite skyriaus „Prietaiso naudojimas“ dalyje „Galimas šalutinis poveikis ir odos reakcija“.

Rekomenduojami šviesos intensyvumai (1–5)

Žemiau esančioje lentelėje „x“ reiškia, kad prietaisas jums netinka.

Odos spalva ir ypatybės:	Balta (saulėje visada nudega, neįdega)	Smėlio (saulėje lengvai nudega, beveik neįdega)	Šviesiai ruda (saulėje kartais nudega, gerai įdega)	Vidutiniškai ruda (saulėje retai nudega, greitai ir gerai įdega)	Tamsiai ruda (saulėje retai nudega, labai gerai įdega)	Rudai juoda ir tamsesnė (retai arba niekada nenudega saulėje, labai tamsiai įdega)
Kūno plaukų spalva:						
tamsiai geltoni / šviesiai rudi / rudi / tamsiai rudi / juodi	4/5	4/5	4/5	3/4	1/2/3	x
balti / žili / raudoni / šviesiai geltoni	x	x	x	x	x	x

Svarbu

Norėdami sužinoti, ar „Philips Lumea“ jums tinka, žr. skyrių „Kam netinka „Philips Lumea“?“

Jeigu jūsų oda yra įdegusi natūralioje saulės šviesoje ar dirbtiniu būdu, ji gali būti tamsesnė nei ankstesnės procedūros metu. Žiūrėkite aukščiau pateiktą lentelę ir sužinokite, kurie nustatymai tinka jūsų odos spalvai.

Patarimai dėl įdegio**Deginimasis saulėje prieš procedūrą**

- Jeigu oda įdegusi, atlikite odos bandymą (žr. skyriaus „Prietaiso naudojimas“ dalį „Pirmas naudojimas“) toje vietoje, kur atliksite procedūrą, kad nustatytumėte tinkamą šviesos intensyvumą. Tą neatlikus iškyla rizika, jog kils odos reakcija atlikus procedūrą „Philips Lumea“.
- Pasideginę saulėje palaukite mažiausiai 48 valandas prieš naudodami prietaisą. Deginimasis saulėje gali patamsinti odą (įdegi) ir (arba) sukelti nudegimus (odos paraudimą).
- Po šių 48 valandų patikrinkite odą, ar nėra likę nudegimo požymių. Nenaudokite „Philips Lumea“, kol nepraeis nudegimas.
- Kai nudegimas išnyks, atlikite odos bandymą (žr. skyriaus „Prietaiso naudojimas“ dalį „Pirmas naudojimas“) toje vietoje, kur atliksite procedūrą, kad nustatytumėte tinkamą šviesos intensyvumą.

Deginimasis saulėje po procedūros

- Palaukite mažiausiai 24 valandas po procedūros, prieš degindami saulėje procedūros paveiktas vietas. Net po 24 valandų prieš degindamiesi įsitikinkite, kad procedūros vietoje oda nebėra paraudusi.
- Uždenkite vietas, kuriose atlikote procedūrą, kai esate saulėje, arba naudokite apsauginį kremą (SPF 30+) dvi savaites po procedūros.
- Procedūros paveiktų vietų neuždengus nuo saulės šviesos iškart po procedūros, gali padidėti rizika, jog atsiras nepageidaujamas šalutinis poveikis ir odos reakcija. Žr. skyriaus „Prietaiso naudojimas“ dalį „Galimas šalutinis poveikis ir odos reakcija“.

Deginimasis dirbtinėje šviesoje

- Laikykitės instrukcijų, pateiktų ankstesnėse dalyse „Deginimasis saulėje prieš procedūrą“ ir „Deginimasis saulėje po procedūros“.

Dirbtinis įdegis naudojant kremą

- Jeigu naudojote dirbtinio įdegio losjoną, palaukite, kol dirbtinis įdegis visiškai išnyks, prieš naudodami „Philips Lumea“.

Pastaba. Daugiau informacijos apie nepageidaujamas odos reakcijas rasite skyriaus „Prietaiso naudojimas“ dalyje „Galimas šalutinis poveikis ir odos reakcija“.

Prietaiso naudojimas

Žiūrėkite rekomenduojamo šviesos intensyvumo lentelę skyriaus „Pasiruošimas naudoti“ dalyje „Šviesos intensyvumo nustatymas“ norėdami nustatyti, koks šviesos intensyvumas tinkamiausias jūsų odos ir kūno plaukų spalvai. Naudokite prietaisą **gerai apšviestoje** patalpoje – taip sumažinamas matomas blyksnio ryškumas. Prieš naudodami prietaisą nuskuskite sritį, kurioje ruošiatės atlikti procedūrą (žr. skyriaus „Pasiruošimas naudoti“ dalį „Procedūros sričių paruošimas“).

Jeigu bet kuriuo metu procedūra pasidaro nepakenčiamai skausminga, sumažinkite šviesos intensyvumo nustatymą, kol procedūra nebekels nemalonaus jausmo. Jeigu pastebite, kad odos reakcija yra stipresnė nei nedidelis paraudimas, iškart sustabdykite procedūrą ir perskaitykite dalį „Galimas šalutinis poveikis ir odos reakcija“ šiame skyriuje.

Pirmas naudojimas ir odos bandymas

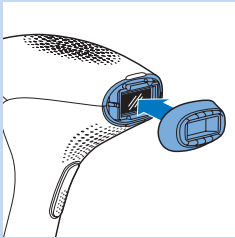

1 Prijunkite kūno priedą prie prietaiso.

Kūno priedu galima pašalinti nepageidaujamus kūno plaukus visose kūno vietose žemiau kaklo (išimtyms nurodytos skyriaus „Svarbu“ dalyje „Kontraindikacijos“).

2 Parinkite sritį netoli tos vietos, kur ruošiatės atlikti procedūrą.

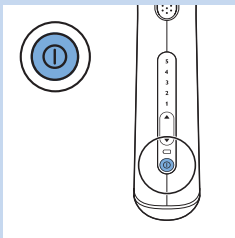

3 Prietaisui įjungti paspauskite įjungimo / išjungimo mygtuką.

- ▶ Prietaisas visada automatiškai paleidžiamas mažiausiu intensyvumu.

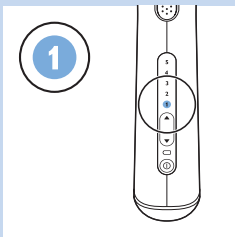

4 Atlikite vieną blyksnį mažiausiu jūsų odos tipui rekomenduojamu intensyvumu (instrukcijos, kaip atlikti blyksnį, pateikiamos 6–9 veiksmuose šio skyriaus dalyje „Tolimesnis naudojimas“).

5 Kol jaučiatės patogiai (nėra skausmo), didinkite nustatymą po vieną lygį jūsų odos tipui rekomenduojamo diapazono ribose ir kiekvienu nustatymu atlikite po vieną blyksnį. Neleiskite daugiau nei vieno blyksnio toje pačioje vietoje.

- 6** Atlikę odos bandymą palaukite 24 valandas ir patikrinkite, ar nėra kokios nors odos reakcijos. Jeigu pastebėjote odos reakciją, toliau naudokite pasirinktą aukščiausią reikšmę, kuri nesukėlė odos reakcijos.

Kai naudojate prietaisą pirmą kartą, patariame atlikti odos bandymą toje srityje, kur ruošiatės atlikti procedūrą, kad patikrintumėte odos reakciją į procedūrą ir priprastumėte prie šviesos procedūrų.

Tolimesnis naudojimas

- 1** Prieš kiekvieną procedūrą išvalykite priedą, šviesos išspinduliavimo langelį ir metalinį rėmelį „Philips Lumea“ priede. Norėdami rasti daugiau informacijos, žr. skyrių „Valymas ir priežiūra“.
- 2** Norėdami įjungti prietaisą, paspauskite įjungimo / išjungimo mygtuką.

Pastaba. Normalu, kad prietaisas ir priedas naudojant iššyla.

- 3** Pradėkite kiekvieną procedūrą labai atidžiai pasirinktą šviesos intensyvumą pagal odos jautrumą ir tai, kaip patogiai jaučiatės procedūros metu.

Jūsų oda skirtingomis dienomis ar atskirais atvejais gali skirtingai reaguoti dėl daugelio priežasčių ir ypač pasidėginus. Jei reikia daugiau informacijos, žr. šio skyriaus dalį „Galimas šalutinis poveikis ir odos reakcija“.

- 4** Paspauskite mygtuką ▲, norėdami padidinti intensyvumą. Norėdami sumažinti intensyvumą, paspauskite mygtuką ▼.

► Kiekvienąkart jums paspaudus mygtuką, atitinkamą intensyvumą žyminti lemputė įsižiebia. Tai trunka kelias sekundes.

- 5** Priglauskite prietaisą 90° kampu prie odos taip, kad priedas ir saugos žiedas glaudžiasi prie odos.

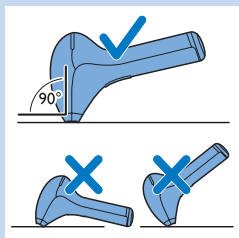
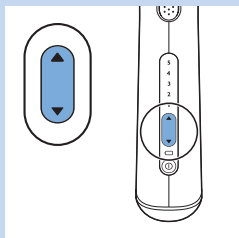
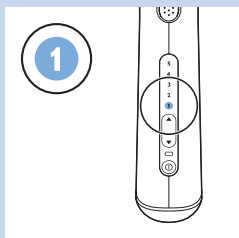
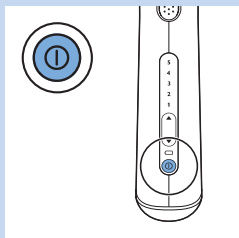

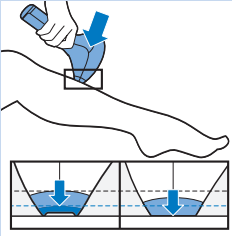

6 Švelniai spausdami, saugos žiedą visiškai prispauskite prie odos.

Pastaba. Saugos žiedas turi kontaktinius jungiklius, kurie sudaro prietaiso saugos sistemą. Šis saugos žiedas apsaugo, kad nebūtų atliktas blyksnis, nepridėjus prietaiso prie odos.

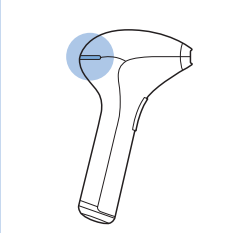

- ▶ Lempūtė „parengta blyksniui“ prietaiso gale šviečia žaliai, kai visi saugos žiedo kontaktiniai jungikliai liečiasi su oda ir prietaisas yra įkrautas. Tai gali užtrukti kelias sekundes.

Patarimas. Jei norite, kad prietaisą būtų lengviau naudoti, ištempkite odą toje srityje, kurioje atliekate procedūrą. Srityse, kur oda yra minkštesnė, gali reikėti stipriau prispausti prietaisą, kad būtų paspausti visi kontaktiniai jungikliai.

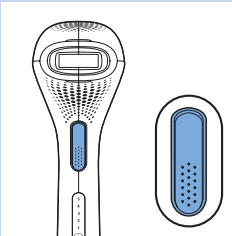

7 Paspauskite blyksnio mygtuką, kad įvyktų blyksnis. Dabar galite atlikti blyksnį dviem būdais:



- A Laikykite nuspaudę blyksnio mygtuką. Prietaisas skleidžia vieną blyksnį po kito tada, kai saugos žiedas visiškai liečiasi su oda. Prietaisui atlikus blyksnį jį perkeltkite į kitą sritį. Įsitinkinkite, kad saugos žiedas visiškai prispaustas prie odos.

Šis „Slinkimo ir blyksnių režimas“ yra itin patogus atliekant procedūras didesnėje srityje, tokioje kaip kojos.

- B Atleiskite blyksnio mygtuką po kiekvieno blyksnio. Norėdami atlikti kitą blyksnį, priglauskite prietaisą prie odos šalia jau apšviestos srities. Įsitinkinkite, kad saugos žiedas visiškai prispaustas prie odos.

Šis „Perkėlimo ir blyksnio režimas“ padeda tiksliai apdoroti tokias sritis, kaip keliai arba kulkšnis.

Pastaba. Po kelių sekundžių prietaisas bus pasiruošęs kitam blyksniui, todėl būtina perkelti jį į kitą vietą iškart po blyksnio.

Neatlikite keleto blyksnių toje pačioje vietoje vieno seanso metu. Dėl to procedūra nepasidaro veiksmingesnė, bet padidėja rizika, jog gali kilti odos reakcija.

Pastaba. Matoma šviesa, sklindanti iš po prietaiso, yra blyksnio atspindys nuo odos ir nėra kenksminga jūsų akims. Naudojant prietaisą nėra būtina naudoti apsaugančius akinius.

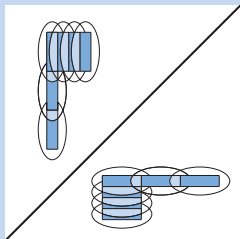

- 8 Kad neliktų sričių, kuriose procedūra būtų neatlikta, pasistenkite, kad kiekvieną kartą priglaudžiant prietaisą prie odos nauja sritis šiek tiek persidengtų su sritimi, kurioje procedūra ką tik buvo atlikta. Efektyvi šviesa sklinda tik iš šviesos išspinduliavimo langelio. Užtikrinkite, kad blyksniai būtų atliekami vieni šalia kitų.
- 9 Atlikę procedūrą, prietaisą išjunkite.
- 10 Panaudoję patikrinkite, ar šviesos išspinduliavimo langelyje ir priede nėra plaukų ir nešvarumų, ir nuvalykite prietaisą (žr. skyrių „Valymas ir priežiūra“).

Procedūros nurodymai

Vidutinis procedūros laikas

Sritis	Apytikslė procedūros trukmė
Pažastys	1 minutė vienai pažasčiai
Bikinio linija	1 minutė vienai pusei
Visa bikinio sritis	4 min.
Viena blauzda	8 minutės
Viena koja	14 min.

Pastaba. Anksčiau pateikti vidutiniai procedūrų laikai buvo nustatyti atliekant tyrimus ir bandymus. Individualūs skirtingų asmenų procedūrų laikai gali būti skirtingi.

Pastaba. Visiškai įkrautomis baterijomis galima atlikti mažiausiai 370 blyksnių, kai intensyvumo reikšmė yra 5. Kiek laiko galėsite naudoti prietaisą, priklauso nuo apdorojamos srities dydžio ir naudojamo intensyvumo nustatymo.

Prietaiso naudojimas kojoms

Norėdami sužinoti, kurie nustatymai tinkami jūsų kojoms, žr. rekomenduojamų šviesos intensyvumų lentelę skyriaus „Pasiruošimas naudoti“ dalyje „Šviesos intensyvumo nustatymas“.

- Galite vesti prietaisą aukštyn ir žemyn arba skersai, kaip jums patogiau.

Pastaba. Kaulėtos vietos, tokios kaip blauzdikaulis ir kulkšnys, yra jautresnės nei kitos kūno sritys. Kai stipriai prispaudžiate priedą tose srityse, didesnė tikimybė, kad įvyks odos reakcija, tokia kaip odos sudirginimas ir paraudimas. Žiūrėkite šio skyriaus dalį „Galimas šalutinis poveikis ir odos reakcija“. Spauskite priedą prie odos tik tiek, kad užsidegtų lemputė „pasiruošęs blyksniui“, bet ne stipriau.

Patarimas. Prietaisas gali palikti įspaudus ant odos procedūros vietose. Pagal šiuos įspaudus galite matyti, kurių vietų nebereikia apdoroti.

Jeigu prietaisu atliekate procedūrą ir apatinėje, ir viršutinėje kojų dalyje, procedūros metu gali tekti pakartotinai įkrauti prietaisą. Tai normalu. Kiek laiko galite naudoti prietaisą, priklauso nuo apdorojamos srities dydžio ir naudojamo intensyvumo nustatymo.

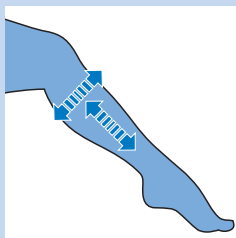

Patarimas. Daugelis naudotojų suderina kojų procedūrą su kita veikla namuose, pavyzdžiui, žiūri televizorių ar klausosi muzikos. Jūs taip pat galite tai pabandyti, kad jaustumėtės maloniau ir labiau atsipalaidavę.

Prietaiso naudojimas bikinio srityje

Norėdami sužinoti, kurie nustatymai tinkami jūsų bikinio sričiai, žr: rekomenduojamų šviesos intensyvumų lentelę skyriaus „Pasiruošimas naudoti“ dalyje „Šviesos intensyvumo nustatymas“.

Iš esmės „Philips Lumea“ yra pakankamai saugus ir švelnus, kad būtų galima naudoti visoje bikinio srityje (pvz., braziliskam arba Holivudo stiliui). Naudokite žemesnį nustatymą tamsesnės pigmentacijos, jautresnei odai bikinio srityje. Nenaudokite prietaiso vidinėms lūpoms, vaginai ir išangei. Vyrai, kurie nori atlikti procedūrą intymiose vietose, neturėtų naudoti prietaiso kapšeliui.

Pastaba. Higienos sumetimais visada išvalykite kūno priedą prieš pradėdami procedūrą kitose kūno srityse.

Prietaiso naudojimas pažastyse

Norėdami sužinoti, kurie nustatymai tinkami jūsų pažastims, žr: rekomenduojamų šviesos intensyvumų lentelę skyriaus „Pasiruošimas naudoti“ dalyje „Šviesos intensyvumo nustatymas“.

Prieš procedūrą būtinai pašalinkite visus dezodoranto, kvepalų, kremo ar kitų odos priežiūros produktų likučius iš pažastų.

Patarimas. Kad pašalintumėte visus pažastų plaukus, stovėkite prieš veidrodį, kad gerai matytumėte apdorojamą vietą ir lemputę „pasiruošęs blyksniui“. Pakelkite ranką ir uždėkite delną ant sprando, kad įsitemptų oda pažastyje. Šioje padėtyje saugos žiedas geriau prisispaus prie odos, todėl bus paprasčiau atlikti procedūrą.

Pastaba. Atsispindėjusi šviesa nepakenks jūsų akims. Jeigu ryški šviesa jums nemaloni, prieš blyksnį užsimerkite.

Kaip pasiekti geriausių rezultatų

- Įprasta, kad plaukai vis dar matomi po keleto pirmųjų procedūrų (žr: skyriaus „Įžanga“ dalį „Darbo principai“, kurioje pateikiama daugiau informacijos).
- Kad sėkmingai pašalintumėte visus plaukus ir plaukų folikulai vėl netaptų aktyvūs, pirmuosius du mėnesius procedūrą reikia kartoti kas dvi savaites. Tada jūsų oda turi tapti švelni ir be plaukų. Norėdami sužinoti, kaip išlaikyti šiuos rezultatus, perskaitykite dalį „Priežiūros fazė“.

Priežiūros fazė

- Kad jūsų oda išliktų švelni, patariame kartoti procedūrą kas 4–8 savaites. Laikas tarp procedūrų gali kisti, atsižvelgiant į jūsų plaukų ataugimą skirtingose kūno vietose. Jeigu labai daug plaukų atauga tarp procedūrų, paprasčiausiai sutrumpinkite intervalą tarp procedūrų, bet nevykdykite procedūrų dažniau kaip kas dvi savaites. Kai naudojate prietaisą dažniau nei rekomenduojama, procedūra nepasidaro veiksmingesnė, bet padidėja rizika, jog gali kilti odos reakcija.



Galimas šalutinis poveikis ir odos reakcija

Bendrojo pobūdžio odos reakcijos:

- Jūsų oda gali šiek tiek parausti ir (arba) peršėti, dilgčioti ar sušilti. Ši reakcija visiškai nekenksminga ir greitai praeina.
- Trumpam gali atsirasti reakcija, panaši į nudegimą saulėje. Jeigu ji nepranyksta per 3 dienas, rekomenduojame pasikonsultuoti su gydytoju.
- Oda gali išsausėti ir imti niežėti dėl kartu atliekamo skutimo ir šviesos procedūros. Tai nekenksminga ir praeina po keleto dienų. Galite atvėsinti šią sritį ledu arba drėgna veido servetėle. Jeigu sausumas išlieka, galite patepti tą vietą bekvape drėkinamąja priemone praėjus 24 valandoms po procedūros.

Retai pasitaikantis pašalinis poveikis:

- Nudegimai, stiprus paraudimas ir patinimas: šios reakcijos pasireiškia labai retai. Tai įvyksta, kai naudojamas šviesos intensyvumas yra per aukštas jūsų odos spalvai. Jeigu šios reakcijos nedingsta per 3 dienas, rekomenduojame pasikonsultuoti su gydytoju. Atidėkite kitą procedūrą, kol oda visiškai išgis, ir būtinai naudokite mažesnę šviesos intensyvumą.
- Odos spalvos pokyčiai: tai įvyksta labai retai. Odos spalvos pokyčiai pasireiškia kaip tamsesnės (hiperpigmentacija) arba šviesesnės (hipopigmentacija) dėmės, palyginti su aplink esančia oda. Tai įvyksta, kai naudojamas šviesos intensyvumas yra per aukštas jūsų odos spalvai. Jeigu spalvos pokyčiai nedingsta per 2 savaites, rekomenduojame pasikonsultuoti su gydytoju. Nevykdykite procedūros vietose, kur pakito odos spalva, kol nedings spalvos pokyčiai ir oda neįgaus savo įprastos spalvos.
- Odos infekcija ir uždegimas: tai įvyksta labai retai ir galbūt dėl to, kad prietaisas buvo naudojamas virš žaizdelių arba įpjovimų, atsiradusių skutantis, virš jau esančių žaizdų ir jaugusių plaukų.
- Didelis skausmas: jis pasireiškia procedūros metu arba po jos, jeigu naudojote prietaisą ant nenuskustos odos, jeigu naudojate prietaisą šviesos intensyvumu, kuris yra per didelis jūsų odos spalvai, jeigu atlikote blyksnius toje pačioje vietoje daugiau nei vieną kartą ir jeigu naudojate prietaisą virš atvirų žaizdų, uždegimų, infekcijų, tatuiruočių, nudegimų ir t. t. Norėdami rasti daugiau informacijos, žr. skyriaus „Svarbu“ dalį „Kontraindikacijos“.

Po naudojimo

- Nenaudokite jokios kvapios kosmetikos tose vietose, kuriose ką tik buvo atlikta procedūra.
- Nenaudokite dezodoranto pažastyse iškart po procedūros. Palaukite, kol visiškai išnyks odos paraudimas.
- Žr. skyriaus „Pasiruošimas naudoti“ dalį „Patarimai dėl įdegio“, kurioje pateikiama informacijos apie deginimąsi saulėje ir dirbtinį įdegį.

Valymas ir priežiūra



Kad rezultatai būtų optimalūs, o prietaisą eksploatuotumėte ilgai, išvalykite jį kiekvieną kartą prieš naudodami ir panaudoję, jeigu reikia, ir procedūros metu. Prietaiso veiksmingumas sumažės, jeigu jo gerai neišvalysite.

Niekada neplaukite prietaiso ar jo dalių po vandens čiaupu ar indaplovėje.

niekada nenaudokite šiurkščių kempinių, šlifuojamųjų valiklių arba šerdinančių skysčių, pvz., benzino arba acetono prietaisui valyti.

Niekada nebraižykite šviesos išspinduliavimo langelio arba metalinio rėmelio priedo viduje.

Pastaba. Pasirūpinkite, kad saugos žiedo kontaktiniai jungikliai neužstrigtų dėl nešvarumų, esančių aplink juos.

Pastaba. Nebenaudokite prietaiso, kai nebegalima išvalyti šviesos išspinduliavimo langelio arba priedo. Jei reikia keičiamų dalių, žr. skyrių „Priedų užsakymas“.

1 Išjunkite prietaisą, išjunkite jį iš elektros tinklo ir leiskite jam atvėsti.

Pastaba. Naudojant prietaisą šviesos išspinduliavimo langelis įkaista. Prieš valydami leiskite jam atvėsti.

2 Norėdami nuimti priedą, įstatykite pirštus į viršuje ir apačioje esančias išpjovas ir atsargiai patraukite. Priedą turėtumėte lengvai nuimti.

3 Sudrėkinkite komplekte esančią švelnią servetėlę keliais lašais vandens ir ją nuvalykite šias dalis:

- šviesos išspinduliavimo langelį
- išorinį priedo paviršių
- metalinį rėmelį priedo viduje

Pastaba. Jeigu vandeniu nepakankamai nuvalo, anksčiau paminėtoms dalims valyti naudokite kelis lašus didelės koncentracijos alkoholio.

Pastaba. Užterštas šviesos išspinduliavimo langelis ir (arba) priedas gali atrodyti kaip šiame paveikslėlyje. Būtinai nuvalykite priedą kiekvieną kartą prieš naudodami ir panaudoję, o jeigu reikia, ir procedūros metu pagal šioje dalyje pateiktas instrukcijas.

Patarimas. Jeigu nebeįmanoma nuvalyti priedo kraštų komplekte esančia valymo servetėle, naudokite medžiaginį tamponą. Įsitikinkite, kad neliko pūkelių arba odos dalelių ant priedo arba šviesos išspinduliavimo langelio.

4 Jeigu reikia, nuvalykite prietaiso išorę sausa, švelnia valymo servetėle, esančia prietaiso komplekte.

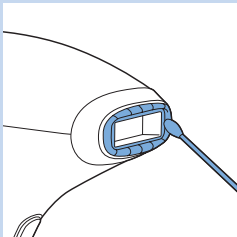
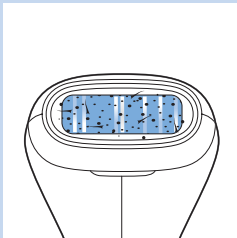
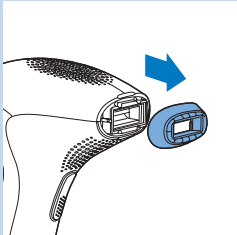

Laikymas

- 1 Išjunkite prietaisą, išjunkite jį iš elektros tinklo ir leiskite jam atvėsti.
- 2 Prieš padėdami prietaisą į jo saugojimo vietą, jį nuvalykite.
- 3 Prietaisą laikykite sausoje vietoje, kurioje nėra dulkių, esant nuo 0 °C iki 60 °C temperatūrai.

Aplinka



- Susidėvėjusio prietaiso neišmeskite su įprastomis buitinėmis atliekomis, o nuneškite jį į oficialų surinkimo punktą perdirbti. Taip prisidėsite prie aplinkosaugos.



- Integruotose įkraunamose maitinimo elementuose yra medžiagų, kurios gali teršti aplinką. Prieš išmesdami prietaisą arba atiduodami jį surinkimo punktą, būtinai išimkite maitinimo elementus. Juos atiduokite į maitinimo elementų surinkimo punktą. Jei maitinimo elementų išimti nepavyksta, prietaisą galite nunešti į „Philips“ techninės priežiūros centrą. Centro darbuotojai išims maitinimo elementus ir išmes juos neteršdami aplinkos.

Pakartotiniai įkraunamų baterijų išėmimas

Baterijas išimkite tik tada, kai jos yra visiškai išsikrovę.

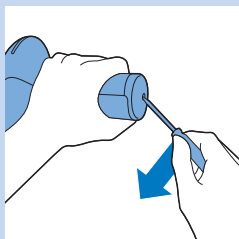

- 1 Atjunkite prietaisą nuo adapterio.
- 2 Leiskite prietaisui veikti, kol baterijos visiškai išsikraus. Įjunkite prietaisą ir leiskite blyksnius, kol prietaiso nebegalėsite įjungti.
- 3 Įstatykite ylą arba kitą smailų įrankį į prietaiso apačioje esantį dangtelį ir lenkdami jį išimkite.

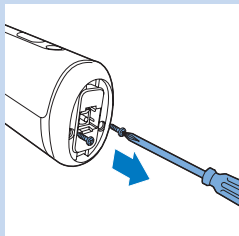

- 4 Atsuktuvu išsukite du varžtus rankenos apačioje.

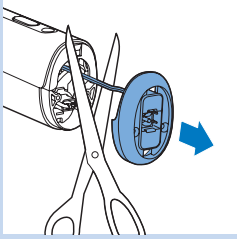

- 5 Nuimkite apatinę rankenos dalį ir nukirpkite du laidus, jungiančius apatinę dalį su prietaisu.

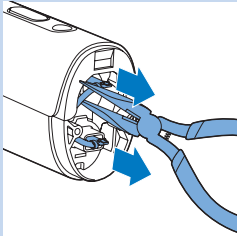

- 6 Atitraukite baterijos jungtis nuo baterijos kontaktų plonomis ilgomis replėmis.

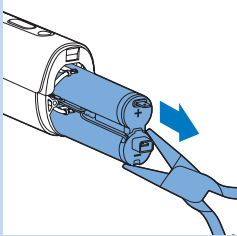

- 7 Ištraukite įkraunamas baterijas iš prietaiso plonomis ilgomis replėmis.

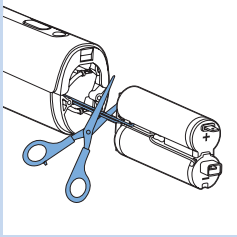

- 8 Nukirpkite po vieną du laidus, kad neįvyktų nelaimingas atsitikimas dėl likusios įkrovos.

Garantija ir pagalba

Jei reikia informacijos ar pagalbos, apsilankykite www.philips.com/support arba perskaitykite atskirą visame pasaulyje galiojančios garantijos lankstinuką.

Techninės specifikacijos

Modelis SC2004

Atitinkama įtampa	100V – 240V
Atitinkamas dažnis	50 Hz – 60 Hz
Atitinkama jėgimo galia	7,5 W
Apsauga nuo elektros šoko	II klasė <input type="checkbox"/>
Saugos lygis	IP 30 (EN 60529)
Veikimo sąlygos	Temperatūra: nuo +15 ° iki +35 °C Santykinis drėgnumas: nuo 25 % iki 95 %
Laikymo sąlygos	Temperatūra: nuo 0 ° iki +60 °C Santykinis drėgnumas: nuo 5% iki 95%
Kūno priedo spektras	>570 nm
Ličio jonų baterija	2 x 3,7V 1500 mAh

Trikčių diagnostika ir šalinimas

Šiame skyriuje apibendrinamos problemos, dažniausiai pasitaikančios naudojantis šiuo prietaisu. Jei toliau pateikta informacija nepadės išspręsti problemos, apsilankykite www.philips.com/support, ten rasite dažnai užduodamų klausimų sąrašą, arba kreipkitės į savo šalies klientų aptarnavimo centrą.

Problema	Galima priežastis	Sprendimas
Prietaisas neveikia.	Pakartotinai įkraunami maitinimo elementai tušti.	Įkraukite prietaisą (žr. skyrių „Įkrovimas“).
	Prietaisas turi defektų	Kreipkitės į jūsų šalyje esantį pagalbos vartotojams centrą, „Philips“ platintoją arba „Philips“ techninės priežiūros centrą.
Prietaisas netikėtai išsijungia.	Pakartotinai įkraunami maitinimo elementai tušti.	Įkraukite prietaisą (žr. skyrių „Įkrovimas“).
Adapteris naudojant tampa šiltas.	Tai normalu.	Nereikia imtis jokių veiksmų.
Į prietaiso kištuko lizdą įkišus mažąjį kištuką, įkrovimo lemputė neįsižiebia.	Turite į sieninį elektros lizdą įkišti adapterį.	Įkiškite mažąjį kištuką į prietaiso lizdą ir adapterį įjunkite į sieninį elektros lizdą.

Problema	Galima priežastis	Sprendimas
	Nėra įtampos elektros lizde sienoje.	Prijunkite kitą prietaisą prie elektros lizdo sienoje ir patikrinkite, ar yra įtampa. Jeigu lizde įtampa yra, bet prietaisas vis tiek nekraunamas, kreipkitės į klientų aptarnavimo centrą savo šalyje, „Philips“ atstovą arba „Philips“ techninės priežiūros centrą.
	Adapteris netinkamai įkištas į sieninį elektros lizdą ir / arba mažasis kištukas netinkamai įkištas į prietaiso lizdą.	Įsitinkinkite, kad adapteris tinkamai įkištas į sieninį elektros lizdą ir / arba mažasis kištukas tinkamai įkištas į prietaiso lizdą.
	Prietaisas turi defektų	Kreipkitės į jūsų šalyje esantį pagalbos vartotojams centrą, „Philips“ platintoją arba „Philips“ techninės priežiūros centrą.
Aš įjungiau prietaisą, tačiau negaliu padidinti ar sumažinti šviesos intensyvumo.	Prietaisą reikia nustatyti iš naujo.	Norėdami iš naujo nustatyti prietaisą, jį išjunkite ir dar kartą įjunkite. Jei vis dar negalite nustatyti šviesos intensyvumo, kreipkitės į jūsų šalyje esantį pagalbos vartotojams centrą, „Philips“ platintoją arba „Philips“ techninės priežiūros centrą.
Lemputė „parengta blyksniui“ neįsijiebia priglaidus prietaisą prie odos.	Priedo su saugos žiedu tinkamai nepriglaidėte prie odos.	Uždėkite prietaisą statmenai odos paviršiui taip, kad visi kontaktiniai jungikliai liestų odą. Tada patikrinkite, ar šviečia lempučių „pasiruošęs blyksniui“, ir paspauskite blyksnio mygtuką.
		Jei tai nepadeda, perkeltkite prietaisą ant kūno dalies, kur lengva nustatyti, ar prietaisas visiškai prigludęs prie odos, pavyzdžiui prie dilbio. Tada patikrinkite, ar „parengta blyksniui“ lempučių šviečia. Jei „parengta blyksniui“ lempučių neįsijiebia priglaidus prietaisą prie odos, kreipkitės į jūsų šalyje esantį pagalbos vartotojams centrą, „Philips“ platintoją arba „Philips“ techninės priežiūros centrą.
	Saugos žiedas nešvarus.	Krupščiai nuvalykite saugos žiedą. Jei tinkamai negalite nuvalyti saugos žiedo, kreipkitės į jūsų šalyje esantį klientų aptarnavimo centrą, „Philips“ atstovą arba „Philips“ techninės priežiūros centrą, kad pakeistų priedą.
Lemputė „pasiruošęs blyksniui“ neveikia priglaidus priedą prie odos, tačiau aušinimo ventiliatorius veikia.	Suaktyvinta apsauga nuo perkaitimo.	Suaktyvinus apsaugą nuo perkaitimo, ventiliatorius vis tiek veikia. Neišjunkite prietaiso ir leiskite jam atvėsti maždaug 15 minučių prieš tęsdami naudojimąsi. Jei „parengta blyksniui“ lempučių vis dar neįsijiebia priglaidus prietaisą prie odos, kreipkitės į jūsų šalyje esantį pagalbos vartotojams centrą, „Philips“ platintoją arba „Philips“ techninės priežiūros centrą.

Problema	Galima priežastis	Sprendimas
„Parengta blyksniui“ lemputė šviečia žaliai, tačiau prietaisas neatlieka blyksnio man paspaudus blyksnio mygtuką.	Prietaisą reikia nustatyti iš naujo.	Norėdami iš naujo nustatyti prietaisą, jį išjunkite ir vėl įjunkite. Jei lemputė „parengta blyksniui“ šviečia žaliai, tačiau prietaisas vis dar neatlieka blyksnio jums paspaudus blyksnio mygtuką, kreipkitės į jūsų šalyje esantį pagalbos vartotojams centrą, „Philips“ platintoją arba „Philips“ techninės priežiūros centrą.
Naudojant prietaisą, jis sušyla.	Tai normalu.	Nereikia imtis jokių veiksmų.
Man įjungus prietaisą, jis nepateikia 1 šviesos intensyvumo.	Prietaisą reikia nustatyti iš naujo.	Norėdami iš naujo nustatyti prietaisą, jį išjunkite ir vėl įjunkite. Jei prietaisas vis dar nepateikia 1 šviesos intensyvumo, kreipkitės į jūsų šalyje esantį pagalbos vartotojams centrą, „Philips“ platintoją arba „Philips“ techninės priežiūros centrą.
Prietaisas sklaidžia keistą kvapą.	Priedas ir (arba) filtro stiklas užterštas.	Kruopščiai nuvalykite priedą. Jei tinkamai negalite nuvalyti priedo, kreipkitės į jūsų šalyje esantį klientų aptarnavimo centrą, „Philips“ atstovą arba „Philips“ techninės priežiūros centrą, kad pakeistų priedą.
	Tinkamai nenusukote odos srities, kurioje ketinate atlikti procedūrą.	Jeigu srityje, kurioje ruošiatės atlikti procedūrą, yra plaukų, naudojant prietaisą jie gali pradėti degti. Dėl to pajusite nemalonų kvapą. Švariai nuskuskite sritį, kurioje ruošiatės atlikti procedūrą, prieš naudodami prietaisą. Jeigu skutimas dirgina odą, apkirpkite plaukus kuo trumpiau ir pasirinkite patogų nustatymą.
	Jūs laikėte prietaisą aplinkoje, kurioje buvo daug dulkių.	Keistas kvapas dingsta atlikus kelis blyksnius.
Oda atrodo daug jautresnė negu įprastai procedūros metu.	Jūsų naudojamas šviesos intensyvumas per didelis.	Patikrinkite, ar pasirinkote tinkamą šviesos intensyvumą. Jei reikia, pasirinkite žemesnį šviesos intensyvumą.
	Jūs nenusukote odos srities, kurioje ketinate atlikti procedūrą.	Nuskuskite sritis, kuriose ruošiatės atlikti procedūrą, prieš naudodami prietaisą. Jeigu skutimas dirgina odą, apkirpkite plaukus kuo trumpiau ir pasirinkite patogų nustatymą.
	Šviesos išspinduliavimo langelio UV filtras sudaužytas.	Jei šviesos išspinduliavimo langelio UV filtras pažeistas, prietaiso nebenaudokite. Kreipkitės į jūsų šalyje esantį klientų aptarnavimo centrą, „Philips“ atstovą arba „Philips“ techninės priežiūros centrą.
	Prietaisas turi defektų	Kreipkitės į jūsų šalyje esantį pagalbos vartotojams centrą, „Philips“ platintoją arba „Philips“ techninės priežiūros centrą.
Naudojant prietaisą man nepakenčiamai skauda.	Jūs nenusukote odos sričių, kuriose ketinate atlikti procedūrą	Nuskuskite sritis, kuriose ruošiatės atlikti procedūrą, prieš naudodami prietaisą. Jeigu skutimas dirgina odą, apkirpkite plaukus kuo trumpiau ir pasirinkite patogų nustatymą.

Problema	Galima priežastis	Sprendimas
	Procedūrą atlikote kūno srityje, kurioje šio prietaiso naudoti negalima.	Negalima naudoti prietaiso veidui, vidinėms lytinėms lūpomis, vaginai, išangei, speneliams, areolei, šnervėse ir ausyse. Vyrai neturi jo naudoti veidui arba kapšeliu.
	Naudojote šviesos intensyvumą, kuris jums yra per didelis.	Sumažinkite šviesos intensyvumą iki tokio lygio, kuris nesukeltų nemalonių pojūčių. Žr. skyrių „Paruošimas naudoti“, skyrelį „Šviesos intensyvumo nustatymas“.
	Prietaisas netinkamas jūsų odos spalvai.	Nenaudokite prietaiso, jeigu jūsų oda labai tamsi. Taip pat jo nenaudokite, jeigu jūsų kūno plaukai yra šviesiai geltoni, raudoni, žili arba balti.
Po procedūros odos sritys, kuriose buvo atlikta procedūra, parausta.	Nedidelis paraudimas yra nekenksminga, normali bei greitai išnykstanti reakcija.	Nereikia imtis jokių veiksmų.
Neigiamą odos reakciją po procedūros išlieka ilgiau nei paprastai.	Naudojote šviesos intensyvumą, kuris jums yra per didelis.	Kitą kartą pasirinkite žemesnį šviesos intensyvumą. Žr. skyrių „Paruošimas naudoti“, skyrelį „Šviesos intensyvumo nustatymas“.
		Jei odos reakcija išlieka ilgiau nei 3 dienas, kreipkitės į gydytoją.
Plaukų šalinimo rezultatai jūsų netenkina.	Naudojote šviesos intensyvumą, kuris jums yra per mažas.	Kitą kartą pasirinkite aukštesnį šviesos intensyvumą.
	Naudodami prietaisą, nepadarėte pakankamai persidengimų.	Kad pašalintumėte visus plaukus, naudodami prietaisą turite pakartoti procedūras tose pačiose vietose. Žr. skyriaus „Prietaiso naudojimas“ dalies „Tolimesnis naudojimas“ 9 veiksmą.
	Nenaudojate prietaiso tokiu dažnumu, kaip rekomenduojama.	Kad sėkmingai pašalintumėte visus plaukus ir neleistumėte plaukų šaknims vėl tapti aktyvioms, procedūras pirmuosius du mėnesius reikia kartoti kas dvi savaites. Kad jūsų oda išliktų švelni ir be plaukų, patariame kartoti procedūrą kas 4–6 savaites. Laikas tarp procedūrų gali kisti, atsižvelgiant į jūsų plaukų ataugimą skirtingose kūno vietose. Jeigu labai daug plaukų atauga tarp procedūrų, paprasčiausiai sutrumpinkite intervalą tarp procedūrų, bet nevykdysite procedūrų dažniau kaip kas dvi savaites. Kai naudojate prietaisą dažniau nei rekomenduojama, procedūra nepasidaro veiksmingesnė, bet padidėja rizika, jog gali kilti odos reakcija.

Problema	Galima priežastis	Sprendimas
	Prietaisas netinkamas jūsų plaukų ar odos spalvai.	Nenaudokite prietaiso, jei jūsų kūno plaukai yra geltoni, raudoni, pilki arba balti. Taip pat prietaiso nenaudokite, jei jūsų oda labai tamsi.
Plaukai vėl pradeda augti kai kuriose vietose srityse, kuriose buvo atlikta procedūra.	Naudodami prietaisą, nepadarėte pakankamai persidengimų.	Kad pašalintumėte visus plaukus, naudodami prietaisą turite pakartoti procedūras tose pačiose vietose. Žr. skyriaus „Prietaiso naudojimas“ dalies „Tolimesnis naudojimas“ 9 veiksmą.
	Plaukai pradeda natūraliai ataugti dėl natūralaus plaukų augimo ciklo.	Tai normalu. Tai, kad plaukai atauga, yra natūralaus plaukų augimo ciklo dalis. Tačiau ataugę plaukai paprastai būna švelnesni ir plonesni.

Satura rādītājs

levads	54
leguvumi	54
Intensīvā pulsējošās gaismas (IPL) tehnoloģija mājas lietošanai	54
Efektīva apmatojuma ataugšanas aizkavēšana, lai iegūtu ilgstoši gludu ādu	54
Maiga iedarbība pat jutīgās ķermeņa zonās	54
Bezvadu darbība maksimālai kustību brīvībai un elastībai	55
Ilgas darbības akumulators pilnīgai ķermeņa procedūrai	55
Nav nepieciešama detaļu nomainīšana, nav slēptu izmaksu	55
Kā darbojas Philips intensīvās pulsējošās gaismas tehnoloģija	55
Matiņu augšana	55
Darbības princips	55
Vispārīgs apraksts	56
Svarīgi!	56
Briesmas	56
Brīdinājums!	56
Lai pasargātu ierīci no bojājumiem	57
levērbai	57
levērojiet šādus nosacījumus, lai saglabātu Philips Lumea paredzēto kalpošanas laiku:	57
Kam nav piemērota Philips Lumea?	57
Kontrindikācijas	58
Nekad neizmantojiet ierīci, ja esat stāvoklī vai barojat ar krūti.	58
Nekad neizmantojiet ierīci, ja jums ir neatbilstoša ādas un/vai matu krāsa, piem.:	58
Nekad neizmantojiet ierīci, ja jums ir kāda no tālāk norādītajām slimībām, piem.:	58
Nekad neizmantojiet ierīci, ja lietojat kādu no tālāk norādītajiem medikamentiem, piem.:	58
Nekad neizmantojiet ierīci šādās zonās:	59
Nekad neizmantojiet ierīci uz apdegušas, nesen nosauļotas (pēdējās 48 stundās) vai mākslīgi nosauļotas ādas:	59
Elektromagnētiskie lauki (EML)	59
Lādēšana	59
Sagatavošana lietošanai	60
Procedūrai pakļauto zonu sagatavošana	60
Gaismas intensitātes iestatīšana	61
Rekomendētie gaismas staru intensitātes līmeņi (1-5)	62
Svarīgi!	62
Sauļošanās padomi	62
Ierīces lietošana	63
Pirmā lietošanas reize un ādas pārbaude	63
Turpmākā lietošana	64
Norādījumi procedūrai	66
Vidējais procedūras laiks	66
Ierīces izmantošana uz kājām	66
Ierīces lietošana bikini zonā	67
Ierīces izmantošana padusēm	67
Kā sasniegt optimālus rezultātus	67
Apkopes fāze	68
Iespējamie blakusefekti un ādas reakcijas	68

Pēc lietošanas	69
Tīrīšana un kopšana	69
Uzglabāšana	70
Vide	70
Akumulatoru bateriju izņemšana	70
Garantija un atbalsts	72
Tehniskā specifikācija	72
Traucējummeklēšana	72

Levads

Apsveicam ar pirkumu un laipni lūdzam Philips! Lai pilnībā izmantotu Philips piedāvātā atbalsta iespējas, reģistrējiet izstrādājumu vietnē www.philips.com/welcome.

Matiņu likvidēšana ar gaismu ir viena no visefektīvākajām metodēm nevēlamu ķermeņa matiņu apstrādei ar ilgstošiem rezultātiem. Tā ir atšķirīga no pašreizējām mājas apstākļu matiņu likvidēšanas metodēm, jo būtiski samazina matiņu atkārtotu augšanu. Philips pēta šo metodi kopā ar vadošajiem dermatologiem vairāk nekā 10 gadus. Tagad jūs varat izmantot šo novatorisko tehnoloģiju savās mājās privātos apstākļos jebkurā laikā un vietā.

Šī ierīce ir īpaši izstrādāta un optimizēta lietošanai sievietēm, taču to var izmantot arī vīrieši.

Philips Lumea nodrošina nevēlamu matiņu likvidēšanu zem kakla līnijas, izmantojot pielāgotu uzgali.

Philips Lumea ir paredzēta tikai vienpersoniskai lietošanai.

Lai iegūtu papildinformāciju par Philips Lumea un skatītos filmas par Lumea izmantošanu, atveriet vietni www.philips.com/lumea. Regulāri skatiet mūsu sāklapni, lai uzzinātu jaunāko informāciju.

leguvumi

Šī ierīce nodrošina šādas priekšrocības:

Intensīvā pulsējošās gaismas (IPL) tehnoloģija mājas lietošanai

Philips Lumea tiek izmantota gaismas tehnoloģija, ko dēvē arī par "Intensīvā pulsējošās gaismas" (IPL) tehnoloģiju. IPL tiek izmantota arī profesionālās skaistumkopšanas sfērā apmatojuma likvidēšanai. Tagad Philips Lumea piedāvā šo inovatīvo tehnoloģiju izmantošanai mājas apstākļos.

Efektīva apmatojuma ataugšanas aizkavēšana, lai iegūtu ilgstoši gludu ādu

Šī metode nodrošina ilgstošu matiņu ataugšanas aizkavēšanu un zīdaini gludu ādu. Mūsu pētījumi uzrāda ievērojamu apmatojuma samazinājumu jau pēc divām procedūrām. Optimāli rezultāti sasniegti pēc 4 līdz 5 procedūrām. Apmatojuma blīvuma samazināšanās redzama pēc katras procedūras. Tas, cik ātri ir redzami rezultāti un cik ilgi tie saglabājas, ir atkarīgs no katra cilvēka individuāli. Papildinformāciju skatiet sadaļā "Kā sasniegt optimālus rezultātus" nodaļā "Ierīces lietošana".

Maiga iedarbība pat jutīgās ķermeņa zonās

Philips Lumea izstrādāta ciešā sadarbībā ar vadošajiem dermatologiem, un to pārbaudījušas vairāk nekā 2000 sievietes, atzīstot par efektīvu un saudzīgu procedūru, pat uz jutīgākajām ķermeņa zonām un sejas.

Bezvadu darbība maksimālai kustību brīvībai un elastībai

Tā kā ierīce darbojas ar atkārtoti uzlādējamām baterijām, tā ir pārnēsājama un to var izmantot gandrīz visur.

Ilgas darbības akumulators pilnīgai ķermeņa procedūrai

Pilnībā uzlādēts akumulators nodrošina pilnīgu ķermeņa procedūru (paduses, bikini zona un kāju apakšējā daļa) vienā reizē bez uzlādei nepieciešamiem pārtraukumiem.*

*Pamatojoties uz vidējo procedūras laiku katrai zonai un ieteicamo intensitāti vienam lietotājam.

Nav nepieciešama detaļu nomaiņa, nav slēptu izmaksu

Philips Lumea ir aprīkota ar lieljaudas spuldzi, kurai nav nepieciešama nomaiņa. Šī spuldze var radīt vairāk nekā 100 000 zibšņu, un tā sniedz jums iespēju nepārtraukti saglabāt rezultātus vairāk nekā 5 gadus*, ļaujot ietaupīt līdzekļus uz dārgu spuldžu nomaiņu.

*Pamatojoties uz vidējo procedūras laiku katrai zonai un ieteicamo intensitāti vienam lietotājam.

Kā darbojas Philips intensīvās pulsējošās gaismas tehnoloģija

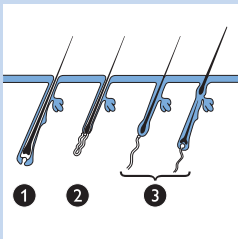

Matiņu augšana

Matiņu augšanas ātrums atšķiras katrai personai atkarībā no vecuma, vielmaiņas un citiem faktoriem. Taču katra cilvēka matiem parasti ir 3 augšanas fāzēs.

1 Augšanas fāze (anagēnā fāze)

Matiņu aug aktīvi no saknes. Šajā fāzē ir visaugstākā melanīna koncentrācija. Melanīns ir atbildīgs par matiņu pigmentāciju. Jo vairāk matiņa saknē ir melanīna, jo tumšāki ir matiņi. Melanīna koncentrācija ir viens no noteicošākajiem šīs metodes efektivitātes faktoriem. Tikai matiņi, kas atrodas augšanas fāzē, ir jutīgi pret gaismas staru metodi.

2 Regresa fāze (katagēnā fāze)

Matiņu augšana apstājas, un sakne pirms matiņa izkrišanas saraujas.

3 Atpūtas fāze (telogēnā fāze)

Vecie matiņi atdalās no matu folikulas un izkrīt. Folikula paliek atpūtas fāzē, līdz ķermeņa bioloģiskais pulkstenis liek tai kļūt atkal aktīvai un audzēt jaunu matiņu.

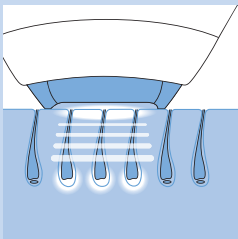

Darbības princips

- Ierīce likvidē matiņus, uzsildot matiņu un tā zemādas sakni. Matiņos un saknēs esošais melanīns absorbē atbrīvotos gaismas impulsus. Jo tumšāka ir apmatojuma krāsa, jo vairāk siltuma var iegūt. Šis process stimulē matiņu pāriešanu atpūtas fāzē.
- Starp procedūrām matiņi izkrīt dabīgā veidā un ataugšana ir aizkavēta. Līdz matiņu izkrišanai var paiet viena vai divas nedēļas.

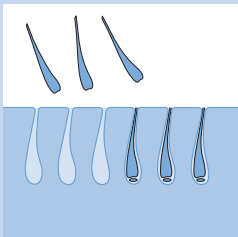

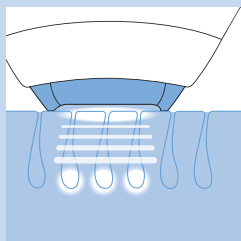

- Optimālai apmatojuma likvidēšanai nepietiek tikai ar vienu sesiju, jo tikai augšanas fāzē esošie matiņi ir jutīgi pret gaismas stariem. Procedūras laikā apstrādātajā ādas zonā matiņi parasti ir dažādās matiņu augšanas cikla fāzēs. Lai efektīvi apstrādātu visus matiņus, procedūra vairākas reizes jāatkārto ik pēc divām nedēļām.

Iebūvēts optiskais filtrs nodrošina, ka ādu nesasniedz ultravioletā gaisma un ka ierīces izmantošana ir droša ādai.

Vispārīgs apraksts (Zīm. 5)

- 1 Gaismas lodziņš ar iebūvētu UV filtru
- 2 Ķermeņa uzgalis (piemērots visām ķermeņa zonām zem kakla)
- 3 Metālisks rāmis uzgaļa iekšpusē
- 4 Drošības sistēma (drošības gredzens ar kontaktslēdžiem)
- 5 Gaismas impulsa zibšņa poga
- 6 Intensitātes līmeņi (1-5)
- 7 ▲ Intensitātes palielināšanas poga
- 8 ▼ Intensitātes samazināšanas poga
- 9 Uzlādēšanas lampiņa un tukšas baterijas indikators
- 10 Ieslēgšanas/izslēgšanas poga
- 11 Ierīces kontaktlīdzda
- 12 Poga "Gatavs gaismas impulsa zibsnim"
- 13 Gaisa atveres
- 14 Adapteris
- 15 Mazā kontaktdakša

Svarīgi!

Pirms ierīces lietošanas uzmanīgi izlasiet šo lietošanas pamācību un saglabājiet to, lai vajadzības gadījumā varētu ieskatīties tajā arī turpmāk.

Briesmas



- Ūdens apvienojumā ar elektrību ir bīstama kombinācija. Nelietojiet šo ierīci mitrā vidē (piemēram, pilnas vannas, dušas vai peldbaseina tuvumā).
- Raugieties, lai ierīce un adapters būtu sausi.
- Ja ierīce ir bojāta, neaiztieciot nevienu iekšējo daļu, lai novērstu elektrošoka gūšanas risku.
- Neievietojiet ierīcē nekādus priekšmetus.

Brīdinājums!

- Šo ierīci nedrīkst izmantot personas (tostarp bērni) ar fiziskiem, maņu vai garīgiem traucējumiem, ar nepietiekamu pieredzi un zināšanām, kamēr par viņu drošību atbildīgā persona nav īpaši viņus apmācījusi šo ierīci izmantot.
- Jānodrošina, lai ar ierīci nevarētu rotaļāties mazi bērni.

- Ierīci nedrīkst lietot bērni, kas jaunāki par 15 gadiem. Jaunieši vecumā starp 15 un 18 gadiem var izmantot šo ierīci vecāku vai aizbildņu uzraudzībā un/vai ar viņu palīdzību. Pieaugušie no 19 gadu vecuma var brīvi izmantot ierīci.
- Ierīci uzlādējiet tikai ar komplektā esošu adapteri.
- Nelietojiet ierīci vai adapteri, ja tas bojāts.
- Adapterā ir iekļauts strāvas pārveidotājs. Nenogrieziet adapteru, lai to nomainītu ar citu kontaktdakšu, jo tādējādi tiks izraisīta bīstama situācija.
- Ja adapteris ir bojāts, lai izvairītos no negadījumiem, nomainiet to ar oriģinālu adapteri.
- Neizmantojiet ierīci, ja ir bojāts gaismas lodziņa UV filtrs.

Lai pasargātu ierīci no bojājumiem

- Pārlicinieties, ka nekas nevar nobloķēt gaisa plūsmu caur ventilācijas atverēm.
- Nepakļaujiet ierīci spēcīgiem triecieniem, nekratiet un nenometiet to zemē.
- Ja ienesāt ierīci no ļoti aukstas vides ļoti siltā vidē vai otrādi, pirms tās lietošanas uzgaidiet apmēram 3 stundas.
- Glabājiet ierīci vietā, kurā nepieklūst putekļi, lai novērstu tās apputēšanu.
- Nekad neatstājiet ierīci ieslēgtu bez uzraudzības. Vienmēr izslēdziet ierīci pēc lietošanas.
- Nepakļaujiet ierīci tiešai saules staru vai UV gaismas staru iedarbībai vairākas stundas.
- Nevērsiet ierīci pret citām virsmām, izņemot ādu. Tas var izraisīt nopietnus uzgaļa un/vai gaismas lodziņa bojājumus. Darbiniet ierīci tikai kontaktā ar ādu.

Ievērībai

- Nekad neizmantojiet ierīci ap acīm un uzacu tuvumā, lai novērstu acu bojājumu risku.
- Izmantojiet šo ierīci tikai ar savam ādas tipam atbilstošajiem iestatījumiem. Izmantojot to ar augstākiem iestatījumiem nekā ieteikts jūsu ādas tipam, var palielināt ādas kairinājuma un blakusefektu risku.
- Ši ierīce ir paredzēta ķermeņa apmatojuma likvidēšanai tikai zonās zem kakla līnijas. Nelietojiet to citām ķermeņa daļām.

Ievērojiet šādus nosacījumus, lai saglabātu Philips Lumea paredzēto kalpošanas laiku:

- Lietošanas laikā nepakļaujiet ierīci temperatūrai, kas ir zemāku par 15°C vai augstāka par 35°C.
- Ierīce ir aprīkota ar iebūvētu pārkaršanas aizsardzību. Ja ierīce pārkarst, tā vairs neizdala gaismas impulsa zibšņus. Neizslēdziet ierīci, bet ļaujiet tai atdzist apmēram 15 minūtes, pirms turpināt procedūru.
- Ierīces pārbaudi vai remontu vienmēr veiciet tikai autorizētā Philips servisa centrā. Nekvalificētas personas veikts remonts ir bīstams ierīces lietotājam.
- Nekad nelietojiet ierīci gadījumos, kas minēti sadaļā "Kontrindikācijas".

Kam nav piemērota Philips Lumea?

Philips Lumea nav paredzēta visiem. Ja kāds no šiem apgalvojumiem atbilst jums, ierīce **nav** jums piemērota!

Kontrindikācijas

Nekad neizmantojiet ierīci, ja esat stāvoklī vai barojat ar krūti.

Nekad neizmantojiet ierīci, ja jums ir neatbilstoša ādas un/vai matu krāsa, piem.:

- Ja jūsu dabiskā matu krāsa apstrādes zonās ir gaiši blondā, balta, pelēka vai sarkana.
- Ja jums ir VI ādas tips (jūs reti vai nekad negūstat saules apdegumus un nosaulojaties ļoti brūns; jūsu āda ir brūnīgā vai tumšākā krāsa). Šādā gadījumā pastāv liels risks, ka veidosies ādas pretreakcija, piemēram, izteikts apsārtums, apdegumi vai krāsas maiņa, ja izmantosiet Philips Lumea. Skatiet arī nodaļas "Ierīces lietošana" sadaļu "Iespējamie blakusefekti un ādas reakcijas".

Nekad neizmantojiet ierīci, ja jums ir kāda no tālāk norādītajām slimībām, piem.:

- Ja jums ir ādas slimība, piemēram, aktīvs ādas vēzis, jums ir ādas vēža vai kāda cita lokalizēta vēža paveida vēsture procedūrai pakļautajās ādas.
- Ja jums procedūrai pakļautajās ādas zonās ir pirmsvēža ādas bojājumi vai atipiskas dzimumzīmes.
- Ja jums ir kalogēna izstrādes traucējumu vēsture, tajā skaitā keloīda rētu veidošanās vēsture vai grūti dzīstošu brūču vēsture.
- Ja jums ir asinsvadu sistēmas slimību vēsture, kā piemēram, varikozas vēnas vai asinsvadu ektāzija procedūrai pakļautajās zonās.
- Ja jūsu āda ir jutīga pret gaismu un tās iedarbībā ātri veidojas izsitumi vai alerģiskas reakcijas.
- Ja jums procedūrai pakļautajās ādas zonās ir ādas infekcijas, ekzēmas, apdegumi, iekaisuši folikuli, plēstas brūces, nobrāzumi, parastās herpes, ievainojumi, ādas bojājumi vai hematomas.
- Ja procedūrai pakļautajās zonās ir operāciju rētas.
- Ja jums ir epilepsija ar gaismas jutīgumu.
- Ja jums ir diabēts, vilkēde, porfirija vai sirds nepietiekamība.
- Ja jums ir asinsreces traucējumi.
- Ja jums ir imūndepresīvo slimību vēsture (tajā skaitā HIV un AIDS).

Nekad neizmantojiet ierīci, ja lietojat kādu no tālāk norādītajiem medikamentiem, piem.:

- Ja jūsu āda šobrīd tiek ārstēta vai nesen tikusi ārstēta ar alfa-hidroksi skābēm (AHA), beta-hidroksi skābēm (BHA), izotretinoīnu un azelātskābi.
- Ja pēdējo sešu mēnešu laikā esat lietojis izotretinoīnu saturošus Accutane® vai Roaccutance® medikamentus. Šī ārstniecības metode var padarīt ādu vieglāk uzņēmīgāku pret plisumiem, ievainojumiem un kairinājumiem.
- Ja lietojat sāpju remdēšanas līdzekļus, kas samazina ādas jutību pret siltumu.
- Ja lietojat fotojutīgus elementus saturošas vielas vai medikamentus, pārbaudiet medikamentu lietošanas instrukciju un nekad nelietojiet ierīci, ja tajā ir norādīts, ka tas var izraisīt foto-alerģiskas un foto-toksiskas reakcijas, vai arī medikamentu lietošanas laikā jāizvairās no saules iedarbības.

- Ja lietojat pretrecēšanas medikamentus, tajā skaitā pastiprināta aspirīna lietošana, kas pieprasa minimums 1 nedēļas periodu, pirms medikamenti ir izdalījušies no organisma.
- Ja lietojat imūndepresīvos medikamentus.

Nekad neizmantojiet ierīci šādās zonās:

- Uz sejas.
- Uz krūšgaliem, areolām, mazajām kaunuma lūpām, vagīnas, anālās atveres un deguna nāšu un ausu iekšpusē.
- Vīrieši to nevar izmantot uz sēkliniekiem un sejas.
- Virs vai mākslīgu svešķermeņu tuvumā, kā piemēram, silikona implantī, elektrokardiostimulatori, zemādas injekciju porti (insulīna dozēšanai) vai pīrsingi.
- Uz dzimumzīmēm, vasaras raibumiem, pietūkušām vēnām, tumšākām pigmentācijas zonām, rētām un citām ādas anomālijām, pirms tam nesazinoties ar savu ārstējošo ārstu. Tas var izraisīt apdegumus un krāsu maiņu, kas iespējams apgrūtinās ādas slimību diagnosticēšanu (piem., ādas vēzis).
- Uz kārpām, tetovējumiem un permanentā grima. Tas var izraisīt apdegumus un krāsas maiņu (hipopigmentāciju vai hiperpigmentāciju).
- Uz zonām, kur lietojat ilgstošas iedarbības dezodorantus. Tas var izraisīt ādas kairinājumu. Skatiet nodaļas "Ierīces lietošana" sadaļu "Iespējamie blakusefekti un ādas reakcijas".

Nekad neizmantojiet ierīci uz apdegušas, nesen nosauļotas (pēdējās 48 stundās) vai mākslīgi nosauļotas ādas:

- Procedūras drošību var ietekmēt visi sauļošanās veidi. Tas attiecas uz ādas pakļaušanu dabiskas saules iedarbībai, kā arī mākslīgām sauļošanās metodēm, piemēram, sauļošanās losjoniem, ierīcēm u.tml. Ja esat nosauļojies vai plānojat to darīt, skatiet nodaļas "Sagatavošana lietošanai" sadaļu "Sauļošanās padomi".

Piezīme. Šis saraksts nav pilnīgs. Ja neesat pārliecināts, vai varat izmantot ierīci, ieteicams sazināties ar ārstu.

Elektromagnētiskie lauki (EML)

Šī Philips ierīce atbilst visiem piemērojamiem standartiem un noteikumiem, kas attiecas uz elektromagnētisko lauku iedarbību.

Lādēšana

Pilnībā uzlādējiet baterijas, ja lietojat ierīci pirmo reizi vai ja baterijas ir tukšas. Lai pilnībā uzlādētu baterijas, nepieciešama 1 stunda un 40 minūtes.

Uzlādējiet ierīci, kad lādēšanas indikators iedegas oranžā krāsā lietošanas laikā, lai norādītu, ka bateriju uzlādes līmenis ir zems un tās drīz būs tukšas.

Pilnībā uzlādētas baterijas nodrošina vismaz 370 gaismas impulsa zibšņus ar gaismas intensitāti 5.

Pilnībā uzlādējiet ierīci reizi 3 vai 4 mēnešos arī tad, ja nelietojat to ilgu laiku.

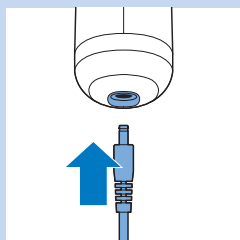
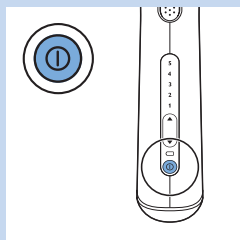

Uzlādējiet ierīci šādā veidā:

1 Izslēdziet ierīci.

2 Iespraudiet mazo kontaktdakšu ierīcē un adapteri sienas kontaktligzdā.

- ▶ Uzlādēšanas lampiņa mirgo zaļā krāsā, lai norādītu, ka ierīce lādējas.
- ▶ Kad baterijas ir pilnībā uzlādētas, uzlādes indikators nepārtraukti deg zaļā krāsā.

Piezīmes:

- Adapteris un ierīce uzsilst uzlādes laikā. Tā ir normāla parādība.
- Jūs nevarat izmantot ierīci uzlādes laikā.
- Šī ierīce ir aprīkota ar bateriju pārkaršanas aizsardzību un netiek uzlādēta, ja telpas temperatūra pārsniedz 40°C.

Nekad neapklājiet ierīci un adapteri uzlādēšanas laikā.

3 Pēc uzlādēšanas, izvelciet adapteri no sienas kontaktligzdas, un izvelciet mazo kontaktdakšu no ierīces.

Sagatavošana lietošanai

Optimāliem rezultātiem un lielākai efektivitātei, sagatavojiet procedūrai pakļautās zonas tālāk aprakstītajā veidā.

Procedūrai pakļauto zonu sagatavošana

1 Skujiet zonas, kuras vēlaties apstrādāt, tik ilgi, kamēr tajās vēl joprojām ataug matiņi.

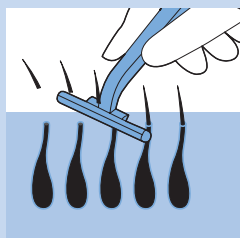

Piezīme. Ja jūsu pēdējā depilācijas metode bija saistīta ar matiņu likvidēšanu no saknēm (piem., epilēšanu, vaksāciju u.tml.), uzgaidiet, līdz matiņi ir ievērojami atauguši, pirms izmantot Philips Lumea. Neizmantojiet depilācijas krēmus skūšanās vietā.

Lūdzu, ņemiet vērā, ka procedūrai uz neskūtām vai nepareizi noskūtām zonām ir dažādi nevēlami efekti:

- Gaismas lodziņš un uzgalis var tikt piesārņoti ar matiņiem un netīrumiem. Piesārņots gaismas lodziņš un uzgalis var samazināt ierīces kalpošanas laiku un efektivitāti. Papildus uz gaismas lodziņa un uzgaliem esošie apdegumi vai melnie pleķi, kas radušies piesārņojuma rezultātā, var padarīt procedūru sāpīgu vai izraisīt ādas kairinājumu, piemēram, apsārtumu un krāsas maiņu.
- Uz jūsu ādas esošie matiņi var apdegt, rezultātā izraisot nepatīkamu smaku.

- 2 Notīriet ādu un pārliecinieties, ka tā ir pilnībā sausa un tīra no matiņiem, taukvielām un eļļas (piemēram, vielām, kas atrodamas tādos kosmētiskajos līdzekļos, kā dezodoranti, losjoni, smaržas, sauļošanās krēmi un pirmsauļošanās līdzekļi).
- 3 Pārbaudiet ierīci, īpaši gaismas lodziņu un uzgali, vai tajā nav iestrēguši matiņi, putekļi un šķiedras. Ja redzat piesārņojumu, notīriet ierīci atbilstoši norādījumiem nodaļā “Tīrīšana un apkope”.

Piezīmes:

- Ja skūšana rada brūces vai ādas bojājumus, iespējams, jums ir jutīgāka āda un gaismas procedūra dažreiz būs nepatīkama.
- Tiklīdz matiņi vairs neaug – kas parasti notiek pēc 4-5 procedūrām – pirms ierīces lietošanas vairs nav jāskujas.

Gaismas intensitātes iestatīšana

Philips Lumea ir ierīce, kas paredzēta lietošanai mājās, tāpēc tā nav salīdzināma ar profesionālām gaismas apstrādes ierīcēm, ņemot vērā jutību pret sāpēm. Philips Lumea radītie gaismas impulsi ir maigāki nekā profesionālu ierīču radītie impulsi, tāpēc procedūra būs **ērta un efektīva**. Jums jāpielāgo gaismas intensitātes līmenis savai ādas un ķermeņa apmatojuma krāsai tā, lai jūs justos komfortabli.

Tālāk redzamā tabula ar ieteicamo gaismas intensitāti ļauj jums noteikt pareizo sev piemēroto gaismas intensitātes līmeni.

- 1 Aplūkojiet tālāk redzamo tabulu, lai noteiktu, kurš gaismas intensitātes līmenis ir vispiemērotākais jūsu ādas un ķermeņa apmatojuma krāsai, kā arī lai pārbaudītu, vai šī metode jums ir piemērota (ja tā nav piemērota, tabulā tas ir norādīts ar x).
- 2 Katrai ķermeņa zonai un, iespējams, arī ķermeņa zonas daļām var būt nepieciešams atšķirīgs gaismas līmenis atbilstoši ieteicamajiem gaismas intensitātes līmeņiem tālāk esošajā tabulā. Metode ir efektīvāka pie lielākas intensitātes, taču jums jāsamazina gaismas intensitāte, ja radušās sāpes vai diskomforts.

Piezīme. Dažādām ķermeņa zonām nepieciešamā gaismas intensitāte var atšķirties ādas krāsas dēļ. Piemēram, kāju apakšējās daļas āda var būt tumšāka nekā padušu āda, jo tā ir vairāk pakļauta saules iedarbībai.

Personām ar tumšāku ādu pastāv lielāks ādas kairinājuma risks, jo to āda absorbē vairāk gaismas. Tādēļ personām ar tumšāku ādu ir ieteicama zemāka gaismas staru intensitāte.

Gaismas impulsi var šķist silti vai karsti, taču tiem nevajadzētu būt sāpīgiem. Lai novērstu ādas kairinājumu, skatiet nodaļas “Ierīces lietošana” sadaļu “Iespējamie blakusefekti un ādas reakcijas”.

Rekomendētie gaismas staru intensitātes līmeņi (1-5)

Tālāk esošajā tabulā "x" nozīmē, ka ierīce jums nav piemērota.

Ādas krāsa un īpašības:	Balta (vienmēr saulē apdeg, neveidojas iedegums)	Smilškrāsas (viegli saulē apdeg, veidojas minimāls iedegums)	Gaiši brūna (dažreiz saulē apdeg, veidojas noturīgs iedegums)	Vidēji brūna (reti saulē apdeg, veidojas ātrs un noturīgs iedegums)	Tumši brūna (reti saulē apdeg, ļoti noturīgs iedegums)	Brūni melna un tumšāka (reti vai nekad saulē neapdeg, ļoti tumšs iedegums)
Ķermeņa apmatojuma krāsa:						
tumši blondā/ gaiši brūna/ brūna/tumši brūna/melna	4/5	4/5	4/5	3/4	1/2/3	x
balta/pelēka/ sarkana/gaiši blondā	x	x	x	x	x	x

Svarīgi!

Lai uzzinātu, vai Philips Lumea ir jums piemērota, skatiet sadaļu "Kam nav piemērota Philips Lumea?".

Ja jūsu āda ir pakļauta dabiskai saules gaismas vai mākslīgas saulpošanās metodes iedarbībai, tā var būt tumšāka nekā iepriekšējās procedūras laikā. Aplūkojiet tālāk esošo tabulu, lai noteiktu, kādi iestatījumi ir piemēroti jūsu ādas krāsai.

Sauļošanās padomi**Sauļes iedarbība pirms procedūras**

- Ja jūsu āda ir iedegusi, veiciet ādas pārbaudi (skatiet nodaļas "Ierīces lietošana" sadaļu "Pirmā lietošanas reize"), lai noteiktu atbilstošu ādas intensitātes līmeni. Ja tas netiks izdarīts pareizi, var rasties ādas kairinājuma risks pēc procedūras veikšanas ar Philips Lumea.
- Uzgaidiet vismaz 48 stundas pēc saulpošanās, pirms izmantot ierīci. Saulpošanās var izraisīt ādas aptumšošanas (iedegumu) un/vai izraisīt saules apdegumus (ādas apsārtumu).
- Pēc šīm 48 stundām pārbaudiet ādu, vai uz tās nav saules apdegumu. Neizmantojiet Philips Lumea, kamēr redzams apdegums.
- Kad saules apdegums ir pazudis, veiciet ādas pārbaudi (skatiet nodaļas "Ierīces lietošana" sadaļu "Pirmā lietošanas reize") procedūrai paredzētajā zonā, lai noteiktu atbilstošu gaismas intensitātes līmeni.

Sauļes iedarbība pēc procedūras

- Uzgaidiet vismaz 24 stundas pēc procedūras, pirms pakļaut procedūrā apstrādātās zonas saules iedarbībai. Pat pēc 24 stundām jums jāpārliedz, ka procedūrā apstrādātā āda nav apsārtusi, pirms to pakļaujiet saules iedarbībai.

- Pārklājiet procedūrā apstrādātās zonas, ja dodaties ārā saulē, vai izmantojiet pretsauļošanās līdzekli (SPF 30+) divas nedēļas pēc procedūras.
- Procedūrā apstrādāto zonu pakļaušana saules gaismai bez aizsardzības tūlīt pēc procedūras var palielināt nepatīkamu blakusefektu risku. Skatiet nodaļas "Ierīces lietošana" sadaļu "Iespējamie blakusefekti un ādas reakcijas".

Sauļošanās ar mākslīgu apgaismojumu

- Ievērojiet norādījumus iepriekš esošajās sadaļās "Saules iedarbība pirms procedūras" un "Saules iedarbība pēc procedūras".

Sauļošanās, izmantojot krēmus

- Ja esat izmantojis mākslīgu sauļošanās losjonu, uzgaidiet, līdz mākslīgais iedegums ir pilnībā pazudis, pirms izmantot Philips Lumea.

Piezīme. Lai iegūtu papildinformāciju par nevēlamām ādas reakcijām, skatiet nodaļas "Ierīces lietošana" sadaļu "Iespējamie blakusefekti un ādas reakcijas".

Ierīces lietošana

Aplūkojiet ieteicamo gaismas intensitātes līmeņu tabulu nodaļas "Sagatavošanās lietošanai" sadaļā "Gaismas intensitātes iestatīšana", lai noteiktu, kāda gaismas intensitāte ir piemērotākā jūsu ādas un ķermeņa apmatojuma krāsai. Izmantojiet ierīci **labi apgaismotā** telpā; tādējādi tiek samazināts zibšņa spilgtums. Noskujiet procedūrai paredzēto zonu pirms ierīces lietošanas (skatiet nodaļas "Sagatavošanās lietošanai" sadaļu "Procedūrai pakļauto zonu sagatavošana").

Ja procedūra kādā brīdī kļūst nepanesami sāpīga, samaziniet gaismas intensitātes iestatījumu, līdz procedūra atkal ir ērta. Ja ievērojat, ka ādas reakcija ir spēcīgāka nekā viegls apsārtums, nekavējoties pārtrauciet procedūru un izlasiet sadaļu "Iespējamie blakusefekti un ādas reakcijas" šajā nodaļā.

Pirmā lietošanas reize un ādas pārbaude

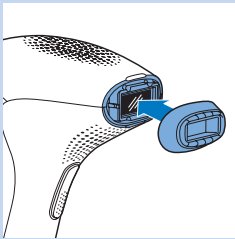

1 Uzlieciet ķermeņa uzgali uz ierīces.

Ķermeņa uzgali var izmantot nevēlamu ķermeņa matiņu likvidēšanai uz visām ķermeņa zonām zem kakla daļas (izņēmumus skatiet nodaļas "Svarīgi!" sadaļā "Kontrindikācijas").

2 Izvēlieties zonu, kas atrodas tuvu zonai, kuru plānojat pakļaut procedūrai.

3 Nospiediet ieslēgšanas/izslēgšanas pogu, lai ieslēgtu ierīci.

- Ierīce vienmēr automātiski tiek ieslēgta ar zemāko iestatījumu.

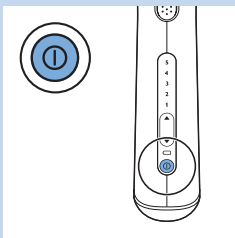

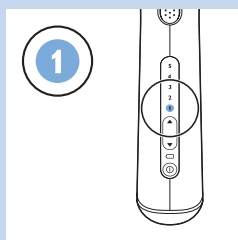

4 Veiciet vienu zibzni ar jūsu ādas tipam zemāko ieteicamo intensitāti (norādījumus par zibšņa veikšanu skatiet sadaļas “Turpmāka lietošana” 6.-9. darbību šajā nodaļā).

5 Kamēr procedūra ir komfortabla (nesāpīga), palieliniet iestatījumu pa vienam līmenim, atrodoties jūsu ādas tipam ieteicamajā diapazonā, un veiciet vienu zibzni katram iestatījumam. Neveiciet vairāk par vienu zibzni tajā pašā vietā.

6 Pēc ādas pārbaudes uzgaidiet 24 stundas un aplūkojiet, vai uz ādas nav redzams kairinājums. Ja redzams ādas kairinājums, turpmākai lietošanai izvēlieties augstāko iestatījumu, kas neizraisīja ādas kairinājumu.

Kad izmantojat ierīci pirmo reizi, ieteicams veikt ādas pārbaudi uz procedūrai pakļautās zonas, lai pārbaudītu ādas reakciju uz procedūru un pierastu pie gaismas terapijas.

Turpmākā lietošana

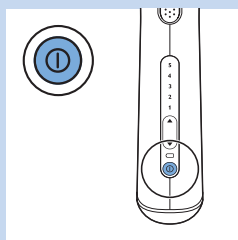

1 Pirms katras lietošanas reizes notīriet uzgali, gaismas lodziņu un metālisko rāmi Philips Lumea uzgaļa iekšpusē. Lai iegūtu papildinformāciju, skatiet nodaļu “Tīrīšana un apkope”.

2 Nospiediet ieslēgšanas/izslēgšanas pogu, lai ieslēgtu ierīci.

Piezīme. Tā ir normāla parādība, ja ierīce un uzgali uzkarst lietošanas laikā.

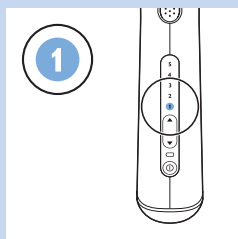

3 Sāciet katru procedūru, rūpīgi izvēloties gaismas intensitāti, pamatojoties uz ādas jutīgumu un to, cik komfortabla ir procedūra.

Vairāku iemeslu dēļ jūsu ādas reakcija var atšķirties dažādās dienās/situācijās, it īpaši pēc saulpošanās. Skatiet šajā nodaļā esošo sadaļu “Iespējamie blakusefekti un ādas reakcijas”, lai iegūtu papildinformāciju.

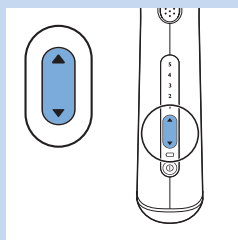

4 Nospiediet pogu ▲, lai palielinātu intensitāti. Lai samazinātu intensitāti, nospiediet pogu ▼.

► Katru reizi nospiežot pogu, sāk mirgot atbilstošā intensitātes līmeņa lampiņa.

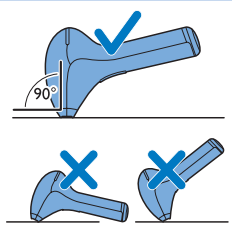

- 5** Novietojiet ierīci 90° leņķī uz ādas, lai uzgalis un drošības gredzens saskaras ar ādu.

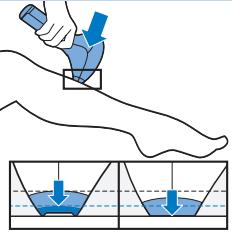

- 6** Piespiediet drošības gredzenu pilnībā pie ādas, nedaudz pielietojot spēku.

Piezīme. Drošības gredzenam ir kontaktslēdži, kas kopā veido ierīces drošības sistēmu. Šis drošības gredzens pasargā no neparedzētiem gaismas impulsa zibšņiem brīdī, kad ierīce nav saskarsmē ar ādu.

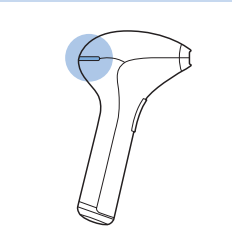

- Gatavības indikators ierīces aizmugurē iedegas zaļā krāsā, ja visi drošības gredzena kontaktslēdži ir saskarē ar ādu un ierīce ir uzlādēta. Tas var aizņemt dažas sekundes.

Padoms. Lai atvieglotu lietošanu nostiepiet ādu procedūrai paredzētajā zonā. Zonās, kur ir maigāka āda, uz ierīci jāpielieto lielāks spiediens, lai iespiestu visus kontaktslēdžus.

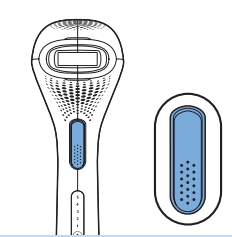

- 7** Nospiediet zibšņa pogu, lai veiktu zibšni. Tagad jums ir 2 iespējas, lai veiktu nākamo zibšni:



- A Turiet zibšņa pogu nospiestu. Ierīce veic zibšni vienu pēc otra, kamēr drošības gredzens ir pilnā saskarē ar ādu. Tūlīt pēc zibšņa pārvirziet ierīci uz nākamo zonu. Pārlicinieties, vai drošības gredzens ir pilnībā piespiests ādai. Šis virzīšanas un zibšņa (Slide & Flash) režīms ir īpaši piemērots lielāku zonu, piemēram, kāju, apstrādei.
- B Atlaidiet zibšņa pogu pēc katra zibšņa. Nākamajam zibšnim novietojiet ierīci uz zonas tieši blakus iepriekš apstrādātajai vietai. Pārlicinieties, vai drošības gredzens ir pilnībā piespiests ādai. Šis Step & Flash režīms nodrošina precīzu procedūras izpildi, piemēram, ceļiem vai potītēm.

Piezīme. Pēc dažām sekundēm ierīce atkal ir gatava veikt zibšni, tāpēc pārlicinieties, vai pārvietojat to uz nākamo zonu tūlīt pēc zibšņa.

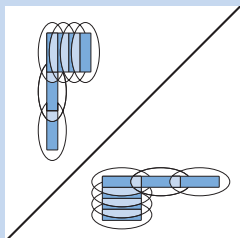

Vienas sesijas laikā neapstrādājiet to pašu zonu vairākas reizes. Tas neuzlabo procedūras efektivitāti, taču palielina ādas kairinājuma risku.

Piezīme. Redzamā gaisma, kuru izdala ierīce, ir gaismas impulsa zibšņa atspulgs uz ādas virsmas, un tas nav kaitīgs acīm. Tāpēc lietošanas laikā nav nepieciešams lietot aizsargbrilles.

- 8** Lai izvairītos no neapstrādātām zonām, vienmēr pārliecieties, ka iepriekš apstrādātā zona un vieta, kur no jauna pielietojat ierīci, nedaudz pārklājas. Efektīvā gaisma tiek izdalīta tikai caur gaismas lodziņu. Pārliecieties, ka zibšņi tiek izdalīti tuvu viens otram.
- 9** Pēc procedūras beigšanas, izslēdziet ierīci.
- 10** Pārbaudiet gaismas lodziņu un uzgali, vai tajos nav matu un netīrumu, un notīriet ierīci pēc katras lietošanas reizes (skatiet nodaļu "Tīrīšana un apkope").

Norādījumi procedūrai

Vidējais procedūras laiks

Zona	Aptuvenais procedūras laiks
Paduses	1 minūte katrai padusei
Bikini zona	1 minūte katrā pusē
Vīsa bikini zonai	4 minūtes
Vienam kājas apakšstilbam	8 minūtes
Vīsa kājai	14 minūtes

Piezīme. Iepriekš norādītie vidējie procedūras laiki fiksēti pētījumu un pārbažu laikā. Individuāli procedūras laiki katrai personai var atšķirties.

Piezīme. Pilnībā uzlādētas baterijas nodrošina vismaz 370 zibšņus ar intensitāti 5. Ierīces lietošanas ilgums ir atkarīgs no procedūrai pakļautās zonas lieluma un izmantotā intensitātes iestatījuma.

Ierīces izmantošana uz kājām

Aplūkojiet ieteicamās gaismas intensitātes tabulu nodaļas "Sagatavošana lietošanai" sadaļā "Gaismas intensitātes iestatīšana", lai uzzinātu, kādi iestatījumi ir piemēroti jūsu kājām.

- Varat pārvietot ierīci uz augšu un uz leju vai gar kāju atkarībā no tā, kā jums ērtāk.

Piezīme. Kaulainas zonas, piemēram, liels liels kauls un potītes, ir jutīgākas nekā citas ķermeņa zonas. Cieši piespiežot uzgali šīm zonām, āda var būt uzņēmīgāka uz kairinājumu, piemēram, niezi un apsārtumu. Skatiet sadaļu "Iespējamie blakusefekti un ādas reakcijas" šajā nodaļā. Piespiediet uzgali pie ādas pietiekami spēcīgi, lai iedegtos zibšņa gatavības indikators, bet ne spēcīgāk.

Padoms. Ierīce var radīt nospiedumus uz ādas procedūrai pakļautajās zonās. Šie nospiedumi var norādīt, kur pārklājas procedūrai pakļautās zonas.

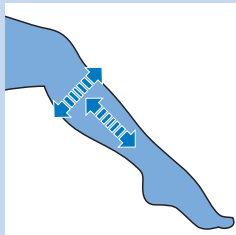

Ja izmantojat ierīci, lai apstrādātu gan kāju apakšējo, gan augšējo daļu, iespējams, procedūras laikā ierīce būs jāuzlādē atkārtoti. Tā ir normāla parādība. Ierīces lietošanas ilgums ir atkarīgs no procedūrai pakļautās zonas un izmantotā intensitātes iestatījuma.

Padoms. Daudzi lietotāji apvieno kāju procedūru ar citām aktivitātēm, piemēram, televizora skatīšanos vai mūzikas klausīšanos. Varat to izmēģināt, lai procedūra būtu patīkamāka un mierīgāka.

Ierīces lietošana bikini zonā

Aplūkojiet ieteicamās gaismas intensitātes tabulu nodaļas "Sagatavošana lietošanai" sadaļā "Gaismas intensitātes iestatīšana", lai uzzinātu, kādi iestatījumi ir piemēroti bikini zonai.

Principā Philips Lumea ir pietiekami droša un saudzīga visas bikini zonas apstrādei (piem., brazīliešu vai Holivudas stilā). Izmantojiet zemāku iestatījumu uz tumši pigmentētas, jutīgākas ādas bikini zonā. Neizmantojiet ierīci uz kaunuma lūpām, vaģinas un anālās atveres. Vīrieši, kas vēlas apstrādāt kaunuma zonu, nedrīkst izmantot ierīci uz sēkliniekiem.

***Piezīme.** Higiēnas iemeslu dēļ vienmēr notīriet ķermeņa uzgali, pirms sākt apstrādāt citu ķermeņa zonu.*

Ierīces izmantošana padusēs

Aplūkojiet ieteicamās gaismas intensitātes tabulu nodaļas "Sagatavošana lietošanai" sadaļā "Gaismas intensitātes iestatīšana", lai uzzinātu, kādi iestatījumi ir piemēroti jūsu padusēm.

Pārlicinieties, vai pirms procedūras esat notīrījis dezodorantu, krēmu vai citus ādas kopšanas produktus no savām padusēm.

***Padoms.** Lai iegūtu optimālus rezultātus savās padusēs, nostājieties spoguļa priekšā, lai varētu labi redzēt terapijai paredzēto zonu un zibšņa gatavības indikatoru. Paceliet roku un nolieciet plaukstu uz kakla, lai izstieptu ādu padušu zonā. Šādā veida drošības gredzenu var vieglāk piespiest ādai, atvieglojot procedūras veikšanu.*

***Piezīme.** Gaismas atspīdums netraumē jūsu acis. Ja izkliedētā gaisma ir nepatīkama, aizveriet acis, kad tiek veikts zibšnis.*

Kā sasniegt optimālus rezultātus

- Tā ir normāla parādība, ja matiņi joprojām ir redzami pēc pirmajām procedūras reizēm (skatiet nodaļas "Ievads" sadaļu "Darbības princips", lai iegūtu papildinformāciju).
- Lai veiksmīgi likvidētu visus matiņus un novērstu, ka matu folikulas atkal paliek aktīvas, procedūra jāatkārto ik pēc divām nedēļām pirmo divu mēnešu laikā. Šajā laikā jūsu ādai jābūt gludai. Lūdzu, izlasiet sadaļu "Apkopes fāze", lai uzzinātu, kā saglabāt šos rezultātus.



Apkopes fāze

- Lai nodrošinātu, ka jūsu āda ir gluda un brīva no matiņiem, ieteicams atkārtot procedūru ik pēc 4 līdz 8 nedēļām. Starp procedūrām palikušais laiks var atšķirties atkarībā no individuālajām matu ataugšanas īpatnībām, kā arī dažādām ķermeņa zonām. Ja starp procedūrām ataug pārāk daudz matiņu, vienkārši vēlreiz saīsiniet procedūras intervālu, taču neapstrādājiet nevienu zonu biežāk kā reizi divās nedēļās. Ja izmantojat ierīci biežāk nekā ieteicams, netiek palielināta efektivitāte, bet pieaug ādas kairinājuma risks.

Iespējamie blakusefekti un ādas reakcijas**Izplatītās ādas reakcijas:**

- Jūsu āda kļūst nedaudz sarkana un/vai parādās durstoša sajūta, tā tirpst vai ir nedaudz karsta. Šī reakcija ir pilnībā nekaitīga un ātri izzūd.
- Uz neilgu laiku apstrādātajās zonās var parādīties saules apdegumam līdzīga ādas reakcija. Ja tā nepazūd 3 dienu laikā, ieteicams sazināties ar ārstu.
- Skūšanās un gaismas terapijas apvienojums var izraisīt sausu ādu un niezi. Tā ir nekaitīga un pāriet dažu dienu laikā. Varat atdzēsēt šo zonu ar ledus iepakojumu vai mitru drānu. Ja sausums nepāriet, varat izmantot mitrinātāju bez aromāta uz procedūrai pakļautās zonas 24 stundu laikā pēc procedūras.

Reti blakusefekti:

- Apdegumi, spilgts apsārtums un pietūkums: šādas reakcijas rodas ļoti reti. Tās rodas, ja izmantojat gaismas intensitāti, kas ir pārāk augsta jūsu ādai. Ja šīs reakcijas nepazūd 3 dienu laikā, ieteicams sazināties ar ārstu. Uzgaidiet pirms nākamās procedūras, līdz āda ir pilnībā atlabusi, un pārliedcinieties, ka izmantojat mazāku gaismas intensitāti.
- Ādas krāsas maiņa: šī parādība notiek ļoti reti. Ādas krāsas maiņa izpaužas kā tumšāki (hiperpigmentācija) vai gaišāki (hipopigmentācija) pleķi nekā apkārtējā zona. Tā rodas, ja izmantojat savai ādas krāsai neatbilstoši augstu gaismas intensitāti. Ja krāsas maiņa nepāriet 2 nedēļu laikā, ieteicams sazināties ar ārstu. Neapstrādājiet šīs zonas, līdz krāsu maiņa nav pārgājusi un āda nav atguvusi ierasto ādas krāsu.
- Ādas infekcija un iekaisums: šī parādība notiek ļoti reti, un to, iespējams, izraisa ierīces lietošana uz brūcēm vai griezumiem, kas radušies skūšanās rezultātā, vai arī uz jau esošām brūcēm vai ieaugušiem matiņiem.
- Lielas sāpes: tās var rasties procedūras laikā vai pēc tās, ja izmantojat ierīci uz neskūtas ādas, ja izmantojat ierīci ar gaismas intensitāti, kas ir pārāk liela jūsu ādas krāsai, ja veicat zibsnī uz tās pašas zonas vairāk nekā vienu reizi un ja izmantojat ierīci uz vaļējām brūcēm, iekaisumiem, infekcijām, tetovējumiem, apdegumiem u.tml. Papildinformāciju skatiet nodaļas "Svarīgi!" sadaļā "Kontrindikācijas".

Pēc lietošanas

- Nelietojiet smaržas saturošus kosmētiskos līdzekļus uz apstrādātajām zonām uzreiz pēc procedūras.
- Neizmantojiet dezodorantu uzreiz pēc padušu apstrādes. Uzgaidiet, līdz pilnībā pazudis jebkāds ādas apsārtums.
- Informāciju par saules iedarbību un mērķlīgo iedegumu skatiet nodaļas "Sagatavošana lietošanai" sadaļā "Saulošanās padomi".

Tīrīšana un kopšana

Lai nodrošinātu optimālus rezultātus un ilgu ierīces darbmūžu, tīriet ierīci pirms un pēc katras lietošanas reizes un, ja nepieciešams, arī procedūras laikā. Ierīces darbība zaudē efektivitāti, ja tā netiek pareizi notīrīta.

Nekad nemazgājiet ierīci vai tās daļas zem krāna ūdens vai trauku mazgājamā mašīnā.

Ierīces tīrīšanai nekādā gadījumā nelietojiet skrāpjus, abrazīvus tīrīšanas līdzekļus vai agresīvus šķidrums, piemēram, benzīnu vai acetonu.

Neskrāpējiet gaismas lodziņu vai metālisko rāmi uzgaļu iekšpusē.

Piezīme. Pārļiecinieties, ka drošības gredzena kontaktslēdži neaizsērē ar netīrumiem.

Piezīme. Pārtrauciet ierīces lietošanu, kad vairs nav iespējams notīrīt gaismas lodziņu vai uzgali. Lai uzzinātu, kā nomainīt detaļas, skatiet nodaļu "Piederumu pasūtīšana".

- 1** Izslēdziet ierīci, atvienojiet no elektrotīkla un ļaujiet tai atdzist.

Piezīme. Lietošanas laikā gaismas lodziņš uzkarst. Pirms tā tīrīšanas pārļiecinieties, ka tas ir atdzisis.

- 2** Lai noņemtu uzgali, ievietojiet pirkstus augšā un apakšā esošajās gropēs un uzmanīgi velciet. Uzgalis viegli nonāk nost.

- 3** Samitriniet kopā ar ierīci piegādāto mīksto drānu ar dažiem ūdens pilieniem un izmantojiet šādu daļu tīrīšanai:

- gaismas lodziņš
- uzgaļa ārējā virsma
- metālisks rāmis uzgaļa iekšpusē

Piezīme. Ja ūdens nenotīra pietiekami efektīvi, izmantojiet dažus pilienus augstprocentīga spirta, lai notīrītu šīs daļas.

Piezīme. Piesārņots gaismas lodziņš un/vai piederums var izskatīties tāpat kā šajā attēlā. Notīriet ierīci pirms un pēc katras lietošanas reizes un, ja nepieciešams, arī procedūras laikā atbilstoši šajā nodaļā sniegtajiem norādījumiem.

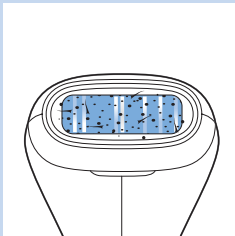
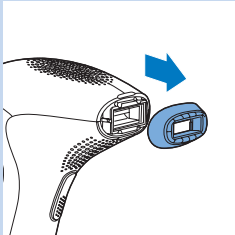

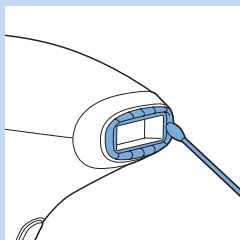

Padoms. Ja vairs nav iespējams notīrīt uzgaļa malas ar ietvertu tīrīšanas drānu, tā vietā izmantojiet kokvilnas vīkšķi. Pārliecinieties, vai uz uzgaļa vai gaismas lodziņa nepaliek pūkas vai šķiedras.

- 4 Ja nepieciešams, notīriet ierīces ārpusi ar sausu, mīkstu tīrīšanas drānu, kas piegādāta kopā ar ierīci.

Uzglabāšana

- 1 Izslēdziet ierīci, atvienojiet no elektrotīkla un ļaujiet tai atdzist.
- 2 Pirms ierīces novietošanas glabāšanā, vienmēr notīriet to.
- 3 Uzglabājiet ierīci no putekļiem brīvā un sausā vietā temperatūrā no 0°C līdz 60°C.

Vide



- Pēc ierīces darbmūža beigām neizmetiet to kopā ar sadzīves atkritumiem, bet nododiet oficiālā savākšanas punktā pārstrādei. Tādā veidā palīdzēsiet saudzēt vidi.



- Iebūvētās atkārtoti uzlādējamās baterijas satur vielas, kas var piesāņot vidi. Pirms ierīces izmešanas vai nodošanas oficiālā savākšanas punktā vienmēr izņemiet baterijas. Nododiet tās oficiālā bateriju savākšanas punktā. Ja bateriju izņemšana sagādā grūtības, dodieties ar šo ierīci uz Philips Servisa centru, kur tās izņems un utilizēs videi drošā veidā.

Akumulatoru bateriju izņemšana

Izņemiet atkārtoti uzlādējamās baterijas tikai tad, kad tās ir pilnīgi tukšas.

- 1 Atvienojiet ierīci no adaptera.
- 2 Darbiniet ierīci, līdz baterijas ir pilnībā tukšas. Ieslēdziet ierīci un veiciet zibšņus, līdz vairs nevarat ieslēgt ierīci.
- 3 Ievietojiet īlenu vai kādu citu asu rīku ierīces apakšējā vāciņā un izvelciet apakšējo vāciņu.

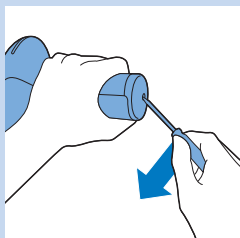

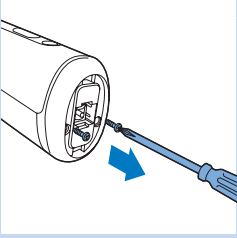

- 4** Izmantojot skrūvgriezi, atskrūvējiet divas roktura apakšā esošās skrūves.

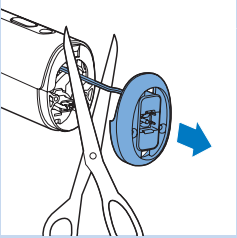

- 5** Noņemiet roktura augšējo daļu un pārgrieziet abus vadus, kas to pievieno ierīces apakšējai daļai.

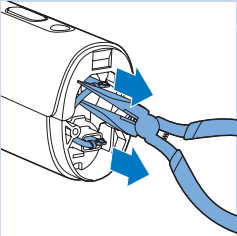

- 6** Noraujiet bateriju savienotājus no bateriju spailēm, izmantojot garas kņabiles.

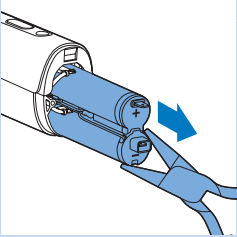

- 7** Izvelciet lādējamās baterijas ārā no ierīces, izmantojot garas kņabiles.

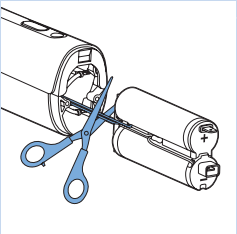

- 8** Pārgrieziet divus vadus vienlaikus, lai novērstu iespējamu trieciena risku, ko var radīt atlikušais lādiņš.

Garantija un atbalsts

Ja nepieciešama informācija vai atbalsts, lūdzu, apmeklējiet vietni **www.philips.com/support** vai lasiet atsevišķo pasaules garantijas bukletu.

Tehniskā specifikācija**Modelis SC2004**

Nominālais spriegums	100V-240V
Nominālā frekvence	50Hz-60Hz
Nominālā jauda	7,5W
Aizsardzība pret elektrisko strāvas triecienu	II klase 
Aizsardzības līmenis	IP 30 (EN 60529)
Izmantošanas nosacījumi	Temperatūra: no +15° līdz +35°C Relatīvais mitrums: no 25% līdz 95%
Uzglabāšanas nosacījumi	Temperatūra: no 0° līdz +60°C Relatīvais mitrums: no 5% līdz 95%
Ķermeņa uzgaļa spektrs	>570 nm
Litija jonu baterija	2 x 3,7 volti 1500 mAh

Traucējummeklēšana

Šajā nodaļā ir apkopotas izplatītākās problēmas, kādas var rasties, rīkojoties ar ierīci. Ja nevarat atrisināt problēmu, izmantojot turpmāko informāciju, apmeklējiet vietni www.philips.com/support un skatiet bieži uzdoto jautājumu sarakstu vai sazinieties ar klientu apkalpošanas centra darbiniekiem savā valstī.

Problēma	Iespējamais iemesls	Risinājums
lerīce nedarbojas.	Uzlādējamās baterijas ir tukšas.	Uzlādējiet ierīci (skatīt nodaļu 'Lādēšana').
	lerīce ir bojāta.	Sazinieties ar savas valsts Klientu apkalpošanas centru, savu Philips produkcijas izplatītāju vai Philips servisa centru.
lerīce pēkšņi izslēdzas.	Uzlādējamās baterijas ir tukšas.	Uzlādējiet ierīci (skatīt nodaļu 'Lādēšana').
Uzlādēšanas laikā adapteris uzsilst.	Tas ir normāli.	Nedariet neko.

Problēma	Iespējamais iemesls	Risinājums
Uzlādēšanas lampiņa neieslēdzas, kad ievietoju mazo kontaktdakšu ierīces kontaktligzdā.	Jūs neesat ievietojis adapteru sienas kontaktligzdā.	Ievietojiet mazo kontaktdakšu ierīces kontaktligzdā un iespraudiet adapteru sienas kontaktligzdā.
	Sienas kontaktligzdā nav strāvas.	Pievienojiet citu ierīci sienas kontaktligzdā, lai pārbaudītu, vai tā darbojas. Ja ligzdā ir strāva, taču ierīce joprojām netiek lādēta, sazinieties ar klientu apkalpošanas centru savā valstī, Philips izplatītāju vai Philips servisa centru.
	Adapters nav pareizi ievietots sienas kontaktligzdā un/vai mazā kontaktdakša nav pareizi ievietota ierīces kontaktligzdā.	Pārliedzieties, ka adapteris ir pareizi ievietots sienas kontaktligzdā un/vai mazā kontaktdakša ir pareizi ievietota ierīces kontaktligzdā.
	Ierīce ir bojāta.	Sazinieties ar savas valsts Klientu apkalpošanas centru, savu Philips produkcijas izplatītāju vai Philips servisa centru.
Es ieslēdzu ierīci, bet nevaru palielināt vai samazināt gaismas intensitātes līmeni.	Ierīcei jāveic atiestatīšana.	Lai atiestatītu ierīci, izslēdziet to un tad vēlreiz to ieslēdziet. Ja vēl joprojām nevarat noregulēt gaismas intensitātes līmeni, sazinieties ar savas valsts Klientu apkalpošanas centru, savu Philips produkcijas izplatītāju vai Philips servisa centru.
Lampiņa 'gatavs gaismas impulsa zibsnim' neieslēdzas, kad es novietoju ierīci uz ādas.	Jūs neesat pareizi novietojis uzgali ar drošības gredzenu uz ādas.	Novietojiet ierīci 90° leņķī uz ādas, lai visi kontaktslēdži saskartos ar ādu. Pēc tam pārbaudiet, vai deg zibšņa gatavības indikators, un nospiediet zibšņa pogu.
		Ja tas neizdodas, novietojiet ierīci uz ķermeņa daļas, kur iespējams iegūt pilnu ādas kontaktu, piemēram, uz apakšdelma. Tad pārbaudiet, vai 'gatavs gaismas impulsa zibsnim' lampiņa iedegas. Ja 'gatavs gaismas impulsa zibsnim' lampiņa vēl joprojām neiedegas, kad novietojat to uz ādas, sazinieties ar savas valsts Klientu apkalpošanas centru, savu Philips produkcijas izplatītāju vai Philips servisa centru.
	Drošības gredzens ir netīrs.	Uzmanīgi notīriet drošības gredzenu. Ja nevarat kārtīgi notīrīt drošības gredzenu, sazinieties ar savas valsts klientu apkalpošanas centru, savu Philips izplatītāju vai Philips servisa centru, lai nomainītu uzgali.

Problēma	Iespējamais iemesls	Risinājums
Zibšņa gatavības indikators neiedegas, kad novietoju uzgali uz ādas, tomēr dzesēšanas ventilators darbojas.	Ir aktivizēta aizsardzība pret pārslodzi.	Kad aktivizējusies aizsardzība pret pārkāršanu, ventilators turpina darboties. Neizslēdziet ierīci un ļaujiet tai atdzist apmēram 15 minūtes, pirms tās atkārtotas lietošanas. Ja 'gatavs gaismas impulsa zibsnim' lampiņa vēl joprojām neieslēdzas, kad novietojat ierīci uz ādas, sazinieties ar savas valsts Klientu apkalpošanas centru, savu Philips produkcijas izplatītāju vai Philips servisa centru.
Lampiņa 'gatavs gaismas impulsa zibsnim' iedegas zaļā krāsā, tomēr ierīce neizdala zibsnī, kad nospiežu zibšņa pogu.	Ierīcei jāveic atiestatīšana.	Lai atiestatītu ierīci, izslēdziet to un tad vēlreiz to ieslēdziet. Ja 'gatavs gaismas impulsa zibsnim' gaismiņa iedegas zaļā krāsā, bet ierīce vēl joprojām neizdala zibšņus, nospiežot zibšņa pogu, sazinieties ar savas valsts Klientu apkalpošanas centru, savu Philips produkcijas izplatītāju vai Philips servisa centru.
Lietošanas laikā ierīce uzsilst.	Tas ir normāli.	Nedariet neko.
Ierīce nerāda 1. gaismas intensitātes līmeni, kad es to ieslēdzu.	Ierīcei jāveic atiestatīšana.	Lai atiestatītu ierīci, izslēdziet to un tad vēlreiz to ieslēdziet. Ja ierīce vēl joprojām nerāda 1. gaismas intensitātes līmeni, sazinieties ar savas valsts Klientu apkalpošanas centru, savu Philips produkcijas izplatītāju vai Philips servisa centru.
Ierīce izdala dīvainu smaku.	Uzgali un/vai filtra stikls ir netīrs.	Uzmanīgi notīriet uzgali. Ja nevarat kārtīgi notīrīt uzgali, sazinieties ar savas valsts klientu apkalpošanas centru, savu Philips izplatītāju vai Philips servisa centru, lai nomainītu uzgali.
	Jūs neesat kārtīgi noskuvusi procedūrai pakļautajās ādas zonās esošos matiņus.	Ja uz procedūrai paredzētās zonas ir matiņi, tie var apdegt ierīces lietošanas laikā. Rezultātā sajūtīsiet neparastu smaku. Rūpīgi noskujiet procedūrai paredzēto zonu pirms ierīces lietošanas. Ja skūšanās izraisa ādas niezi, apgrieziet matiņus maksimāli tīsi un izmantojiet komfortablu iestatījumu.
	Jūs esat uzglabājusi ierīci putekļainā vidē.	Dīvainā smaka pazūd pēc pāris zibšņiem.
Procedūras laikā āda ir daudz jutīgāka nekā parasti.	Izmantotā gaismas intensitāte ir pārāk augsta.	Pārbaudiet, vai esat iestatījusi pareizo gaismas intensitātes līmeni. Ja nepieciešams, izvēlieties zemāku intensitātes līmeni.
	Jūs nenošuvāt procedūrai pakļautās ādas zonas.	Noskujiet procedūrai paredzētās zonas pirms ierīces lietošanas. Ja skūšanās rada ādas kairinājumu, apgrieziet matiņus iespējami tīsus un izmantojiet komfortablu iestatījumu.
	Bojāts gaismas lodziņa UV filtrs.	Ja bojāts gaismas lodziņa UV filtrs, vairs nelietojiet ierīci. Sazinieties ar savas valsts klientu apkalpošanas centru, savu Philips produkcijas izplatītāju vai Philips servisa centru.

Problēma	Iespējamais iemesls	Risinājums
	lerīce ir bojāta.	Sazinieties ar savas valsts Klientu apkalpošanas centru, savu Philips produkcijas izplatītāju vai Philips servisa centru.
lerīces izmantošanas laikā jūtu nepieņemamas sāpes.	Jūs nenoskuvāt procedūrai pakļautās ādas zonas.	Noskujiet procedūrai paredzētās zonas pirms ierīces lietošanas. Ja skūšanās rada ādas kairinājumu, apgrieziet matiņus iespējami īsus un izmantojiet komfortablu iestatījumu.
	Jūs izmantojāt ierīci ādas zonai, kurā to nav paredzēts lietot.	Jūs nedrīkstat izmantot ierīci uz sejas, kaunuma lūpām, vagīnas, anālās atveres, krūšgaliem, areolām, kā arī nāsīs un ausīs. Vīrieši to nedrīkst izmantot uz sejas vai sēkliniekiem.
	Jūs esat izmantojis pārāk lielu gaismas intensitāti.	Samaziniet gaismas intensitātes līmeni līdz tādām līmenim, kas jums ir patīkams. Skatiet nodaļas 'Sagatavošana lietošanai' sadaļu 'Gaismas intensitātes iestatīšana'.
	lerīce nav piemērota jūsu ādas krāsai.	Neizmantojiet ierīci, ja jums ir ļoti tumša āda. Neizmantojiet to tādā gadījumā, ja jūsu ķermeņa apmatojums ir gaiši blonds, sarkans, pelēks vai balts.
Pēc procedūras apstrādātās zonas kļūst sarkanas.	Neliels apsārtums ir normāls un nekaitīgs, kā arī tas ātri pazūd.	Nedariet neko.
Ādas reakcija pēc procedūras saglabājas ilgāk nekā parasti.	Jūs esat izmantojis pārāk lielu gaismas intensitāti.	Nākamreiz iestatiet zemāku gaismas intensitātes līmeni. Skatiet nodaļas 'Sagatavošana lietošanai' sadaļu 'Gaismas intensitātes iestatīšana'.
		Ja ādas reakcija nepazūd 3 dienu laikā, sazinieties ar savu ārstu.
Apmatojuma likvidēšanas rezultāti nav apmierinoši.	Jūs esat izmantojis pārāk zemu gaismas intensitāti.	Nākamreiz izvēlieties augstāku gaismas intensitātes līmeni.
	Izmantojot ierīci, procedūrai pakļautās ādas zonas pietiekami nepārklājas.	Lai iegūtu pieņemamus apmatojuma likvidēšanas rezultātus, ierīces lietošanas laikā apstrādātajām zonām ir jāpārklājas. Skatiet nodaļas "Ierīces lietošana" sadaļas "Turpmākā lietošana" 9. darbību.

Problēma	Iespējamais iemesls	Risinājums
	Jūs neesat izmantojis ierīci tik bieži, cik ieteicams.	Lai veiksmīgi likvidētu visus matiņus un novērstu, ka matu saknes atkal paliek aktīvas, procedūra jāatkārto ik pēc divām nedēļām pirmo divu mēnešu laikā. Lai nodrošinātu, ka jūsu āda ir gluda, ieteicams atkārtot procedūru ik pēc četrām līdz sešām nedēļām. Starp procedūrām palikušais laiks var atšķirties atkarībā no individuālajām matu ataugšanas īpatnībām, kā arī dažādām ķermeņa zonām. Ja starp procedūrām ataug pārāk daudz matiņu, vienkārši vēlreiz saīsiniet procedūras intervālu, taču neapstrādājiet nevienu zonu biežāk kā reizi divās nedēļās. Ja izmantojat ierīci biežāk nekā ieteicams, netiek palielināta efektivitāte, bet pieaug ādas kairinājuma risks.
	Ierīce nav piemērota jūsu matu vai ādas krāsai.	Nelietojiet ierīci, ja jūsu ķermeņa apmatojuma krāsa ir blonda, ruda, sirma vai balta. Nelietojiet ierīci arī tad, ja jums ir ļoti tumša āda.
Matiņi atkal sāk ataugt dažās vietās procedūrai pakļautajās zonās.	Izmantojot ierīci, procedūrai pakļautās ādas zonas pietiekami nepārklājās.	Lai iegūtu pieņemamus apmatojuma likvidēšanas rezultātus, ierīces lietošanas laikā apstrādātajām zonām ir jāpārklājas. Skatiet nodaļas "Ierīces lietošana" sadaļas "Turpmākā lietošana" 9. darbību.
	Matiņi atsākt augt dabiska matu augšanas cikla ietvaros.	Tā ir normāla parādība. Matiņu ataugšana ir dabiska matu augšanas cikla daļa. Ataugušie matiņi parasti ir mīkstāki un plānāki.



www.philips.com

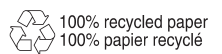

100% recycled paper
100% papier recyclé

4222.100.2785.1